

VARIANTE GENERALE DEL PRGC

PROGETTO PRELIMINARE

CENSIMENTO FABBRICATI RUSTICI

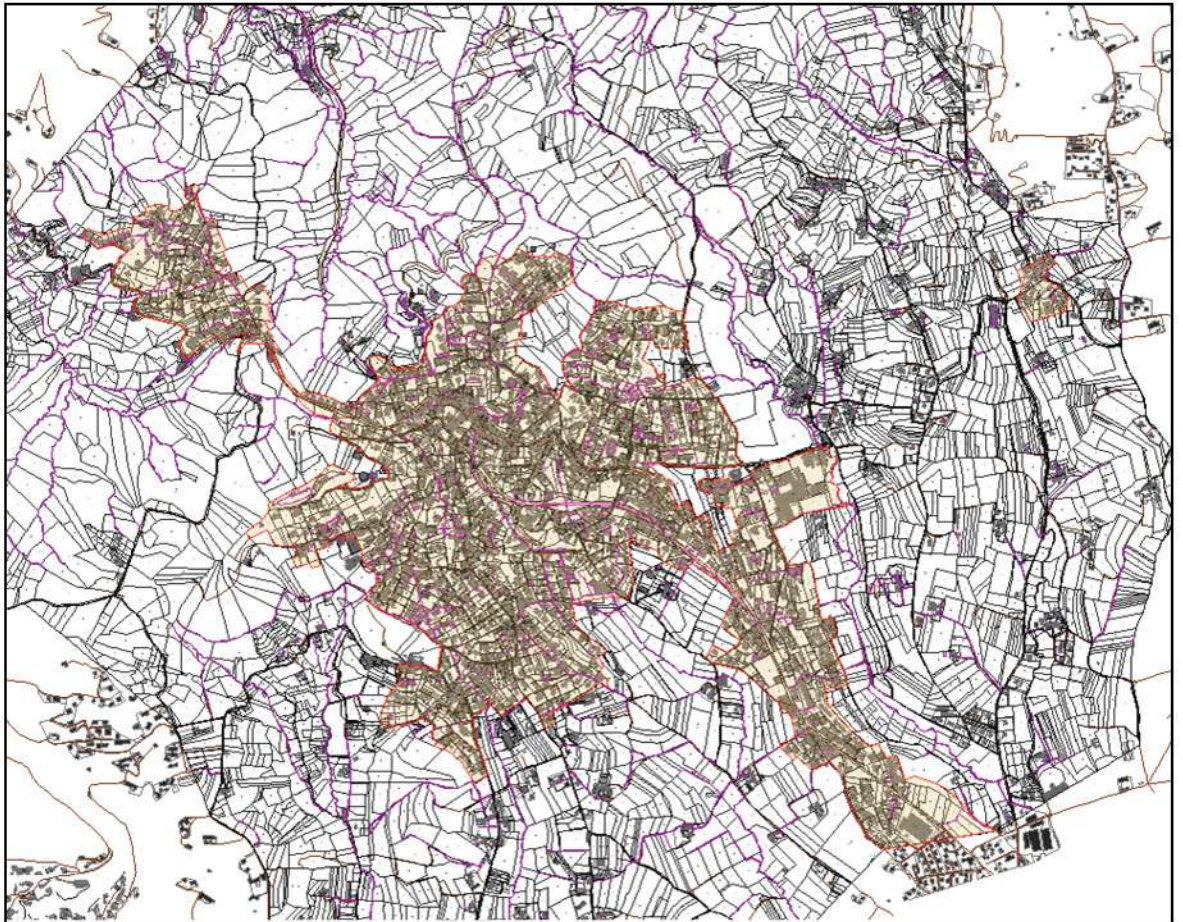

Regione Piemonte
Città metropolitana di Torino

Comune di Pino Torinese

SINDACO

arch. Alessandra Tosi (firmato digitalmente)

SEGRETARIO COMUNALE

dott. Daniele Palermi (firmato digitalmente)

COLLABORATORI S. T. COMUNALE

arch. Silvia Cellino,
geom. Luca Umile,
arch. Federica Fieno

CONSULENTI

arch. Pier Augusto Donna Bianco
dott. Claudio Guidi
arch. Marco Pippione

ASSESSORE ALL' EDILIZIA

ing. Marcello Concas (firmato digitalmente)

RESPONSABILE SERVIZIO TECNICO
E DEL PROCEDIMENTO

geom. Fabrizio Dellacasa (firmato digitalmente)

PROGETTISTI

arch. Giovanni Durbiano (firmato digitalmente)
arch. Luca Reinerio (firmato digitalmente)
ing. Mauro Montrucchio (firmato digitalmente)

GEOLOGO INCARICATO

dott. Giuseppe Genovese (firmato digitalmente)



COMUNE DI PINO TORINESE**INDICE CENSIMENTI FABBRICATI RUSTICI**

NUMERO CENSIMENTO GENERALE	ID SCHEDA	PROPRIETÀ	INDIRIZZO	CT FOGLIO	CATASTO MAPPALI	NUMERO PAGINA
6	001	SILANO PIERO	VIA AUBERT 12	14	971	1
7	002	FERRERO CARMELINA, GRATTAPAGLIA ANTONIO	VIA AUBERT 14	14	145	3
8	003	ROSTAGNO CATERINA E ROSTAGNO GIOVANNI	VIA BANCHETTE 26	25	773-774	5
9	004	GILARDI REANA MARIA, GILARDI FLAVIA, GILARDI CLAUDIA	VIA BISCARETTI 11	23	483-484-497	7
10	005	MENZIO MATILDE	VIA BISCARETTI 12	23	502	9
11	006	BAVA MARIUCCIA	VIA BISCARETTI 13	23	497	11
12	007	BAUDO ANNA LAURA, BRONZIN EDOARDO	VIA BISCARETTI 21	23	108, 148	13
13	008	MIGLIORETTI GUIDO	VIA CASAVARDE 3/1	14	261, 935	15
14	009	FAVALESSA GIANPAOLO	VIA CASAVARDE 3/4	14	1021	17
15	010	FAVALESSA GIANPAOLO	VIA CASAVARDE 3/5	14	1021	19
16	011A	MANASSERO LUCIANO	VIA CASAVARDE 3/6	14	1208	21
17	011B	MANASSERO LUCIANO	VIA CASAVARDE 3/6	14	1209	23
18	012	LUISON LAURA, LUISON LUCIANA, LUISON M.TERESA, MARCONATO MARIA	VIA CASAVARDE 3/7	14	887	25
19	013	IANNUZZI M. ROSA, ROMANO GIANCARLO, ROMANO SERGIO, SCALETTA GIUSEPPINA	VIA CASAVARDE 5	14	207	27
20	014A	SANSEVERINO PALMA, ZOTTA NICOLA	VIA CASAVARDE 7	14	747	29
21	014B	SANSEVERINO PALMA, ZOTTA NICOLA	VIA CASAVARDE 7	14	747	31
22	015A	PELLEGRINO ENRICO	VIA CASAVARDE 9	14	348	33
23	015B	PELLEGRINO ENRICO	VIA CASAVARDE 9	14	350, 511	35
24	016	MIGLIORETTI LUIGI FRANCESCO	VIA CASAVARDE 11	14	1210	37
25	017	CORNO ALDA, MIGLIORETTI DANIELE	VIA CASAVARDE 12	13	749	39
26	018	DE GRANDIS REGINA, GALLINA ADRIANA, GALLINA ALESSANDRA, GALLINA LUCIANA	VIA CASAVARDE 15	14	772	41
27	019A	VASTAPANE MARISA	VIA CASAVARDE 23	13	748	43
28	019B	VASTAPANE MARISA	VIA CASAVARDE 23	13	748	45
29	020	VASTAPANE ELSA, VASTAPANE GIULIANO, VASTAPANE LAURA	VIA CASAVARDE 25	13	849, 850	47
30	021	MIGLIORETTI TERESA	VIA CASAVARDE 29	13	406	49
31	022	MIGLIORETTI ANNA, MIGLIORETTI PAOLA, PALETTO IRMA, ARNOLETTI SILVIA, MIGLIORETTI GABRIELE	VIA CASAVARDE 31	13	14, 624	51
32	023	REAN VINCENZO, ROSSIGNOLI GABRIELLA, ROSSIGNOLI GIORGIO, ROSSIGNOLI LUIGI, ROSSIGNOLI PIETRO, ROSSIGNOLI SILVIO, COFFANI M. ANTONIETTA	VIA CHIERI 1	14	217	53
33	024	CEPPI PAOLO	VIA CHIERI 91	28	396	55
34	025	GARABELLO CARLA	VIA DEI COLLI 4	16	219	57
35	026	COCHIS LUCIA, COMOLLO SERGIO	VIA DEL TURCO 2	31	411, 412	59
36	027	ERCOLINA SS.	VIA DEL TURCO 4	32	442	61
37	028	PUSSETTO MAURO	VIA DEL TURCO 8	32	447	63
38	029	MAINA ANNAMARIA, MAINA MARIO,	V IA DEL TURCO 10	32	331, 333, 370	65

INDICE CENSIMENTI FABBRICATI RUSTICI

NUMERO CENSIMENTO GENERALE	ID SCHEDA	PROPRIETÀ	INDIRIZZO	CT FOGLIO	CATASTO MAPPALI	NUMERO PAGINA
39	030	GHIVARELLO LILIANA, ROLFO ROSINA	VIA GALLIERA 26	25	110	67
40	031	GHIVARELLO CARLO	VIA GALLIERA 28	25	266, 694	69
41	032	LAGNA ANNAMARIA	VIA GALLIERA 32/10	25	628	71
42	033	CHIESA GIANCARLO, ZIMAGLIA TERESA, CARNINO BARBARA, FANTI ROBERTO	VIA GALLIERA 32/10	25	121, 823	73
43	034	CASALEGNO IRMA	VIA GALLIERA 35	14	246	75
44	035	SACCHETTI LAURA	VIA MARTINI 4	14	1013	77
45	036	PITTARELLI CARLA, PITTARELLI IRENE	VIA NIELLI 17	14	173	79
46	037	DURANDO CARLO, DURANDO MASSIMO, DURANDO LAURA, VITA STEFANO	VIA NIELLI 23	14	182, 1022	81
47	038	DILISI CARLO, GASPARINI ENRICA	VIA NINO COSTA 1/3	22	287, 288	83
48	039	RUBATTO GIAN CARLO	VIA NINO COSTA 2	22	276	85
49	040A	MASERA MARINA, MASERA ALBINO, CIVERA ROSETTA	VIA PODIO 19/1	30	352	87
50	040B	MASERA MARINA, MASERA ALBINO, CIVERA ROSETTA	VIA PODIO 19/1	30	352	89
51	041A	MASERA ERMANNO, MASERA VALENTINA	VIA PODIO 19/2	30	312	91
52	041B	MASERA ERMANNO, MASERA VALENTINA	VIA PODIO 19/2	30	445	93
53	041C	MASERA ERMANNO	VIA PODIO 19/2	30	338	95
54	042A	SETTE NICOLO'	VIA PODIO 19/3	30	430	97
55	042B	SETTE NICOLO'	VIA PODIO 19/3	30	430	99
56	042C	MASERA ORNELLA	VIA PODIO 19/3	30	336	101
57	043A	STOLA GIANCARLO, STOLA ROBERTO	VIA PODIO 32	30	378	103
58	043B	STOLA GIANCARLO, STOLA ROBERTO	VIA PODIO 32	30	378	105
59	044	BANAUDI PAOLA, BARBENI MATTEO, PERIS CLEMENTINA	VIA PODIO 47	30	82	107
60	045	DEZZANI DAVIDE, RANCO FEDERICA	VIA PODIO 49	30	283	109
61	046	MENZIO ATTILIO MENZIO LUIGI	VIA PODIO 61	33	270	111
62	047	MENZIO ALFONSO E GIUSEPPE	VIA PODIO 61-63	33	265	113
63	48	PENNAZIO CESARE	VIA PODIO 68	33	226	115
65	049	CHIANELLO ANTONINA	VIA PODIO 72	33	208	117
66	050	PALLARO ANGELO	VIA PODIO 110	34	481	119
68	051	CIRULLI GILDA	VIA PODIO 90	34	189-467	121
69	052	PICCHIO SILVANA	VIA MANZONI 6	32	165	123
70	053	MUSSINI KARIN	VIA SAN FELICE 27	22	1029-1153	125
71	054	MUSSINO KARIN	VIA SAN FELICE 27/B	22	360	127
72	055	DEBANDI MARIAGRAZIA	VIA SAN FELICE 29	22	147-148	129
73	056	STRAVATO VITO	VIA SAN FELICE 31/2	22	1161	131
74	057	GILARDI SERGIO	VIA SAN FELICE 54	22	180	133
75	058	PIOVANO MAGGIORINO	VIA SAN FELICE 80/1	22	1235	135

INDICE CENSIMENTI FABBRICATI RUSTICI

NUMERO CENSIMENTO GENERALE	ID SCHEDA	PROPRIETÀ	INDIRIZZO	CT FOGLIO	CATASTO MAPPALI	NUMERO PAGINA
76	059	SERRA ANDREA	VIA SAN FELICE 80/2	22	290-291-347	137
77	060	GUATTERI DANIELA	VIA SAN FELICE 80/3	22	285	139
78	061	SPROTTI VITTORINO	VIA SAN FELICE 83	24	641	141
79	062	CAUDANA FIORENZO	VIA SAN FELICE 97	22	420	143
80	063	MARTINEZ ISABELLA	VIA SAN FELICE 109	22	317	145
82	064	RUSSO GERLANDO	VIA SAN FELICE 111	22	1147	147
83	065	MACCARIO FEDERICA	VIA SAN FELICE 113	22	1176-637-314	149
84	066	SPROTTI ERNESTO	VIA SAN FELICE 117	22	1051	151
85	067	VAUDANO ANNA MARIA	VIA SAN FELICE 120	32	348-402	153
86	068	MAINA GIANCARLO	VIA SAN FELICE 122	32	470	155
87	069A	MOGLIA MARIO	VIA SAN FELICE 124	34	480	157
88	069B	BATTAGLIO CARLO	VIA SAN FELICE 124	34	470	159
89	069C	MOGLIA MARIO	VIA SAN FELICE 124	34	480	161
90	069D	MOGLIA MARIO	VIA SAN FELICE 124	34	243	163
91	069E	MOGLIA MARIO	VIA SAN FELICE 124	34	480	165
92	070	MOGLIA LUIGI	VIA SAN FELICE 126/1	34	451-519-437	167
93	071	BERRUTO GIUSEPPE	VIA SAN FELICE 126/2	34	28	169
94	072A	PAVIN MAURO	VIA SAN FELICE 126/3	34	366	171
95	072B	PAVIN MAURO	VIA SAN FELICE 126/3	34	366	173
96	072C	PAVIN MAURO	VIA SAN FELICE 126/3	34	366	175
97	073	MAROCCO MARIA PELLERINO DANIELA	VIA SAN FELICE 139	30	415	177
98	074	GIUMIC S.S	VIA SAN FELICE 147	30	323-380	179
99	075	RAZZETTI CARLA	VIA SAN FELICE 152	34	461	181
100	076	PEROTTI UMBERTO	VIA SAN FELICE 152	34	126	183
101	077	RAZZETTI FRANCA	VIA SAN FELICE 156/1	34	450	185
104	078A	RAZZETTI CESARE	VIA SAN FELICE 156/4	34	511	187
105	078B	BOARON ALFONSO	VIA SAN FELICE 156/4	34	232	189
106	078C	RAZZETTI CESARE	VIA SAN FELICE 156/4	34	135	191
107	079	FRATELLI ANDRIANO	VIA SAN FELICE 156/4	34	423	193
108	080	ALESSIO BONA	VIA SAN FELICE 156/5	34	424	195
109	081	BERUTTO VALTER	VIA SAN FELICE 156/6	34	425	197
110	082	GRANDO PAOLO OLIA ALESSANDRO	VIA SAN FELICE 156/7	34	455	199
111	083A	BERUTTO VALTER	VIA SAN FELICE 156/8	34	148	201
112	083B	BERUTTO VALTER	VIA SAN FELICE 156/8	34	148	203
113	084A	BERUTTO LORENZO	VIA SAN FELICE 156/9	34	478	205
114	084B	BERUTTO LORENZO	VIA SAN FELICE 156/9	34	478	207

INDICE CENSIMENTI FABBRICATI RUSTICI

NUMERO CENSIMENTO GENERALE	ID SCHEDA	PROPRIETÀ	INDIRIZZO	CT FOGLIO	CATASTO MAPPALI	NUMERO PAGINA
115	084C	BERUTTO MARIA RITA, BORGO ENRICO	VIA SAN FELICE 156/9	34	468	209
116	085A	BERUTTO LORENZO	VIA SAN FELICE 156	34	478	211
117	085B	BERUTTO LORENZO	VIA SAN FELICE 160	34	478	213
118	085C	BERUTTO MARIA RITA, BORGO ENRICO	VIA SAN FELICE 160	34	468	215
119	086A	EFE COSTRUZIONI SRL, BELLISAI, CAPITOLO	VIA SAN FELICE 163/1	32	85	217
120	086B	EFE COSTRUZIONI SRL, BELLISAI, CAPITOLO	VIA SAN FELICE 163/1	32	85	219
121	086C	EFE COSTRUZIONI SRL, BELLISAI, CAPITOLO	VIA SAN FELICE 163/1	32	85	221
122	087	ARTUSIO GIOACCHINO, BERUTTO FRANCA	VIA SAN FELICE 163/2	32	84	223
123	088	VAUDANO BONARIA	VIA SAN FELICE 163/3	32	332	225
124	089	BERUTTO FRANCA	VIA SAN FELICE 163/4	32	460	227
125	090	EFE COSTRUZIONI SRL	VIA SAN FELICE 163/5	32	404	229
126	091	ARTUSIO DANILEA, RUBATTO FRANCESCO	VIA SAN FELICE 163/5	32	353	231
127	092A	EFE COSTRUZIONI SRL, RENZI, BRESSA, CORRADIN, DE ROSA, GARRINO, MONTUORO	VIA SAN FELICE 163/8	32	329	233
128	092B	CAPITOLO EMILIO, CAPITOLO MICHELE	VIA SAN FELICE 163/8	32	371	235
129	093	BERUTTO LUGIA	VIA SAN FELICE 175	34	176	237
130	094A	BERUTTO MARIARITA, BERUTTO CARLO, RONCO CATERINA	VIA SAN FELICE 185	34	476	239
131	094B	BERUTTO MARIARITA, BERUTTO CARLO, RONCO CATERINA	VIA SAN FELICE 185	34	476	241
132	094C	BERUTTO CARLO	VIA SAN FELICE 185	34	477	243
133	095A	RAZZETTI LUCA	VIA SOLAIRANO 1	30	447	245
134	095B	RAZZETTI LUCA	VIA SOLAIRANO 1	32	349	247
135	096	OGGIANI MARIA	VIA SOLAIRANO 3	32	350	249
136	097	FACCIN GIORDANO	VIA SOLAIRANO 3bis	32	349, 356	251
137	098	BERRUTO MARISA	VIA SOLAIRANO 5	32	355	253
138	099	FERRARTIS MARINA	VIA SOLAIRANO 5/2	33	177	255
139	100	GIULIANI LUIGI MARCO SANDRO	VIA SOLAIRANO 5/2	33	177	257
140	101	MURRO ELISABETTA	VIA SOLAIRANO 5/3	33	235	259
141	102	RONCO GIUSEPPE	VIA VALLE BALBIANA 24	24	774	261
143	103	MAROCCO ELENA	VIA VALLE BALBIANA 41/1	24	619	263
144	104	GAGGIO CARLO, ZAMBERNARDI ALDINA	VIA VALLE BALBIANA 41/2	24	648	265
145	105	PEZZANA RITA MARIA	VIA VALLE BALBIANA 41/3	24	767	267
146	106A	CHIARA BRUNO, GILARDI TERESA	VIA VALLE BALBIANA 48	24	729	269
147	106B	CHIARA BRUNO, GILARDI TERESA	VIA VALLE BALBIANA 48	24	729	271
148	106C	CHIARA BRUNO, GILARDI TERESA	VIA VALLE BALBIANA 48	24	729	273
149	106D	CHIARA BRUNO, GILARDI TERESA	VIA VALLE BALBIANA 48	24	729	275
150	107A	CHIARA MARCELLO, CHIARA GIORGIO, CHIARA RENATA	VIA VALLE BALBIANA 50	24	701	277

INDICE CENSIMENTI FABBRICATI RUSTICI						
NUMERO CENSIMENTO GENERALE	ID SCHEDA	PROPRIETÀ	INDIRIZZO	CT FOGLIO	CATASTO MAPPALI	NUMERO PAGINA
151	107B	CHIARA MARCELLO, CHIARA GIORGIO, CHIARA RENATA	VIA VALLE BALBIANA 50	24	701	279
152	107C	CHIARA MARCELLO, CHIARA GIORGIO, CHIARA RENATA	VIA VALLE BALBIANA 50	24	701	281
153	108	MENZIO MARCO	VIA VALLE GOLA 27	14	898	283
154	109	CEPPI STEFANO, GALLETTO FRANCESCA	VIA VALLE GOLA 29	14	1237	285
155	110	BERTOLONE ERMANNO, SAGLIETTI FRANCA	VIA VALLE GOLA 31	14	939	287
156	111	MIGLIORETTI FRANCO	VIA VALLE MIGLIORETTI 49	14	1244, 908, 909, 911	289
157	112	MASERA DOMENICO, MASERA MARIA, MASERA VITTORIO	VIA VALLE MIGLIORETTI 51	14	1207	291
158	113	BARBERO, DE VITO, VALPIOLA, DE ANGELIS	VIA VILLA LOVERA 8 E 8B	22	915	293
159	114	CIVASCO SS	VIA MONGRENO 28	7	66, 67	295
160	115A	BELTRAMO EUGENIO	VIA ANTONELLI 4	8	16	297
161	115B	SPROCATTI SABRINA	VIA ANTONELLI2	8	174	299
162	115C	BELTRAMO MARCO, BELTRAMO MARA, BELTRAMO VALERIA, MARZANO EMIRA	VIA ANTONELLI 3	8	148	301
163	116A	KIOMI SS	VIA ANTONELLI 6	8	21	303
164	116b	KIOMI SS	VIA ANTONELLI 6	8	21	305
165	117	CHIABOTTO FRANCESCO, CHIABOTTO LORENZO, ONGARO MARIA LUISA	VIA MONGRENO 24/1	9	68	307
166	118A	SALOMONE GIULIO	VIA MONGRENO 22/3	9	128	309
167	118B		VIA MONGRENO 22/3	9	87	311
168	118C		VIA MONGRENO 22/3	9	87	313
169	119A		VIA MONGRENO 22/4	9	132	315
170	119B	CASTELLANI LEONARDO	VIA MONGRENO 22/4	9	132	317
171	120	LANATI GIANCARLA, PULIGHEDDU BARBARA	VIA TETTI ROCCO 1	13	340	319
172	121A	GRIBAUDI LUIGINA, LUGANO CARLA	VIA TETTI ROCCO 10	11	80	321
173	121B	UNIA GIANLUCA	VIA TETTI ROCCO 10	11	305	323
174	121C	RIVERA RUGGERO, MACCOTTA SABRINA	VIA TETTI ROCCO 10	11	78	325
175	122	CAIELLI DIEGO, CAIELLI LUIGI, COMIZZOLI MARIA ROSA,	VIA MONTOLINO 27	12	290, 388	327
176	123A	SAPINO MAURO, AIMASSO INES	VIA VALLE MIGLIORETTI 43	25	141, 487	329
177	124	CAPITANIO LOREDANA, CASASSA MONT CRISTIANO	VIA VALLE MIGLIORETTI 41	25	218	331
178	125A	MIGLIORETTI ANNA, BARI MAURO, ZOPPI ELISABETTA, MARTEN PEROLINO GIOVANNI	VIA VALLE MIGLIORETTI 26	25	185, 607, 735	333
179	126A	COLLO LUCIA	VIA TETTI CIVERA 2	13	670	335
180	127A	BALDASSA, MASTRO DELLA SIEPE, RAVAGNANI, ALLASINAZ, BARBIERI, BAZZANI, TOSCO	VIA TETTI CIVERA 22	13	255, 256, 701	337
181	128	CAMILOTTO MARIA,	VIA TETTI CIVERA 26	13	251	339
182	129	MAIORELLA GRAZIA, SANTI FRANCESCA	VIA TETTI CIVERA 24	13	793, 794	341
183	130	PARRA AZCONA BEATRIZ	VIA TETTI CIVERA 28	13	687	343
184	131	PITTO FABRIZIO, PAOLI DANIELA	VIA TETTI CIVERA 32	13	240	345
185	132	CASTAGNA PIERGIOORGIO, DOLZA ENRICA	VIA TETTI CIVERA 34	13	648	347

INDICE CENSIMENTI FABBRICATI RUSTICI

NUMERO CENSIMENTO GENERALE	ID SCHEDA	PROPRIETÀ	INDIRIZZO	CT FOGLIO	CATASTO MAPPALI	NUMERO PAGINA
186	133	CENTENARO SILVANA, PALLARO GIUSEPPE	VIA TETTI CIVERA 30	13	654	349
187	134	SIANO ANGELA	VIA TETTI CIVERA 31	13	806	351
188	135A	NEPOTE DANIELA, WILSON JOHN, FERRERO GIUSEPPE, MARANGON GINA,	VIA TETTI CIVERA 36	13	631, 632, 856	353
189	136	CASTAGNA PIERGIOORGIO	VIA TETTI CIVERA 38	13	647	355
190	137	MARCHETTI ROSA, OLIVOTTO FRANCO, OLIVOTTO PATRIZIA	VIA TETTI CIVERA 40	13	659	357
191	138	DOGNAZZI, VALLE CEPPI SRL, MARGARIA, CASSONE, GIRONE, COMBA	VIA TETTI CIVERA 29	13	845	359
192	139		VIA TETTI CIVERA 48	13	400	361
193	140A	BINO GIOVANNA, MASSARO GIUSEPPE	VIA TETTI CIVERA 66/3	11	144	363
194	140B	BINO GIOVANNA, MASSARO GIUSEPPE	VIA TETTI CIVERA 66/3	11	144	365
195	141A	SERRA VALERIO, BEELAERTS CECILE, PEROSINO MARCO	VIA TETTI CIVERA 66/2	11	289	367
196	141B	LOAZZOLO LAURA	VIA TETTI CIVERA 66/2	11	146	369
197	142	PARPAGLIONE DIEGO	VIA TETTI CIVERA 59	11	230	371
198	143	PARPAGLIONE DIEGO	VIA TETTI CIVERA 59	11	107	373
199	144A	SIANO ERIKA	VIA TETTI CIVERA 70	11	343	375
200	145A	GIACHINO UGOLINA	VIA TETTI CIVERA 74	11	112	377
201	145B	GIACHINO UGOLINA	VIA TETTI CIVERA 74	11	303	379
202	146	VALERA FILIPPO	VIA TETTI CIVERA 65/B	11	288	381
203	147A	CAMERAN ANGELO GIUDICE MARISA	VIA TETTI CIVERA 67	11	118 - 119	383
204	147B	GRILLO FRANCESCA, VECRELINO SILVANO	VIA TETTI CIVERA 67	11	309	385
205	148A	GOLA ELENA	VIA TETTI CIVERA 69	11	125	387
206	148B	GOLA ELENA	VIA TETTI CIVERA 69	11	125	389
207	148C	SIANO GIUSEPPE	VIA TETTI CIVERA 69	11	130	391
208	148D	SIANO GIUSEPPE	VIA TETTI CIVERA 69	11	130	393
209	148E	GROTTOLI GIANFRANCO	VIA TETTI CIVERA 69	11	323	395
210	149	DETTONI ELISABETTA , DETTONI PIERA, DETTONI DOMENICA	VIA TETTI CIVERA 43	11	345	397
211	150	AMBROGGIO NICOLETTA	VIA TETTI CIVERA 37	11	301	399
212	151	BENEDETTO PAOLO	VIA DELLA BRICCOLA 6	12	384	401
213	152	VARETTO CLARA	VIA MONT CERVET 59/1	12	86	403
214	153	AIMASSO MONICA, AIMASSO GIANCARLA, PIVA TIZIANO	VIA MONT CERVET 41	12	387	405
215	154	COLLE CHIARA, MASERA EUGENIO, MASERA SIMONETTA	VIA MONT CERVET 41	12	425	407
216	155	VENTE GERT JAN ALEXANDER	VIA MONT CERVET 41	12	239	409
217	156	CAMMARATA FIAMMETTA, PALUMBO ROSETTA	VIA MONT CERVET 46	12	220	411
218	157A	FERRERO ANNA	VIA MONT CERVET 42	12	356	413
219	157B	RAZZETTI MARIO	VIA MONT CERVET 42	12	302	415
220	158	NERVO MARGHERITA	VIA MONT CERVET 59	12	367	417

INDICE CENSIMENTI FABBRICATI RUSTICI						
NUMERO CENSIMENTO GENERALE	ID SCHEDA	PROPRIETÀ	INDIRIZZO	CT FOGLIO	CATASTO MAPPALI	NUMERO PAGINA
221	159A	BAIRATI ANDREA, BAIRATI MARIA	VIA MONT CERVET 55	12	385	419
222	159B	BAIRATI MARIA CLARA	VIA MONT CERVET 55	12	386	421
223	159C	BAIRATI MARIA CLARA	VIA MONT CERVET 55	12	386	423
224	160	BROGGIO LUCIANO, VERGNANO STEFANIA	VIA MONT CERVET 57	12	79	425
225	161A	CRUDO FRANCESCO, ROLFO IVANA	VIA MONT CERVET 59/2	12	355	427
226	161B	GIUFFRIDA DANIELA, TOFFETTI SERGIO	VIA MONT CERVET 59/2	12	360	429
227	162A	MOSSO BRUNO	VIA MONT CERVET 59/3	12	423	431
228	162B	MOSSO BRUNO	VIA MONTE CERVET 59/3	12	423	433
229	163	MOSSO BRUNO	VIA MONT CERVET 59/9	12	422	435
230	164A	CRIVELLO MASSIMO	VIA MONT CERVET 59/4	12	414	437
231	164B	CRIVELLO MASSIMO	VIA MONT CERVET 59/4	12	414	439
232	164C	CRIVELLO MASSIMO	VIA MONT CERVET 59/4	12	414	441
233	165A	ORELLI GRAZIA, SALANDIN ROBERTO	VIA MONT CERVET 59/9	12	256, 259	443
234	165B	MORELLO ALBERTO	VIA MONT CERVET 59/6	12	123,127	445
235	166	MISMETTI LUCIA	VIA MONT CERVET 59/7	12	390	447
236	167A	BAIRATI ANDREA	VIA MONT CERVET 59/8	12	385	449
237	167B	PERLO DONATELLA, SAVOJARDO MARCELLO	VIA MONT CERVET 59/9	12	370, 397	451
238	168A	DELLA DONNA ELENA, CORTESE PAOLO ALDO, DI RIENZO MARIA LUISA	VIA MONT CERVET 26	13	665	453
239	168B	DELLA DONNA ELENA, CORTESE PAOLO ALDO, DI RIENZO MARIA LUISA	VIA MONT CERVET	13	665	455
240	168C	DELLA DONNA MATTEO	VIA MONT CERVET 22	13	645	457
241	168D	CAPPAL LUIGI,	VIA MONT CERVET 18	13	157, 696	459
242	169	DELLA DONNA MATTEO, SCHIAVON PATRIZIA	VIA MONT CERVET 20	13	827	461
243	170	SATTA MARCO	VIA MONT CERVET 24	13	162	463
244	171A	DE SIMONE NICOLA	VIA MONT CERVET 28	13	165	465
245	171B	DUGHERA MARCO, TINARELLI ALESSANDRA	VIA MONT CERVET 25	13	409	467
246	172A	VERTICCHIO, AMISANO, VERGNANO, GILARDI, BANFI, MANCONI, ALLIONE, CHIOLERO, GARRONE	VIA MONT CERVET 7	26	26	469
247	172B	VERTICCHIO, AMISANO, VERGNANO, GILARDI, BANFI, MANCONI, ALLIONE, CHIOLERO, GARRONE	VIA MONT CERVET 7	26	26	471
248	173	DETONI PIERA, TARRARAN TARCISIO	VIA TEPICE 134	13	311	473
249	174A	GHIVARELLO ROBERTO	VIA TEPICE 73	13	404	475
250	175	GHIVARELLO ROBERTA	VIA TEPICE 73	13	404	477
251	176	FENOGLIO AUGUSTO	VIA TEPICE 71	13	354	479
252	177	MASERA BRUNO, MASERA SERGIO, MASERA PIERANGELO	VIA TEPICE 138	13	628	481
253	178	CEPPI AGOSTINO	VIA TEPICE 138	13	628	483
254	179	MATTA ANNAMRIA	VIA TEPICE 122	13	384	485

INDICE CENSIMENTI FABBRICATI RUSTICI

NUMERO CENSIMENTO GENERALE	ID SCHEDA	PROPRIETÀ	INDIRIZZO	CT FOGGIO	CATASTO MAPPALI	NUMERO PAGINA
255	180	VERGNANO GIUSEPPINA, VERGNANO LUCIANA, VERGNANO STEFANIA	VIA TEPICE 116	13	401	487
256	181	VERGNANO GIUSEPPINA, VERGNANO LUCIANA, VERGNANO STEFANIA	VIA TEPICE 116	13	401	489
257	182	VARETTO GIOVANNI, DETTONI	VIA TEPICE 61	13	364	491
258	183	MARCELLO MARIA, PRATICO' PASQUALE	VIA TEPICE 63	13	457, 365	493
259	184	ERCULES FLAVIO	VIA TEPICE 55	13	761	495
260	185A	GHIVARELLO ANNA, GHIVARELLO EDOARDO	VIA TEPICE 43	26	507	497
261	185B	GHIVARELLO ANNA, GHIVARELLO GIOVANNI, GHIVARELLO MICHELE, GHIVARELLO EDOARDO	VIA TEPICE 43	26	526	499
262	186A	BOSCO CARLA, BOSCO FULVIA	VIA TEPICE 41, 45	26	503	501
263	186B	BOSCO CARLA, BOSCO FULVIA	VIA TEPICE 41, 45	26	428	503
264	187A	RONCO ALESSANDRA, RONCO DANIELA	VIA TEPICE 23	26	406	505
265	187B	RONCO GIUSEPPE	VIA TEPICE 23	26	514	507
266	188	AIMONETTO, AZZINNARI, BOAGLIO, SAMMICHELI, GRANDMONTE, MURA, ANDREAZZA, CAPUTO, PRIASCA, FALETTO, PERETTO, HUPPI	VIA TEPICE 27	26	242	509
268	189A	ROLLE LUISELLA	VIA TEPICE 96	27	32,175,370	511
269	189B	ROLLE LIUSELLA	VIA TEPICE 94	27	279	513
270	190	VIGATO CLAUDIO	VIA TEPICE 62	27	83	515
271	191	BOTTO ANNA , DEMAESTRI MARGHERITA	VIA TEPICE 58	27	69	517
272	192A	BOTTO ANNA , DEMAESTRI MARGHERITA	VIA TEPICE 64	27	62,70,73,81	519
274	192B	VIGATO CLAUDIO	VIA TEPICE 64	27	68	521
275	192C	ROCCO GIUSEPPE	VIA TEPICE 64	27	351	523
276	193	RAFAT SCAHRAM	VIA TEPICE 52	27	87, 166	525
277	194	GANDOLFI MATTEO, VISETTI CHIARA	VIA TEPICE 54	27	234	527
278	195	PAKRAVAN AMINEM, PAPI ENSO	VIA TEPICE 53	27	101	529
279	196	MENZIO LUIGI	VIA TEPICE 1	28	403, 404	531
280	197	GARIGLIO LUIGI	VIA TEPICE 8	28	98	533
281	198	GARIGLIO ELVIRA	VIA TEPICE 2	28	390	535
282	199	D'ANGELO FRANCESCA	VIA TEPICE 4	28	167, 320	537
283	200	SCHIAVONE ANGELA	VIA TEPICE 4	28	159	539
284	201A	SERRA ALDO, SERRA MARCELLO	VIA GASTALDI 8	13	389	541
285	202A	SERRA MARIA	VIA GASTALDI 14	13	460	543
286	203	SERRA MAURIZIO	VIA GASTALDI 10	13	35	545
287	204	MOZZAQUATTRO BARBARA, SAVINO ANTONIO	VIA GASTALDI 3	13	358	547
288	205	RAZZETTI ESTERINA	VIA GASTALDI 12	13	634	549
289	206	CIVERA GIOVANNI	VIA GASTALDI 15	13	805	551
294	207A	MOZZAQUATTRO MAURIZIO	VIA SAN MICHELE 10	13	635	553

INDICE CENSIMENTI FABBRICATI RUSTICI

NUMERO CENSIMENTO GENERALE	ID SCHEDA	PROPRIETÀ	INDIRIZZO	CT FOGLIO	CATASTO MAPPALI	NUMERO PAGINA
295	207B	BOROLLO ANNAMARIA, MOZZAQUATTRO GIANFRANCO	VIA SAN MICHELE 10	13	636	555
296	208	GEMA SERVICE SRL	VIA SAN MICHELE 6	13	737, 818	557
297	209	BALDACCİ ANNA	VIA SAN MICHELE 8	13	76	559
298	210	BALLESIO LUISA, CARTELLO LUIGI,	VIA SAN MICHELE 22	13	640, 81, 65	561
299	211	BASSO SUSANNA, LAZZAROTTO LUCIANA	VIA SAN MICHELE 20	13	82	563
300	212	BASSO ANTONIA, ZORZETTO ALBANO	VIA SAN MICHELE 18	13	83	565
301	213	ZORZETTO PAOLA	VIA SAN MICHELE 16	13	650	567
302	214	MARICONDA ANTONIO, PATTI ANNA	VIA SAN MICHELE 14	13	87	569
303	215A	GHIVARELLO RENATA	VIA CASAVARDE 1/1	14	751	571
304	215B	GHIVARELLO MARIO, STECCO LUCA	VIA CASAVARDE 1/1	14	632	573
305	215C	GHIVARELLO RENATA	VIA CASAVARDE 1	14	1225	575
306	216A	INTINI NUNZIA, MIGLIORETTI ANGELO, STORNELLO SARAH	VIA CASAVARDE 1/A	14	125	577
307	216B	MIGLIORETTI	VIA CASAVARDE 1/B	14	1044	579
308	217	POSSAMAI ANNA, VASSALLO BRUNO, VASSALLO DONATELLA, VASSALLO MICHELE, VASSALLO RENATO	VIA CASAVARDE 3/2	14	312	581
309	218	VERGNANO GIANCARLO	VIA VALLE CEPPI 6/6	26	313	583
310	219	VERGNANO ANGELA	VIA VALLE CEPPI 6/4	26	86	585
311	220	SILVESTRI LUKA, LURU LIDIA, CASAGRANDE EMANUELA, CASAGRANDE LAURA, CASAGRANDE CARLO,	VIA VALLE CEPPI 6/2	26	85	587
312	221A	PAGANI ENRICO	VIA VALLE CEPPI 6/5	26	81	589
313	221B	MONGE ROFFARELLI GIOVANNI, MONGE ELENA	VIA VALLE CEPPI 6/5	26	79	591
314	221C	PAGANI ENRICO, MONGE ROFFARELLI GIOVANNI, MONGE ELENA	VIA VALLE CEPPI 6/5	26	79, 373	593
315	222	PAGANI ENRICO, MONGE ROFFARELLI GIOVANNI, MONGE ELENA	VIA VALLE CEPPI 6/5	26	73, 74, 376, 377	595
316	223A	RUBATTO RICCARDO	VIA VALLE CEPPI 13	26	295	597
317	223B	RUBATTO RICCARDO	VIA VALLE CEPPI 13	26	295	599
318	224A	GROSSO VALERIO	VIA VALLE CEPPI 4/5	26	499	601
319	224B	MARZULLO ANDREA, AUDANO EZIO, RITSCHL VALENTINA	VIA VALLE CEPPI 4/5	26	498	603
320	225A	CONDOMINIO IL PALAZZOTTO AMM.RE PRO-TEMPORE BENOTTO LUCA	VIA PALAZZOTTO 22	26	501, 502	605
321	225B	MORO ROBERTO STEFANO, VERGNANO ENRICO	VIA PALAZZOTTO 22	26	461, 462, F	607
322	226A	MASSIMELLO ANDREA, MASSIMELLO CHIARA	VIA PALAZZOTTO 38	26	97	609
323	226B	MASSIMELLO ANDREA, MASSIMELLO CHIARA	VIA PALAZZOTTO 38	26	97	611
324	227	FASANO PIERGIUSEPPE	VIA TETTI VASCO 32	27	367	613
325	228A	FASANO CARLO	VIA TETTI VASCO 30	27	398	615
326	228B	FASANO CARLO	VIA TETTI VASCO 30	27	391	617
327	228C	FASANO CARLO	VIA TETTI VASCO 30	27	391	619

INDICE CENSIMENTI FABBRICATI RUSTICI						
NUMERO CENSIMENTO GENERALE	ID SCHEDA	PROPRIETÀ	INDIRIZZO	CT FOGLIO	CATASTO MAPPALI	NUMERO PAGINA
328	229	BOVONE EZIO	VIA SAN GIACINTO 9	27	243	621
329	230A	TALARICO MARIA TUBEROSI ROBERTO	VIA SAN GIACINTO 11	27	93	623
330	230B	TALARICO MARIA TUBEROSI ROBERTO	VIA SAN GIACINTO 11	27	93	625
331	230C	AIMO LUISELLA , MORANDO MARCO	VIA SAN GIACINTO 11	27	344	627
332	231	ALLORA GUIDO, ALLORA BRUNO, ALLORA LAURA	VIA SAN GIACINTO 13	27	383	629
333	232	GARIGLIO CATERINA, ROSSA FRANCESCO,	VIA TETTI GARIGLIO 7 - 11	27	359, 360, 362, 363	631
334	233	SCREMIN BRUNO, SCREMIN GIORGIO, MENZIO MARCO, GARIGLIO	VIA TETTI GARIGLIO 9	27	323, 322, 395	633
335	234	GHIVARELLO ANNA TERESA, GHIVARELLO EDOARDO	VIA TETTI GARIGLIO 5	27	355, 356	635
336	235	MATTA ALESSANDRO	VIA TETTI GARIGLIO 15	27	120	637
337	236	D'UVA RENATO	VIA TETTI GARIGLIO 13	27	170	639
338	237	ROLFO ANGELO	VIA TETTI MENZIO 23	25	660	641
339	238	CASSANO CLAUDIA, ALBANO GIUSEPPA	VIA TETTI MENZIO 25	25	85	643
340	239	FERRARIS ORNELLA, OSELLA BON ROBERTO, FIABANE MARIA, OSELLA BON DOMENICO	VIA TETTI MENZIO 21	25	83	645
341	240	MAISTO GUIDO	VIA TETTI MENZIO 15	25	627	647
342	241	MIGLIORETTI MASSIMO, SABBIONE ANNA LAURA, CEPPI GUIDO, GRAZIOTTO CATIA,	VIA TETTI MENZIO 17	25	81, 817	649
343	242	SCIOLLA GIUSEPPE	VIA TETTI MENZIO 13	25	662, 837	651
344	243	MENZIO ANGELO	VIA TETTI MENZIO 20	25	70	653
345	244	MIGLIORETTI MARIA LETIZIA	VIA TETTI MENZIO 18	25	65	655
346	245	GASCONE ANTONELLA, GASCONE MARIA CATERINA	VIA TETTI MENZIO 22	25	618	657
347	246	VERGNANO MONICA	VIA TETTI MENZIO 24	25	701	659
348	247	GARRONE MORETTI DARIO, BENEDETTO GRAZIA, CASSIAGO LUCIANO, CASTELLI FRANCESCA, IMMOBILIARE VALGANNA SRL, SCELSE MASSIMILIANO, TIRA CRISTINA	VIA TETTI BROGLIA 6	26	372	661
349	248	FICETTO MICHELA	VIA TETTI BROGLIA 18	26	113	663
350	249A	BALDI PALMIRA, FIABANE EUGENIO	VIA TETTI BROGLIA 14	26	319	665
351	249B	FIABANE FRANCA, SAGLIETTI BRUNO, FIORENTINO SERGIO, MARCHESE PIETRO, VIARENGO PAOLA, FIABANE FRANCA, SAGLIETTI BRUNO,	VIA TETTI BROGLIA 14	26	114, 316, 317, 323	667
352	250	CUCCHI ALFREDO, CUCCHI MARIA	VIA TETTI BROGLIA 4	26	116	669
353	251	COCHIS MARIO	VIA TETTI BROGLIA 8	26	515	671
354	252		VIA TETTI LEURIA 12	25		673
355	253	BERRUTO MARISA	VIA GALLIERA 10	25	633	675
356	254	CIVERA CLAUDIO, CIVERA EMANUELE, FABRIS GIOVANNA	VIA DELLE VIOLE 8	14	618, 879	677
357	255	BOCCA GIANPIERO	VIA DELLE MARGHERITE 11	15	333, 132, 341	679
358	256	BOCCA EMANUELA, PROIETTI GUIDO	VIA DELLE MARGHERITE 9	15	334	681
359	257A	BOCCA FABRIZIO	VIA DELLE MARGHERITE 13	15	341	683
360	258	PIOVANO STEFANO	VIA DEI COLLI 28	10	191	685

INDICE CENSIMENTI FABBRICATI RUSTICI

NUMERO CENSIMENTO GENERALE	ID SCHEDA	PROPRIETÀ	INDIRIZZO	CT FOGGIO	CATASTO MAPPALI	NUMERO PAGINA
361	259	CALZONI ALMA - CALZONI MARIO	VIA DEI COLLI 30	10	194	687
362	260	FENOGLIO GIACINTO	VIA DEI COLLI 32	10	61	689
363	261	BORLA MARIA	VIA CENTO CROCI 17/2	17	39	691
364	262	CAMERANO FRANCESCA	VIA CENTO CROCI 17/1	17	447	693
365	263	BONFANTI MIRELLA	VIA CENTO CROCI 17/1	17	183	695
366	264	GOFFI GIANCARLO	VIA ANDREA CORSINI 15	17	27	697
367	265	ZANNERINI MAURO	VIA VILLA LUIGINA 4	17	55	699
368	266A	RENALDO GIULIANA	VIA TETTI TAGLIAFERRO 5	17	83	701
369	267A	CAFASSO ALMA	VIA TETTI GOFFI 14-16	19	33,	703
370	267B	FERRERO MARTA	VIA TETTI GOFFI 14-16	19	240	705
371	268	VELIERO FRANCA	VIA TETTI GOFFI 10	19	25	707
372	269A	CASTRALE MARIO, CASTRALE SIMONA	VIA TETTI GOFFI 6	19	277	709
373	269B	VELIERO FRANCA	VIA TETTI GOFFI 8	19	38	711
374	270	GILARDI GIANCARLO	VIA CHIERI 60	24	716	713
375	271	SACERDOTE MICHELE	VIA TORINO 68	17	358	715
376	272	BRIGNOLO BRUNELLA	VIA TORINO 72	17	119	717
377	273A	MORZONE PAOLO	VIA TORINO 21	18	227	719
378	274A	BENEDETTI DANIELA	VIA TORINO 39	18	274	721
379	275A	TRIVERO ROSA	VIA TORINO 39/3	18	254	723
380	275B	FENOGLIO RITA	VIA TORINO 39/3	18	255	725
381	276	DEIANA CARMINE DEIANA CECILIA DEIANA ROSSANA	VIA TORINO 39/4	18	38	727
382	277	RAMASSO GUGLIELMINA TAGLIAFERRO FRANCESCO	VIA TORINO 43	18	135	729
383	278	PEZZANA FAUSTO, PEZZANA IVAN, PEZZANA MAURO	VIA TORINO 31/3	18	74	731
384	279A	FALETTO MARCO	VIA TORINO 31/4	18	126	733
385	279B	PEZZANA FAUSTO, PEZZANA IVAN, PEZZANA MAURO	VIA TORINO 31/4	18	237	735
386	280A	BELTRAMO LUCIA, PIOVANO FRANCA, PIVANO MARISA	VIA TORINO 2	16	100	737
387	281	STOLA VALERIA, MAGGIO FRANCESCA, STOLA RICCARDO,	VIA ROVERETO 12/8	29	333, 376	739
388	282	RAPELLO MARIO, COCCOLO MASSIMO	VIA ROVERETO 12/7	29	105	741
389	283A	VERGNANO CARLO, VERGNANO GIOVANNA, VERGNANO ENRICO	VIA ROVERETO 12/12	29	97, 339	743
390	283B	VERGNANO CARLO, VERGNANO GIOVANNA, VERGNANO ENRICO	VIA ROVERETO 12/12	29	97, 339	745
391	284	MIGLIORETTI SILVANA	VIA ROVERETO 2	29	338	747
392	285	LETIZIA GIUSEPPE, PINTO MARIANNA	VIA TETTO NUOVO 19	29	108	749
393	286A	ALLARA DAVIDE, ALLARA PIERPAOLO, CASACCI CARLA, PARTON BRUNA, POVIGNA ARMANDO	VIA TETTO NUOVO 24	29	341	751
394	287A	ALLARA DAVIDE, ALLARA PIERPAOLO	VIA TETTO NUOVO 22	29	341	753
395	288	BUZENCH MIHAI, BUZENCH MIRELA, METAJ NEXHMIJE	VIA TETTO NUOVO 21	29	22, 321	755

INDICE CENSIMENTI FABBRICATI RUSTICI						
NUMERO CENSIMENTO GENERALE	ID SCHEDA	PROPRIETÀ	INDIRIZZO	CT FOGLIO	CATASTO MAPPALI	NUMERO PAGINA
396	289	METAJ NEXHMIJE	VIA TETTO NUOVO 17	29	409	757
397	290	MARSILIO MARCO	VIA TETTO NUOVO 15	29	24	759
398	291	FRANCESCHI ROBERTA, PROIETTI MANOLO, SOLA VERONICA	VIA TETTO NUOVO 13	29	416, 371	761
399	292A	ACCATI PIERO	VIA TETTO NUOVO 11	29	407	763
400	293	TRIPODI CARMELA	VIA TETTO NUOVO 14	29	481, 486, 51	765
401	294A	MASERA GIOVANNI, MASERA GIUSEPPE	VIA ORMEA 11	29	444	767
402	294B	MASRA GIOVANNI, MASERA GIUSEPPE	VIA ORMEA 11	29	452	769
403	294C	MASERA GIOVANNI, MASERA GIUSEPPE	VIA ORMEA 11	29	444	771
404	295A	MASERA DOMENICO, MASERA MARIA, MASERA VITTORIO	VIA ORMEA 9	29	458	773
405	295B	MASERA DOMENICO, MASERA MARIA, MASERA VITTORIO	VIA ORMEA 9	29	458	775
406	296	PIOVANO GIULIO	VIA DEI ROZ 27	33	255	777
407	297	ALLORA BRUNO, ALLORA GUIDO, ALLORA LAURA, MENZIO FIORENTINA	VIA DEI ROZ 13	30	295	779
408	298	TAMAGNONE GIOVANNI	VIA DEI ROZ 11	30	421	781
409	299A	TRONCI STEFANO, CAFAGNA SERENA	VIA CIATTALINA 1	31	387, 439	783
410	300	FERRARI ALBERTO, GIUGLARD SARA	VIA CIATTALINA 3	31	35	785
411	301	BRIC MOL S.S.	VIA CIATTALINA	32	67	787
412	302	CUCCO CELESTINA	VIA CIATTALINA 7	32	62	789
413	303	CASALEGNO ALDO	VIA SAN FELICE 156/4	34	448	791
414	304	RIGONI IVO	VIA SAN FELICE 115	22	1044	793
415	305	RAZZETTI LORENZO, RAZZETTI MICHELE, SERRA AMALIA	VIA SAN FELICE 108	31	246	795
416	306	RAZZETTI CARLA	VIA SAN FELICE 152	34	461	797
417	307	GIUMIC SS, IMM.RE GOITO, AMIONE RENATA	VIA SAN FELICE 143	30	301, 381, 464	799
418	308	BOARON ALFONSO	VIA SAN FELICE 154	34	231	801
419	309	FERRERO PIETRO	VIA SAN FELICE 156/3	34	231	803
420	310	ZACCHELLO ATTILIO	VIA PODIO 120	34	449	805
421	311	BAY EDOARDO, LOCATTO GIUSEPPE, LOCATTO PIETRO, GALIMBERTI LAURA	VIA PODIO 96	34	488, 506	807
422	312	MENZIO GIUSEPPE	VIA TIZIANO 14	24	731	809
423	313	BORGNA SIMONE, MANZONI STEFANIA	VIA TETTI ROSERO 1	31	21	811
424	314	FINUCCI PAOLA	VIA ROSERO 2	22	1183	813
425	315A	PALETTO PIERA, PALETTO RITA	VIA ROSERO 23	22	1168	815
426	315B	PALETTO PIERA, PALETTO RITA	VIA ROSERO 23	22	1168	817
427	315C	PALETTO PIERA, PALETTO RITA	VIA ROSERO 23	22	1168	819
428	315D	PALETTO PIERA, PALETTO RITA	VIA ROSERO 23	22	1168	821
429	316	QUARA' MIRELLA	VIA ROSERO 21	22	1293	823
430	317	PALETTO PIERLUIGI	VIA ROSERO 5	22	1084	825

INDICE CENSIMENTI FABBRICATI RUSTICI

NUMERO CENSIMENTO GENERALE	ID SCHEDA	PROPRIETÀ	INDIRIZZO	CT FOGLIO	CATASTO MAPPALI	NUMERO PAGINA
431	318A	MESSORI IOLI FRANCESCA, D'ALFONSO ALESSANDRO, SPALLETTI ALBERTA	VIA NINO COSTA 1/1	22	295	827
432	319	BRICCARELLO RITA, BRICCARELLO SERGIO, BRICCARELLO CELESTINO	VIA DEL TURCO 1BIS	22	345, 828	829
433	320	BENSI GIOVANNA	VIA DEL TURCO 1	22	1050	831
434	321A	BOVERO GIACINTO	VIA DEL TURCO 6	32	427	833
435	321B	BOVERO GIACINTO	VIA DEL TURCO 6	32	427	835
436	322A	KLAASS NILS, KLAASS WIEBKE	VIA DEL TURCO 3	31	158, 388	837
437	322B	KLAASS NILS, KLAASS WIEBKE	VIA DEL TURCO 3	31	158, 388	839
438	323	BASSO MARISA	VIA ROSERO	21	294	841
439	324	BASSO MARISA	VIA ROSERO	21	293	843
440	325A	BRUNI GISELLA, BRUNI SILVIA, MUGGIANA GIUSEPPINA	VIA VIGNASSA 22	31	169, 170, 171	845
441	325B	BRUNI CARLO	VIA VIGNASSA 22	31	151	847
442	325C	BRUNI CARLO	VIA VIGNASSA 22	31	173	849
443	326	VERGNANO ERNESTA, SAN FELICE SS	VIA VIGNASSA	31	207	851
445	144B	PIOVESAN NADIA, RUFFATO ILARIA	VIA CIVERA 72	11	344	853
446	144C	BERARDELLI VINCENZO, DI NAPOLI FRANCESCA	VIA CIVERA 70	11	302	855
447	165C	BROCCIO LUCIANO, VERGNANO STEFANIA	VIA MONT CERVET 59	12	126	857
448	159D	BAIRATI ANDREA, BAIRATI MARIA	VIA MONT CERVET 55	12	385	859
449	135B	CASTAGNA PIERGIOORGIO	VI CIVERA 36	13	647	861
450	127B	BALDASSA ELENA, RAVAGNANI GIANLUCA, ALLASINAZ ALESSANDRA, BARBIERI ANDREA, MASTRO DELLA SIEPE MATTIA,	VIA CIVERA 22	13	256	863
451	126B	VECCHI ANDREA	VIA CIVERA 2	13	549	865
452	174B	GHIVARELLO ROBERTO	VIA TEPICE 73	13	404	867
453	201B	SERRA ANTONELLA, SERRA MAURO LUCIANO	VIA GASTALDI 10	13	815	869
454	201C	SERRA MARIA	VIA GASTALDI 14	13	460	871
455	202B	SERRA ALDO, SERRA MARCELLO	VIA GASTALDI 8	13	703	873
456	186C	GHIVARELLO RENATA	VIA CASAVERDE 1/A	14	1225	875
457	230D	ALLORA BRUNO, ALLORA GUIDO, ALLORA LAURA	VIA SAN GIACINTO 13	27	383	877
458	292B	SOLA VERONICA	VIA TETTO NUOVO 12	29	416	879
459	287B	GILARDI MAURO	VIA TETTO NUOVO 26	29	390 - 391	881
460	287C	POVIGLIA ARMANDO	VIA TETTO NUOVO 22	29	341 - 408	883
461	286B	OTTAVIANO MAURIZIO	VIA TETTO NUOVO 22	29	408 - 422 - 424	885
462	125B	MASERA FRANCO	VIA VALLE MIGLIORETTI 26	25	673	887
463	125C	MASERA FRANCO	VIA VALLE MIGLIORETTI 26	25	673	889
464	125D	MIGLIORETTI ANNA	VIA VALLE MIGLIORETTI 26	25	735	891
465	125	SANSEVERINO PALMA, ZOTTA NICOLA	VIA VALLE MIGLIORETTI 45	25	140	893

INDICE CENSIMENTI FABBRICATI RUSTICI

NUMERO CENSIMENTO GENERALE	ID SCHEDA	PROPRIETÀ	INDIRIZZO	CT FOGLIO	CATASTO MAPPALI	NUMERO PAGINA
466	215D	GHIVARELLO RENATA	VIA CASAVARDE 1/A	14	1225	895
467	257B	PERNO PIERA	VIA DELLE MARGHERITE 13	15	132	897
468	280B	PIOVANO SPIRITO	VIA TORINO 2	16	100	899
469	273B	MORZONE PAOLO, SETTIMO ANNAMARIA, AVALLE ROSINA, FAVARO BRUNO	VIA TORINO 21	18	68, 146	901
470	274B	BRESCI ETTORE , MEAGLIA DONATELLA	VIA TORINO 39/1	18	28	903
471	266B	FRANZOSO SILVIA, NAPOLI FRANCESCO	TETTI TAGLIAFERRO 3	17	90	905
472	269C	VELIERO FRANCA	VIA TETTI GOFFI 6	19	38	907
473	318B	LUCCA FRANCESCA, BATTAGLIO DELFINA	STRADA SAN FELICE 80	22	288	909
474	042D	MASERA DANIELA	VIA PODIO 19/3	30	288	911
475	299B	BORGNA SIMONE	VIA CIATTALINA 1	31	21	913
476	327	SCANFERLIN MARCO, FARASSINO GIUSEPPE, SCUTARI AURELIA	VIA PODIO 46	30	105	915
477	328	MUSSI GIANCARLO, TOSELLI ALDA	VIA TORINO 74	17	119, 155	917
478	330	AICARDI CARMEN, LAURETANO ETTORE	VIA MONGRENO 10	7	163	919
479	331	MEAGLIA DONATELLA, BRESCI ETTORE	VIA TORINO 39/1	18	28	921
480	332	CICHELLI PATRIZIA, DIMATTEO VINCENZO	VIA TORINO 39/2	18	29	923
481	329	DE MACCHI PIERO, MININI SILVANA	VIA CENTO CROCI 25	17	353	925



Foto 1:



Foto 2:



Foto 3:



Carta Tecnica:



PRGC:



Catasto:

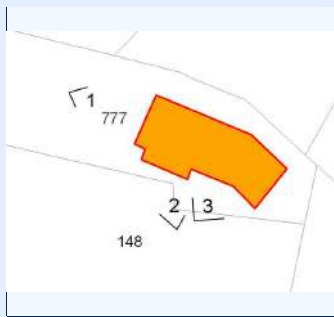

IDENTIFICATIVI

ID Scheda	001	N° Piani	
N° Scheda 1974	19		
Proprietà	SILANO PIERO		
Indirizzo	VIA AUBERT 12		
Ambito Paesaggistico PPR	36		
Vincolo Paesaggistico	DM 01/08/1985		
Destinazione d'uso Attual	RESIDENZA		
Epoca di Costruzione/Attestato d			
Fonti Documentarie (stralcio app)			
CT Foglio	14	Area_PRGC	2
CT Mappali	971	Classe_PA	2

STATO ATTUALE

Superficie Lorda Residenziale (mq)	335
Superficie Lorda Agricola e/o Civ. Agricola (mq)	335
Volume Residenziale o Civile Agricola (mc)	1105
Volume Agricolo (mc)	
Abitanti Attuali	3

IN PROGETTO PRGC

Superficie Lorda Resid. LR 16/2018 (mq)	335
Volume Residenziale o Civile Agricola (mc)	1105
Abitanti Insediabili LR 16/2018	



COMUNE DI PINO TORINESE

CENSIMENTO DEI FABBRICATI RUSTICI

Num. Censimento Generale

6

Superficie Lorda Resid. o Civ. Agricola (mq) 335

Volume Residenziale LR 16/2018 (mq)

DESTINAZIONE D'USO AMMESSA E PRESCRITTA

Destinazione d'uso Ammessa e Prescritta RESIDENZIALE

MORFOLOGIA INSEDIATIVA E CONTESTO

Morfologia LUNGO LA STRADA - ALLINEATA

Orientamento EST - OVEST

Orogeografico GIACITURA DI MEZZA COSTA

Colmi PARALLELO ALLE CURVE DI LIVELLO

PERTINENZE

Pertinenze RESIDENZA

TIPOLOGIA ARCHITETTONICA

Tipologia Aggregativa

Tipologia Edilizia MANICA DOPPIA

Tipologia Strutturale STRUTTURA IN CEMENTO ARMATO

Copertura MISTA

Tecniche Costrut. e Mater. TETTO ALLA PIEMONTESE: COPPI

Finiture e Caratteri Decor. ZOCCOLATURA - CEMENTO

Elementi Archit. Tipizzanti

Altri Elem. Archit. Signific. BALCONE; INFERRIATE

RILEVANZA STORICO-ARCHITETTONICA E DOCUMENTARIA

Rilevanza IRRILEVANTE

RILEVANZA PAESAGGISTICA

Rilevanza IRRILEVANTE

STATO DI CONSERVAZIONE

Conservazione BUONO

CORPI PERTINENZIALI AGGIUNTI

Corpi Pertinenziali ALTRO

ELEMENTI DI DETRAZIONE VISIVAElementi di Detrazione Visiva **CATEGORIA DI INTERVENTO AMMISSIBILE**

Intervento MANUTENZIONE ORDINARIA E STRAORDINARIA; RISTRUTTURAZIONE EDILIZIA

Note:

CARATTERIZZAZIONE DELL'EDIFICIO

STATO DI CONSERVAZIONE

INDIRIZZI E CATEGORIE D'INTERVENTO AMMISSIBILI



COMUNE DI PINO TORINESE

CENSIMENTO DEI FABBRICATI RUSTICI

Num. Censimento Generale

7

Foto 1:



Foto 2:



Foto 3:



Carta Tecnica:



PRGC:



Catasto:

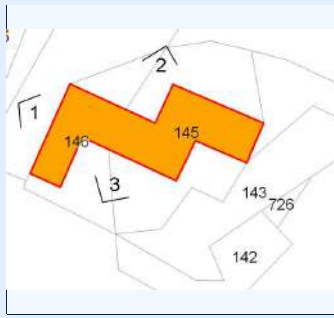

IDENTIFICATIVI

ID Scheda	002	N° Piani	2
N° Scheda 1974	22		
Proprietà	FERRERO CARMELINA, GRATTAPAGLIA ANTONIO		
Indirizzo	VIA AUBERT 14		
Ambito Paesaggistico PPR	36		
Vincolo Paesaggistico	DM 01/08/1985		
Destinazione d'uso Attual	RESIDENZIALE		
Epoca di Costruzione/Attestato d			
Fonti Documentarie (stralcio app)			
CT Foglio	14	Area_PRGC	2
CT Mappali	145	Classe_PAI	2

STATO ATTUALE

Superficie Lorda Residenziale (mq)	433
Superficie Lorda Agricola e/o Civ. Agricola (mq)	
Volume Residenziale o Civile Agricola (mc)	1428
Volume Agricolo (mc)	
Abitanti Attuali	4

IN PROGETTO PRGC

Superficie Lorda Resid. LR 16/2018 (mq)	
Volume Residenziale o Civile Agricola (mc)	1428
Abitanti Insediabili LR 16/2018	



COMUNE DI PINO TORINESE

CENSIMENTO DEI FABBRICATI RUSTICI

Num. Censimento Generale

7

Superficie Lorda Resid. o Civ. Agricola (mq) 433

Volume Residenziale LR 16/2018 (mq)

DESTINAZIONE D'USO AMMESSA E PRESCRITTA

Destinazione d'uso Ammessa e Prescritta RESIDENZIALE

MORFOLOGIA INSEDIATIVA E CONTESTO

Morfologia LUNGO LA STRADA - ALLINEATA

Orientamento EST - OVEST

Orogeografico GIACITURA DI MEZZA COSTA

Colmi PARALLELO ALLE CURVE DI LIVELLO

PERTINENZE

Pertinenze RESIDENZA

TIPOLOGIA ARCHITETTONICA

Tipologia Aggregativa AD ELLE

Tipologia Edilizia MANICA SEMPLICE

Tipologia Strutturale STRUTTURA IN CEMENTO ARMATO

Copertura 2 FALDE

Tecniche Costrut. e Mater. TETTO ALLA PIEMONTESE: COPPI

Finiture e Caratteri Decor. ZOCCOLATURA - PIETRA DI RIVESTIMENTO

Elementi Archit. Tipizzanti

Altri Elem. Archit. Signific. ABBAINO; BALCONE; INFERRIATE

RILEVANZA STORICO-ARCHITETTONICA E DOCUMENTARIA

Rilevanza DI VALORE DOCUMENTARIO

RILEVANZA PAESAGGISTICA

Rilevanza IRRILEVANTE

STATO DI CONSERVAZIONE

Conservazione MEDIOCRE

CORPI PERTINENZIALI AGGIUNTI

Corpi Pertinenziali

ELEMENTI DI DETRAZIONE VISIVAElementi di Detrazione Visiva **CATEGORIA DI INTERVENTO AMMISSIBILE**

Intervento MANUTENZIONE ORDINARIA E STRAORDINARIA; RISTRUTTURAZIONE EDILIZIA

Note: La parte che nel 1974 non era presente completa l'edificio esistente e si differenzia da esso per le aperture con porte e finestre ad arco.

CARATTERIZZAZIONE DELL'EDIFICIO

STATO DI CONSERVAZIONE

INDIRIZZI E CATEGORIE D'INTERVENTO AMMISSIBILI



COMUNE DI PINO TORINESE

CENSIMENTO DEI FABBRICATI RUSTICI

Num. Censimento Generale

8

Foto 1:



Foto 2:



Foto 3:



Carta Tecnica:



PRGC:



Catasto:



IDENTIFICATIVI

ID Scheda	003	N° Piani	2
N° Scheda 1974	20		
Proprieta	ROSTAGNO CATERINA E ROSTAGNO GIOVANNI		
Indirizzo	VIA BANCHETTE 26		
Ambito Paesaggistico PPR	36		
Vincolo Paesaggistico	DM 01/08/1985 ART.142 DLGS 42/2004		
Destinazione d'uso Attual	RESIDENZIALE CIVILE		
Epoca di Costruzione/Attestato d			
Fonti Documentarie (stralcio app)			
CT Foglio	25	Area_PRGC	1
CT Mappali	773-774	Classe_PAI	3

STATO ATTUALE

Superficie Lorda Residenziale (mq)	204
Superficie Lorda Agricola e/o Civ. Agricola (mq)	223
Volume Residenziale o Civile Agricola (mc)	672
Volume Agricolo (mc)	735
Abitanti Attuali	2

IN PROGETTO PRGC

Superficie Lorda Resid. LR 16/2018 (mq)	
Volume Residenziale o Civile Agricola (mc)	672
Abitanti Insediabili LR 16/2018	



COMUNE DI PINO TORINESE

CENSIMENTO DEI FABBRICATI RUSTICI

Num. Censimento Generale

8

Superficie Lorda Resid. o Civ. Agricola (mq) 204

Volume Residenziale LR 16/2018 (mq)

DESTINAZIONE D'USO AMMESSA E PRESCRITTA

Destinazione d'uso Ammessa e Prescritta

MORFOLOGIA INSEDIATIVA E CONTESTO

Morfologia ISOLATA

Orientamento EST - OVEST

Orogeografico GIACITURA DI PIANURA/FONDOVALLE

Colmi

PERTINENZE

Pertinenze FIENILE; STALLA; RESIDENZA

TIPOLOGIA ARCHITETTONICA

Tipologia Aggregativa

Tipologia Edilizia UNITA' SISTEMICA

Tipologia Strutturale MURATURA TRADIZIONALE

Copertura 2 FALDE

Tecniche Costrut. e Mater. TETTO ALLA PIEMONTESE: COPPI; RIVESTIMENTO - MISTO

Finiture e Caratteri Decor. ZOCCOLATURA - PIETRA DI RIVESTIMENTO

Elementi Archit. Tipizzanti

Altri Elem. Archit. Signific. CANCELLATA/CANCELLO; BALCONE; TAGLIAFUOCO

RILEVANZA STORICO-ARCHITETTONICA E DOCUMENTARIA

Rilevanza DI VALORE DOCUMENTARIO

RILEVANZA PAESAGGISTICA

Rilevanza SIGNIFICATIVO

STATO DI CONSERVAZIONE

Conservazione MEDIOCRE

CORPI PERTINENZIALI AGGIUNTI

Corpi Pertinenziali

ELEMENTI DI DETRAZIONE VISIVAElementi di Detrazione Visiva **CATEGORIA DI INTERVENTO AMMISSIBILE**

Intervento MANUTENZIONE ORDINARIA E STRAORDINARIA; RISTRUTTURAZIONE EDILIZIA

Note: La stalla è irrilevante sia dal punto di vista architettonico che da quello paesaggistico.

CARATTERIZZAZIONE DELL'EDIFICIO

STATO DI CONSERVAZIONE

INDIRIZZI E CATEGORIE D'INTERVENTO AMMISSIBILI



COMUNE DI PINO TORINESE

CENSIMENTO DEI FABBRICATI RUSTICI

Num. Censimento Generale

9

Foto 1:



Foto 2:



Foto 3:



Carta Tecnica:



PRGC:

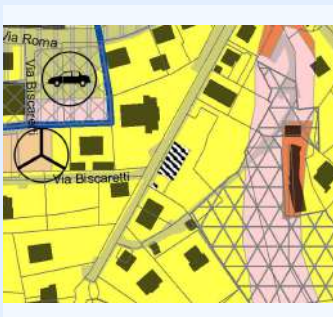

Catasto:



IDENTIFICATIVI

ID Scheda	004	N° Piani	3
N° Scheda 1974	2		
Proprieta	GILARDI REANA MARIA, GILARDI FLAVIA, GILARDI CLAUDIA		
Indirizzo	VIA BISCARETTI 11		
Ambito Paesaggistico PPR			
Vincolo Paesaggistico			
Destinazione d'uso Attual	RESIDENZIALE		
Epoca di Costruzione/Attestato d			
Fonti Documentarie (stralcio app)			
CT Foglio	23	Area_PRGC	2
CT Mappali	483-484-497	Classe_PAI	2

STATO ATTUALE

Superficie Lorda Residenziale (mq)	484
Superficie Lorda Agricola e/o Civ. Agricola (mq)	
Volume Residenziale o Civile Agricola (mc)	1597
Volume Agricolo (mc)	
Abitanti Attuali	4

IN PROGETTO PRGC

Superficie Lorda Resid. LR 16/2018 (mq)	
Volume Residenziale o Civile Agricola (mc)	1597
Abitanti Insediabili LR 16/2018	



COMUNE DI PINO TORINESE

CENSIMENTO DEI FABBRICATI RUSTICI

Num. Censimento Generale

9

Superficie Lorda Resid. o Civ. Agricola (mq) 484

Volume Residenziale LR 16/2018 (mq)

DESTINAZIONE D'USO AMMESSA E PRESCRITTA

Destinazione d'uso Ammessa e Prescritta

MORFOLOGIA INSEDIATIVA E CONTESTO

Morfologia LUNGO LA STRADA - ALLINEATA

Orientamento EST - OVEST

Orogeografico GIACITURA DI PIANURA/FONDOVALLE

Colmi PERPENDICOLARE ALLA CURVE DI LIVELLO

PERTINENZE

Pertinenze RESIDENZA

TIPOLOGIA ARCHITETTONICA

Tipologia Aggregativa

Tipologia Edilizia MANICA DOPPIA

Tipologia Strutturale MURATURA TRADIZIONALE; STRUTTURA IN CEMENTO ARMATO

Copertura 2 FALDE

Tecniche Costrut. e Mater. TETTO ALLA PIEMONTESE: COPPI; RIVESTIMENTO - MISTO; RIVESTIMENTO - INTONACO

Finiture e Caratteri Decor. ZOCCOLATURA - INTONACO COLORATO

Elementi Archit. Tipizzanti

Altri Elem. Archit. Signific. CANCELLATA/CANCELLO; BALCONE; INFERIATE

RILEVANZA STORICO-ARCHITETTONICA E DOCUMENTARIA

Rilevanza DI VALORE DOCUMENTARIO

RILEVANZA PAESAGGISTICA

Rilevanza DI VALORE DOCUMENTARIO

STATO DI CONSERVAZIONE

Conservazione BUONO

CORPI PERTINENZIALI AGGIUNTI

Corpi Pertinenziali

ELEMENTI DI DETRAZIONE VISIVAElementi di Detrazione Visiva **CATEGORIA DI INTERVENTO AMMISSIBILE**

Intervento MANUTENZIONE ORDINARIA E STRAORDINARIA; RISTRUTTURAZIONE EDILIZIA

Note:

CARATTERIZZAZIONE DELL'EDIFICIO

STATO DI CONSERVAZIONE

INDIRIZZI E CATEGORIE D'INTERVENTO AMMISSIBILI



COMUNE DI PINO TORINESE

CENSIMENTO DEI FABBRICATI RUSTICI

Num. Censimento Generale

10

Foto 1:



Foto 2:



Foto 3:



Carta Tecnica:



PRGC:



Catasto:

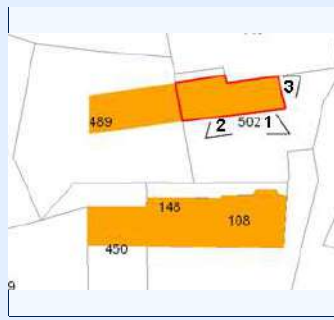

IDENTIFICATIVI

ID Scheda	005	N° Piani	2
N° Scheda 1974	4		
Proprieta	MENZIO MATILDE		
Indirizzo	VIA BISCARETTI 12		
Ambito Paesaggistico PPR			
Vincolo Paesaggistico			
Destinazione d'uso Attual	RESIDENZIALE		
Epoca di Costruzione/Attestato d			
Fonti Documentarie (stralcio app)			
CT Foglio	23	Area_PRGC	2
CT Mappali	502	Classe_PAI	2

STATO ATTUALE

Superficie Lorda Residenziale (mq)	229
Superficie Lorda Agricola e/o Civ. Agricola (mq)	
Volume Residenziale o Civile Agricola (mc)	755
Volume Agricolo (mc)	
Abitanti Attuali	2

IN PROGETTO PRGC

Superficie Lorda Resid. LR 16/2018 (mq)	
Volume Residenziale o Civile Agricola (mc)	755
Abitanti Insediabili LR 16/2018	



COMUNE DI PINO TORINESE

CENSIMENTO DEI FABBRICATI RUSTICI

Num. Censimento Generale

10

Superficie Lorda Resid. o Civ. Agricola (mq) 229

Volume Residenziale LR 16/2018 (mq)

DESTINAZIONE D'USO AMMESSA E PRESCRITTA

Destinazione d'uso Ammessa e Prescritta

MORFOLOGIA INSEDIATIVA E CONTESTO

Morfologia AGGREGATA

Orientamento EST - OVEST

Orogeografico GIACITURA DI PIANURA/FONDOVALLE

Colmi PERPENDICOLARE ALLA CURVE DI LIVELLO

PERTINENZE

Pertinenze RESIDENZA

TIPOLOGIA ARCHITETTONICA

Tipologia Aggregativa A CORTE APERTA

Tipologia Edilizia MANICA SEMPLICE

Tipologia Strutturale STRUTTURA IN CEMENTO ARMATO

Copertura 2 FALDE

Tecniche Costrut. e Mater. TETTO ALLA PIEMONTESE: COPPI

Finiture e Caratteri Decor. ZOCCOLATURA - PIETRA DI RIVESTIMENTO

Elementi Archit. Tipizzanti

Altri Elem. Archit. Signific. CANCELLATA/CANCELLO; BALCONE

RILEVANZA STORICO-ARCHITETTONICA E DOCUMENTARIA

Rilevanza IRRILEVANTE

RILEVANZA PAESAGGISTICA

Rilevanza IRRILEVANTE

STATO DI CONSERVAZIONE

Conservazione BUONO

CORPI PERTINENZIALI AGGIUNTI

Corpi Pertinenziali

ELEMENTI DI DETRAZIONE VISIVAElementi di Detrazione Visiva **CATEGORIA DI INTERVENTO AMMISSIBILE**

Intervento MANUTENZIONE ORDINARIA E STRAORDINARIA; RISTRUTTURAZIONE EDILIZIA

Note:

CARATTERIZZAZIONE DELL'EDIFICIO

STATO DI CONSERVAZIONE

INDIRIZZI E CATEGORIE D'INTERVENTO AMMISSIBILI



COMUNE DI PINO TORINESE

CENSIMENTO DEI FABBRICATI RUSTICI

Num. Censimento Generale

11

Foto 1:



Foto 2:



Foto 3:



Carta Tecnica:



PRGC:

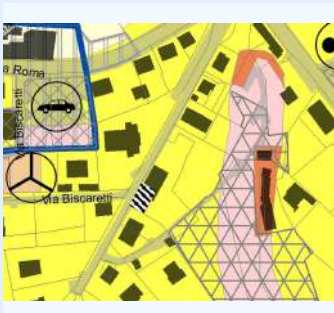

Catasto:

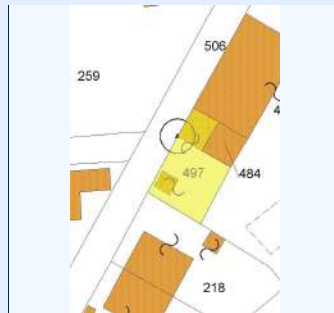

IDENTIFICATIVI

ID Scheda	006	N° Piani	2
N° Scheda 1974	3		
Proprieta	BAVA MARIUCCIA		
Indirizzo	VIA BISCARETTI 13		
Ambito Paesaggistico PPR			
Vincolo Paesaggistico			
Destinazione d'uso Attual	RESIDENZIALE		
Epoca di Costruzione/Attestato d			
Fonti Documentarie (stralcio app)			
CT Foglio	23	Area_PRGC	2
CT Mappali	497	Classe_PA	2

STATO ATTUALE

Superficie Lorda Residenziale (mq)	68
Superficie Lorda Agricola e/o Civ. Agricola (mq)	
Volume Residenziale o Civile Agricola (mc)	226
Volume Agricolo (mc)	
Abitanti Attuali	1

IN PROGETTO PRGC

Superficie Lorda Resid. LR 16/2018 (mq)	
Volume Residenziale o Civile Agricola (mc)	226
Abitanti Insediabili LR 16/2018	



COMUNE DI PINO TORINESE

CENSIMENTO DEI FABBRICATI RUSTICI

Num. Censimento Generale

11

Superficie Lorda Resid. o Civ. Agricola (mq) 68

Volume Residenziale LR 16/2018 (mq)

DESTINAZIONE D'USO AMMESSA E PRESCRITTA

Destinazione d'uso Ammessa e Prescritta RESIDENZIALE

MORFOLOGIA INSEDIATIVA E CONTESTO

Morfologia AGGREGATA

Orientamento NORD - SUD

Orogeografico GIACITURA DI PIANURA/FONDOVALLE

Colmi

PERTINENZE

Pertinenze

TIPOLOGIA ARCHITETTONICA

Tipologia Aggregativa

Tipologia Edilizia MANICA SEMPLICE

Tipologia Strutturale MURATURA TRADIZIONALE

Copertura 2 FALDE

Tecniche Costrut. e Mater. TETTO ALLA PIEMONTESE: COPPI

Finiture e Caratteri Decor.

Elementi Archit. Tipizzanti

Altri Elem. Archit. Signific.

RILEVANZA STORICO-ARCHITETTONICA E DOCUMENTARIA

Rilevanza DI VALORE DOCUMENTARIO

RILEVANZA PAESAGGISTICA

Rilevanza DI VALORE DOCUMENTARIO

STATO DI CONSERVAZIONE

Conservazione MEDIOCRE

CORPI PERTINENZIALI AGGIUNTI

Corpi Pertinenziali

ELEMENTI DI DETRAZIONE VISIVAElementi di Detrazione Visiva **CATEGORIA DI INTERVENTO AMMISSIBILE**

Intervento MANUTENZIONE ORDINARIA E STRAORDINARIA; RISTRUTTURAZIONE EDILIZIA

Note:

CARATTERIZZAZIONE DELL'EDIFICIO

STATO DI CONSERVAZIONE

INDIRIZZI E CATEGORIE D'INTERVENTO AMMISSIBILI



Foto 1:



Foto 2:



Foto 3:



Carta Tecnica:

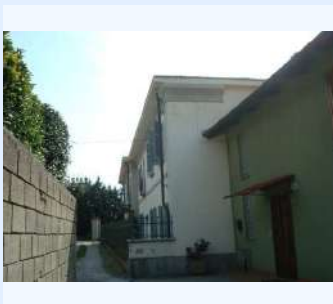

PRGC:



Catasto:

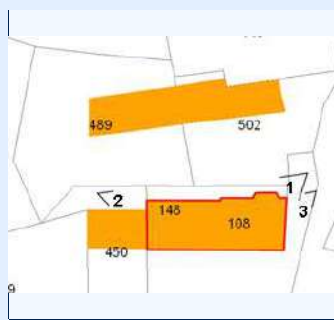

IDENTIFICATIVI

ID Scheda	007	N° Piani	2
N° Scheda 1974	5		
Proprietà	BAUDO ANNA LAURA, BRONZIN EDOARDO		
Indirizzo	VIA BISCARETTI 21		
Ambito Paesaggistico PPR			
Vincolo Paesaggistico			
Destinazione d'uso Attuale	RESIDENZIALE		
Epoca di Costruzione/Attestato d			
Fonti Documentarie (stralcio app)			
CT Foglio	23	Area_PRGC	2
CT Mappali	108, 148	Classe_PAI	2

STATO ATTUALE

Superficie Lorda Residenziale (mq)	598
Superficie Lorda Agricola e/o Civ. Agricola (mq)	
Volume Residenziale o Civile Agricola (mc)	1974
Volume Agricolo (mc)	
Abitanti Attuali	5

IN PROGETTO PRGC

Superficie Lorda Resid. LR 16/2018 (mq)	
Volume Residenziale o Civile Agricola (mc)	1974
Abitanti Insediabili LR 16/2018	



COMUNE DI PINO TORINESE

CENSIMENTO DEI FABBRICATI RUSTICI

Num. Censimento Generale

12

Superficie Lorda Resid. o Civ. Agricola (mq) 598

Volume Residenziale LR 16/2018 (mq)

DESTINAZIONE D'USO AMMESSA E PRESCRITTA

Destinazione d'uso Ammessa e Prescritta

MORFOLOGIA INSEDIATIVA E CONTESTO

Morfologia AGGREGATA

Orientamento EST - OVEST

Orogeografico GIACITURA DI PIANURA/FONDOVALLE

Colmi

PERTINENZE

Pertinenze RESIDENZA

TIPOLOGIA ARCHITETTONICA

Tipologia Aggregativa A CORTE APERTA

Tipologia Edilizia MANICA DOPPIA

Tipologia Strutturale STRUTTURA IN CEMENTO ARMATO

Copertura MISTA

Tecniche Costrut. e Mater. TETTO ALLA PIEMONTESE: COPPI

Finiture e Caratteri Decor. ZOCCOLATURA - PIETRA DI RIVESTIMENTO

Elementi Archit. Tipizzanti

Altri Elem. Archit. Signific. BALCONE; INFERRIATE; RINGHIERA IN FERRO

RILEVANZA STORICO-ARCHITETTONICA E DOCUMENTARIA

Rilevanza SIGNIFICATIVO

RILEVANZA PAESAGGISTICA

Rilevanza SIGNIFICATIVO

STATO DI CONSERVAZIONE

Conservazione BUONO

CORPI PERTINENZIALI AGGIUNTI

Corpi Pertinenziali

ELEMENTI DI DETRAZIONE VISIVAElementi di Detrazione Visiva **CATEGORIA DI INTERVENTO AMMISSIBILE**

Intervento MANUTENZIONE ORDINARIA E STRAORDINARIA; RESTAURO E RISANAMENTO CONSERVATIVO

Note:

CARATTERIZZAZIONE DELL'EDIFICIO

STATO DI CONSERVAZIONE

INDIRIZZI E CATEGORIE D'INTERVENTO AMMISSIBILI



Foto 1:



Foto 2:



Foto 3:



Carta Tecnica:



PRGC:

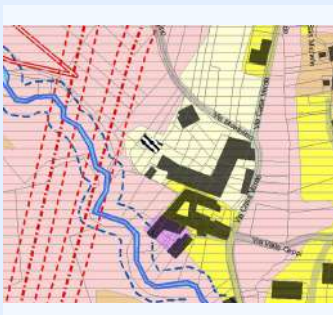

Catasto:

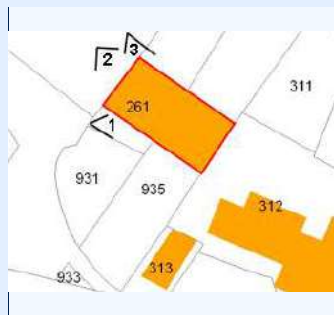

IDENTIFICATIVI

ID Scheda	008	N° Piani	
N° Scheda 1974	10		
Proprieta	MIGLIORETTI GUIDO		
Indirizzo	VIA CASAVERDE 3/1		
Ambito Paesaggistico PPR	36		
Vincolo Paesaggistico	DM 01/08/1985, ART. 142 DLGS 42/04		
Destinazione d'uso Attual	RESIDENZIALE AGRICOLO		
Epoca di Costruzione/Attestato d			
Fonti Documentarie (stralcio app)			
CT Foglio	14	Area_PRGC	1
CT Mappali	261, 935	Classe_PAI	1

STATO ATTUALE

Superficie Lorda Residenziale (mq)	204
Superficie Lorda Agricola e/o Civ. Agricola (mq)	223
Volume Residenziale o Civile Agricola (mc)	672
Volume Agricolo (mc)	735
Abitanti Attuali	2

IN PROGETTO PRGC

Superficie Lorda Resid. LR 16/2018 (mq)	223
Volume Residenziale o Civile Agricola (mc)	672
Abitanti Insediabili LR 16/2018	5



COMUNE DI PINO TORINESE

CENSIMENTO DEI FABBRICATI RUSTICI

Num. Censimento Generale

13

Superficie Lorda Resid. o Civ. Agricola (mq) 204

Volume Residenziale LR 16/2018 (mq) 735

DESTINAZIONE D'USO AMMESSA E PRESCRITTA

Destinazione d'uso Ammessa e Prescritta RESIDENZIALE

MORFOLOGIA INSEDIATIVA E CONTESTO

Morfologia ISOLATA

Orientamento NORD-OVEST

Orogeografico GIACITURA DI MEZZA COSTA

Colmi PARALLELO ALLE CURVE DI LIVELLO

PERTINENZE

Pertinenze RESIDENZA

TIPOLOGIA ARCHITETTONICA

Tipologia Aggregativa

Tipologia Edilizia MANICA DOPPIA

Tipologia Strutturale STRUTTURA IN CEMENTO ARMATO

Copertura 2 FALDE

Tecniche Costrut. e Mater. TETTO ALLA PIEMONTESE: COPPI

Finiture e Caratteri Decor. ZOCCOLATURA - INTONACO COLORATO

Elementi Archit. Tipizzanti

Altri Elem. Archit. Signific. CANCELLATA/CANCELLO; BALCONE

RILEVANZA STORICO-ARCHITETTONICA E DOCUMENTARIA

Rilevanza DI VALORE DOCUMENTARIO

RILEVANZA PAESAGGISTICA

Rilevanza IRRILEVANTE

STATO DI CONSERVAZIONE

Conservazione BUONO

CORPI PERTINENZIALI AGGIUNTI

Corpi Pertinenziali

ELEMENTI DI DETRAZIONE VISIVAElementi di Detrazione Visiva **CATEGORIA DI INTERVENTO AMMISSIBILE**

Intervento MANUTENZIONE ORDINARIA E STRAORDINARIA; RISTRUTTURAZIONE EDILIZIA; RESTAURO E RISANAMENTO CONSERV

Note:

CARATTERIZZAZIONE DELL'EDIFICIO

STATO DI CONSERVAZIONE

INDIRIZZI E CATEGORIE D'INTERVENTO AMMISSIBILI



COMUNE DI PINO TORINESE

CENSIMENTO DEI FABBRICATI RUSTICI

Num. Censimento Generale

14

Foto 1:



Foto 2:



Foto 3:



Carta Tecnica:



PRGC:



Catasto:

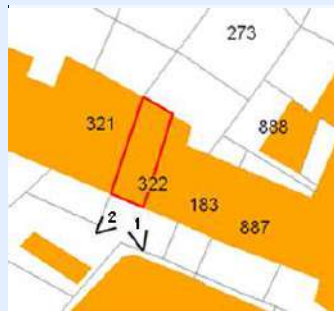

IDENTIFICATIVI

ID Scheda	009	N° Piani	2
N° Scheda 1974	9		
Proprieta	FAVALESSA GIANPAOLO		
Indirizzo	VIA CASAVERDE 3/4		
Ambito Paesaggistico PPR	36		
Vincolo Paesaggistico	DM 01/08/1985, ART. 142 DLGS 42/04		
Destinazione d'uso Attual	RESIDENZIALE		
Epoca di Costruzione/Attestato d	1857		
Fonti Documentarie (stralcio app)			
CT Foglio	14	Area_PRGC	1
CT Mappali	1021	Classe_PAI	1

STATO ATTUALE

Superficie Lorda Residenziale (mq)	105
Superficie Lorda Agricola e/o Civ. Agricola (mq)	
Volume Residenziale o Civile Agricola (mc)	348
Volume Agricolo (mc)	
Abitanti Attuali	1

IN PROGETTO PRGC

Superficie Lorda Resid. LR 16/2018 (mq)	
Volume Residenziale o Civile Agricola (mc)	348
Abitanti Insediabili LR 16/2018	



COMUNE DI PINO TORINESE

CENSIMENTO DEI FABBRICATI RUSTICI

Num. Censimento Generale

14

Superficie Lorda Resid. o Civ. Agricola (mq) 105

Volume Residenziale LR 16/2018 (mq)

DESTINAZIONE D'USO AMMESSA E PRESCRITTA

Destinazione d'uso Ammessa e Prescritta

MORFOLOGIA INSEDIATIVA E CONTESTO

Morfologia AGGREGATA

Orientamento NORD-OVEST

Orogeografico GIACITURA DI MEZZA COSTA

Colmi PARALLELO ALLE CURVE DI LIVELLO

PERTINENZE

Pertinenze RESIDENZA

TIPOLOGIA ARCHITETTONICA

Tipologia Aggregativa A CORTE APERTA

Tipologia Edilizia MANICA DOPPIA

Tipologia Strutturale MURATURA TRADIZIONALE

Copertura 2 FALDE

Tecniche Costrut. e Mater. RIVESTIMENTO - MISTO

Finiture e Caratteri Decor. ZOCCOLATURA - INTONACO COLORATO

Elementi Archit. Tipizzanti

Altri Elem. Archit. Signific. INFERIATE

RILEVANZA STORICO-ARCHITETTONICA E DOCUMENTARIA

Rilevanza DI VALORE DOCUMENTARIO

RILEVANZA PAESAGGISTICA

Rilevanza DI VALORE DOCUMENTARIO

STATO DI CONSERVAZIONE

Conservazione PESSIMO

CORPI PERTINENZIALI AGGIUNTI

Corpi Pertinenziali

ELEMENTI DI DETRAZIONE VISIVAElementi di Detrazione Visiva **CATEGORIA DI INTERVENTO AMMISSIBILE**

Intervento MANUTENZIONE ORDINARIA E STRAORDINARIA; RISTRUTTURAZIONE EDILIZIA; RESTAURO E RISANAMENTO CONSERV

Note: L'EDIFICIO RISALE CIRCA ALLA SECONDA META' DELL'800

CARATTERIZZAZIONE DELL'EDIFICIO

STATO DI CONSERVAZIONE

INDIRIZZI E CATEGORIE D'INTERVENTO AMMISSIBILI



Foto 1:



Foto 2:



Foto 3:

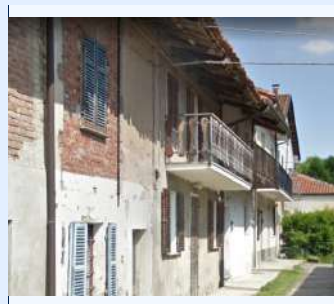

Carta Tecnica:



PRGC:

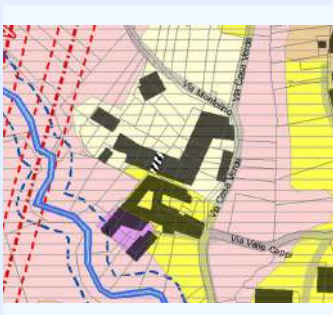

Catasto:



IDENTIFICATIVI

ID Scheda	010	N° Piani	2
N° Scheda 1974	8		
Proprietà	FAVALESSA GIANPAOLO		
Indirizzo	VIA CASAVERDE 3/5		
Ambito Paesaggistico PPR	36		
Vincolo Paesaggistico	DM 01/08/1985 ART. 142 DLGS 42/04		
Destinazione d'uso Attual	RESIDENZIALE		
Epoca di Costruzione/Attestato d			
Fonti Documentarie (stralcio app)			
CT Foglio	14	Area_PRGC	1
CT Mappali	1021	Classe_PAI	1

STATO ATTUALE

Superficie Lorda Residenziale (mq)	153
Superficie Lorda Agricola e/o Civ. Agricola (mq)	
Volume Residenziale o Civile Agricola (mc)	506
Volume Agricolo (mc)	
Abitanti Attuali	1

IN PROGETTO PRGC

Superficie Lorda Resid. LR 16/2018 (mq)	
Volume Residenziale o Civile Agricola (mc)	506
Abitanti Insediabili LR 16/2018	



COMUNE DI PINO TORINESE

CENSIMENTO DEI FABBRICATI RUSTICI

Num. Censimento Generale

15

Superficie Lorda Resid. o Civ. Agricola (mq) 153

Volume Residenziale LR 16/2018 (mq)

DESTINAZIONE D'USO AMMESSA E PRESCRITTA

Destinazione d'uso Ammessa e Prescritta

MORFOLOGIA INSEDIATIVA E CONTESTO

Morfologia AGGREGATA

Orientamento NORD-OVEST

Orogeografico GIACITURA DI MEZZA COSTA

Colmi

PERTINENZE

Pertinenze RESIDENZA

TIPOLOGIA ARCHITETTONICA

Tipologia Aggregativa A CORTE APERTA

Tipologia Edilizia MANICA DOPPIA

Tipologia Strutturale MURATURA TRADIZIONALE

Copertura 2 FALDE

Tecniche Costrut. e Mater. TETTO ALLA PIEMONTESE: COPPI

Finiture e Caratteri Decor. ZOCCOLATURA - CEMENTO

Elementi Archit. Tipizzanti

Altri Elem. Archit. Signific. BALCONE; INFERRIATE

RILEVANZA STORICO-ARCHITETTONICA E DOCUMENTARIA

Rilevanza DI VALORE DOCUMENTARIO

RILEVANZA PAESAGGISTICA

Rilevanza DI VALORE DOCUMENTARIO

STATO DI CONSERVAZIONE

Conservazione MEDIOCRE

CORPI PERTINENZIALI AGGIUNTI

Corpi Pertinenziali

ELEMENTI DI DETRAZIONE VISIVAElementi di Detrazione Visiva **CATEGORIA DI INTERVENTO AMMISSIBILE**

Intervento MANUTENZIONE ORDINARIA E STRAORDINARIA; RISTRUTTURAZIONE EDILIZIA; RESTAURO E RISANAMENTO CONSERV

Note:

CARATTERIZZAZIONE DELL'EDIFICIO

STATO DI CONSERVAZIONE

INDIRIZZI E CATEGORIE D'INTERVENTO AMMISSIBILI



Foto 1:



Foto 2:



Foto 3:



Carta Tecnica:



PRGC:



Catasto:



IDENTIFICATIVI

ID Scheda	011A	N° Piani	2
N° Scheda 1974	7		
Proprieta	MANASSERO LUCIANO		
Indirizzo	VIA CASAVERDE 3/6		
Ambito Paesaggistico PPR	36		
Vincolo Paesaggistico	DM 01/08/1985, ART. 142 DLGS 42/04		
Destinazione d'uso Attual	AGRICOLA		
Epoca di Costruzione/Attestato d			
Fonti Documentarie (stralcio app)			
CT Foglio	14	Area_PRGC	1
CT Mappali	1208	Classe_PAI	1

STATO ATTUALE

Superficie Lorda Residenziale (mq)	
Superficie Lorda Agricola e/o Civ. Agricola (mq)	47
Volume Residenziale o Civile Agricola (mc)	
Volume Agricolo (mc)	156
Abitanti Attuali	

IN PROGETTO PRGC

Superficie Lorda Resid. LR 16/2018 (mq)	47
Volume Residenziale o Civile Agricola (mc)	
Abitanti Insediabili LR 16/2018	1



COMUNE DI PINO TORINESE

CENSIMENTO DEI FABBRICATI RUSTICI

Num. Censimento Generale

16

Superficie Lorda Resid. o Civ. Agricola (mq)

Volume Residenziale LR 16/2018 (mq)

156

DESTINAZIONE D'USO AMMESSA E PRESCRITTADestinazione d'uso Ammessa e Prescritta **MORFOLOGIA INSEDIATIVA E CONTESTO**Morfologia Orientamento Orogeografico Colmi **PERTINENZE**Pertinenze **TIPOLOGIA ARCHITETTONICA**Tipologia Aggregativa Tipologia Edilizia Tipologia Strutturale Copertura Tecniche Costrut. e Mater. Finiture e Caratteri Decor. Elementi Archit. Tipizzanti Altri Elem. Archit. Signific. **RILEVANZA STORICO-ARCHITETTONICA E DOCUMENTARIA**Rilevanza **RILEVANZA PAESAGGISTICA**Rilevanza **STATO DI CONSERVAZIONE**Conservazione **CORPI PERTINENZIALI AGGIUNTI**Corpi Pertinenziali **ELEMENTI DI DETRAZIONE VISIVA**Elementi di Detrazione Visiva **CATEGORIA DI INTERVENTO AMMISSIBILE**Intervento Note:

CARATTERIZZAZIONE DELL'EDIFICIO

STATO DI CONSERVAZIONE

INDIRIZZI E CATEGORIE D'INTERVENTO AMMISSIBILI



Foto 1:



Foto 2:



Foto 3:



Carta Tecnica:



PRGC:

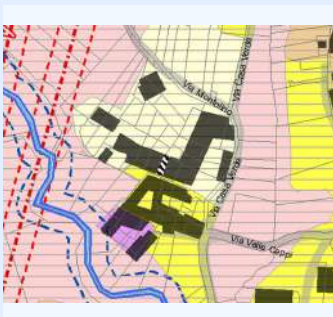

Catasto:



IDENTIFICATIVI

ID Scheda	011B	N° Piani	2
N° Scheda 1974	7		
Proprieta	MANASSERO LUCIANO		
Indirizzo	VIA CASAVERDE 3/6		
Ambito Paesaggistico PPR	36		
Vincolo Paesaggistico	DM 01/08/1985, ART. 142 DLGS 42/04		
Destinazione d'uso Attual	RESIDENZIALE CIVILE		
Epoca di Costruzione/Attestato d			
Fonti Documentarie (stralcio app)			
CT Foglio	14	Area_PRGC	1
CT Mappali	1209	Classe_PAI	1

STATO ATTUALE

Superficie Lorda Residenziale (mq)	110
Superficie Lorda Agricola e/o Civ. Agricola (mq)	
Volume Residenziale o Civile Agricola (mc)	363
Volume Agricolo (mc)	
Abitanti Attuali	1

IN PROGETTO PRGC

Superficie Lorda Resid. LR 16/2018 (mq)	
Volume Residenziale o Civile Agricola (mc)	363
Abitanti Insediabili LR 16/2018	



COMUNE DI PINO TORINESE

CENSIMENTO DEI FABBRICATI RUSTICI

Num. Censimento Generale

17

Superficie Lorda Resid. o Civ. Agricola (mq) 110

Volume Residenziale LR 16/2018 (mq)

DESTINAZIONE D'USO AMMESSA E PRESCRITTA

Destinazione d'uso Ammessa e Prescritta RESIDENZIALE

MORFOLOGIA INSEDIATIVA E CONTESTO

Morfologia AGGREGATA

Orientamento NORD-OVEST

Orogeografico GIACITURA DI MEZZA COSTA

Colmi PARALLELO ALLE CURVE DI LIVELLO

PERTINENZE

Pertinenze RESIDENZA

TIPOLOGIA ARCHITETTONICA

Tipologia Aggregativa

Tipologia Edilizia MANICA SEMPLICE

Tipologia Strutturale MURATURA TRADIZIONALE

Copertura 2 FALDE

Tecniche Costrut. e Mater. TETTO ALLA PIEMONTESE: COPPI

Finiture e Caratteri Decor. ZOCCOLATURA - CEMENTO

Elementi Archit. Tipizzanti

Altri Elem. Archit. Signific. BALCONE; INFERRIATE

RILEVANZA STORICO-ARCHITETTONICA E DOCUMENTARIA

Rilevanza SIGNIFICATIVO

RILEVANZA PAESAGGISTICA

Rilevanza DI VALORE DOCUMENTARIO

STATO DI CONSERVAZIONE

Conservazione PESSIMO

CORPI PERTINENZIALI AGGIUNTI

Corpi Pertinenziali

ELEMENTI DI DETRAZIONE VISIVAElementi di Detrazione Visiva **CATEGORIA DI INTERVENTO AMMISSIBILE**

Intervento MANUTENZIONE ORDINARIA E STRAORDINARIA; RISTRUTTURAZIONE EDILIZIA; RESTAURO E RISANAMENTO CONSERV

Note:

CARATTERIZZAZIONE DELL'EDIFICIO

STATO DI CONSERVAZIONE

INDIRIZZI E CATEGORIE D'INTERVENTO AMMISSIBILI



Foto 1:



Foto 2:



Foto 3:



Carta Tecnica:



PRGC:



Catasto:

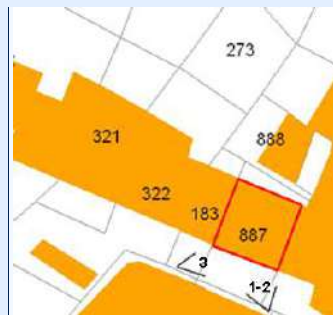

IDENTIFICATIVI

ID Scheda	012	N° Piani	2
N° Scheda 1974	6		
Proprietà	LUISON LAURA, LUISON LUCIANA, LUISON M.TERESA, MARCONATO MARIA		
Indirizzo	VIA CASAVERDE 3/7		
Ambito Paesaggistico PPR	36		
Vincolo Paesaggistico	DM 01/08/1985, ART. 142 DLGS 42/04		
Destinazione d'uso Attual	RESIDENZIALE		
Epoca di Costruzione/Attestato d			
Fonti Documentarie (stralcio app)			
CT Foglio	14	Area_PRGC	1
CT Mappali	887	Classe_PAI	1

STATO ATTUALE

Superficie Lorda Residenziale (mq)	238
Superficie Lorda Agricola e/o Civ. Agricola (mq)	
Volume Residenziale o Civile Agricola (mc)	786
Volume Agricolo (mc)	
Abitanti Attuali	2

IN PROGETTO PRGC

Superficie Lorda Resid. LR 16/2018 (mq)	
Volume Residenziale o Civile Agricola (mc)	786
Abitanti Insediabili LR 16/2018	



COMUNE DI PINO TORINESE

CENSIMENTO DEI FABBRICATI RUSTICI

Num. Censimento Generale

18

Superficie Lorda Resid. o Civ. Agricola (mq) 238

Volume Residenziale LR 16/2018 (mq)

DESTINAZIONE D'USO AMMESSA E PRESCRITTA

Destinazione d'uso Ammessa e Prescritta

MORFOLOGIA INSEDIATIVA E CONTESTO

Morfologia AGGREGATA

Orientamento NORD-OVEST

Orogeografico GIACITURA DI MEZZA COSTA

Colmi PARALLELO ALLE CURVE DI LIVELLO

PERTINENZE

Pertinenze RESIDENZA

TIPOLOGIA ARCHITETTONICA

Tipologia Aggregativa

Tipologia Edilizia MANICA SEMPLICE

Tipologia Strutturale STRUTTURA IN CEMENTO ARMATO

Copertura 1 FALDA

Tecniche Costrut. e Mater. TETTO ALLA PIEMONTESE: TEGOLE

Finiture e Caratteri Decor. ZOCCOLATURA - PIETRA DI RIVESTIMENTO

Elementi Archit. Tipizzanti

Altri Elem. Archit. Signific. BALCONE; INFERRIATE

RILEVANZA STORICO-ARCHITETTONICA E DOCUMENTARIA

Rilevanza DI VALORE DOCUMENTARIO

RILEVANZA PAESAGGISTICA

Rilevanza DI VALORE DOCUMENTARIO

STATO DI CONSERVAZIONE

Conservazione MEDIOCRE

CORPI PERTINENZIALI AGGIUNTI

Corpi Pertinenziali

ELEMENTI DI DETRAZIONE VISIVAElementi di Detrazione Visiva **CATEGORIA DI INTERVENTO AMMISSIBILE**

Intervento MANUTENZIONE ORDINARIA E STRAORDINARIA; RISTRUTTURAZIONE EDILIZIA; RESTAURO E RISANAMENTO CONSERV

Note:

CARATTERIZZAZIONE DELL'EDIFICIO

STATO DI CONSERVAZIONE

INDIRIZZI E CATEGORIE D'INTERVENTO AMMISSIBILI



Foto 1:



Foto 2:



Foto 3:

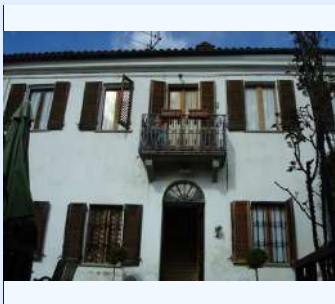

Carta Tecnica:



PRGC:

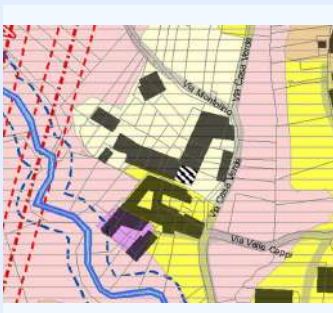

Catasto:

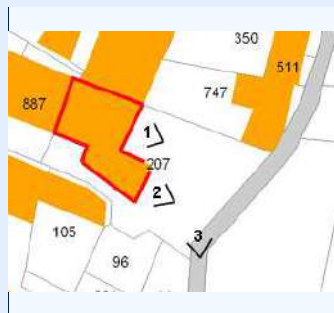

IDENTIFICATIVI

ID Scheda	013	N° Piani	2
N° Scheda 1974	5		
Proprietà	IANNUZZI M. ROSA, ROMANO GIANCARLO, ROMANO SERGIO, SCALETTA GIUSEPPINA		
Indirizzo	VIA CASAVERDE 5		
Ambito Paesaggistico PPR	36		
Vincolo Paesaggistico	DM 01/08/1985, ART. 142 DLGS 42/04		
Destinazione d'uso Attual	RESIDENZIALE, AGRICOLO		
Epoca di Costruzione/Attestato d			
Fonti Documentarie (stralcio app)	LR 35/95		
CT Foglio	14	Area_PRGC	1
CT Mappali	207	Classe_PAI	1

STATO ATTUALE

Superficie Lorda Residenziale (mq)	188
Superficie Lorda Agricola e/o Civ. Agricola (mq)	78
Volume Residenziale o Civile Agricola (mc)	622
Volume Agricolo (mc)	259
Abitanti Attuali	2

IN PROGETTO PRGC

Superficie Lorda Resid. LR 16/2018 (mq)	78
Volume Residenziale o Civile Agricola (mc)	622
Abitanti Insediabili LR 16/2018	2



COMUNE DI PINO TORINESE

CENSIMENTO DEI FABBRICATI RUSTICI

Num. Censimento Generale

19

Superficie Lorda Resid. o Civ. Agricola (mq) 188

Volume Residenziale LR 16/2018 (mq) 259

DESTINAZIONE D'USO AMMESSA E PRESCRITTA

Destinazione d'uso Ammessa e Prescritta

MORFOLOGIA INSEDIATIVA E CONTESTO

Morfologia AGGREGATA

Orientamento NORD-EST

Orogeografico GIACITURA DI PIANURA/FONDOVALLE

Colmi PARALLELO ALLE CURVE DI LIVELLO

PERTINENZE

Pertinenze STALLA; RESIDENZA

TIPOLOGIA ARCHITETTONICA

Tipologia Aggregativa AD ELLE

Tipologia Edilizia MANICA DOPPIA

Tipologia Strutturale MURATURA TRADIZIONALE

Copertura 2 FALDE

Tecniche Costrut. e Mater. TETTO ALLA PIEMONTESE: COPPI

Finiture e Caratteri Decor. ZOCCOLATURA - CEMENTO

Elementi Archit. Tipizzanti

Altri Elem. Archit. Signific. BALCONE; INFERRIATE

RILEVANZA STORICO-ARCHITETTONICA E DOCUMENTARIA

Rilevanza DI VALORE DOCUMENTARIO

RILEVANZA PAESAGGISTICA

Rilevanza SIGNIFICATIVO

STATO DI CONSERVAZIONE

Conservazione MEDIOCRE

CORPI PERTINENZIALI AGGIUNTI

Corpi Pertinenziali

ELEMENTI DI DETRAZIONE VISIVAElementi di Detrazione Visiva **CATEGORIA DI INTERVENTO AMMISSIBILE**

Intervento MANUTENZIONE ORDINARIA E STRAORDINARIA; RESTAURO E RISANAMENTO CONSERVATIVO

Note:

CARATTERIZZAZIONE DELL'EDIFICIO

STATO DI CONSERVAZIONE

INDIRIZZI E CATEGORIE D'INTERVENTO AMMISSIBILI



Foto 1:



Foto 2:



Foto 3:



Carta Tecnica:



PRGC:



Catasto:

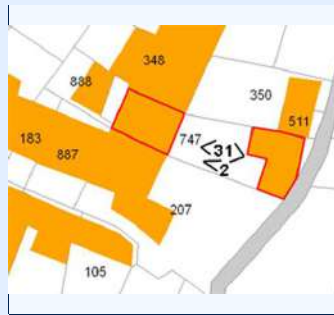

IDENTIFICATIVI

ID Scheda 014A

N° Piani 2

N° Scheda 1974 4

Proprietà SANSEVERINO PALMA, ZOTTA NICOLA

Indirizzo VIA CASAVERDE 7

Ambito Paesaggistico PPR 36

Vincolo Paesaggistico DM 01/08/1985, ART. 142 DLGS 42/04

Destinazione d'uso Attual RESIDENZIALE

Epoca di Costruzione/Attestato d DAL 1802

Fonti Documentarie (stralcio app)

CT Foglio 14

Area_PRGC 1

CT Mappali 747

Classe_PAI 1

STATO ATTUALE

Superficie Lorda Residenziale (mq) 151

Superficie Lorda Agricola e/o Civ. Agricola (mq)

Volume Residenziale o Civile Agricola (mc) 498

Volume Agricolo (mc)

Abitanti Attuali 1

IN PROGETTO PRGC

Superficie Lorda Resid. LR 16/2018 (mq)

Volume Residenziale o Civile Agricola (mc) 498

Abitanti Insediabili LR 16/2018



COMUNE DI PINO TORINESE

CENSIMENTO DEI FABBRICATI RUSTICI

Num. Censimento Generale

20

Superficie Lorda Resid. o Civ. Agricola (mq) 151

Volume Residenziale LR 16/2018 (mq)

DESTINAZIONE D'USO AMMESSA E PRESCRITTA

Destinazione d'uso Ammessa e Prescritta

MORFOLOGIA INSEDIATIVA E CONTESTO

Morfologia AGGREGATA

Orientamento NORD - SUD

Orogeografico GIACITURA DI PIANURA/FONDOVALLE

Colmi

PERTINENZE

Pertinenze RESIDENZA

TIPOLOGIA ARCHITETTONICA

Tipologia Aggregativa A CORTE APERTA

Tipologia Edilizia MANICA DOPPIA

Tipologia Strutturale

Copertura 2 FALDE

Tecniche Costrut. e Mater. TETTO ALLA PIEMONTESE: COPPI

Finiture e Caratteri Decor. ZOCCOLATURA - PIETRA DI RIVESTIMENTO

Elementi Archit. Tipizzanti

Altri Elem. Archit. Signific. CANCELLATA/CANCELLO; BALCONE; INFERIATE

RILEVANZA STORICO-ARCHITETTONICA E DOCUMENTARIA

Rilevanza DI VALORE DOCUMENTARIO

RILEVANZA PAESAGGISTICA

Rilevanza DI VALORE DOCUMENTARIO

STATO DI CONSERVAZIONE

Conservazione MEDIOCRE

CORPI PERTINENZIALI AGGIUNTI

Corpi Pertinenziali

ELEMENTI DI DETRAZIONE VISIVAElementi di Detrazione Visiva **CATEGORIA DI INTERVENTO AMMISSIBILE**

Intervento MANUTENZIONE ORDINARIA E STRAORDINARIA; RISTRUTTURAZIONE EDILIZIA; RESTAURO E RISANAMENTO CONSERV

Note: L'EDIFICIO RISALE AL 1802

CARATTERIZZAZIONE DELL'EDIFICIO

STATO DI CONSERVAZIONE

INDIRIZZI E CATEGORIE D'INTERVENTO AMMISSIBILI



Foto 1:



Foto 2:



Foto 3:



Carta Tecnica:



PRGC:



Catasto:

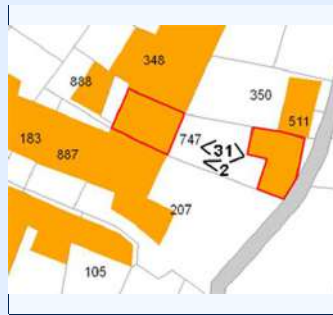

IDENTIFICATIVI

ID Scheda 014B

N° Piani 2

N° Scheda 1974 4

Proprietà SANSEVERINO PALMA, ZOTTA NICOLA

Indirizzo VIA CASAVERDE 7

Ambito Paesaggistico PPR 36

Vincolo Paesaggistico DM 01/08/1985, ART. 142 DLGS 42/04

Destinazione d'uso Attual AGRICOLA

Epoca di Costruzione/Attestato d 1802

Fonti Documentarie (stralcio app)

CT Foglio 14

Area_PRGC 1

CT Mappali 747

Classe_PA 1

STATO ATTUALE

Superficie Lorda Residenziale (mq)

Superficie Lorda Agricola e/o Civ. Agricola (mq) 144

Volume Residenziale o Civile Agricola (mc)

Volume Agricolo (mc) 475

Abitanti Attuali

IN PROGETTO PRGC

Superficie Lorda Resid. LR 16/2018 (mq) 144

Volume Residenziale o Civile Agricola (mc)

Abitanti Insediabili LR 16/2018 3



COMUNE DI PINO TORINESE

CENSIMENTO DEI FABBRICATI RUSTICI

Num. Censimento Generale

21

Superficie Lorda Resid. o Civ. Agricola (mq)

Volume Residenziale LR 16/2018 (mq)

475

DESTINAZIONE D'USO AMMESSA E PRESCRITTADestinazione d'uso Ammessa e Prescritta **MORFOLOGIA INSEDIATIVA E CONTESTO**Morfologia Orientamento Orogeografico Colmi **PERTINENZE**Pertinenze **TIPOLOGIA ARCHITETTONICA**Tipologia Aggregativa Tipologia Edilizia Tipologia Strutturale Copertura Tecniche Costrut. e Mater. Finiture e Caratteri Decor. Elementi Archit. Tipizzanti Altri Elem. Archit. Signific. **RILEVANZA STORICO-ARCHITETTONICA E DOCUMENTARIA**Rilevanza **RILEVANZA PAESAGGISTICA**Rilevanza **STATO DI CONSERVAZIONE**Conservazione **CORPI PERTINENZIALI AGGIUNTI**Corpi Pertinenziali **ELEMENTI DI DETRAZIONE VISIVA**Elementi di Detrazione Visiva **CATEGORIA DI INTERVENTO AMMISSIBILE**Intervento

Note:

CARATTERIZZAZIONE DELL'EDIFICIO

STATO DI CONSERVAZIONE

INDIRIZZI E CATEGORIE D'INTERVENTO AMMISSIBILI



Foto 1:



Foto 2:



Foto 3:



Carta Tecnica:



PRGC:



Catasto:

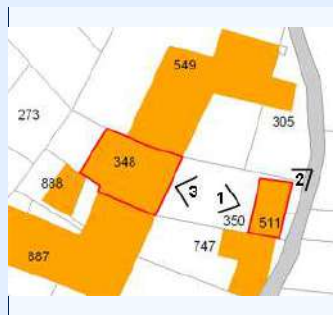

IDENTIFICATIVI

ID Scheda	015A	N° Piani	2
N° Scheda 1974	3		
Proprietà	PELEGRINO ENRICO		
Indirizzo	VIA CASAVERDE 9		
Ambito Paesaggistico PPR	36		
Vincolo Paesaggistico	DM 01/08/1985, ART. 142 DLGS 42/04		
Destinazione d'uso Attual	RESIDENZIALE		
Epoca di Costruzione/Attestato d			
Fonti Documentarie (stralcio app)			
CT Foglio	14	Area_PRGC	1
CT Mappali	348	Classe_PAI	1

STATO ATTUALE

Superficie Lorda Residenziale (mq)	258
Superficie Lorda Agricola e/o Civ. Agricola (mq)	
Volume Residenziale o Civile Agricola (mc)	850
Volume Agricolo (mc)	
Abitanti Attuali	2

IN PROGETTO PRGC

Superficie Lorda Resid. LR 16/2018 (mq)	
Volume Residenziale o Civile Agricola (mc)	850
Abitanti Insediabili LR 16/2018	



COMUNE DI PINO TORINESE

CENSIMENTO DEI FABBRICATI RUSTICI

Num. Censimento Generale

22

Superficie Lorda Resid. o Civ. Agricola (mq) 258

Volume Residenziale LR 16/2018 (mq)

DESTINAZIONE D'USO AMMESSA E PRESCRITTA

Destinazione d'uso Ammessa e Prescritta

MORFOLOGIA INSEDIATIVA E CONTESTO

Morfologia AGGREGATA

Orientamento NORD - SUD

Orogeografico GIACITURA DI PIANURA/FONDOVALLE

Colmi PARALLELO ALLE CURVE DI LIVELLO

PERTINENZE

Pertinenze RESIDENZA

TIPOLOGIA ARCHITETTONICA

Tipologia Aggregativa A CORTE APERTA

Tipologia Edilizia UNITA' SISTEMICA

Tipologia Strutturale MURATURA TRADIZIONALE

Copertura 2 FALDE

Tecniche Costrut. e Mater. TETTO ALLA PIEMONTESE: COPPI

Finiture e Caratteri Decor. ZOCCOLATURA - INTONACO COLORATO

Elementi Archit. Tipizzanti

Altri Elem. Archit. Signific. ABBAINO; BALCONE

RILEVANZA STORICO-ARCHITETTONICA E DOCUMENTARIA

Rilevanza DI VALORE DOCUMENTARIO

RILEVANZA PAESAGGISTICA

Rilevanza SIGNIFICATIVO

STATO DI CONSERVAZIONE

Conservazione BUONO

CORPI PERTINENZIALI AGGIUNTI

Corpi Pertinenziali

ELEMENTI DI DETRAZIONE VISIVAElementi di Detrazione Visiva **CATEGORIA DI INTERVENTO AMMISSIBILE**

Intervento MANUTENZIONE ORDINARIA E STRAORDINARIA; RISTRUTTURAZIONE EDILIZIA; RESTAURO E RISANAMENTO CONSERV

Note: LA TETTOIA SUL RETRO NON E' PIU' ESISTENTE, VI E' SOLO UN CORTILE

CARATTERIZZAZIONE DELL'EDIFICIO

STATO DI CONSERVAZIONE

INDIRIZZI E CATEGORIE D'INTERVENTO AMMISSIBILI



Foto 1:



Foto 2:



Foto 3:



Carta Tecnica:

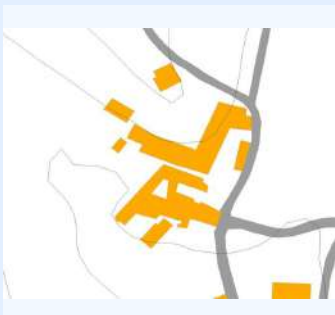

PRGC:



Catasto:



IDENTIFICATIVI

ID Scheda 015B

N° Piani 2

N° Scheda 1974 3

Proprietà PELLEGRINO ENRICO

Indirizzo VIA CASAVERDE 9

Ambito Paesaggistico PPR 36

Vincolo Paesaggistico DM 01/08/1985, ART. 142 DLGS 42/04

Destinazione d'uso Attual AGRICOLO

Epoca di Costruzione/Attestato d

Fonti Documentarie (stralcio app)

CT Foglio 14

Area_PRGC 1

CT Mappali 350, 511

Classe_PA 1

STATO ATTUALE

Superficie Lorda Residenziale (mq)

Superficie Lorda Agricola e/o Civ. Agricola (mq) 141

Volume Residenziale o Civile Agricola (mc)

Volume Agricolo (mc) 466

Abitanti Attuali

IN PROGETTO PRGC

Superficie Lorda Resid. LR 16/2018 (mq) 141

Volume Residenziale o Civile Agricola (mc)

Abitanti Insediabili LR 16/2018 3



COMUNE DI PINO TORINESE

CENSIMENTO DEI FABBRICATI RUSTICI

Num. Censimento Generale

23

Superficie Lorda Resid. o Civ. Agricola (mq)

Volume Residenziale LR 16/2018 (mq)

466

DESTINAZIONE D'USO AMMESSA E PRESCRITTA

Destinazione d'uso Ammessa e Prescritta

MORFOLOGIA INSEDIATIVA E CONTESTO

Morfologia Orientamento Orogeografico Colmi

PERTINENZE

Pertinenze

TIPOLOGIA ARCHITETTONICA

Tipologia Aggregativa Tipologia Edilizia Tipologia Strutturale Copertura Tecniche Costrut. e Mater. Finiture e Caratteri Decor. Elementi Archit. Tipizzanti Altri Elem. Archit. Signific.

RILEVANZA STORICO-ARCHITETTONICA E DOCUMENTARIA

Rilevanza

RILEVANZA PAESAGGISTICA

Rilevanza

STATO DI CONSERVAZIONE

Conservazione

CORPI PERTINENZIALI AGGIUNTI

Corpi Pertinenziali

ELEMENTI DI DETRAZIONE VISIVA

Elementi di Detrazione Visiva

CATEGORIA DI INTERVENTO AMMISSIBILE

Intervento

Note:

CARATTERIZZAZIONE DELL'EDIFICIO

STATO DI CONSERVAZIONE

INDIRIZZI E CATEGORIE D'INTERVENTO AMMISSIBILI



Foto 1:



Foto 2:



Foto 3:



Carta Tecnica:



PRGC:

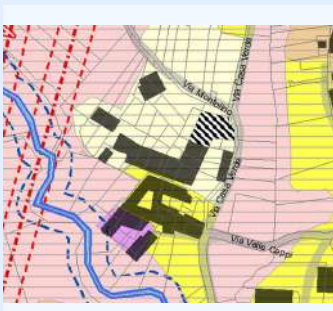

Catasto:

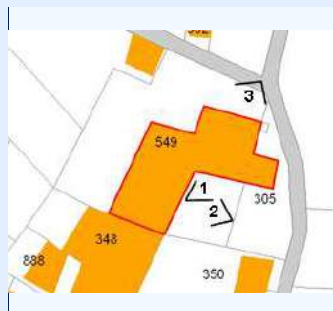

IDENTIFICATIVI

ID Scheda	016	N° Piani	2
N° Scheda 1974	2		
Proprietà	MIGLIORETTI LUIGI FRANCESCO		
Indirizzo	VIA CASAVERDE 11		
Ambito Paesaggistico PPR	36		
Vincolo Paesaggistico	DM 01/08/1985, ART. 142 DLGS 42/04		
Destinazione d'uso Attual	AGRICOLA		
Epoca di Costruzione/Attestato d			
Fonti Documentarie (stralcio app)	LR 35/95		
CT Foglio	14	Area_PRGC	1
CT Mappali	1210	Classe_PAI	1

STATO ATTUALE

Superficie Lorda Residenziale (mq)	402
Superficie Lorda Agricola e/o Civ. Agricola (mq)	606
Volume Residenziale o Civile Agricola (mc)	1326
Volume Agricolo (mc)	2000
Abitanti Attuali	4

IN PROGETTO PRGC

Superficie Lorda Resid. LR 16/2018 (mq)	606
Volume Residenziale o Civile Agricola (mc)	1326
Abitanti Insediabili LR 16/2018	13



COMUNE DI PINO TORINESE

CENSIMENTO DEI FABBRICATI RUSTICI

Num. Censimento Generale

24

Superficie Lorda Resid. o Civ. Agricola (mq) 402

Volume Residenziale LR 16/2018 (mq) 2000

DESTINAZIONE D'USO AMMESSA E PRESCRITTA

Destinazione d'uso Ammessa e Prescritta

MORFOLOGIA INSEDIATIVA E CONTESTO

Morfologia LUNGO LA STRADA - A PETTINE

Orientamento EST - OVEST

Orogeografico GIACITURA DI PIANURA/FONDOVALLE

Colmi PARALLELO ALLE CURVE DI LIVELLO

PERTINENZE

Pertinenze TETTOIA; FIENILE; STALLA; RESIDENZA

TIPOLOGIA ARCHITETTONICA

Tipologia Aggregativa AD ELLE

Tipologia Edilizia MANICA DOPPIA

Tipologia Strutturale MURATURA TRADIZIONALE

Copertura MISTA

Tecniche Costrut. e Mater. TETTO ALLA PIEMONTESE: COPPI; RIVESTIMENTO - MISTO

Finiture e Caratteri Decor. ZOCCOLATURA - INTONACO COLORATO

Elementi Archit. Tipizzanti

Altri Elem. Archit. Signific. CANCELLATA/CANCELLO; BALCONE; INFERIATE

RILEVANZA STORICO-ARCHITETTONICA E DOCUMENTARIA

Rilevanza DI VALORE DOCUMENTARIO

RILEVANZA PAESAGGISTICA

Rilevanza SIGNIFICATIVO

STATO DI CONSERVAZIONE

Conservazione MEDIOCRE

CORPI PERTINENZIALI AGGIUNTI

Corpi Pertinenziali

ELEMENTI DI DETRAZIONE VISIVAElementi di Detrazione Visiva **CATEGORIA DI INTERVENTO AMMISSIBILE**

Intervento MANUTENZIONE ORDINARIA E STRAORDINARIA; RISTRUTTURAZIONE EDILIZIA; RESTAURO E RISANAMENTO CONSERV

Note:

CARATTERIZZAZIONE DELL'EDIFICIO

STATO DI CONSERVAZIONE

INDIRIZZI E CATEGORIE D'INTERVENTO AMMISSIBILI



Foto 1:



Foto 2:



Foto 3:



Carta Tecnica:



PRGC:



Catasto:

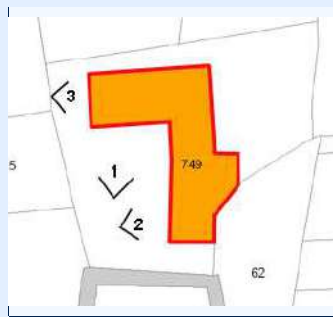

IDENTIFICATIVI

ID Scheda	017	N° Piani	2
N° Scheda 1974	4		
Proprietà	CORNO ALDA, MIGLIORETTI DANIELE		
Indirizzo	VIA CASAVERDE 12		
Ambito Paesaggistico PPR	36		
Vincolo Paesaggistico	DM 01/08/1985		
Destinazione d'uso Attual	AGRICOLA		
Epoca di Costruzione/Attestato d	1904		
Fonti Documentarie (stralcio app)			
CT Foglio	13	Area_PRGC	1
CT Mappali	749	Classe_PA	2; 4

STATO ATTUALE

Superficie Lorda Residenziale (mq)	220
Superficie Lorda Agricola e/o Civ. Agricola (mq)	500
Volume Residenziale o Civile Agricola (mc)	726
Volume Agricolo (mc)	1650
Abitanti Attuali	2

IN PROGETTO PRGC

Superficie Lorda Resid. LR 16/2018 (mq)	500
Volume Residenziale o Civile Agricola (mc)	726
Abitanti Insediabili LR 16/2018	11



COMUNE DI PINO TORINESE

CENSIMENTO DEI FABBRICATI RUSTICI

Num. Censimento Generale

25

Superficie Lorda Resid. o Civ. Agricola (mq) 220

Volume Residenziale LR 16/2018 (mq) 1650

DESTINAZIONE D'USO AMMESSA E PRESCRITTA

Destinazione d'uso Ammessa e Prescritta

MORFOLOGIA INSEDIATIVA E CONTESTO

Morfologia ISOLATA

Orientamento NORD - SUD

Orogeografico GIACITURA DI PIANURA/FONDOVALLE

Colmi PERPENDICOLARE ALLA CURVE DI LIVELLO

PERTINENZE

Pertinenze TETTOIA; FIENILE; STALLA; RESIDENZA

TIPOLOGIA ARCHITETTONICA

Tipologia Aggregativa AD ELLE

Tipologia Edilizia MANICA DOPPIA

Tipologia Strutturale MURATURA TRADIZIONALE

Copertura 2 FALDE

Tecniche Costrut. e Mater. TETTO ALLA PIEMONTESE: COPPI; RIVESTIMENTO - MISTO

Finiture e Caratteri Decor. ZOCCOLATURA - PIETRA DI RIVESTIMENTO

Elementi Archit. Tipizzanti

Altri Elem. Archit. Signific. BALCONE; INFERRIATE

RILEVANZA STORICO-ARCHITETTONICA E DOCUMENTARIA

Rilevanza SIGNIFICATIVO

RILEVANZA PAESAGGISTICA

Rilevanza SIGNIFICATIVO

STATO DI CONSERVAZIONE

Conservazione MEDIOCRE

CORPI PERTINENZIALI AGGIUNTI

Corpi Pertinenziali

ELEMENTI DI DETRAZIONE VISIVAElementi di Detrazione Visiva **CATEGORIA DI INTERVENTO AMMISSIBILE**

Intervento MANUTENZIONE ORDINARIA E STRAORDINARIA; RISTRUTTURAZIONE EDILIZIA; RESTAURO E RISANAMENTO CONSERV

Note:

CARATTERIZZAZIONE DELL'EDIFICIO

STATO DI CONSERVAZIONE

INDIRIZZI E CATEGORIE D'INTERVENTO AMMISSIBILI



Foto 1:



Foto 2:



Foto 3:



Carta Tecnica:



PRGC:



Catasto:



IDENTIFICATIVI

ID Scheda	018	N° Piani	2
N° Scheda 1974	1		
Proprietà	DE GRANDIS REGINA, GALLINA ADRIANA, GALLINA ALESSANDRA, GALLINA LUCIANA		
Indirizzo	VIA CASAVERDE 15		
Ambito Paesaggistico PPR	36		
Vincolo Paesaggistico	DM 01/08/1985		
Destinazione d'uso Attual	AGRICOLA		
Epoca di Costruzione/Attestato d			
Fonti Documentarie (stralcio app)	LR 35/95		
CT Foglio	14	Area_PRGC	1
CT Mappali	772	Classe_PA	2

STATO ATTUALE

Superficie Lorda Residenziale (mq)	134
Superficie Lorda Agricola e/o Civ. Agricola (mq)	235
Volume Residenziale o Civile Agricola (mc)	443
Volume Agricolo (mc)	774
Abitanti Attuali	1

IN PROGETTO PRGC

Superficie Lorda Resid. LR 16/2018 (mq)	235
Volume Residenziale o Civile Agricola (mc)	443
Abitanti Insediabili LR 16/2018	5



COMUNE DI PINO TORINESE

CENSIMENTO DEI FABBRICATI RUSTICI

Num. Censimento Generale

26

Superficie Lorda Resid. o Civ. Agricola (mq) 134

Volume Residenziale LR 16/2018 (mq) 774

DESTINAZIONE D'USO AMMESSA E PRESCRITTA

Destinazione d'uso Ammessa e Prescritta

MORFOLOGIA INSEDIATIVA E CONTESTO

Morfologia ISOLATA

Orientamento EST - OVEST

Orogeografico GIACITURA DI PIANURA/FONDOVALLE

Colmi PARALLELO ALLE CURVE DI LIVELLO

PERTINENZE

Pertinenze TETTOIA; FIENILE; STALLA; RESIDENZA

TIPOLOGIA ARCHITETTONICA

Tipologia Aggregativa AD ELLE

Tipologia Edilizia MANICA SEMPLICE

Tipologia Strutturale MURATURA TRADIZIONALE

Copertura 2 FALDE

Tecniche Costrut. e Mater. TETTO ALLA PIEMONTESE: COPPI; RIVESTIMENTO - INTONACO

Finiture e Caratteri Decor. ZOCCOLATURA - PIETRA DI RIVESTIMENTO

Elementi Archit. Tipizzanti

Altri Elem. Archit. Signific. BALCONE; INFERRIATE

RILEVANZA STORICO-ARCHITETTONICA E DOCUMENTARIA

Rilevanza SIGNIFICATIVO

RILEVANZA PAESAGGISTICA

Rilevanza SIGNIFICATIVO

STATO DI CONSERVAZIONE

Conservazione MEDIOCRE

CORPI PERTINENZIALI AGGIUNTI

Corpi Pertinenziali

ELEMENTI DI DETRAZIONE VISIVAElementi di Detrazione Visiva **CATEGORIA DI INTERVENTO AMMISSIBILE**

Intervento MANUTENZIONE ORDINARIA E STRAORDINARIA; RISTRUTTURAZIONE EDILIZIA; RESTAURO E RISANAMENTO CONSERV

Note: RIMESSA E PICCOLA TETTOIA DALL'ALTRO LATO DELLA STRADA

CARATTERIZZAZIONE DELL'EDIFICIO

STATO DI CONSERVAZIONE

INDIRIZZI E CATEGORIE D'INTERVENTO AMMISSIBILI



COMUNE DI PINO TORINESE

CENSIMENTO DEI FABBRICATI RUSTICI

Num. Censimento Generale

27

Foto 1:



Foto 2:



Foto 3:



Carta Tecnica:

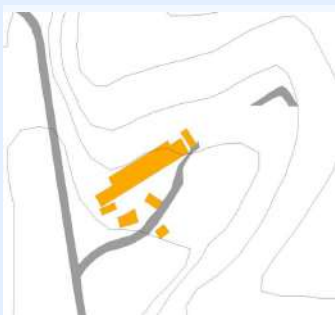

PRGC:

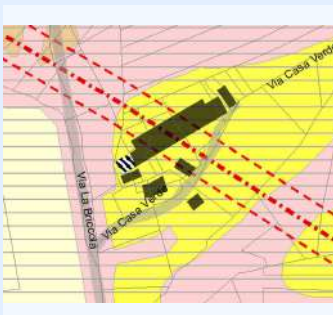

Catasto:

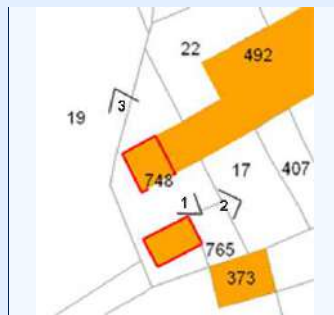

IDENTIFICATIVI

ID Scheda	019A	N° Piani	2
N° Scheda 1974	3		
Proprieta	VASTAPANE MARISA		
Indirizzo	VIA CASAVERDE 23		
Ambito Paesaggistico PPR	36		
Vincolo Paesaggistico	DM 01/08/1985		
Destinazione d'uso Attual	RESIDENZIALE		
Epoca di Costruzione/Attestato d			
Fonti Documentarie (stralcio app)	LR 35/95		
CT Foglio	13	Area_PRGC	1
CT Mappali	748	Classe_PA	2

STATO ATTUALE

Superficie Lorda Residenziale (mq)	112
Superficie Lorda Agricola e/o Civ. Agricola (mq)	
Volume Residenziale o Civile Agricola (mc)	368
Volume Agricolo (mc)	
Abitanti Attuali	1

IN PROGETTO PRGC

Superficie Lorda Resid. LR 16/2018 (mq)	
Volume Residenziale o Civile Agricola (mc)	368
Abitanti Insediabili LR 16/2018	



COMUNE DI PINO TORINESE

CENSIMENTO DEI FABBRICATI RUSTICI

Num. Censimento Generale

27

Superficie Lorda Resid. o Civ. Agricola (mq) 112

Volume Residenziale LR 16/2018 (mq)

DESTINAZIONE D'USO AMMESSA E PRESCRITTA

Destinazione d'uso Ammessa e Prescritta

MORFOLOGIA INSEDIATIVA E CONTESTO

Morfologia AGGREGATA

Orientamento NORD - SUD

Orogeografico GIACITURA DI MEZZA COSTA

Colmi

PERTINENZE

Pertinenze RESIDENZA

TIPOLOGIA ARCHITETTONICA

Tipologia Aggregativa A CORTE APERTA

Tipologia Edilizia MANICA SEMPLICE

Tipologia Strutturale MURATURA TRADIZIONALE

Copertura 2 FALDE

Tecniche Costrut. e Mater. TETTO ALLA PIEMONTESE: COPPI; RIVESTIMENTO - INTONACO

Finiture e Caratteri Decor. ZOCCOLATURA - INTONACO COLORATO

Elementi Archit. Tipizzanti

Altri Elem. Archit. Signific. BALCONE

RILEVANZA STORICO-ARCHITETTONICA E DOCUMENTARIA

Rilevanza SIGNIFICATIVO

RILEVANZA PAESAGGISTICA

Rilevanza SIGNIFICATIVO

STATO DI CONSERVAZIONE

Conservazione MEDIOCRE

CORPI PERTINENZIALI AGGIUNTI

Corpi Pertinenziali

ELEMENTI DI DETRAZIONE VISIVAElementi di Detrazione Visiva **CATEGORIA DI INTERVENTO AMMISSIBILE**

Intervento MANUTENZIONE ORDINARIA E STRAORDINARIA; RISTRUTTURAZIONE EDILIZIA; RESTAURO E RISANAMENTO CONSERV

Note:

CARATTERIZZAZIONE DELL'EDIFICIO

STATO DI CONSERVAZIONE

INDIRIZZI E CATEGORIE D'INTERVENTO AMMISSIBILI



Foto 1:



Foto 2:



Foto 3:



Carta Tecnica:

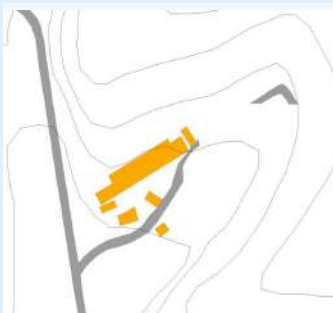

PRGC:

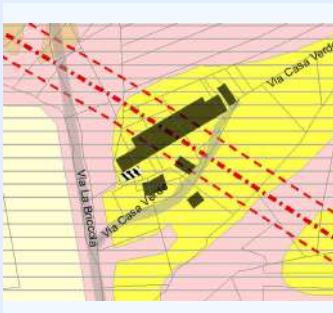

Catasto:

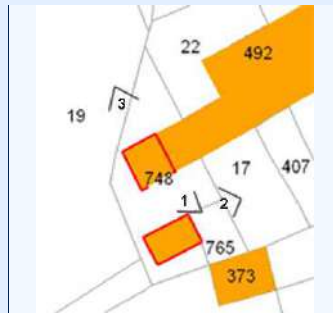

IDENTIFICATIVI

ID Scheda 019B

N° Piani 2

N° Scheda 1974

3

Proprietà

VASTAPANE MARISA

Indirizzo

VIA CASAVERDE 23

Ambito Paesaggistico PPR

36

Vincolo Paesaggistico

DM 01/08/1985

Destinazione d'uso Attual

AGRICOLA

Epoca di Costruzione/Attestato d

Fonti Documentarie (stralcio app)

LR 35/95

CT Foglio

13

Area_PRGC

1

CT Mappali

748

Classe_PAI

2

STATO ATTUALE

Superficie Lorda Residenziale (mq)

Superficie Lorda Agricola e/o Civ. Agricola (mq)

106

Volume Residenziale o Civile Agricola (mc)

Volume Agricolo (mc)

351

Abitanti Attuali

IN PROGETTO PRGC

Superficie Lorda Resid. LR 16/2018 (mq)

106

Volume Residenziale o Civile Agricola (mc)

Abitanti Insediabili LR 16/2018

2



COMUNE DI PINO TORINESE

CENSIMENTO DEI FABBRICATI RUSTICI

Num. Censimento Generale

28

Superficie Lorda Resid. o Civ. Agricola (mq)

Volume Residenziale LR 16/2018 (mq)

351

DESTINAZIONE D'USO AMMESSA E PRESCRITTA

Destinazione d'uso Ammessa e Prescritta

MORFOLOGIA INSEDIATIVA E CONTESTO

Morfologia AGGREGATA

Orientamento NORD - SUD

Orogeografico GIACITURA DI MEZZA COSTA

Colmi

PERTINENZE

Pertinenze TETTOIA

TIPOLOGIA ARCHITETTONICA

Tipologia Aggregativa A CORTE APERTA

Tipologia Edilizia MANICA SEMPLICE

Tipologia Strutturale MURATURA TRADIZIONALE

Copertura 2 FALDE

Tecniche Costrut. e Mater. TETTO ALLA PIEMONTESE: COPPI; RIVESTIMENTO - INTONACO

Finiture e Caratteri Decor. ZOCCOLATURA - INTONACO COLORATO

Elementi Archit. Tipizzanti

Altri Elem. Archit. Signific. BALCONE

RILEVANZA STORICO-ARCHITETTONICA E DOCUMENTARIA

Rilevanza SIGNIFICATIVO

RILEVANZA PAESAGGISTICA

Rilevanza SIGNIFICATIVO

STATO DI CONSERVAZIONE

Conservazione MEDIOCRE

CORPI PERTINENZIALI AGGIUNTI

Corpi Pertinenziali

ELEMENTI DI DETRAZIONE VISIVAElementi di Detrazione Visiva **CATEGORIA DI INTERVENTO AMMISSIBILE**

Intervento MANUTENZIONE ORDINARIA E STRAORDINARIA; RISTRUTTURAZIONE EDILIZIA; RESTAURO E RISANAMENTO CONSERV

Note:

CARATTERIZZAZIONE DELL'EDIFICIO

STATO DI CONSERVAZIONE

INDIRIZZI E CATEGORIE D'INTERVENTO AMMISSIBILI



Foto 1:



Foto 2:



Foto 3:

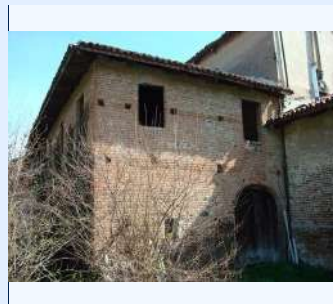

Carta Tecnica:

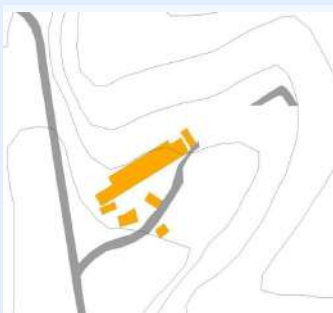

PRGC:



Catasto:

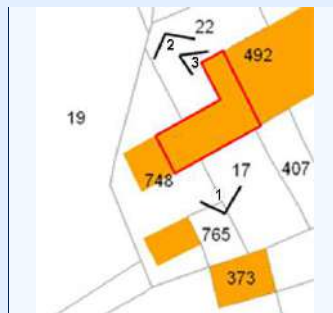

IDENTIFICATIVI

ID Scheda	020	N° Piani	
N° Scheda 1974	3		
Proprieta	VASTAPANE ELSA, VASTAPANE GIULIANO, VASTAPANE LAURA		
Indirizzo	VIA CASAVERDE 25		
Ambito Paesaggistico PPR	36		
Vincolo Paesaggistico	DM 01/08/1985		
Destinazione d'uso Attual	RESIDENZIALE, AGRICOLO		
Epoca di Costruzione/Attestato d			
Fonti Documentarie (stralcio app)			
CT Foglio	13	Area_PRGC	1
CT Mappali	849, 850	Classe_PA	2

STATO ATTUALE

Superficie Lorda Residenziale (mq)	182
Superficie Lorda Agricola e/o Civ. Agricola (mq)	157
Volume Residenziale o Civile Agricola (mc)	599
Volume Agricolo (mc)	517
Abitanti Attuali	2

IN PROGETTO PRGC

Superficie Lorda Resid. LR 16/2018 (mq)	157
Volume Residenziale o Civile Agricola (mc)	599
Abitanti Insediabili LR 16/2018	3



COMUNE DI PINO TORINESE

CENSIMENTO DEI FABBRICATI RUSTICI

Num. Censimento Generale

29

Superficie Lorda Resid. o Civ. Agricola (mq) 182

Volume Residenziale LR 16/2018 (mq) 517

DESTINAZIONE D'USO AMMESSA E PRESCRITTA

Destinazione d'uso Ammessa e Prescritta

MORFOLOGIA INSEDIATIVA E CONTESTO

Morfologia AGGREGATA

Orientamento NORD-EST

Orogeografico GIACITURA DI MEZZA COSTA

Colmi PARALLELO ALLE CURVE DI LIVELLO

PERTINENZE

Pertinenze FIENILE; STALLA; RESIDENZA

TIPOLOGIA ARCHITETTONICA

Tipologia Aggregativa AD ELLE

Tipologia Edilizia MANICA SEMPLICE

Tipologia Strutturale MURATURA TRADIZIONALE

Copertura 2 FALDE

Tecniche Costrut. e Mater. TETTO ALLA PIEMONTESE: COPPI; RIVESTIMENTO - INTONACO

Finiture e Caratteri Decor. ZOCCOLATURA - PIETRA DI RIVESTIMENTO

Elementi Archit. Tipizzanti

Altri Elem. Archit. Signific. BALCONE

RILEVANZA STORICO-ARCHITETTONICA E DOCUMENTARIA

Rilevanza DI VALORE DOCUMENTARIO

RILEVANZA PAESAGGISTICA

Rilevanza DI VALORE DOCUMENTARIO

STATO DI CONSERVAZIONE

Conservazione MEDIOCRE

CORPI PERTINENZIALI AGGIUNTI

Corpi Pertinenziali

ELEMENTI DI DETRAZIONE VISIVAElementi di Detrazione Visiva **CATEGORIA DI INTERVENTO AMMISSIBILE**

Intervento MANUTENZIONE ORDINARIA E STRAORDINARIA; RISTRUTTURAZIONE EDILIZIA; RESTAURO E RISANAMENTO CONSERV

Note:

CARATTERIZZAZIONE DELL'EDIFICIO

STATO DI CONSERVAZIONE

INDIRIZZI E CATEGORIE D'INTERVENTO AMMISSIBILI



Foto 1:



Foto 2:



Foto 3:

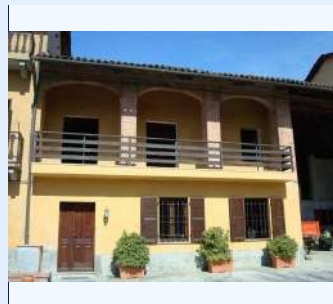

Carta Tecnica:

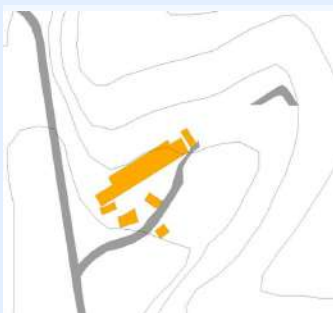

PRGC:

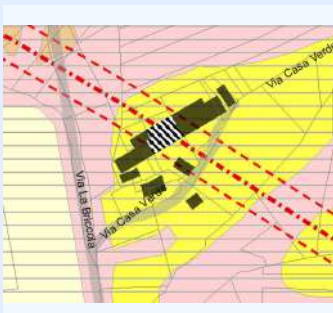

Catasto:

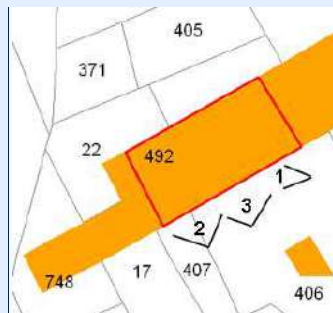

IDENTIFICATIVI

ID Scheda	021	N° Piani	3
N° Scheda 1974	2		
Proprietà	MIGLIORETTI TERESA		
Indirizzo	VIA CASAVERDE 29		
Ambito Paesaggistico PPR	36		
Vincolo Paesaggistico	DM 01/08/1985		
Destinazione d'uso Attuale	RESIDENZIALE		
Epoca di Costruzione/Attestato d			
Fonti Documentarie (stralcio app)			
CT Foglio	13	Area_PRGC	1
CT Mappali	406	Classe_PA	2

STATO ATTUALE

Superficie Lorda Residenziale (mq)	384
Superficie Lorda Agricola e/o Civ. Agricola (mq)	
Volume Residenziale o Civile Agricola (mc)	1267
Volume Agricolo (mc)	
Abitanti Attuali	3

IN PROGETTO PRGC

Superficie Lorda Resid. LR 16/2018 (mq)	
Volume Residenziale o Civile Agricola (mc)	1267
Abitanti Insediabili LR 16/2018	



COMUNE DI PINO TORINESE

CENSIMENTO DEI FABBRICATI RUSTICI

Num. Censimento Generale

30

Superficie Lorda Resid. o Civ. Agricola (mq) 384

Volume Residenziale LR 16/2018 (mq)

DESTINAZIONE D'USO AMMESSA E PRESCRITTA

Destinazione d'uso Ammessa e Prescritta

MORFOLOGIA INSEDIATIVA E CONTESTO

Morfologia AGGREGATA

Orientamento NORD - SUD

Orogeografico GIACITURA DI MEZZA COSTA

Colmi PARALLELO ALLE CURVE DI LIVELLO

PERTINENZE

Pertinenze TETTOIA; RESIDENZA

TIPOLOGIA ARCHITETTONICA

Tipologia Aggregativa

Tipologia Edilizia MANICA SEMPLICE

Tipologia Strutturale MURATURA TRADIZIONALE

Copertura 2 FALDE

Tecniche Costrut. e Mater. TETTO ALLA PIEMONTESE: COPPI; RIVESTIMENTO - INTONACO

Finiture e Caratteri Decor. ZOCCOLATURA - PIETRA DI RIVESTIMENTO

Elementi Archit. Tipizzanti

Altri Elem. Archit. Signific. LOGGIATO; BALCONE

RILEVANZA STORICO-ARCHITETTONICA E DOCUMENTARIA

Rilevanza SIGNIFICATIVO

RILEVANZA PAESAGGISTICA

Rilevanza DI VALORE DOCUMENTARIO

STATO DI CONSERVAZIONE

Conservazione BUONO

CORPI PERTINENZIALI AGGIUNTI

Corpi Pertinenziali ALTRO

ELEMENTI DI DETRAZIONE VISIVAElementi di Detrazione Visiva **CATEGORIA DI INTERVENTO AMMISSIBILE**

Intervento MANUTENZIONE ORDINARIA E STRAORDINARIA; RISTRUTTURAZIONE EDILIZIA; RESTAURO E RISANAMENTO CONSERV

Note: FASCIA DI RISPETTO DELL'ELETTRODOTTO

CARATTERIZZAZIONE DELL'EDIFICIO

STATO DI CONSERVAZIONE

INDIRIZZI E CATEGORIE D'INTERVENTO AMMISSIBILI



Foto 1:



Foto 2:



Foto 3:



Carta Tecnica:

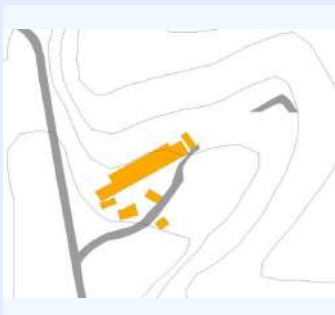

PRGC:

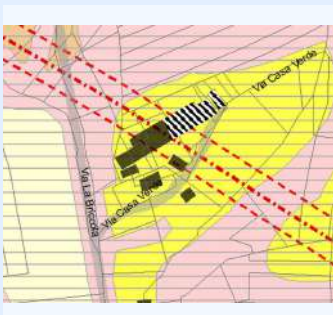

Catasto:

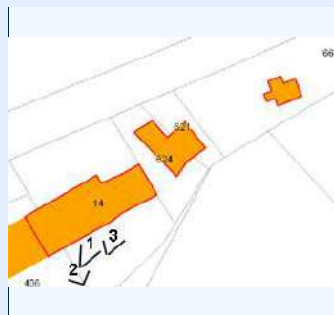

IDENTIFICATIVI

ID Scheda	022	N° Piani	2
N° Scheda 1974	1		
Proprietà	MIGLIORETTI ANNA, MIGLIORETTI PAOLA, PALETTO IRMA, ARNOLETTI SILVIA, MIGLIORETTI GABRIELE		
Indirizzo	VIA CASAVERDE 31		
Ambito Paesaggistico PPR	36		
Vincolo Paesaggistico	DM 01/08/1985		
Destinazione d'uso Attuale	RESIDENZIALE, AGRICOLO		
Epoca di Costruzione/Attestato d			
Fonti Documentarie (stralcio app)			
CT Foglio	13	Area_PRGC	1
CT Mappali	14, 624	Classe_PAI	2

STATO ATTUALE

Superficie Lorda Residenziale (mq)	916
Superficie Lorda Agricola e/o Civ. Agricola (mq)	145
Volume Residenziale o Civile Agricola (mc)	3022
Volume Agricolo (mc)	480
Abitanti Attuali	8

IN PROGETTO PRGC

Superficie Lorda Resid. LR 16/2018 (mq)	145
Volume Residenziale o Civile Agricola (mc)	3022
Abitanti Insediabili LR 16/2018	3



COMUNE DI PINO TORINESE

CENSIMENTO DEI FABBRICATI RUSTICI

Num. Censimento Generale

31

Superficie Lorda Resid. o Civ. Agricola (mq) 916

Volume Residenziale LR 16/2018 (mq) 480

DESTINAZIONE D'USO AMMESSA E PRESCRITTA

Destinazione d'uso Ammessa e Prescritta

MORFOLOGIA INSEDIATIVA E CONTESTO

Morfologia AGGREGATA

Orientamento NORD - SUD

Orogeografico GIACITURA DI MEZZA COSTA

Colmi PARALLELO ALLE CURVE DI LIVELLO

PERTINENZE

Pertinenze TETTOIA; RESIDENZA

TIPOLOGIA ARCHITETTONICA

Tipologia Aggregativa

Tipologia Edilizia MANICA SEMPLICE

Tipologia Strutturale MURATURA TRADIZIONALE

Copertura 2 FALDE

Tecniche Costrut. e Mater. TETTO ALLA PIEMONTESE: COPPI; RIVESTIMENTO - MISTO

Finiture e Caratteri Decor. ZOCCOLATURA - PIETRA DI RIVESTIMENTO; PIATTABANDA

Elementi Archit. Tipizzanti

Altri Elem. Archit. Signific. LOGGIATO; BALCONE

RILEVANZA STORICO-ARCHITETTONICA E DOCUMENTARIA

Rilevanza DI VALORE DOCUMENTARIO

RILEVANZA PAESAGGISTICA

Rilevanza DI VALORE DOCUMENTARIO

STATO DI CONSERVAZIONE

Conservazione BUONO

CORPI PERTINENZIALI AGGIUNTI

Corpi Pertinenziali BASSI FABBRICATI ISOLATI

ELEMENTI DI DETRAZIONE VISIVAElementi di Detrazione Visiva **CATEGORIA DI INTERVENTO AMMISSIBILE**

Intervento MANUTENZIONE ORDINARIA E STRAORDINARIA; RISTRUTTURAZIONE EDILIZIA; RESTAURO E RISANAMENTO CONSERV

Note: PIU' UNITA' IMMOBILIARI. PARZIALMENTE IN FASCIA DI RISPETTO ELETRODOTTO. IL BASSO FABBRICATO ISOLATO NON ERA INDICATO NELLA SCHEDA DEL 1974 PUR ESSENDO DI ANTICA EPOCA DI COSTRUZIONE.

CARATTERIZZAZIONE DELL'EDIFICIO

STATO DI CONSERVAZIONE

INDIRIZZI E CATEGORIE D'INTERVENTO AMMISSIBILI



Foto 1:



Foto 2:



Foto 3:



Carta Tecnica:



PRGC:



Catasto:

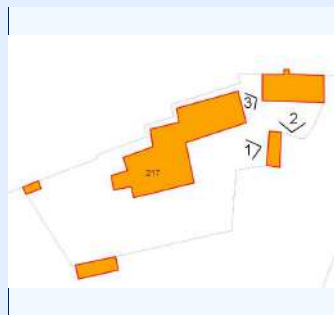

IDENTIFICATIVI

ID Scheda 023

N° Piani 2

N° Scheda 1974 26

Proprietà REAN VINCENZO, ROSSIGNOLI GABRIELLA, ROSSIGNOLI GIORGIO, ROSSIGNOLI LUIGI, ROSSIGNOLI PIETRO, ROSSIGNOLI

Indirizzo VIA CHIERI 1

Ambito Paesaggistico PPR

Vincolo Paesaggistico

Destinazione d'uso Attuale AGRICOLA

Epoca di Costruzione/Attestato d

Fonti Documentarie (stralcio app)

CT Foglio 14

Area_PRGC 2

CT Mappali 217

Classe_PA 2

STATO ATTUALE

Superficie Lorda Residenziale (mq) 1302

Superficie Lorda Agricola e/o Civ. Agricola (mq) 36

Volume Residenziale o Civile Agricola (mc) 4295

Volume Agricolo (mc) 120

Abitanti Attuali 12

IN PROGETTO PRGC

Superficie Lorda Resid. LR 16/2018 (mq)

Volume Residenziale o Civile Agricola (mc) 4295

Abitanti Insediabili LR 16/2018



COMUNE DI PINO TORINESE

CENSIMENTO DEI FABBRICATI RUSTICI

Num. Censimento Generale

32

Superficie Lorda Resid. o Civ. Agricola (mq) 1302

Volume Residenziale LR 16/2018 (mq)

DESTINAZIONE D'USO AMMESSA E PRESCRITTA

Destinazione d'uso Ammessa e Prescritta

MORFOLOGIA INSEDIATIVA E CONTESTO

Morfologia ISOLATA

Orientamento EST - OVEST

Orogeografico GIACITURA DI CULMINE

Colmi

PERTINENZE

Pertinenze RESIDENZA

TIPOLOGIA ARCHITETTONICA

Tipologia Aggregativa AD ELLE

Tipologia Edilizia UNITA' SISTEMICA

Tipologia Strutturale MURATURA TRADIZIONALE

Copertura 2 FALDE

Tecniche Costrut. e Mater. TETTO ALLA PIEMONTESE: COPPI; RIVESTIMENTO - INTONACO

Finiture e Caratteri Decor. ZOCCOLATURA - INTONACO COLORATO

Elementi Archit. Tipizzanti PORTICO

Altri Elem. Archit. Signific. CANCELLATA/CANCELLO; BALCONE; INFERIATE

RILEVANZA STORICO-ARCHITETTONICA E DOCUMENTARIA

Rilevanza MOLTO SIGNIFICATIVO

RILEVANZA PAESAGGISTICA

Rilevanza MOLTO SIGNIFICATIVO

STATO DI CONSERVAZIONE

Conservazione MEDIOCRE

CORPI PERTINENZIALI AGGIUNTI

Corpi Pertinenziali ALTRO

ELEMENTI DI DETRAZIONE VISIVAElementi di Detrazione Visiva **CATEGORIA DI INTERVENTO AMMISSIBILE**

Intervento MANUTENZIONE ORDINARIA E STRAORDINARIA; RESTAURO E RISANAMENTO CONSERVATIVO

Note: TETTOIA PER MOTO/RIMESSA ATTREZZI

CARATTERIZZAZIONE DELL'EDIFICIO

STATO DI CONSERVAZIONE

INDIRIZZI E CATEGORIE D'INTERVENTO AMMISSIBILI



Foto 1:



Foto 2:



Foto 3:



Carta Tecnica:



PRGC:



Catasto:

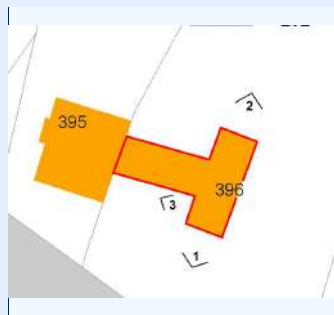

IDENTIFICATIVI

ID Scheda 024

N° Piani 2

N° Scheda 1974 6

Proprietà CEPPI PAOLO

Indirizzo VIA CHIERI 91

Ambito Paesaggistico PPR 36

Vincolo Paesaggistico DM 01/08/1985

Destinazione d'uso Attual RESIDENZIALE CIVILE

Epoca di Costruzione/Attestato d

Fonti Documentarie (stralcio app)

CT Foglio 28

Area_PRGC 2

CT Mappali 396

Classe_PA1 3

STATO ATTUALE

Superficie Lorda Residenziale (mq) 228

Superficie Lorda Agricola e/o Civ. Agricola (mq)

Volume Residenziale o Civile Agricola (mc) 752

Volume Agricolo (mc)

Abitanti Attuali 2

IN PROGETTO PRGC

Superficie Lorda Resid. LR 16/2018 (mq)

Volume Residenziale o Civile Agricola (mc) 752

Abitanti Insediabili LR 16/2018



COMUNE DI PINO TORINESE

CENSIMENTO DEI FABBRICATI RUSTICI

Num. Censimento Generale

33

Superficie Lorda Resid. o Civ. Agricola (mq) 228

Volume Residenziale LR 16/2018 (mq)

DESTINAZIONE D'USO AMMESSA E PRESCRITTA

Destinazione d'uso Ammessa e Prescritta

MORFOLOGIA INSEDIATIVA E CONTESTO

Morfologia AGGREGATA

Orientamento NORD-EST

Orogeografico GIACITURA DI PIANURA/FONDOVALLE

Colmi PERPENDICOLARE ALLA CURVE DI LIVELLO

PERTINENZE

Pertinenze RESIDENZA

TIPOLOGIA ARCHITETTONICA

Tipologia Aggregativa A CORTE APERTA

Tipologia Edilizia MANICA DOPPIA

Tipologia Strutturale STRUTTURA IN CEMENTO ARMATO

Copertura 2 FALDE

Tecniche Costrut. e Mater. TETTO ALLA PIEMONTESE: COPPI; RIVESTIMENTO - MISTO

Finiture e Caratteri Decor. ZOCCOLATURA - PIETRA DI RIVESTIMENTO; PIATTABANDA

Elementi Archit. Tipizzanti PORTICO

Altri Elem. Archit. Signific. LOGGIATO

RILEVANZA STORICO-ARCHITETTONICA E DOCUMENTARIA

Rilevanza IRRILEVANTE

RILEVANZA PAESAGGISTICA

Rilevanza IRRILEVANTE

STATO DI CONSERVAZIONE

Conservazione BUONO; OGGETTO DI INTERVENTO IN CORSO

CORPI PERTINENZIALI AGGIUNTI

Corpi Pertinenziali

ELEMENTI DI DETRAZIONE VISIVAElementi di Detrazione Visiva **CATEGORIA DI INTERVENTO AMMISSIBILE**

Intervento MANUTENZIONE ORDINARIA E STRAORDINARIA; RISTRUTTURAZIONE EDILIZIA

Note:

CARATTERIZZAZIONE DELL'EDIFICIO

STATO DI CONSERVAZIONE

INDIRIZZI E CATEGORIE D'INTERVENTO AMMISSIBILI



Foto 1:



Foto 2:



Foto 3:



Carta Tecnica:



PRGC:

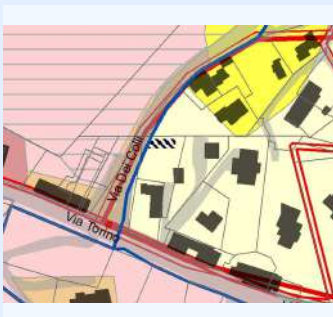

Catasto:

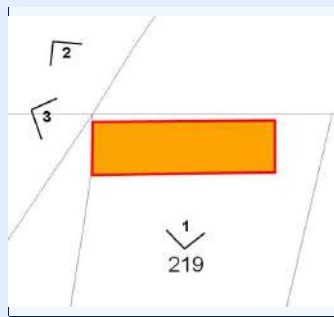

IDENTIFICATIVI

ID Scheda	025	N° Piani	2
N° Scheda 1974	1		
Proprietà	GARABELLO CARLA		
Indirizzo	VIA DEI COLLI 4		
Ambito Paesaggistico PPR	36		
Vincolo Paesaggistico	DM 23/08/1966		
Destinazione d'uso Attual	RESIDENZIALE		
Epoca di Costruzione/Attestato d			
Fonti Documentarie (stralcio app)			
CT Foglio	16	Area_PRGC	2
CT Mappali	219	Classe_PAI	1

STATO ATTUALE

Superficie Lorda Residenziale (mq)	215
Superficie Lorda Agricola e/o Civ. Agricola (mq)	
Volume Residenziale o Civile Agricola (mc)	708
Volume Agricolo (mc)	
Abitanti Attuali	2

IN PROGETTO PRGC

Superficie Lorda Resid. LR 16/2018 (mq)	
Volume Residenziale o Civile Agricola (mc)	708
Abitanti Insediabili LR 16/2018	



COMUNE DI PINO TORINESE

CENSIMENTO DEI FABBRICATI RUSTICI

Num. Censimento Generale

34

Superficie Lorda Resid. o Civ. Agricola (mq) 215

Volume Residenziale LR 16/2018 (mq)

DESTINAZIONE D'USO AMMESSA E PRESCRITTA

Destinazione d'uso Ammessa e Prescritta

MORFOLOGIA INSEDIATIVA E CONTESTO

Morfologia ISOLATA; LUNGO LA STRADA - A PETTINE

Orientamento NORD - SUD; EST - OVEST

Orogeografico GIACITURA DI PIANURA/FONDOVALLE

Colmi PERPENDICOLARE ALLA CURVE DI LIVELLO

PERTINENZE

Pertinenze RESIDENZA

TIPOLOGIA ARCHITETTONICA

Tipologia Aggregativa

Tipologia Edilizia MANICA SEMPLICE; MANICA DOPPIA

Tipologia Strutturale MURATURA TRADIZIONALE

Copertura 2 FALDE

Tecniche Costrut. e Mater. TETTO ALLA PIEMONTESE: COPPI; RIVESTIMENTO - INTONACO

Finiture e Caratteri Decor. ZOCCOLATURA - PIETRA DI RIVESTIMENTO

Elementi Archit. Tipizzanti

Altri Elem. Archit. Signific. BALCONE; INFERRIATE; RINGHIERA IN FERRO

RILEVANZA STORICO-ARCHITETTONICA E DOCUMENTARIA

Rilevanza DI VALORE DOCUMENTARIO

RILEVANZA PAESAGGISTICA

Rilevanza SIGNIFICATIVO

STATO DI CONSERVAZIONE

Conservazione BUONO

CORPI PERTINENZIALI AGGIUNTI

Corpi Pertinenziali ALTRO

ELEMENTI DI DETRAZIONE VISIVAElementi di Detrazione Visiva **CATEGORIA DI INTERVENTO AMMISSIBILE**

Intervento MANUTENZIONE ORDINARIA E STRAORDINARIA; RESTAURO E RISANAMENTO CONSERVATIVO

Note:

CARATTERIZZAZIONE DELL'EDIFICIO

STATO DI CONSERVAZIONE

INDIRIZZI E CATEGORIE D'INTERVENTO AMMISSIBILI



COMUNE DI PINO TORINESE

CENSIMENTO DEI FABBRICATI RUSTICI

Num. Censimento Generale

35

Foto 1:



Foto 2:



Foto 3:



Carta Tecnica:



PRGC:



Catasto:

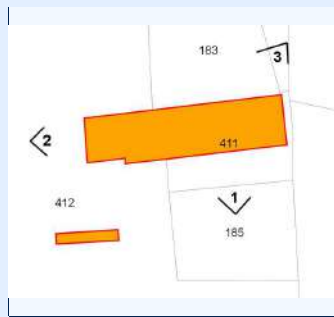

IDENTIFICATIVI

ID Scheda	026	N° Piani	2
N° Scheda 1974	6		
Proprietà	COCHIS LUCIA, COMOLLO SERGIO		
Indirizzo	VIA DEL TURCO 2		
Ambito Paesaggistico PPR	36		
Vincolo Paesaggistico	DM 01/08/1985		
Destinazione d'uso Attual	AGRICOLO		
Epoca di Costruzione/Attestato d			
Fonti Documentarie (stralcio app)			
CT Foglio	31	Area_PRGC	1
CT Mappali	411, 412	Classe_PA	2; 4

STATO ATTUALE

Superficie Lorda Residenziale (mq)	288
Superficie Lorda Agricola e/o Civ. Agricola (mq)	175
Volume Residenziale o Civile Agricola (mc)	949
Volume Agricolo (mc)	576
Abitanti Attuali	3

IN PROGETTO PRGC

Superficie Lorda Resid. LR 16/2018 (mq)	175
Volume Residenziale o Civile Agricola (mc)	949
Abitanti Insediabili LR 16/2018	4



COMUNE DI PINO TORINESE

CENSIMENTO DEI FABBRICATI RUSTICI

Num. Censimento Generale

35

Superficie Lorda Resid. o Civ. Agricola (mq) 288

Volume Residenziale LR 16/2018 (mq) 576

DESTINAZIONE D'USO AMMESSA E PRESCRITTA

Destinazione d'uso Ammessa e Prescritta

MORFOLOGIA INSEDIATIVA E CONTESTO

Morfologia ISOLATA

Orientamento EST - OVEST

Orogeografico GIACITURA DI MEZZA COSTA

Colmi PARALLELO ALLE CURVE DI LIVELLO

PERTINENZE

Pertinenze TETTOIA; FIENILE; RESIDENZA

TIPOLOGIA ARCHITETTONICA

Tipologia Aggregativa

Tipologia Edilizia MANICA SEMPLICE

Tipologia Strutturale STRUTTURA IN CEMENTO ARMATO

Copertura 2 FALDE

Tecniche Costrut. e Mater. TETTO ALLA PIEMONTESE: COPPI; RIVESTIMENTO - MISTO

Finiture e Caratteri Decor. ZOCCOLATURA - INTONACO COLORATO

Elementi Archit. Tipizzanti

Altri Elem. Archit. Signific. CANCELLATA/CANCELLO; BALCONE; INFERIATE

RILEVANZA STORICO-ARCHITETTONICA E DOCUMENTARIA

Rilevanza DI VALORE DOCUMENTARIO

RILEVANZA PAESAGGISTICA

Rilevanza DI VALORE DOCUMENTARIO

STATO DI CONSERVAZIONE

Conservazione MEDIOCRE

CORPI PERTINENZIALI AGGIUNTI

Corpi Pertinenziali

ELEMENTI DI DETRAZIONE VISIVAElementi di Detrazione Visiva **CATEGORIA DI INTERVENTO AMMISSIBILE**

Intervento MANUTENZIONE ORDINARIA E STRAORDINARIA; RISTRUTTURAZIONE EDILIZIA; RESTAURO E RISANAMENTO CONSERV

Note: PARZIALMENTE IN FASCIA DI RISPETTO STRADALE. LA TETTOIA E' DI RECENTE COSTRUZIONE

CARATTERIZZAZIONE DELL'EDIFICIO

STATO DI CONSERVAZIONE

INDIRIZZI E CATEGORIE D'INTERVENTO AMMISSIBILI



Foto 1:



Foto 2:



Foto 3:



Carta Tecnica:



PRGC:



Catasto:

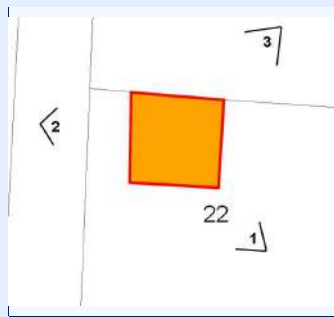

IDENTIFICATIVI

ID Scheda 027

N° Piani 2

N° Scheda 1974 15

Proprietà ERCOLINA SS.

Indirizzo VIA DEL TURCO 4

Ambito Paesaggistico PPR 36

Vincolo Paesaggistico DM 01/08/1985

Destinazione d'uso Attual AGRICOLA

Epoca di Costruzione/Attestato d

Fonti Documentarie (stralcio app)

CT Foglio 32

Area_PRGC 1

CT Mappali 442

Classe_PAI 2

STATO ATTUALE

Superficie Lorda Residenziale (mq) 174

Superficie Lorda Agricola e/o Civ. Agricola (mq) 146

Volume Residenziale o Civile Agricola (mc) 574

Volume Agricolo (mc) 481

Abitanti Attuali 2

IN PROGETTO PRGC

Superficie Lorda Resid. LR 16/2018 (mq) 146

Volume Residenziale o Civile Agricola (mc) 574

Abitanti Insediabili LR 16/2018 3



COMUNE DI PINO TORINESE

CENSIMENTO DEI FABBRICATI RUSTICI

Num. Censimento Generale

36

Superficie Lorda Resid. o Civ. Agricola (mq) 174

Volume Residenziale LR 16/2018 (mq) 481

DESTINAZIONE D'USO AMMESSA E PRESCRITTA

Destinazione d'uso Ammessa e Prescritta

MORFOLOGIA INSEDIATIVA E CONTESTO

Morfologia ISOLATA

Orientamento EST - OVEST

Orogeografico GIACITURA DI MEZZA COSTA

Colmi PERPENDICOLARE ALLA CURVE DI LIVELLO

PERTINENZE

Pertinenze TETTOIA; FIENILE; STALLA; RESIDENZA

TIPOLOGIA ARCHITETTONICA

Tipologia Aggregativa

Tipologia Edilizia UNITA' SISTEMICA

Tipologia Strutturale MURATURA TRADIZIONALE

Copertura 2 FALDE

Tecniche Costrut. e Mater. TETTO ALLA PIEMONTESE: COPPI; RIVESTIMENTO - INTONACO

Finiture e Caratteri Decor. ZOCCOLATURA - CEMENTO

Elementi Archit. Tipizzanti

Altri Elem. Archit. Signific. BALCONE; INFERRIATE

RILEVANZA STORICO-ARCHITETTONICA E DOCUMENTARIA

Rilevanza SIGNIFICATIVO

RILEVANZA PAESAGGISTICA

Rilevanza SIGNIFICATIVO

STATO DI CONSERVAZIONE

Conservazione PESSIMO

CORPI PERTINENZIALI AGGIUNTI

Corpi Pertinenziali

ELEMENTI DI DETRAZIONE VISIVAElementi di Detrazione Visiva **CATEGORIA DI INTERVENTO AMMISSIBILE**

Intervento MANUTENZIONE ORDINARIA E STRAORDINARIA; RISTRUTTURAZIONE EDILIZIA; RESTAURO E RISANAMENTO CONSERV

Note:

CARATTERIZZAZIONE DELL'EDIFICIO

STATO DI CONSERVAZIONE

INDIRIZZI E CATEGORIE D'INTERVENTO AMMISSIBILI



Foto 1:



Foto 2:



Foto 3:



Carta Tecnica:



PRGC:



Catasto:

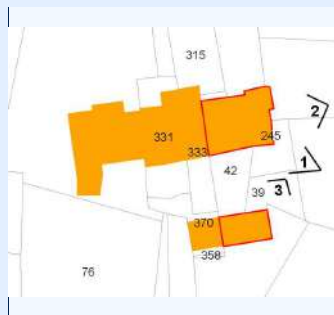

IDENTIFICATIVI

ID Scheda 028

N° Piani 2

N° Scheda 1974 17

Proprieta PUSSETTO MAURO

Indirizzo VIA DEL TURCO 8

Ambito Paesaggistico PPR 36

Vincolo Paesaggistico DM 01/08/1985

Destinazione d'uso Attual AGRICOLO

Epoca di Costruzione/Attestato d

Fonti Documentarie (stralcio app)

CT Foglio 32

Area_PRGC 1

CT Mappali 447

Classe_PA 2

STATO ATTUALE

Superficie Lorda Residenziale (mq) 215

Superficie Lorda Agricola e/o Civ. Agricola (mq) 120

Volume Residenziale o Civile Agricola (mc) 709

Volume Agricolo (mc) 397

Abitanti Attuali 2

IN PROGETTO PRGC

Superficie Lorda Resid. LR 16/2018 (mq) 120

Volume Residenziale o Civile Agricola (mc) 709

Abitanti Insediabili LR 16/2018 3



COMUNE DI PINO TORINESE

CENSIMENTO DEI FABBRICATI RUSTICI

Num. Censimento Generale

37

Superficie Lorda Resid. o Civ. Agricola (mq) 215

Volume Residenziale LR 16/2018 (mq) 397

DESTINAZIONE D'USO AMMESSA E PRESCRITTA

Destinazione d'uso Ammessa e Prescritta

MORFOLOGIA INSEDIATIVA E CONTESTO

Morfologia AGGREGATA

Orientamento EST - OVEST

Orogeografico GIACITURA DI MEZZA COSTA

Colmi PERPENDICOLARE ALLA CURVE DI LIVELLO

PERTINENZE

Pertinenze FIENILE; STALLA; RESIDENZA

TIPOLOGIA ARCHITETTONICA

Tipologia Aggregativa

Tipologia Edilizia MANICA SEMPLICE

Tipologia Strutturale MURATURA TRADIZIONALE

Copertura 2 FALDE

Tecniche Costrut. e Mater. TETTO ALLA PIEMONTESE: COPPI; RIVESTIMENTO - MISTO

Finiture e Caratteri Decor. ZOCCOLATURA - INTONACO COLORATO

Elementi Archit. Tipizzanti

Altri Elem. Archit. Signific. BALCONE

RILEVANZA STORICO-ARCHITETTONICA E DOCUMENTARIA

Rilevanza DI VALORE DOCUMENTARIO

RILEVANZA PAESAGGISTICA

Rilevanza SIGNIFICATIVO

STATO DI CONSERVAZIONE

Conservazione MEDIOCRE

CORPI PERTINENZIALI AGGIUNTI

Corpi Pertinenziali ALTRO

ELEMENTI DI DETRAZIONE VISIVAElementi di Detrazione Visiva **CATEGORIA DI INTERVENTO AMMISSIBILE**

Intervento MANUTENZIONE ORDINARIA E STRAORDINARIA; RISTRUTTURAZIONE EDILIZIA; RESTAURO E RISANAMENTO CONSERV

Note:

CARATTERIZZAZIONE DELL'EDIFICIO

STATO DI CONSERVAZIONE

INDIRIZZI E CATEGORIE D'INTERVENTO AMMISSIBILI



COMUNE DI PINO TORINESE

CENSIMENTO DEI FABBRICATI RUSTICI

Num. Censimento Generale

38

Foto 1:



Foto 2:



Foto 3:



Carta Tecnica:



PRGC:

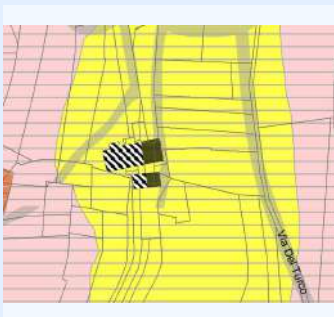

Catasto:

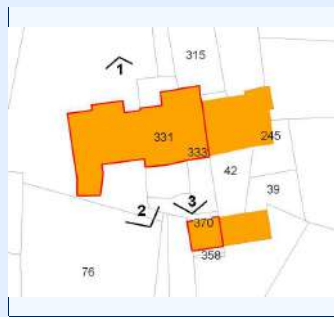

IDENTIFICATIVI

ID Scheda	029	N° Piani	
N° Scheda 1974	18		
Proprietà	MAINA ANNAMARIA, MAINA MARIO,		
Indirizzo	V IA DEL TURCO 10		
Ambito Paesaggistico PPR	36		
Vincolo Paesaggistico	DM 01/08/1985		
Destinazione d'uso Attual	RESIDENZIALE, AGRICOLO		
Epoca di Costruzione/Attestato d			
Fonti Documentarie (stralcio app)			
CT Foglio	32	Area_PRC	1
CT Mappali	331, 333, 370	Classe_PAI	2

STATO ATTUALE

Superficie Lorda Residenziale (mq)	267
Superficie Lorda Agricola e/o Civ. Agricola (mq)	185
Volume Residenziale o Civile Agricola (mc)	881
Volume Agricolo (mc)	611
Abitanti Attuali	2

IN PROGETTO PRGC

Superficie Lorda Resid. LR 16/2018 (mq)	185
Volume Residenziale o Civile Agricola (mc)	881
Abitanti Insediabili LR 16/2018	4



COMUNE DI PINO TORINESE

CENSIMENTO DEI FABBRICATI RUSTICI

Num. Censimento Generale

38

Superficie Lorda Resid. o Civ. Agricola (mq) 267

Volume Residenziale LR 16/2018 (mq) 611

DESTINAZIONE D'USO AMMESSA E PRESCRITTA

Destinazione d'uso Ammessa e Prescritta

MORFOLOGIA INSEDIATIVA E CONTESTO

Morfologia ISOLATA

Orientamento EST - OVEST

Orogeografico GIACITURA DI MEZZA COSTA

Colmi PERPENDICOLARE ALLA CURVE DI LIVELLO

PERTINENZE

Pertinenze TETTOIA; RESIDENZA

TIPOLOGIA ARCHITETTONICA

Tipologia Aggregativa

Tipologia Edilizia UNITA' SISTEMICA

Tipologia Strutturale STRUTTURA IN CEMENTO ARMATO

Copertura MISTA

Tecniche Costrut. e Mater. TETTO ALLA PIEMONTESE: COPPI; RIVESTIMENTO - INTONACO

Finiture e Caratteri Decor. ZOCCOLATURA - PIETRA DI RIVESTIMENTO

Elementi Archit. Tipizzanti

Altri Elem. Archit. Signific. BALCONE

RILEVANZA STORICO-ARCHITETTONICA E DOCUMENTARIA

Rilevanza IRRILEVANTE

RILEVANZA PAESAGGISTICA

Rilevanza IRRILEVANTE

STATO DI CONSERVAZIONE

Conservazione BUONO

CORPI PERTINENZIALI AGGIUNTI

Corpi Pertinenziali

ELEMENTI DI DETRAZIONE VISIVAElementi di Detrazione Visiva **CATEGORIA DI INTERVENTO AMMISSIBILE**

Intervento MANUTENZIONE ORDINARIA E STRAORDINARIA; RISTRUTTURAZIONE EDILIZIA

Note:

CARATTERIZZAZIONE DELL'EDIFICIO

STATO DI CONSERVAZIONE

INDIRIZZI E CATEGORIE D'INTERVENTO AMMISSIBILI



COMUNE DI PINO TORINESE

CENSIMENTO DEI FABBRICATI RUSTICI

Num. Censimento Generale

39

Foto 1:



Foto 2:



Foto 3:



Carta Tecnica:

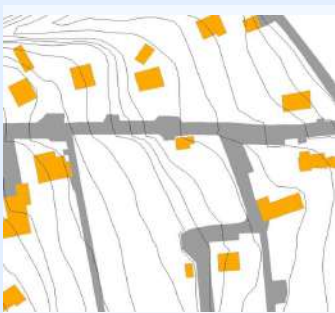

PRGC:



Catasto:

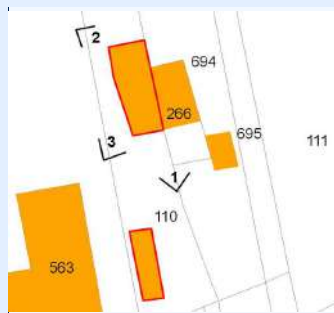

IDENTIFICATIVI

ID Scheda	030	N° Piani	2
N° Scheda 1974	9		
Proprietà	GHIVARELLO LILIANA, ROLFO ROSINA		
Indirizzo	VIA GALLIERA 26		
Ambito Paesaggistico PPR			
Vincolo Paesaggistico			
Destinazione d'uso Attuale	RESIDENZIALE		
Epoca di Costruzione/Attestato d			
Fonti Documentarie (stralcio app)			
CT Foglio	25	Area_PRGC	2
CT Mappali	110	Classe_PAI	1

STATO ATTUALE

Superficie Lorda Residenziale (mq)	189
Superficie Lorda Agricola e/o Civ. Agricola (mq)	47
Volume Residenziale o Civile Agricola (mc)	625
Volume Agricolo (mc)	155
Abitanti Attuali	2

IN PROGETTO PRGC

Superficie Lorda Resid. LR 16/2018 (mq)	
Volume Residenziale o Civile Agricola (mc)	625
Abitanti Insediabili LR 16/2018	



COMUNE DI PINO TORINESE

CENSIMENTO DEI FABBRICATI RUSTICI

Num. Censimento Generale

39

Superficie Lorda Resid. o Civ. Agricola (mq) 189

Volume Residenziale LR 16/2018 (mq)

DESTINAZIONE D'USO AMMESSA E PRESCRITTA

Destinazione d'uso Ammessa e Prescritta

MORFOLOGIA INSEDIATIVA E CONTESTO

Morfologia AGGREGATA

Orientamento NORD - SUD

Orogeografico GIACITURA DI MEZZA COSTA

Colmi PARALLELO ALLE CURVE DI LIVELLO

PERTINENZE

Pertinenze TETTOIA; RESIDENZA

TIPOLOGIA ARCHITETTONICA

Tipologia Aggregativa

Tipologia Edilizia MANICA DOPPIA

Tipologia Strutturale MURATURA TRADIZIONALE

Copertura 2 FALDE

Tecniche Costrut. e Mater. TETTO ALLA PIEMONTESE: COPPI; RIVESTIMENTO - MISTO

Finiture e Caratteri Decor. ZOCCOLATURA - PIETRA DI RIVESTIMENTO; CORNICE

Elementi Archit. Tipizzanti

Altri Elem. Archit. Signific. CANCELLATA/CANCELLO; BALCONE; INFERIATE

RILEVANZA STORICO-ARCHITETTONICA E DOCUMENTARIA

Rilevanza DI VALORE DOCUMENTARIO

RILEVANZA PAESAGGISTICA

Rilevanza DI VALORE DOCUMENTARIO

STATO DI CONSERVAZIONE

Conservazione MEDIOCRE

CORPI PERTINENZIALI AGGIUNTI

Corpi Pertinenziali BASSI FABBRICATI ISOLATI; ALTRO

ELEMENTI DI DETRAZIONE VISIVAElementi di Detrazione Visiva **CATEGORIA DI INTERVENTO AMMISSIBILE**

Intervento MANUTENZIONE ORDINARIA E STRAORDINARIA; RISTRUTTURAZIONE EDILIZIA; RESTAURO E RISANAMENTO CONSERV

Note:

CARATTERIZZAZIONE DELL'EDIFICIO

STATO DI CONSERVAZIONE

INDIRIZZI E CATEGORIE D'INTERVENTO AMMISSIBILI



COMUNE DI PINO TORINESE

CENSIMENTO DEI FABBRICATI RUSTICI

Num. Censimento Generale

40

Foto 1:



Foto 2:



Foto 3:



Carta Tecnica:



PRGC:



Catasto:

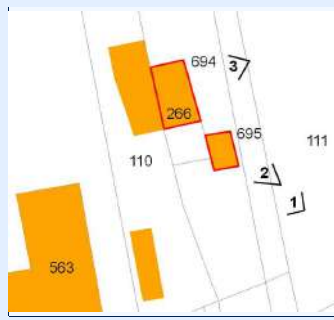

IDENTIFICATIVI

ID Scheda	031	N° Piani	2
N° Scheda 1974	10		
Proprieta	GHIVARELLO CARLO		
Indirizzo	VIA GALLIERA 28		
Ambito Paesaggistico PPR			
Vincolo Paesaggistico			
Destinazione d'uso Attual	RESIDENZIALE CIVILE		
Epoca di Costruzione/Attestato d			
Fonti Documentarie (stralcio app)			
CT Foglio	25	Area_PRGC	2
CT Mappali	266, 694	Classe_PAI	1

STATO ATTUALE

Superficie Lorda Residenziale (mq)	256
Superficie Lorda Agricola e/o Civ. Agricola (mq)	
Volume Residenziale o Civile Agricola (mc)	845
Volume Agricolo (mc)	
Abitanti Attuali	2

IN PROGETTO PRGC

Superficie Lorda Resid. LR 16/2018 (mq)	
Volume Residenziale o Civile Agricola (mc)	845
Abitanti Insediabili LR 16/2018	



COMUNE DI PINO TORINESE

CENSIMENTO DEI FABBRICATI RUSTICI

Num. Censimento Generale

40

Superficie Lorda Resid. o Civ. Agricola (mq) 256

Volume Residenziale LR 16/2018 (mq)

DESTINAZIONE D'USO AMMESSA E PRESCRITTA

Destinazione d'uso Ammessa e Prescritta

MORFOLOGIA INSEDIATIVA E CONTESTO

Morfologia AGGREGATA

Orientamento NORD - SUD

Orogeografico GIACITURA DI MEZZA COSTA

Colmi

PERTINENZE

Pertinenze RESIDENZA

TIPOLOGIA ARCHITETTONICA

Tipologia Aggregativa

Tipologia Edilizia MANICA SEMPLICE

Tipologia Strutturale MURATURA TRADIZIONALE

Copertura 2 FALDE

Tecniche Costrut. e Mater. TETTO ALLA PIEMONTESE: COPPI; RIVESTIMENTO - MISTO

Finiture e Caratteri Decor. ZOCCOLATURA - INTONACO COLORATO

Elementi Archit. Tipizzanti

Altri Elem. Archit. Signific. CANCELLATA/CANCELLO; BALCONE; INFERIATE

RILEVANZA STORICO-ARCHITETTONICA E DOCUMENTARIA

Rilevanza IRRILEVANTE

RILEVANZA PAESAGGISTICA

Rilevanza IRRILEVANTE

STATO DI CONSERVAZIONE

Conservazione MEDIOCRE

CORPI PERTINENZIALI AGGIUNTI

Corpi Pertinenziali ALTRO

ELEMENTI DI DETRAZIONE VISIVAElementi di Detrazione Visiva **CATEGORIA DI INTERVENTO AMMISSIBILE**

Intervento MANUTENZIONE ORDINARIA E STRAORDINARIA; RISTRUTTURAZIONE EDILIZIA

Note:

CARATTERIZZAZIONE DELL'EDIFICIO

STATO DI CONSERVAZIONE

INDIRIZZI E CATEGORIE D'INTERVENTO AMMISSIBILI



Foto 1:



Foto 2:



Foto 3:



Carta Tecnica:

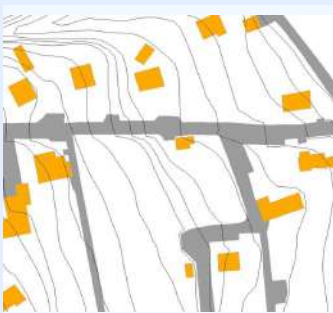

PRGC:



Catasto:

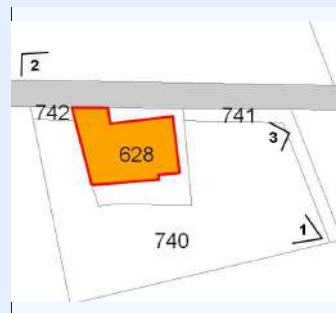

IDENTIFICATIVI

ID Scheda	032	N° Piani	2
N° Scheda 1974	8		
Proprietà	LAGNA ANNAMARIA		
Indirizzo	VIA GALLIERA 32/10		
Ambito Paesaggistico PPR			
Vincolo Paesaggistico			
Destinazione d'uso Attuale	RESIDENZIALE		
Epoca di Costruzione/Attestato d			
Fonti Documentarie (stralcio app)			
CT Foglio	25	Area_PRGC	2
CT Mappali	628	Classe_PAI	3

STATO ATTUALE

Superficie Lorda Residenziale (mq)	87
Superficie Lorda Agricola e/o Civ. Agricola (mq)	
Volume Residenziale o Civile Agricola (mc)	288
Volume Agricolo (mc)	
Abitanti Attuali	1

IN PROGETTO PRGC

Superficie Lorda Resid. LR 16/2018 (mq)	
Volume Residenziale o Civile Agricola (mc)	288
Abitanti Insediabili LR 16/2018	



COMUNE DI PINO TORINESE

CENSIMENTO DEI FABBRICATI RUSTICI

Num. Censimento Generale

41

Superficie Lorda Resid. o Civ. Agricola (mq) 87

Volume Residenziale LR 16/2018 (mq)

DESTINAZIONE D'USO AMMESSA E PRESCRITTA

Destinazione d'uso Ammessa e Prescritta

MORFOLOGIA INSEDIATIVA E CONTESTO

Morfologia LUNGO LA STRADA - ALLINEATA

Orientamento EST - OVEST

Orogeografico GIACITURA DI MEZZA COSTA

Colmi PERPENDICOLARE ALLA CURVE DI LIVELLO

PERTINENZE

Pertinenze RESIDENZA

TIPOLOGIA ARCHITETTONICA

Tipologia Aggregativa

Tipologia Edilizia MANICA DOPPIA

Tipologia Strutturale MURATURA TRADIZIONALE

Copertura 2 FALDE

Tecniche Costrut. e Mater. TETTO ALLA PIEMONTESE: COPPI; RIVESTIMENTO - INTONACO

Finiture e Caratteri Decor. ZOCCOLATURA - INTONACO COLORATO; CORNICE

Elementi Archit. Tipizzanti

Altri Elem. Archit. Signific. CANCELLATA/CANCELLO; BALCONE; INFERIATE

RILEVANZA STORICO-ARCHITETTONICA E DOCUMENTARIA

Rilevanza IRRILEVANTE

RILEVANZA PAESAGGISTICA

Rilevanza IRRILEVANTE

STATO DI CONSERVAZIONE

Conservazione BUONO

CORPI PERTINENZIALI AGGIUNTI

Corpi Pertinenziali

ELEMENTI DI DETRAZIONE VISIVAElementi di Detrazione Visiva **CATEGORIA DI INTERVENTO AMMISSIBILE**

Intervento MANUTENZIONE ORDINARIA E STRAORDINARIA; RISTRUTTURAZIONE EDILIZIA

Note:

CARATTERIZZAZIONE DELL'EDIFICIO

STATO DI CONSERVAZIONE

INDIRIZZI E CATEGORIE D'INTERVENTO AMMISSIBILI



Foto 1:



Foto 2:



Foto 3:



Carta Tecnica:



PRGC:

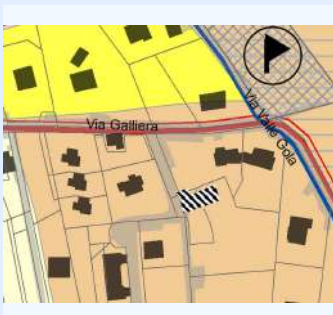

Catasto:

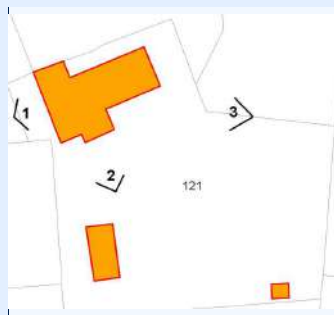

IDENTIFICATIVI

ID Scheda 033

N° Piani 2

N° Scheda 1974 7

Proprietà CHIESA GIANCARLO, ZIMAGLIA TERESA, CARNINO BARBARA, FANTI ROBERTO

Indirizzo VIA GALLIERA 32/10

Ambito Paesaggistico PPR

Vincolo Paesaggistico

Destinazione d'uso Attual RESIDENZIALE CIVILE

Epoca di Costruzione/Attestato d

Fonti Documentarie (stralcio app)

CT Foglio 25

Area_PRGC 2

CT Mappali 121, 823

Classe_PA 3

STATO ATTUALE

Superficie Lorda Residenziale (mq) 277

Superficie Lorda Agricola e/o Civ. Agricola (mq)

Volume Residenziale o Civile Agricola (mc) 915

Volume Agricolo (mc)

Abitanti Attuali 2

IN PROGETTO PRGC

Superficie Lorda Resid. LR 16/2018 (mq)

Volume Residenziale o Civile Agricola (mc) 915

Abitanti Insediabili LR 16/2018



COMUNE DI PINO TORINESE

CENSIMENTO DEI FABBRICATI RUSTICI

Num. Censimento Generale

42

Superficie Lorda Resid. o Civ. Agricola (mq) 277

Volume Residenziale LR 16/2018 (mq)

DESTINAZIONE D'USO AMMESSA E PRESCRITTA

Destinazione d'uso Ammessa e Prescritta

MORFOLOGIA INSEDIATIVA E CONTESTO

Morfologia ARRETRATA RISPETTO ALLA STRADA

Orientamento NORD-EST

Orogeografico GIACITURA DI MEZZA COSTA

Colmi PERPENDICOLARE ALLA CURVE DI LIVELLO

PERTINENZE

Pertinenze RESIDENZA

TIPOLOGIA ARCHITETTONICA

Tipologia Aggregativa

Tipologia Edilizia MANICA DOPPIA

Tipologia Strutturale MURATURA TRADIZIONALE

Copertura 2 FALDE

Tecniche Costrut. e Mater. TETTO ALLA PIEMONTESE: COPPI; RIVESTIMENTO - INTONACO

Finiture e Caratteri Decor. ZOCCOLATURA - PIETRA DI RIVESTIMENTO

Elementi Archit. Tipizzanti PORTICO

Altri Elem. Archit. Signific. CANCELLATA/CANCELLO; BALCONE; INFERIATE

RILEVANZA STORICO-ARCHITETTONICA E DOCUMENTARIA

Rilevanza IRRILEVANTE

RILEVANZA PAESAGGISTICA

Rilevanza IRRILEVANTE

STATO DI CONSERVAZIONE

Conservazione BUONO

CORPI PERTINENZIALI AGGIUNTI

Corpi Pertinenziali ALTRO

ELEMENTI DI DETRAZIONE VISIVAElementi di Detrazione Visiva **CATEGORIA DI INTERVENTO AMMISSIBILE**

Intervento MANUTENZIONE ORDINARIA E STRAORDINARIA; RISTRUTTURAZIONE EDILIZIA

Note:

CARATTERIZZAZIONE DELL'EDIFICIO

STATO DI CONSERVAZIONE

INDIRIZZI E CATEGORIE D'INTERVENTO AMMISSIBILI



COMUNE DI PINO TORINESE

CENSIMENTO DEI FABBRICATI RUSTICI

Num. Censimento Generale

43

Foto 1:



Foto 2:



Foto 3:



Carta Tecnica:



PRGC:



Catasto:

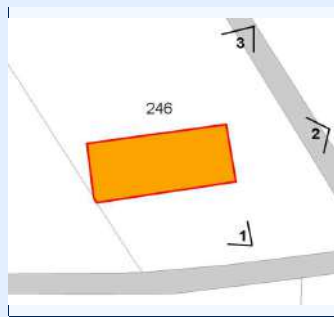

IDENTIFICATIVI

ID Scheda	034	N° Piani	2
N° Scheda 1974	18		
Proprieta	CASALEGNO IRMA		
Indirizzo	VIA GALLIERA 35		
Ambito Paesaggistico PPR	36		
Vincolo Paesaggistico	DM 01/08/1985		
Destinazione d'uso Attual	RESIDENZIALE CIVILE		
Epoca di Costruzione/Attestato d			
Fonti Documentarie (stralcio app)			
CT Foglio	14	Area_PRGC	2
CT Mappali	246	Classe_PA	1; 2

STATO ATTUALE

Superficie Lorda Residenziale (mq)	219
Superficie Lorda Agricola e/o Civ. Agricola (mq)	
Volume Residenziale o Civile Agricola (mc)	722
Volume Agricolo (mc)	
Abitanti Attuali	2

IN PROGETTO PRGC

Superficie Lorda Resid. LR 16/2018 (mq)	
Volume Residenziale o Civile Agricola (mc)	722
Abitanti Insediabili LR 16/2018	



COMUNE DI PINO TORINESE

CENSIMENTO DEI FABBRICATI RUSTICI

Num. Censimento Generale

43

Superficie Lorda Resid. o Civ. Agricola (mq) 219

Volume Residenziale LR 16/2018 (mq)

DESTINAZIONE D'USO AMMESSA E PRESCRITTA

Destinazione d'uso Ammessa e Prescritta

MORFOLOGIA INSEDIATIVA E CONTESTO

Morfologia ARRETRATA RISPETTO ALLA STRADA

Orientamento EST - OVEST

Orogeografico GIACITURA DI MEZZA COSTA

Colmi PERPENDICOLARE ALLA CURVE DI LIVELLO

PERTINENZE

Pertinenze RESIDENZA

TIPOLOGIA ARCHITETTONICA

Tipologia Aggregativa

Tipologia Edilizia MANICA SEMPLICE

Tipologia Strutturale STRUTTURA IN CEMENTO ARMATO

Copertura 2 FALDE

Tecniche Costrut. e Mater. TETTO ALLA PIEMONTESE: COPPI; RIVESTIMENTO - INTONACO

Finiture e Caratteri Decor.

Elementi Archit. Tipizzanti

Altri Elem. Archit. Signific. BALCONE; INFERRIATE

RILEVANZA STORICO-ARCHITETTONICA E DOCUMENTARIA

Rilevanza DI VALORE DOCUMENTARIO

RILEVANZA PAESAGGISTICA

Rilevanza SIGNIFICATIVO

STATO DI CONSERVAZIONE

Conservazione MEDIOCRE

CORPI PERTINENZIALI AGGIUNTI

Corpi Pertinenziali ALTRO

ELEMENTI DI DETRAZIONE VISIVAElementi di Detrazione Visiva **CATEGORIA DI INTERVENTO AMMISSIBILE**

Intervento MANUTENZIONE ORDINARIA E STRAORDINARIA; RISTRUTTURAZIONE EDILIZIA; RESTAURO E RISANAMENTO CONSERV

Note:

CARATTERIZZAZIONE DELL'EDIFICIO

STATO DI CONSERVAZIONE

INDIRIZZI E CATEGORIE D'INTERVENTO AMMISSIBILI



COMUNE DI PINO TORINESE

CENSIMENTO DEI FABBRICATI RUSTICI

Num. Censimento Generale

44

Foto 1:



Foto 2:



Foto 3:



Carta Tecnica:



PRGC:

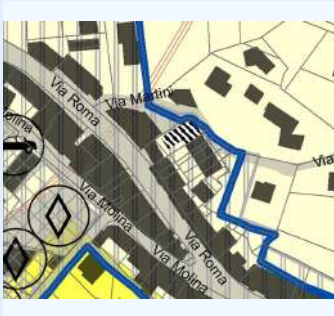

Catasto:

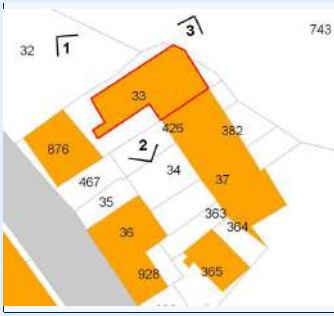

IDENTIFICATIVI

ID Scheda	035	N° Piani	2
N° Scheda 1974	25		
Proprieta	SACCHETTI LAURA		
Indirizzo	VIA MARTINI 4		
Ambito Paesaggistico PPR			
Vincolo Paesaggistico			
Destinazione d'uso Attual	RESIDENZIALE CIVILE		
Epoca di Costruzione/Attestato d			
Fonti Documentarie (stralcio app)			
CT Foglio	14	Area_PRGC	2
CT Mappali	1013	Classe_PAI	1

STATO ATTUALE

Superficie Lorda Residenziale (mq)	798
Superficie Lorda Agricola e/o Civ. Agricola (mq)	
Volume Residenziale o Civile Agricola (mc)	2635
Volume Agricolo (mc)	
Abitanti Attuali	7

IN PROGETTO PRGC

Superficie Lorda Resid. LR 16/2018 (mq)	
Volume Residenziale o Civile Agricola (mc)	2635
Abitanti Insediabili LR 16/2018	



COMUNE DI PINO TORINESE

CENSIMENTO DEI FABBRICATI RUSTICI

Num. Censimento Generale

44

Superficie Lorda Resid. o Civ. Agricola (mq) 798

Volume Residenziale LR 16/2018 (mq)

DESTINAZIONE D'USO AMMESSA E PRESCRITTA

Destinazione d'uso Ammessa e Prescritta

MORFOLOGIA INSEDIATIVA E CONTESTO

Morfologia LUNGO LA STRADA - ALLINEATA

Orientamento NORD-OVEST

Orogeografico GIACITURA DI MEZZA COSTA

Colmi PERPENDICOLARE ALLA CURVE DI LIVELLO

PERTINENZE

Pertinenze RESIDENZA

TIPOLOGIA ARCHITETTONICA

Tipologia Aggregativa A CORTE APERTA

Tipologia Edilizia MANICA DOPPIA

Tipologia Strutturale STRUTTURA IN CEMENTO ARMATO

Copertura 2 FALDE

Tecniche Costrut. e Mater. TETTO ALLA PIEMONTESE: COPPI; RIVESTIMENTO - INTONACO

Finiture e Caratteri Decor. ZOCCOLATURA - PIETRA DI RIVESTIMENTO

Elementi Archit. Tipizzanti

Altri Elem. Archit. Signific. BALCONE

RILEVANZA STORICO-ARCHITETTONICA E DOCUMENTARIA

Rilevanza SIGNIFICATIVO

RILEVANZA PAESAGGISTICA

Rilevanza SIGNIFICATIVO

STATO DI CONSERVAZIONE

Conservazione MEDIOCRE

CORPI PERTINENZIALI AGGIUNTI

Corpi Pertinenziali ALTRO

ELEMENTI DI DETRAZIONE VISIVAElementi di Detrazione Visiva **CATEGORIA DI INTERVENTO AMMISSIBILE**

Intervento MANUTENZIONE ORDINARIA E STRAORDINARIA; RISTRUTTURAZIONE EDILIZIA; RESTAURO E RISANAMENTO CONSERV

Note:

CARATTERIZZAZIONE DELL'EDIFICIO

STATO DI CONSERVAZIONE

INDIRIZZI E CATEGORIE D'INTERVENTO AMMISSIBILI



COMUNE DI PINO TORINESE

CENSIMENTO DEI FABBRICATI RUSTICI

Num. Censimento Generale

45

Foto 1:



Foto 2:



Foto 3:



Carta Tecnica:



PRGC:



Catasto:

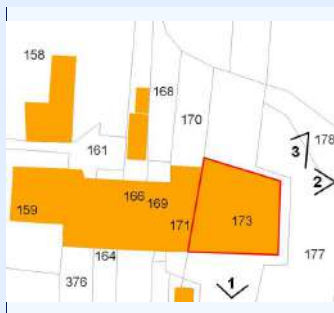

IDENTIFICATIVI

ID Scheda	036	N° Piani	3
N° Scheda 1974	20		
Proprietà	PITTARELLI CARLA, PITTARELLI IRENE		
Indirizzo	VIA NIELLI 17		
Ambito Paesaggistico PPR	36		
Vincolo Paesaggistico	DM 01/08/1985		
Destinazione d'uso Attual	RESIDENZIALE CIVILE		
Epoca di Costruzione/Attestato d			
Fonti Documentarie (stralcio app)			
CT Foglio	14	Area_PRGC	2
CT Mappali	173	Classe_PAI	2

STATO ATTUALE

Superficie Lorda Residenziale (mq)	525
Superficie Lorda Agricola e/o Civ. Agricola (mq)	208
Volume Residenziale o Civile Agricola (mc)	1732
Volume Agricolo (mc)	688
Abitanti Attuali	5

IN PROGETTO PRGC

Superficie Lorda Resid. LR 16/2018 (mq)	
Volume Residenziale o Civile Agricola (mc)	1732
Abitanti Insediabili LR 16/2018	



COMUNE DI PINO TORINESE

CENSIMENTO DEI FABBRICATI RUSTICI

Num. Censimento Generale

45

Superficie Lorda Resid. o Civ. Agricola (mq) 525

Volume Residenziale LR 16/2018 (mq)

DESTINAZIONE D'USO AMMESSA E PRESCRITTA

Destinazione d'uso Ammessa e Prescritta

MORFOLOGIA INSEDIATIVA E CONTESTO

Morfologia AGGREGATA

Orientamento NORD - SUD

Orogeografico GIACITURA DI MEZZA COSTA

Colmi PARALLELO ALLE CURVE DI LIVELLO

PERTINENZE

Pertinenze TETTOIA; RESIDENZA

TIPOLOGIA ARCHITETTONICA

Tipologia Aggregativa

Tipologia Edilizia MANICA SEMPLICE

Tipologia Strutturale MURATURA TRADIZIONALE

Copertura 2 FALDE

Tecniche Costrut. e Mater. TETTO ALLA PIEMONTESE: COPPI; RIVESTIMENTO - INTONACO

Finiture e Caratteri Decor. ZOCCOLATURA - PIETRA DI RIVESTIMENTO; CORNICE

Elementi Archit. Tipizzanti

Altri Elem. Archit. Signific. BALCONE

RILEVANZA STORICO-ARCHITETTONICA E DOCUMENTARIA

Rilevanza SIGNIFICATIVO

RILEVANZA PAESAGGISTICA

Rilevanza SIGNIFICATIVO

STATO DI CONSERVAZIONE

Conservazione BUONO

CORPI PERTINENZIALI AGGIUNTI

Corpi Pertinenziali BASSI FABBRICATI ADIACENTI

ELEMENTI DI DETRAZIONE VISIVAElementi di Detrazione Visiva **CATEGORIA DI INTERVENTO AMMISSIBILE**

Intervento MANUTENZIONE ORDINARIA E STRAORDINARIA; RISTRUTTURAZIONE EDILIZIA; RESTAURO E RISANAMENTO CONSERV

Note:

CARATTERIZZAZIONE DELL'EDIFICIO

STATO DI CONSERVAZIONE

INDIRIZZI E CATEGORIE D'INTERVENTO AMMISSIBILI



Foto 1:



Foto 2:



Foto 3:

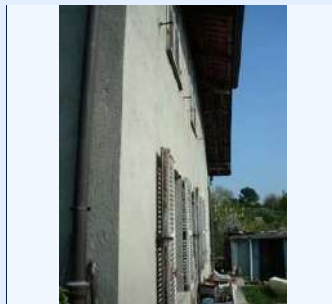

Carta Tecnica:



PRGC:



Catasto:

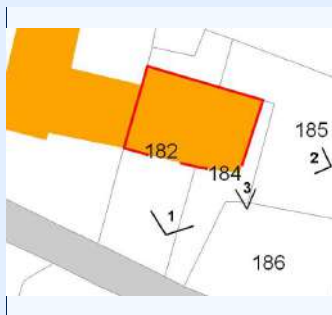

IDENTIFICATIVI

ID Scheda 037

N° Piani 2

N° Scheda 1974 21

Proprietà DURANDO CARLO, DURANDO MASSIMO, DURANDO LAURA, VITA STEFANO

Indirizzo VIA NIELLI 23

Ambito Paesaggistico PPR 36

Vincolo Paesaggistico DM 01/08/1985

Destinazione d'uso Attual RESIDENZIALE CIVILE

Epoca di Costruzione/Attestato d

Fonti Documentarie (stralcio app)

CT Foglio 14

Area_PRGC 2

CT Mappali 182, 1022

Classe_PAI 2

STATO ATTUALE

Superficie Lorda Residenziale (mq) 162

Superficie Lorda Agricola e/o Civ. Agricola (mq)

Volume Residenziale o Civile Agricola (mc) 534

Volume Agricolo (mc)

Abitanti Attuali 1

IN PROGETTO PRGC

Superficie Lorda Resid. LR 16/2018 (mq)

Volume Residenziale o Civile Agricola (mc) 534

Abitanti Insediabili LR 16/2018



COMUNE DI PINO TORINESE

CENSIMENTO DEI FABBRICATI RUSTICI

Num. Censimento Generale

46

Superficie Lorda Resid. o Civ. Agricola (mq) 162

Volume Residenziale LR 16/2018 (mq)

DESTINAZIONE D'USO AMMESSA E PRESCRITTA

Destinazione d'uso Ammessa e Prescritta

MORFOLOGIA INSEDIATIVA E CONTESTO

Morfologia AGGREGATA

Orientamento NORD-OVEST

Orogeografico GIACITURA DI MEZZA COSTA

Colmi PERPENDICOLARE ALLA CURVE DI LIVELLO

PERTINENZE

Pertinenze RESIDENZA

TIPOLOGIA ARCHITETTONICA

Tipologia Aggregativa AD ELLE

Tipologia Edilizia MANICA DOPPIA

Tipologia Strutturale MURATURA TRADIZIONALE

Copertura 2 FALDE

Tecniche Costrut. e Mater. TETTO ALLA PIEMONTESE: COPPI; RIVESTIMENTO - INTONACO

Finiture e Caratteri Decor. ZOCCOLATURA - PIETRA DI RIVESTIMENTO

Elementi Archit. Tipizzanti

Altri Elem. Archit. Signific. BALCONE; INFERRIATE

RILEVANZA STORICO-ARCHITETTONICA E DOCUMENTARIA

Rilevanza DI VALORE DOCUMENTARIO

RILEVANZA PAESAGGISTICA

Rilevanza DI VALORE DOCUMENTARIO

STATO DI CONSERVAZIONE

Conservazione MEDIOCRE

CORPI PERTINENZIALI AGGIUNTI

Corpi Pertinenziali

ELEMENTI DI DETRAZIONE VISIVAElementi di Detrazione Visiva **CATEGORIA DI INTERVENTO AMMISSIBILE**

Intervento MANUTENZIONE ORDINARIA E STRAORDINARIA; RISTRUTTURAZIONE EDILIZIA; RESTAURO E RISANAMENTO CONSERV

Note:

CARATTERIZZAZIONE DELL'EDIFICIO

STATO DI CONSERVAZIONE

INDIRIZZI E CATEGORIE D'INTERVENTO AMMISSIBILI



COMUNE DI PINO TORINESE

CENSIMENTO DEI FABBRICATI RUSTICI

Num. Censimento Generale

47

Foto 1:



Foto 2:



Foto 3:



Carta Tecnica:



PRGC:



Catasto:

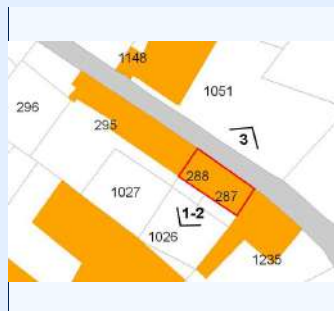

IDENTIFICATIVI

ID Scheda	038	N° Piani	2
N° Scheda 1974	22		
Proprietà	DILISI CARLO, GASPARINI ENRICA		
Indirizzo	VIA NINO COSTA 1/3		
Ambito Paesaggistico PPR	36		
Vincolo Paesaggistico	DM 01/08/1985		
Destinazione d'uso Attuale	RESIDENZIALE CIVILE		
Epoca di Costruzione/Attestato d			
Fonti Documentarie (stralcio app)			
CT Foglio	22	Area_PRGC	2
CT Mappali	287, 288	Classe_PA	2

STATO ATTUALE

Superficie Lorda Residenziale (mq)	204
Superficie Lorda Agricola e/o Civ. Agricola (mq)	
Volume Residenziale o Civile Agricola (mc)	672
Volume Agricolo (mc)	
Abitanti Attuali	2

IN PROGETTO PRGC

Superficie Lorda Resid. LR 16/2018 (mq)	
Volume Residenziale o Civile Agricola (mc)	672
Abitanti Insediabili LR 16/2018	



COMUNE DI PINO TORINESE

CENSIMENTO DEI FABBRICATI RUSTICI

Num. Censimento Generale

47

Superficie Lorda Resid. o Civ. Agricola (mq) 204

Volume Residenziale LR 16/2018 (mq)

DESTINAZIONE D'USO AMMESSA E PRESCRITTA

Destinazione d'uso Ammessa e Prescritta

MORFOLOGIA INSEDIATIVA E CONTESTO

Morfologia AGGREGATA

Orientamento NORD-EST

Orogeografico GIACITURA DI MEZZA COSTA

Colmi PERPENDICOLARE ALLA CURVE DI LIVELLO

PERTINENZE

Pertinenze RESIDENZA

TIPOLOGIA ARCHITETTONICA

Tipologia Aggregativa A CORTE APERTA

Tipologia Edilizia MANICA SEMPLICE

Tipologia Strutturale MURATURA TRADIZIONALE

Copertura 2 FALDE

Tecniche Costrut. e Mater. TETTO ALLA PIEMONTESE: COPPI; RIVESTIMENTO - INTONACO

Finiture e Caratteri Decor. ZOCCOLATURA - PIETRA DI RIVESTIMENTO; CORNICE

Elementi Archit. Tipizzanti

Altri Elem. Archit. Signific. BALCONE; INFERRIATE

RILEVANZA STORICO-ARCHITETTONICA E DOCUMENTARIA

Rilevanza DI VALORE DOCUMENTARIO

RILEVANZA PAESAGGISTICA

Rilevanza DI VALORE DOCUMENTARIO

STATO DI CONSERVAZIONE

Conservazione BUONO

CORPI PERTINENZIALI AGGIUNTI

Corpi Pertinenziali ALTRO

ELEMENTI DI DETRAZIONE VISIVAElementi di Detrazione Visiva **CATEGORIA DI INTERVENTO AMMISSIBILE**

Intervento MANUTENZIONE ORDINARIA E STRAORDINARIA; RISTRUTTURAZIONE EDILIZIA; RESTAURO E RISANAMENTO CONSERV

Note:

CARATTERIZZAZIONE DELL'EDIFICIO

STATO DI CONSERVAZIONE

INDIRIZZI E CATEGORIE D'INTERVENTO AMMISSIBILI



COMUNE DI PINO TORINESE

CENSIMENTO DEI FABBRICATI RUSTICI

Num. Censimento Generale

48

Foto 1:



Foto 2:



Foto 3:



Carta Tecnica:



PRGC:



Catasto:

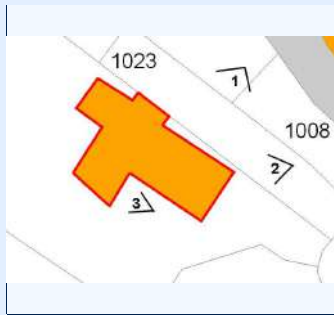

IDENTIFICATIVI

ID Scheda	039	N° Piani	2
N° Scheda 1974	17		
Proprieta	RUBATTO GIAN CARLO		
Indirizzo	VIA NINO COSTA 2		
Ambito Paesaggistico PPR	36		
Vincolo Paesaggistico	DM 01/08/1985		
Destinazione d'uso Attual	RESIDENZIALE CIVILE, AGRICOLO		
Epoca di Costruzione/Attestato d			
Fonti Documentarie (stralcio app)			
CT Foglio	22	Area_PRGC	2
CT Mappali	276	Classe_PAI	2

STATO ATTUALE

Superficie Lorda Residenziale (mq)	150
Superficie Lorda Agricola e/o Civ. Agricola (mq)	55
Volume Residenziale o Civile Agricola (mc)	494
Volume Agricolo (mc)	183
Abitanti Attuali	1

IN PROGETTO PRGC

Superficie Lorda Resid. LR 16/2018 (mq)	
Volume Residenziale o Civile Agricola (mc)	494
Abitanti Insediabili LR 16/2018	



COMUNE DI PINO TORINESE

CENSIMENTO DEI FABBRICATI RUSTICI

Num. Censimento Generale

48

Superficie Lorda Resid. o Civ. Agricola (mq) 150

Volume Residenziale LR 16/2018 (mq)

DESTINAZIONE D'USO AMMESSA E PRESCRITTA

Destinazione d'uso Ammessa e Prescritta

MORFOLOGIA INSEDIATIVA E CONTESTO

Morfologia ISOLATA

Orientamento EST - OVEST

Orogeografico GIACITURA DI MEZZA COSTA

Colmi PERPENDICOLARE ALLA CURVE DI LIVELLO

PERTINENZE

Pertinenze RESIDENZA

TIPOLOGIA ARCHITETTONICA

Tipologia Aggregativa AD ELLE

Tipologia Edilizia MANICA SEMPLICE

Tipologia Strutturale STRUTTURA IN CEMENTO ARMATO

Copertura 2 FALDE

Tecniche Costrut. e Mater. TETTO ALLA PIEMONTESE: COPPI; RIVESTIMENTO - INTONACO

Finiture e Caratteri Decor. ZOCCOLATURA - PIETRA DI RIVESTIMENTO

Elementi Archit. Tipizzanti

Altri Elem. Archit. Signific. CANCELLATA/CANCELLO; BALCONE

RILEVANZA STORICO-ARCHITETTONICA E DOCUMENTARIA

Rilevanza DI VALORE DOCUMENTARIO

RILEVANZA PAESAGGISTICA

Rilevanza DI VALORE DOCUMENTARIO

STATO DI CONSERVAZIONE

Conservazione MEDIOCRE

CORPI PERTINENZIALI AGGIUNTI

Corpi Pertinenziali

ELEMENTI DI DETRAZIONE VISIVAElementi di Detrazione Visiva **CATEGORIA DI INTERVENTO AMMISSIBILE**

Intervento MANUTENZIONE ORDINARIA E STRAORDINARIA; RISTRUTTURAZIONE EDILIZIA; RESTAURO E RISANAMENTO CONSERV

Note:

CARATTERIZZAZIONE DELL'EDIFICIO

STATO DI CONSERVAZIONE

INDIRIZZI E CATEGORIE D'INTERVENTO AMMISSIBILI



Foto 1:



Foto 2:



Foto 3:



Carta Tecnica:



PRGC:

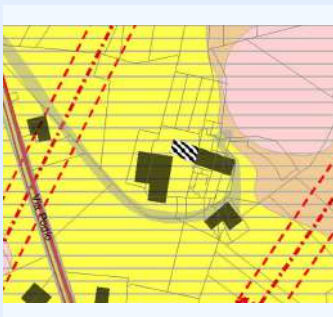

Catasto:



IDENTIFICATIVI

ID Scheda 040A

N° Piani 3

N° Scheda 1974 7

Proprietà MASERA MARINA, MASERA ALBINO, CIVERA ROSETTA

Indirizzo VIA PODIO 19/1

Ambito Paesaggistico PPR

Vincolo Paesaggistico

Destinazione d'uso Attual RESIDENZIALE

Epoca di Costruzione/Attestato d

Fonti Documentarie (stralcio app)

CT Foglio 30

Area_PRGC 1

CT Mappali 352

Classe_PA 2

STATO ATTUALE

Superficie Lorda Residenziale (mq) 627

Superficie Lorda Agricola e/o Civ. Agricola (mq)

Volume Residenziale o Civile Agricola (mc) 2069

Volume Agricolo (mc)

Abitanti Attuali 6

IN PROGETTO PRGC

Superficie Lorda Resid. LR 16/2018 (mq)

Volume Residenziale o Civile Agricola (mc) 2069

Abitanti Insediabili LR 16/2018



COMUNE DI PINO TORINESE

CENSIMENTO DEI FABBRICATI RUSTICI

Num. Censimento Generale

49

Superficie Lorda Resid. o Civ. Agricola (mq) 627

Volume Residenziale LR 16/2018 (mq)

DESTINAZIONE D'USO AMMESSA E PRESCRITTA

Destinazione d'uso Ammessa e Prescritta

MORFOLOGIA INSEDIATIVA E CONTESTO

Morfologia AGGREGATA

Orientamento EST - OVEST

Orogeografico GIACITURA DI MEZZA COSTA

Colmi PERPENDICOLARE ALLA CURVE DI LIVELLO

PERTINENZE

Pertinenze TETTOIA; FIENILE; RESIDENZA

TIPOLOGIA ARCHITETTONICA

Tipologia Aggregativa A CORTE APERTA

Tipologia Edilizia MANICA SEMPLICE

Tipologia Strutturale MURATURA TRADIZIONALE

Copertura MISTA

Tecniche Costrut. e Mater. TETTO ALLA PIEMONTESE: COPPI; RIVESTIMENTO - INTONACO

Finiture e Caratteri Decor. ZOCCOLATURA - CEMENTO

Elementi Archit. Tipizzanti

Altri Elem. Archit. Signific. CANCELLATA/CANCELLO; BALCONE

RILEVANZA STORICO-ARCHITETTONICA E DOCUMENTARIA

Rilevanza MOLTO SIGNIFICATIVO

RILEVANZA PAESAGGISTICA

Rilevanza MOLTO SIGNIFICATIVO

STATO DI CONSERVAZIONE

Conservazione MEDIOCRE

CORPI PERTINENZIALI AGGIUNTI

Corpi Pertinenziali

ELEMENTI DI DETRAZIONE VISIVAElementi di Detrazione Visiva **CATEGORIA DI INTERVENTO AMMISSIBILE**

Intervento MANUTENZIONE ORDINARIA E STRAORDINARIA; RESTAURO E RISANAMENTO CONSERVATIVO

Note:

CARATTERIZZAZIONE DELL'EDIFICIO

STATO DI CONSERVAZIONE

INDIRIZZI E CATEGORIE D'INTERVENTO AMMISSIBILI



COMUNE DI PINO TORINESE

CENSIMENTO DEI FABBRICATI RUSTICI

Num. Censimento Generale

50

Foto 1:



Foto 2:



Foto 3:



Carta Tecnica:



PRGC:

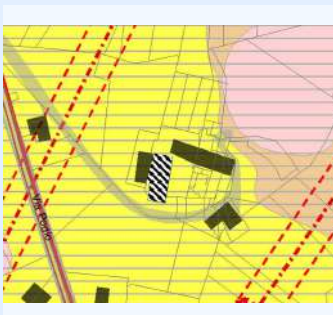

Catasto:



IDENTIFICATIVI

ID Scheda	040B	N° Piani	3
N° Scheda 1974	7		
Proprietà	MASERA MARINA, MASERA ALBINO, CIVERA ROSETTA		
Indirizzo	VIA PODIO 19/1		
Ambito Paesaggistico PPR			
Vincolo Paesaggistico			
Destinazione d'uso Attual	RESIDENZIALE		
Epoca di Costruzione/Attestato d			
Fonti Documentarie (stralcio app)			
CT Foglio	30	Area_PRGC	1
CT Mappali	352	Classe_PA	2

STATO ATTUALE

Superficie Lorda Residenziale (mq)	287
Superficie Lorda Agricola e/o Civ. Agricola (mq)	
Volume Residenziale o Civile Agricola (mc)	948
Volume Agricolo (mc)	
Abitanti Attuali	3

IN PROGETTO PRGC

Superficie Lorda Resid. LR 16/2018 (mq)	
Volume Residenziale o Civile Agricola (mc)	948
Abitanti Insediabili LR 16/2018	



COMUNE DI PINO TORINESE

CENSIMENTO DEI FABBRICATI RUSTICI

Num. Censimento Generale

50

Superficie Lorda Resid. o Civ. Agricola (mq) 287

Volume Residenziale LR 16/2018 (mq)

DESTINAZIONE D'USO AMMESSA E PRESCRITTA

Destinazione d'uso Ammessa e Prescritta

MORFOLOGIA INSEDIATIVA E CONTESTO

Morfologia AGGREGATA

Orientamento EST - OVEST

Orogeografico GIACITURA DI MEZZA COSTA

Colmi PERPENDICOLARE ALLA CURVE DI LIVELLO

PERTINENZE

Pertinenze TETTOIA; FIENILE; RESIDENZA

TIPOLOGIA ARCHITETTONICA

Tipologia Aggregativa A CORTE APERTA

Tipologia Edilizia MANICA SEMPLICE

Tipologia Strutturale MURATURA TRADIZIONALE

Copertura MISTA

Tecniche Costrut. e Mater. TETTO ALLA PIEMONTESE: COPPI; RIVESTIMENTO - INTONACO

Finiture e Caratteri Decor. ZOCCOLATURA - CEMENTO

Elementi Archit. Tipizzanti

Altri Elem. Archit. Signific. CANCELLATA/CANCELLO; BALCONE

RILEVANZA STORICO-ARCHITETTONICA E DOCUMENTARIA

Rilevanza MOLTO SIGNIFICATIVO

RILEVANZA PAESAGGISTICA

Rilevanza MOLTO SIGNIFICATIVO

STATO DI CONSERVAZIONE

Conservazione MEDIOCRE

CORPI PERTINENZIALI AGGIUNTI

Corpi Pertinenziali

ELEMENTI DI DETRAZIONE VISIVAElementi di Detrazione Visiva **CATEGORIA DI INTERVENTO AMMISSIBILE**

Intervento MANUTENZIONE ORDINARIA E STRAORDINARIA; RESTAURO E RISANAMENTO CONSERVATIVO

Note:

CARATTERIZZAZIONE DELL'EDIFICIO

STATO DI CONSERVAZIONE

INDIRIZZI E CATEGORIE D'INTERVENTO AMMISSIBILI



COMUNE DI PINO TORINESE

CENSIMENTO DEI FABBRICATI RUSTICI

Num. Censimento Generale

51

Foto 1:



Foto 2:



Foto 3:



Carta Tecnica:

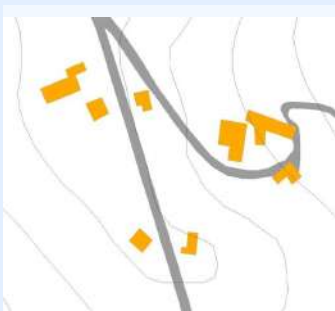

PRGC:

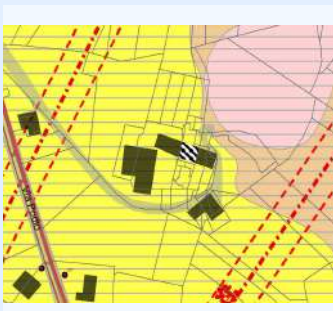

Catasto:



IDENTIFICATIVI

ID Scheda	041A	N° Piani	3
N° Scheda 1974	6		
Proprieta	MASERA ERMANN0, MASERA VALENTINA		
Indirizzo	VIA PODIO 19/2		
Ambito Paesaggistico PPR			
Vincolo Paesaggistico	/		
Destinazione d'uso Attual	CIVILE AGRICOLO		
Epoca di Costruzione/Attestato d			
Fonti Documentarie (stralcio app)			
CT Foglio	30	Area_PRGC	1
CT Mappali	312	Classe_PAI	2

STATO ATTUALE

Superficie Lorda Residenziale (mq)	326
Superficie Lorda Agricola e/o Civ. Agricola (mq)	
Volume Residenziale o Civile Agricola (mc)	1075
Volume Agricolo (mc)	
Abitanti Attuali	3

IN PROGETTO PRGC

Superficie Lorda Resid. LR 16/2018 (mq)	
Volume Residenziale o Civile Agricola (mc)	1075
Abitanti Insediabili LR 16/2018	



COMUNE DI PINO TORINESE

CENSIMENTO DEI FABBRICATI RUSTICI

Num. Censimento Generale

51

Superficie Lorda Resid. o Civ. Agricola (mq) 326

Volume Residenziale LR 16/2018 (mq)

DESTINAZIONE D'USO AMMESSA E PRESCRITTA

Destinazione d'uso Ammessa e Prescritta

MORFOLOGIA INSEDIATIVA E CONTESTO

Morfologia AGGREGATA

Orientamento EST - OVEST

Orogeografico GIACITURA DI MEZZA COSTA

Colmi PERPENDICOLARE ALLA CURVE DI LIVELLO

PERTINENZE

Pertinenze RESIDENZA

TIPOLOGIA ARCHITETTONICA

Tipologia Aggregativa A CORTE APERTA

Tipologia Edilizia MANICA DOPPIA

Tipologia Strutturale MURATURA TRADIZIONALE

Copertura 2 FALDE

Tecniche Costrut. e Mater. TETTO ALLA PIEMONTESE: COPPI; RIVESTIMENTO - INTONACO

Finiture e Caratteri Decor.

Elementi Archit. Tipizzanti

Altri Elem. Archit. Signific. BALCONE

RILEVANZA STORICO-ARCHITETTONICA E DOCUMENTARIA

Rilevanza DI VALORE DOCUMENTARIO

RILEVANZA PAESAGGISTICA

Rilevanza DI VALORE DOCUMENTARIO

STATO DI CONSERVAZIONE

Conservazione BUONO

CORPI PERTINENZIALI AGGIUNTI

Corpi Pertinenziali ALTRO

ELEMENTI DI DETRAZIONE VISIVAElementi di Detrazione Visiva **CATEGORIA DI INTERVENTO AMMISSIBILE**

Intervento MANUTENZIONE ORDINARIA E STRAORDINARIA; RISTRUTTURAZIONE EDILIZIA; RESTAURO E RISANAMENTO CONSERV

Note:

CARATTERIZZAZIONE DELL'EDIFICIO

STATO DI CONSERVAZIONE

INDIRIZZI E CATEGORIE D'INTERVENTO AMMISSIBILI



Foto 1:



Foto 2:



Foto 3:



Carta Tecnica:



PRGC:

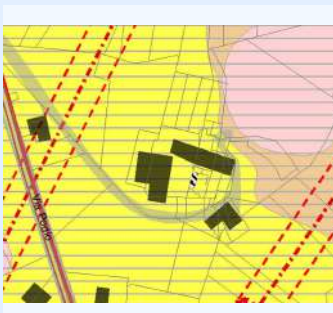

Catasto:



IDENTIFICATIVI

ID Scheda 041B

N° Piani 3

N° Scheda 1974 6

Proprietà MASERA ERMANNO, MASERA VALENTINA

Indirizzo VIA PODIO 19/2

Ambito Paesaggistico PPR

Vincolo Paesaggistico /

Destinazione d'uso Attual AGRICOLA

Epoca di Costruzione/Attestato d

Fonti Documentarie (stralcio app)

CT Foglio 30

Area_PRGC 1

CT Mappali 445

Classe_PA 2

STATO ATTUALE

Superficie Lorda Residenziale (mq)

Superficie Lorda Agricola e/o Civ. Agricola (mq) 109

Volume Residenziale o Civile Agricola (mc)

Volume Agricolo (mc) 360

Abitanti Attuali

IN PROGETTO PRGC

Superficie Lorda Resid. LR 16/2018 (mq) 109

Volume Residenziale o Civile Agricola (mc)

Abitanti Insediabili LR 16/2018 2



COMUNE DI PINO TORINESE

CENSIMENTO DEI FABBRICATI RUSTICI

Num. Censimento Generale

52

Superficie Lorda Resid. o Civ. Agricola (mq)

Volume Residenziale LR 16/2018 (mq)

360

DESTINAZIONE D'USO AMMESSA E PRESCRITTA

Destinazione d'uso Ammessa e Prescritta

MORFOLOGIA INSEDIATIVA E CONTESTO

Morfologia AGGREGATA

Orientamento EST - OVEST

Orogeografico GIACITURA DI MEZZA COSTA

Colmi PERPENDICOLARE ALLA CURVE DI LIVELLO

PERTINENZE

Pertinenze FIENILE; STALLA

TIPOLOGIA ARCHITETTONICA

Tipologia Aggregativa A CORTE APERTA

Tipologia Edilizia MANICA DOPPIA

Tipologia Strutturale MURATURA TRADIZIONALE

Copertura 2 FALDE

Tecniche Costrut. e Mater. TETTO ALLA PIEMONTESE: COPPI; RIVESTIMENTO - INTONACO

Finiture e Caratteri Decor.

Elementi Archit. Tipizzanti

Altri Elem. Archit. Signific. BALCONE

RILEVANZA STORICO-ARCHITETTONICA E DOCUMENTARIA

Rilevanza DI VALORE DOCUMENTARIO

RILEVANZA PAESAGGISTICA

Rilevanza DI VALORE DOCUMENTARIO

STATO DI CONSERVAZIONE

Conservazione BUONO

CORPI PERTINENZIALI AGGIUNTI

Corpi Pertinenziali

ELEMENTI DI DETRAZIONE VISIVA

Elementi di Detrazione Visiva

CATEGORIA DI INTERVENTO AMMISSIBILE

Intervento MANUTENZIONE ORDINARIA E STRAORDINARIA; RISTRUTTURAZIONE EDILIZIA; RESTAURO E RISANAMENTO CONSERV

Note: LA TETTOIA E' DI PROPRIETA' DEL 19/2 E DEL 19/3.

CARATTERIZZAZIONE DELL'EDIFICIO

STATO DI CONSERVAZIONE

INDIRIZZI E CATEGORIE D'INTERVENTO AMMISSIBILI



COMUNE DI PINO TORINESE

CENSIMENTO DEI FABBRICATI RUSTICI

Num. Censimento Generale

53

Foto 1:



Foto 2:



Foto 3:



Carta Tecnica:



PRGC:

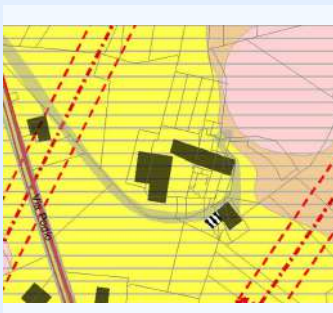

Catasto:



IDENTIFICATIVI

ID Scheda	041C	N° Piani	3
N° Scheda 1974	6		
Proprieta	MASERA ERMANNO		
Indirizzo	VIA PODIO 19/2		
Ambito Paesaggistico PPR			
Vincolo Paesaggistico	/		
Destinazione d'uso Attual	AGRICOLO		
Epoca di Costruzione/Attestato d			
Fonti Documentarie (stralcio app)			
CT Foglio	30	Area_PRGC	1
CT Mappali	338	Classe_PAI	2

STATO ATTUALE

Superficie Lorda Residenziale (mq)	
Superficie Lorda Agricola e/o Civ. Agricola (mq)	112
Volume Residenziale o Civile Agricola (mc)	
Volume Agricolo (mc)	370
Abitanti Attuali	

IN PROGETTO PRGC

Superficie Lorda Resid. LR 16/2018 (mq)	112
Volume Residenziale o Civile Agricola (mc)	
Abitanti Insediabili LR 16/2018	2



COMUNE DI PINO TORINESE

CENSIMENTO DEI FABBRICATI RUSTICI

Num. Censimento Generale

53

Superficie Lorda Resid. o Civ. Agricola (mq)

Volume Residenziale LR 16/2018 (mq)

370

DESTINAZIONE D'USO AMMESSA E PRESCRITTA

Destinazione d'uso Ammessa e Prescritta

MORFOLOGIA INSEDIATIVA E CONTESTO

Morfologia AGGREGATA

Orientamento EST - OVEST

Orogeografico GIACITURA DI MEZZA COSTA

Colmi PARALLELO ALLE CURVE DI LIVELLO

PERTINENZE

Pertinenze TETTOIA

TIPOLOGIA ARCHITETTONICA

Tipologia Aggregativa

Tipologia Edilizia MANICA SEMPLICE

Tipologia Strutturale MURATURA TRADIZIONALE

Copertura 2 FALDE

Tecniche Costrut. e Mater. TETTO ALLA PIEMONTESE: COPPI; RIVESTIMENTO - INTONACO

Finiture e Caratteri Decor.

Elementi Archit. Tipizzanti

Altri Elem. Archit. Signific.

RILEVANZA STORICO-ARCHITETTONICA E DOCUMENTARIA

Rilevanza DI VALORE DOCUMENTARIO

RILEVANZA PAESAGGISTICA

Rilevanza DI VALORE DOCUMENTARIO

STATO DI CONSERVAZIONE

Conservazione BUONO

CORPI PERTINENZIALI AGGIUNTI

Corpi Pertinenziali

ELEMENTI DI DETRAZIONE VISIVA

Elementi di Detrazione Visiva

CATEGORIA DI INTERVENTO AMMISSIBILE

Intervento MANUTENZIONE ORDINARIA E STRAORDINARIA; RISTRUTTURAZIONE EDILIZIA

Note:

CARATTERIZZAZIONE DELL'EDIFICIO

STATO DI CONSERVAZIONE

INDIRIZZI E CATEGORIE D'INTERVENTO AMMISSIBILI



Foto 1:



Foto 2:



Foto 3:



Carta Tecnica:



PRGC:

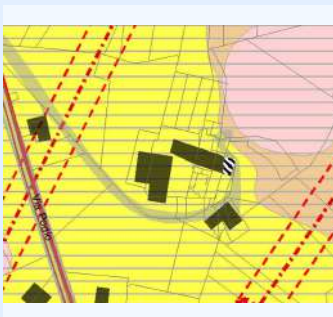

Catasto:

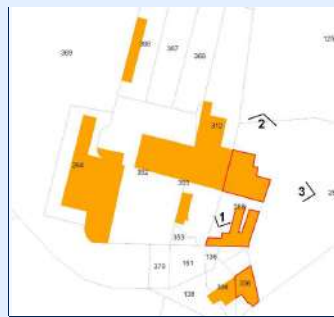

IDENTIFICATIVI

ID Scheda 042A

N° Piani 2

N° Scheda 1974 5

Proprieta' SETTE NICOLO'

Indirizzo VIA PODIO 19/3

Ambito Paesaggistico PPR

Vincolo Paesaggistico /

Destinazione d'uso Attual RESIDENZIALE CIVILE

Epoca di Costruzione/Attestato d

Fonti Documentarie (stralcio app)

CT Foglio 30

Area_PRGC 1

CT Mappali 430

Classe_PA1 2

STATO ATTUALE

Superficie Lorda Residenziale (mq) 248

Superficie Lorda Agricola e/o Civ. Agricola (mq)

Volume Residenziale o Civile Agricola (mc) 818

Volume Agricolo (mc)

Abitanti Attuali 2

IN PROGETTO PRGC

Superficie Lorda Resid. LR 16/2018 (mq)

Volume Residenziale o Civile Agricola (mc) 818

Abitanti Insediabili LR 16/2018



COMUNE DI PINO TORINESE

CENSIMENTO DEI FABBRICATI RUSTICI

Num. Censimento Generale

54

Superficie Lorda Resid. o Civ. Agricola (mq) 248

Volume Residenziale LR 16/2018 (mq)

DESTINAZIONE D'USO AMMESSA E PRESCRITTA

Destinazione d'uso Ammessa e Prescritta

MORFOLOGIA INSEDIATIVA E CONTESTO

Morfologia AGGREGATA

Orientamento NORD - SUD

Orogeografico GIACITURA DI MEZZA COSTA

Colmi PERPENDICOLARE ALLA CURVE DI LIVELLO

PERTINENZE

Pertinenze RESIDENZA

TIPOLOGIA ARCHITETTONICA

Tipologia Aggregativa AD ELLE

Tipologia Edilizia MANICA DOPPIA

Tipologia Strutturale MURATURA TRADIZIONALE

Copertura 2 FALDE

Tecniche Costrut. e Mater. TETTO ALLA PIEMONTESE: COPPI; RIVESTIMENTO - MISTO

Finiture e Caratteri Decor. ZOCCOLATURA - PIETRA DI RIVESTIMENTO; CORNICE

Elementi Archit. Tipizzanti

Altri Elem. Archit. Signific. CANCELLATA/CANCELLO; BALCONE

RILEVANZA STORICO-ARCHITETTONICA E DOCUMENTARIA

Rilevanza DI VALORE DOCUMENTARIO

RILEVANZA PAESAGGISTICA

Rilevanza DI VALORE DOCUMENTARIO

STATO DI CONSERVAZIONE

Conservazione BUONO

CORPI PERTINENZIALI AGGIUNTI

Corpi Pertinenziali ALTRO

ELEMENTI DI DETRAZIONE VISIVAElementi di Detrazione Visiva **CATEGORIA DI INTERVENTO AMMISSIBILE**

Intervento MANUTENZIONE ORDINARIA E STRAORDINARIA; RISTRUTTURAZIONE EDILIZIA

Note:

CARATTERIZZAZIONE DELL'EDIFICIO

STATO DI CONSERVAZIONE

INDIRIZZI E CATEGORIE D'INTERVENTO AMMISSIBILI



Foto 1:



Foto 2:



Foto 3:



Carta Tecnica:



PRGC:

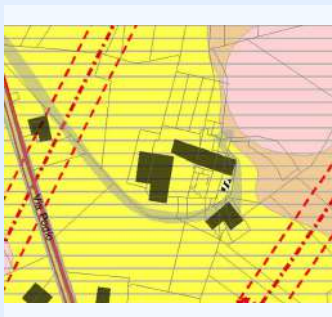

Catasto:



IDENTIFICATIVI

ID Scheda	042B	N° Piani	2
N° Scheda 1974	5		
Proprietà	SETTE NICOLO'		
Indirizzo	VIA PODIO 19/3		
Ambito Paesaggistico PPR			
Vincolo Paesaggistico	/		
Destinazione d'uso Attual	RESIDENZIALE		
Epoca di Costruzione/Attestato d			
Fonti Documentarie (stralcio app)			
CT Foglio	30	Area_PRGC	1
CT Mappali	430	Classe_PA	2

STATO ATTUALE

Superficie Lorda Residenziale (mq)	57
Superficie Lorda Agricola e/o Civ. Agricola (mq)	
Volume Residenziale o Civile Agricola (mc)	189
Volume Agricolo (mc)	
Abitanti Attuali	1

IN PROGETTO PRGC

Superficie Lorda Resid. LR 16/2018 (mq)	
Volume Residenziale o Civile Agricola (mc)	189
Abitanti Insediabili LR 16/2018	



COMUNE DI PINO TORINESE

CENSIMENTO DEI FABBRICATI RUSTICI

Num. Censimento Generale

55

Superficie Lorda Resid. o Civ. Agricola (mq) 57

Volume Residenziale LR 16/2018 (mq)

DESTINAZIONE D'USO AMMESSA E PRESCRITTA

Destinazione d'uso Ammessa e Prescritta

MORFOLOGIA INSEDIATIVA E CONTESTO

Morfologia AGGREGATA

Orientamento NORD - SUD

Orogeografico GIACITURA DI MEZZA COSTA

Colmi PERPENDICOLARE ALLA CURVE DI LIVELLO

PERTINENZE

Pertinenze RESIDENZA

TIPOLOGIA ARCHITETTONICA

Tipologia Aggregativa AD ELLE

Tipologia Edilizia MANICA DOPPIA

Tipologia Strutturale MURATURA TRADIZIONALE

Copertura 2 FALDE

Tecniche Costrut. e Mater. TETTO ALLA PIEMONTESE: COPPI; RIVESTIMENTO - MISTO

Finiture e Caratteri Decor.

Elementi Archit. Tipizzanti

Altri Elem. Archit. Signific. CANCELLATA/CANCELLO; BALCONE

RILEVANZA STORICO-ARCHITETTONICA E DOCUMENTARIA

Rilevanza DI VALORE DOCUMENTARIO

RILEVANZA PAESAGGISTICA

Rilevanza DI VALORE DOCUMENTARIO

STATO DI CONSERVAZIONE

Conservazione BUONO

CORPI PERTINENZIALI AGGIUNTI

Corpi Pertinenziali ALTRO

ELEMENTI DI DETRAZIONE VISIVAElementi di Detrazione Visiva **CATEGORIA DI INTERVENTO AMMISSIBILE**

Intervento MANUTENZIONE ORDINARIA E STRAORDINARIA; RISTRUTTURAZIONE EDILIZIA; RESTAURO E RISANAMENTO CONSERV

Note:

CARATTERIZZAZIONE DELL'EDIFICIO

STATO DI CONSERVAZIONE

INDIRIZZI E CATEGORIE D'INTERVENTO AMMISSIBILI



Foto 1:



Foto 2:



Foto 3:



Carta Tecnica:



PRGC:

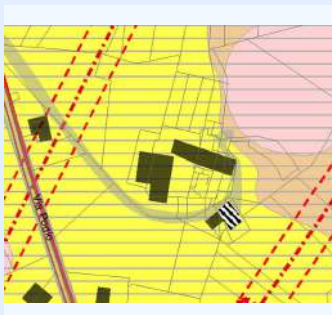

Catasto:

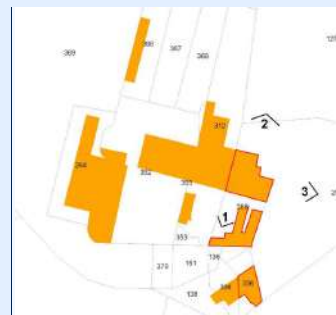

IDENTIFICATIVI

ID Scheda	042C	N° Piani	2
N° Scheda 1974	5		
Proprietà	MASERA ORNELLA		
Indirizzo	VIA PODIO 19/3		
Ambito Paesaggistico PPR			
Vincolo Paesaggistico	/		
Destinazione d'uso Attual	RESIDENZIALE		
Epoca di Costruzione/Attestato d			
Fonti Documentarie (stralcio app)			
CT Foglio	30	Area_PRGC	1
CT Mappali	336	Classe_PA	2

STATO ATTUALE

Superficie Lorda Residenziale (mq)	120
Superficie Lorda Agricola e/o Civ. Agricola (mq)	
Volume Residenziale o Civile Agricola (mc)	395
Volume Agricolo (mc)	
Abitanti Attuali	1

IN PROGETTO PRGC

Superficie Lorda Resid. LR 16/2018 (mq)	
Volume Residenziale o Civile Agricola (mc)	395
Abitanti Insediabili LR 16/2018	



COMUNE DI PINO TORINESE

CENSIMENTO DEI FABBRICATI RUSTICI

Num. Censimento Generale

56

Superficie Lorda Resid. o Civ. Agricola (mq) 120

Volume Residenziale LR 16/2018 (mq)

DESTINAZIONE D'USO AMMESSA E PRESCRITTA

Destinazione d'uso Ammessa e Prescritta

MORFOLOGIA INSEDIATIVA E CONTESTO

Morfologia AGGREGATA

Orientamento NORD - SUD

Orogeografico GIACITURA DI MEZZA COSTA

Colmi PERPENDICOLARE ALLA CURVE DI LIVELLO

PERTINENZE

Pertinenze RESIDENZA

TIPOLOGIA ARCHITETTONICA

Tipologia Aggregativa AD ELLE

Tipologia Edilizia MANICA DOPPIA

Tipologia Strutturale MURATURA TRADIZIONALE

Copertura 2 FALDE

Tecniche Costrut. e Mater. TETTO ALLA PIEMONTESE: COPPI; RIVESTIMENTO - MISTO

Finiture e Caratteri Decor. ZOCCOLATURA - PIETRA DI RIVESTIMENTO; CORNICE

Elementi Archit. Tipizzanti

Altri Elem. Archit. Signific. CANCELLATA/CANCELLO; BALCONE

RILEVANZA STORICO-ARCHITETTONICA E DOCUMENTARIA

Rilevanza DI VALORE DOCUMENTARIO

RILEVANZA PAESAGGISTICA

Rilevanza DI VALORE DOCUMENTARIO

STATO DI CONSERVAZIONE

Conservazione BUONO

CORPI PERTINENZIALI AGGIUNTI

Corpi Pertinenziali ALTRO

ELEMENTI DI DETRAZIONE VISIVAElementi di Detrazione Visiva **CATEGORIA DI INTERVENTO AMMISSIBILE**

Intervento MANUTENZIONE ORDINARIA E STRAORDINARIA; RISTRUTTURAZIONE EDILIZIA; RESTAURO E RISANAMENTO CONSERV

Note:

CARATTERIZZAZIONE DELL'EDIFICIO

STATO DI CONSERVAZIONE

INDIRIZZI E CATEGORIE D'INTERVENTO AMMISSIBILI



Foto 1:



Foto 2:



Foto 3:



Carta Tecnica:



PRGC:

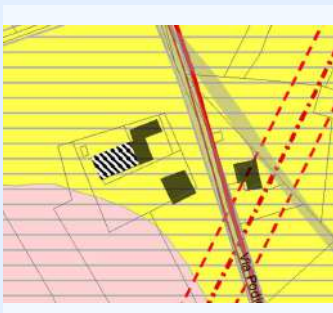

Catasto:

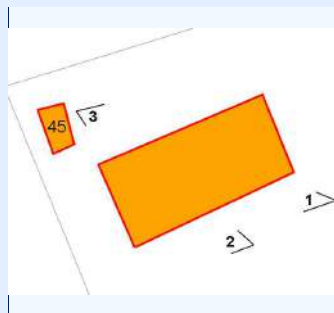

IDENTIFICATIVI

ID Scheda 043A

N° Piani 2

N° Scheda 1974 4

Proprieta STOLA GIANCARLO, STOLA ROBERTO

Indirizzo VIA PODIO 32

Ambito Paesaggistico PPR 36

Vincolo Paesaggistico DM 01/08/1985

Destinazione d'uso Attual CIVILE AGRICOLO

Epoca di Costruzione/Attestato d

Fonti Documentarie (stralcio app)

CT Foglio 30

Area_PRGC 1

CT Mappali 378

Classe_PA 2

STATO ATTUALE

Superficie Lorda Residenziale (mq) 324

Superficie Lorda Agricola e/o Civ. Agricola (mq)

Volume Residenziale o Civile Agricola (mc) 1068

Volume Agricolo (mc)

Abitanti Attuali 3

IN PROGETTO PRGC

Superficie Lorda Resid. LR 16/2018 (mq)

Volume Residenziale o Civile Agricola (mc) 1068

Abitanti Insediabili LR 16/2018



COMUNE DI PINO TORINESE

CENSIMENTO DEI FABBRICATI RUSTICI

Num. Censimento Generale

57

Superficie Lorda Resid. o Civ. Agricola (mq) 324

Volume Residenziale LR 16/2018 (mq)

DESTINAZIONE D'USO AMMESSA E PRESCRITTA

Destinazione d'uso Ammessa e Prescritta

MORFOLOGIA INSEDIATIVA E CONTESTO

Morfologia ISOLATA

Orientamento NORD-OVEST

Orogeografico GIACITURA DI MEZZA COSTA

Colmi PERPENDICOLARE ALLA CURVE DI LIVELLO

PERTINENZE

Pertinenze RESIDENZA

TIPOLOGIA ARCHITETTONICA

Tipologia Aggregativa

Tipologia Edilizia MANICA SEMPLICE

Tipologia Strutturale MURATURA TRADIZIONALE

Copertura MISTA

Tecniche Costrut. e Mater. TETTO ALLA PIEMONTESE: COPPI; RIVESTIMENTO - MISTO

Finiture e Caratteri Decor. ZOCCOLATURA - CEMENTO

Elementi Archit. Tipizzanti

Altri Elem. Archit. Signific. BALCONE; INFERRIATE

RILEVANZA STORICO-ARCHITETTONICA E DOCUMENTARIA

Rilevanza MOLTO SIGNIFICATIVO

RILEVANZA PAESAGGISTICA

Rilevanza SIGNIFICATIVO

STATO DI CONSERVAZIONE

Conservazione STATO DI RUDERE

CORPI PERTINENZIALI AGGIUNTI

Corpi Pertinenziali ALTRO

ELEMENTI DI DETRAZIONE VISIVAElementi di Detrazione Visiva **CATEGORIA DI INTERVENTO AMMISSIBILE**

Intervento MANUTENZIONE ORDINARIA E STRAORDINARIA; RISTRUTTURAZIONE EDILIZIA; RESTAURO E RISANAMENTO CONSERV

Note:

CARATTERIZZAZIONE DELL'EDIFICIO

STATO DI CONSERVAZIONE

INDIRIZZI E CATEGORIE D'INTERVENTO AMMISSIBILI



Foto 1:



Foto 2:



Foto 3:



Carta Tecnica:



PRGC:

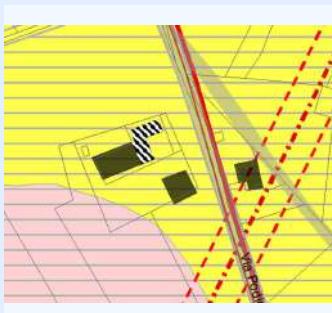

Catasto:

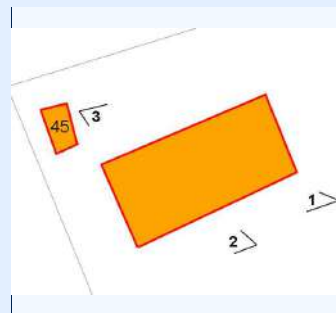

IDENTIFICATIVI

ID Scheda	043B	N° Piani	2
N° Scheda 1974	4		
Proprieta	STOLA GIANCARLO, STOLA ROBERTO		
Indirizzo	VIA PODIO 32		
Ambito Paesaggistico PPR	36		
Vincolo Paesaggistico	DM 01/08/1985		
Destinazione d'uso Attual	AGRICOLA		
Epoca di Costruzione/Attestato d			
Fonti Documentarie (stralcio app)			
CT Foglio	30	Area_PRGC	1
CT Mappali	378	Classe_PA	2

STATO ATTUALE

Superficie Lorda Residenziale (mq)	
Superficie Lorda Agricola e/o Civ. Agricola (mq)	311
Volume Residenziale o Civile Agricola (mc)	
Volume Agricolo (mc)	1025
Abitanti Attuali	

IN PROGETTO PRGC

Superficie Lorda Resid. LR 16/2018 (mq)	311
Volume Residenziale o Civile Agricola (mc)	
Abitanti Insediabili LR 16/2018	7



COMUNE DI PINO TORINESE

CENSIMENTO DEI FABBRICATI RUSTICI

Num. Censimento Generale

58

Superficie Lorda Resid. o Civ. Agricola (mq)

Volume Residenziale LR 16/2018 (mq)

1025

DESTINAZIONE D'USO AMMESSA E PRESCRITTA

Destinazione d'uso Ammessa e Prescritta

MORFOLOGIA INSEDIATIVA E CONTESTO

Morfologia ISOLATA

Orientamento NORD-OVEST

Orogeografico GIACITURA DI MEZZA COSTA

Colmi PERPENDICOLARE ALLA CURVE DI LIVELLO

PERTINENZE

Pertinenze TETTOIA; FIENILE; STALLA

TIPOLOGIA ARCHITETTONICA

Tipologia Aggregativa

Tipologia Edilizia MANICA SEMPLICE

Tipologia Strutturale MURATURA TRADIZIONALE

Copertura MISTA

Tecniche Costrut. e Mater. TETTO ALLA PIEMONTESE: COPPI; RIVESTIMENTO - MISTO

Finiture e Caratteri Decor. ZOCCOLATURA - CEMENTO

Elementi Archit. Tipizzanti

Altri Elem. Archit. Signific.

RILEVANZA STORICO-ARCHITETTONICA E DOCUMENTARIA

Rilevanza MOLTO SIGNIFICATIVO

RILEVANZA PAESAGGISTICA

Rilevanza SIGNIFICATIVO

STATO DI CONSERVAZIONE

Conservazione STATO DI RUDERE

CORPI PERTINENZIALI AGGIUNTI

Corpi Pertinenziali ALTRO

ELEMENTI DI DETRAZIONE VISIVAElementi di Detrazione Visiva **CATEGORIA DI INTERVENTO AMMISSIBILE**

Intervento MANUTENZIONE ORDINARIA E STRAORDINARIA; RISTRUTTURAZIONE EDILIZIA; RESTAURO E RISANAMENTO CONSERV

Note:

CARATTERIZZAZIONE DELL'EDIFICIO

STATO DI CONSERVAZIONE

INDIRIZZI E CATEGORIE D'INTERVENTO AMMISSIBILI



Foto 1:



Foto 2:



Foto 3:



Carta Tecnica:



PRGC:



Catasto:

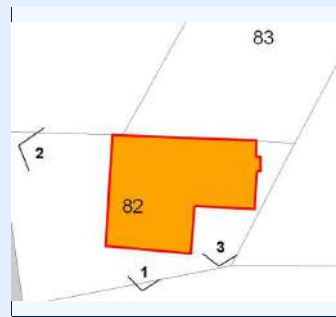

IDENTIFICATIVI

ID Scheda	044	N° Piani	2
N° Scheda 1974	1		
Proprieta	BANAUDI PAOLA, BARBENI MATTEO, PERIS CLEMENTINA		
Indirizzo	VIA PODIO 47		
Ambito Paesaggistico PPR	36		
Vincolo Paesaggistico	DM 01/08/1985		
Destinazione d'uso Attual	RESIDENZIALE		
Epoca di Costruzione/Attestato d			
Fonti Documentarie (stralcio app)			
CT Foglio	30	Area_PRGC	1
CT Mappali	82	Classe_PA	2

STATO ATTUALE

Superficie Lorda Residenziale (mq)	480
Superficie Lorda Agricola e/o Civ. Agricola (mq)	
Volume Residenziale o Civile Agricola (mc)	1584
Volume Agricolo (mc)	
Abitanti Attuali	4

IN PROGETTO PRGC

Superficie Lorda Resid. LR 16/2018 (mq)	
Volume Residenziale o Civile Agricola (mc)	1584
Abitanti Insediabili LR 16/2018	



COMUNE DI PINO TORINESE

CENSIMENTO DEI FABBRICATI RUSTICI

Num. Censimento Generale

59

Superficie Lorda Resid. o Civ. Agricola (mq) 480

Volume Residenziale LR 16/2018 (mq)

DESTINAZIONE D'USO AMMESSA E PRESCRITTA

Destinazione d'uso Ammessa e Prescritta

MORFOLOGIA INSEDIATIVA E CONTESTO

Morfologia ISOLATA

Orientamento NORD - SUD

Orogeografico GIACITURA DI MEZZA COSTA

Colmi PERPENDICOLARE ALLA CURVE DI LIVELLO

PERTINENZE

Pertinenze RESIDENZA

TIPOLOGIA ARCHITETTONICA

Tipologia Aggregativa AD ELLE

Tipologia Edilizia MANICA SEMPLICE

Tipologia Strutturale MURATURA TRADIZIONALE

Copertura MISTA

Tecniche Costrut. e Mater. TETTO ALLA PIEMONTESE: COPPI; RIVESTIMENTO - MISTO

Finiture e Caratteri Decor. ZOCCOLATURA - CEMENTO

Elementi Archit. Tipizzanti

Altri Elem. Archit. Signific. BALCONE; INFERRIATE

RILEVANZA STORICO-ARCHITETTONICA E DOCUMENTARIA

Rilevanza SIGNIFICATIVO

RILEVANZA PAESAGGISTICA

Rilevanza SIGNIFICATIVO

STATO DI CONSERVAZIONE

Conservazione MEDIOCRE

CORPI PERTINENZIALI AGGIUNTI

Corpi Pertinenziali ALTRO

ELEMENTI DI DETRAZIONE VISIVA

Elementi di Detrazione Visiva

CATEGORIA DI INTERVENTO AMMISSIBILE

Intervento MANUTENZIONE ORDINARIA E STRAORDINARIA; RISTRUTTURAZIONE EDILIZIA; RESTAURO E RISANAMENTO CONSERV

Note: IN FASE DI INTERVENTO PER REALIZZAZIONE DI UNITA' IMMOBILIARI RESIDENZIALI. DATI VOLUMETRICI GIA' AGGIORNATI COME DA PROGETTO EDILIZIO

CARATTERIZZAZIONE DELL'EDIFICIO

STATO DI CONSERVAZIONE

INDIRIZZI E CATEGORIE D'INTERVENTO AMMISSIBILI



COMUNE DI PINO TORINESE

CENSIMENTO DEI FABBRICATI RUSTICI

Num. Censimento Generale

60

Foto 1:



Foto 2:



Foto 3:



Carta Tecnica:



PRGC:



Catasto:

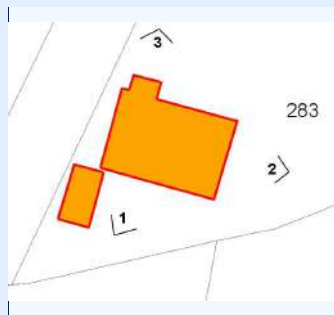

IDENTIFICATIVI

ID Scheda	045	N° Piani	2
N° Scheda 1974	2		
Proprietà	DEZZANI DAVIDE, RANCO FEDERICA		
Indirizzo	VIA PODIO 49		
Ambito Paesaggistico PPR	36		
Vincolo Paesaggistico	DM 01/08/1985		
Destinazione d'uso Attual	AGRICOLO		
Epoca di Costruzione/Attestato d			
Fonti Documentarie (stralcio app)			
CT Foglio	30	Area_PRGC	1
CT Mappali	283	Classe_PAI	2

STATO ATTUALE

Superficie Lorda Residenziale (mq)	58
Superficie Lorda Agricola e/o Civ. Agricola (mq)	57
Volume Residenziale o Civile Agricola (mc)	191
Volume Agricolo (mc)	188
Abitanti Attuali	1

IN PROGETTO PRGC

Superficie Lorda Resid. LR 16/2018 (mq)	57
Volume Residenziale o Civile Agricola (mc)	191
Abitanti Insediabili LR 16/2018	1



COMUNE DI PINO TORINESE

CENSIMENTO DEI FABBRICATI RUSTICI

Num. Censimento Generale

60

Superficie Lorda Resid. o Civ. Agricola (mq) 58

Volume Residenziale LR 16/2018 (mq) 188

DESTINAZIONE D'USO AMMESSA E PRESCRITTA

Destinazione d'uso Ammessa e Prescritta

MORFOLOGIA INSEDIATIVA E CONTESTO

Morfologia ISOLATA

Orientamento NORD-EST

Orogeografico GIACITURA DI MEZZA COSTA

Colmi PERPENDICOLARE ALLA CURVE DI LIVELLO

PERTINENZE

Pertinenze RESIDENZA

TIPOLOGIA ARCHITETTONICA

Tipologia Aggregativa

Tipologia Edilizia MANICA SEMPLICE

Tipologia Strutturale MURATURA TRADIZIONALE

Copertura MISTA

Tecniche Costrut. e Mater. TETTO ALLA PIEMONTESE: COPPI; RIVESTIMENTO - INTONACO

Finiture e Caratteri Decor. ZOCCOLATURA - CEMENTO

Elementi Archit. Tipizzanti

Altri Elem. Archit. Signific. BALCONE; INFERRIATE

RILEVANZA STORICO-ARCHITETTONICA E DOCUMENTARIA

Rilevanza DI VALORE DOCUMENTARIO

RILEVANZA PAESAGGISTICA

Rilevanza DI VALORE DOCUMENTARIO

STATO DI CONSERVAZIONE

Conservazione BUONO

CORPI PERTINENZIALI AGGIUNTI

Corpi Pertinenziali ALTRO

ELEMENTI DI DETRAZIONE VISIVAElementi di Detrazione Visiva **CATEGORIA DI INTERVENTO AMMISSIBILE**

Intervento MANUTENZIONE ORDINARIA E STRAORDINARIA; RISTRUTTURAZIONE EDILIZIA; RESTAURO E RISANAMENTO CONSERV

Note:

CARATTERIZZAZIONE DELL'EDIFICIO

STATO DI CONSERVAZIONE

INDIRIZZI E CATEGORIE D'INTERVENTO AMMISSIBILI



Foto 1:



Foto 2:



Foto 3:



Carta Tecnica:



PRGC:

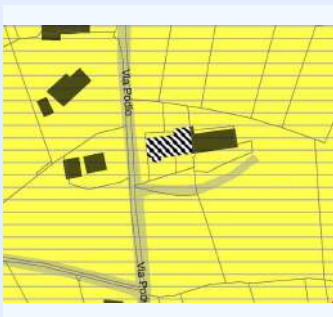

Catasto:

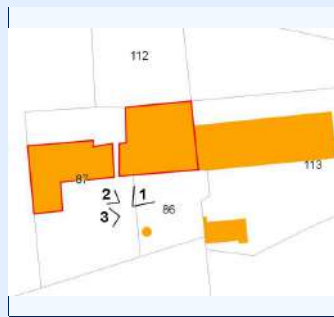

IDENTIFICATIVI

ID Scheda	046	N° Piani	2
N° Scheda 1974	3		
Proprietà	MENZIO ATTILIO MENZIO LUIGI		
Indirizzo	VIA PODIO 61		
Ambito Paesaggistico PPR	36		
Vincolo Paesaggistico	DM 01/08/1985		
Destinazione d'uso Attual	CIVILE AGRICOLO		
Epoca di Costruzione/Attestato d			
Fonti Documentarie (stralcio app)			
CT Foglio	33	Area_PRGC	1
CT Mappali	270	Classe_PAI	2

STATO ATTUALE

Superficie Lorda Residenziale (mq)	360
Superficie Lorda Agricola e/o Civ. Agricola (mq)	343
Volume Residenziale o Civile Agricola (mc)	1189
Volume Agricolo (mc)	1131
Abitanti Attuali	3

IN PROGETTO PRGC

Superficie Lorda Resid. LR 16/2018 (mq)	343
Volume Residenziale o Civile Agricola (mc)	1189
Abitanti Insediabili LR 16/2018	8



COMUNE DI PINO TORINESE

CENSIMENTO DEI FABBRICATI RUSTICI

Num. Censimento Generale

61

Superficie Lorda Resid. o Civ. Agricola (mq) 360

Volume Residenziale LR 16/2018 (mq) 1131

DESTINAZIONE D'USO AMMESSA E PRESCRITTA

Destinazione d'uso Ammessa e Prescritta

MORFOLOGIA INSEDIATIVA E CONTESTO

Morfologia AGGREGATA

Orientamento EST - OVEST

Orogeografico GIACITURA DI MEZZA COSTA

Colmi PERPENDICOLARE ALLA CURVE DI LIVELLO

PERTINENZE

Pertinenze TETTOIA; FIENILE; STALLA; RESIDENZA

TIPOLOGIA ARCHITETTONICA

Tipologia Aggregativa AD ELLE

Tipologia Edilizia UNITA' SISTEMICA

Tipologia Strutturale MURATURA TRADIZIONALE

Copertura MISTA

Tecniche Costrut. e Mater. TETTO ALLA PIEMONTESE: COPPI

Finiture e Caratteri Decor.

Elementi Archit. Tipizzanti

Altri Elem. Archit. Signific.

RILEVANZA STORICO-ARCHITETTONICA E DOCUMENTARIA

Rilevanza SIGNIFICATIVO

RILEVANZA PAESAGGISTICA

Rilevanza SIGNIFICATIVO

STATO DI CONSERVAZIONE

Conservazione MEDIOCRE

CORPI PERTINENZIALI AGGIUNTI

Corpi Pertinenziali

ELEMENTI DI DETRAZIONE VISIVAElementi di Detrazione Visiva **CATEGORIA DI INTERVENTO AMMISSIBILE**

Intervento MANUTENZIONE ORDINARIA E STRAORDINARIA; RISTRUTTURAZIONE EDILIZIA

Note:

CARATTERIZZAZIONE DELL'EDIFICIO

STATO DI CONSERVAZIONE

INDIRIZZI E CATEGORIE D'INTERVENTO AMMISSIBILI



Foto 1:



Foto 2:



Foto 3:



Carta Tecnica:



PRGC:

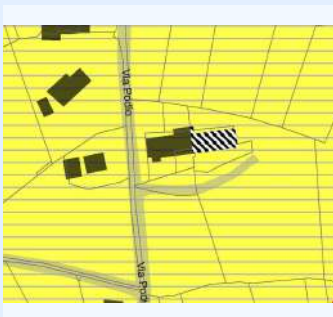

Catasto:

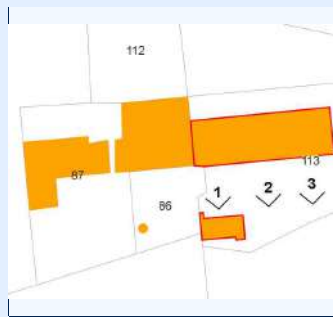

IDENTIFICATIVI

ID Scheda 047

N° Piani 2

N° Scheda 1974 2

Proprietà MENZIO ALFONSO E GIUSEPPE

Indirizzo VIA PODIO 61-63

Ambito Paesaggistico PPR 36

Vincolo Paesaggistico DM 01/08/1985

Destinazione d'uso Attuale CIVILE AGRICOLO

Epoca di Costruzione/Attestato d

Fonti Documentarie (stralcio app)

CT Foglio 33

Area_PRGC 1

CT Mappali 265

Classe_PA 2

STATO ATTUALE

Superficie Lorda Residenziale (mq) 186

Superficie Lorda Agricola e/o Civ. Agricola (mq) 344

Volume Residenziale o Civile Agricola (mc) 614

Volume Agricolo (mc) 1135

Abitanti Attuali 2

IN PROGETTO PRGC

Superficie Lorda Resid. LR 16/2018 (mq) 344

Volume Residenziale o Civile Agricola (mc) 614

Abitanti Insediabili LR 16/2018 8



COMUNE DI PINO TORINESE

CENSIMENTO DEI FABBRICATI RUSTICI

Num. Censimento Generale

62

Superficie Lorda Resid. o Civ. Agricola (mq) 186

Volume Residenziale LR 16/2018 (mq) 1135

DESTINAZIONE D'USO AMMESSA E PRESCRITTA

Destinazione d'uso Ammessa e Prescritta

MORFOLOGIA INSEDIATIVA E CONTESTO

Morfologia AGGREGATA

Orientamento EST - OVEST

Orogeografico GIACITURA DI MEZZA COSTA

Colmi PERPENDICOLARE ALLA CURVE DI LIVELLO

PERTINENZE

Pertinenze TETTOIA; FIENILE; STALLA; RESIDENZA

TIPOLOGIA ARCHITETTONICA

Tipologia Aggregativa A CORTE APERTA

Tipologia Edilizia MANICA SEMPLICE

Tipologia Strutturale MURATURA TRADIZIONALE

Copertura MISTA

Tecniche Costrut. e Mater. TETTO ALLA PIEMONTESE: COPPI

Finiture e Caratteri Decor. ZOCCOLATURA - CEMENTO

Elementi Archit. Tipizzanti

Altri Elem. Archit. Signific. CANCELLATA/CANCELLO; TAGLIAFUOCO; INFERRIATE

RILEVANZA STORICO-ARCHITETTONICA E DOCUMENTARIA

Rilevanza MOLTO SIGNIFICATIVO

RILEVANZA PAESAGGISTICA

Rilevanza MOLTO SIGNIFICATIVO

STATO DI CONSERVAZIONE

Conservazione PESSIMO

CORPI PERTINENZIALI AGGIUNTI

Corpi Pertinenziali

ELEMENTI DI DETRAZIONE VISIVAElementi di Detrazione Visiva **CATEGORIA DI INTERVENTO AMMISSIBILE**

Intervento MANUTENZIONE ORDINARIA E STRAORDINARIA; RISTRUTTURAZIONE EDILIZIA

Note:

CARATTERIZZAZIONE DELL'EDIFICIO

STATO DI CONSERVAZIONE

INDIRIZZI E CATEGORIE D'INTERVENTO AMMISSIBILI



Foto 1:



Foto 2:



Foto 3:



Carta Tecnica:



PRGC:

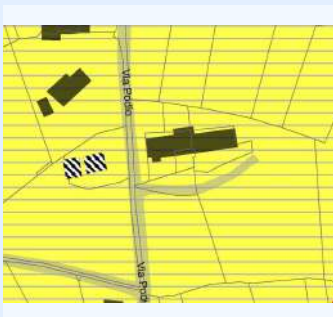

Catasto:

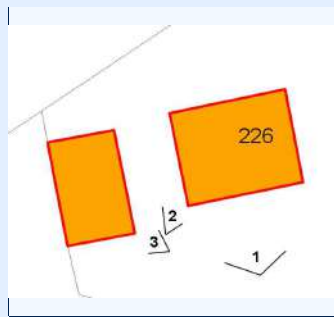

IDENTIFICATIVI

ID Scheda	048	N° Piani	2
N° Scheda 1974	1		
Proprietà	PENNAZIO CESARE		
Indirizzo	VIA PODIO 68		
Ambito Paesaggistico PPR	36		
Vincolo Paesaggistico	DM 01/08/1985		
Destinazione d'uso Attuale	RESIDENZIALE		
Epoca di Costruzione/Attestato d			
Fonti Documentarie (stralcio app)			
CT Foglio	33	Area_PRGC	1
CT Mappali	226	Classe_PAI	2

STATO ATTUALE

Superficie Lorda Residenziale (mq)	189
Superficie Lorda Agricola e/o Civ. Agricola (mq)	66
Volume Residenziale o Civile Agricola (mc)	623
Volume Agricolo (mc)	219
Abitanti Attuali	2

IN PROGETTO PRGC

Superficie Lorda Resid. LR 16/2018 (mq)	66
Volume Residenziale o Civile Agricola (mc)	623
Abitanti Insediabili LR 16/2018	1



COMUNE DI PINO TORINESE

CENSIMENTO DEI FABBRICATI RUSTICI

Num. Censimento Generale

63

Superficie Lorda Resid. o Civ. Agricola (mq) 189

Volume Residenziale LR 16/2018 (mq) 219

DESTINAZIONE D'USO AMMESSA E PRESCRITTA

Destinazione d'uso Ammessa e Prescritta

MORFOLOGIA INSEDIATIVA E CONTESTO

Morfologia ISOLATA

Orientamento EST - OVEST

Orogeografico GIACITURA DI MEZZA COSTA

Colmi PARALLELO ALLE CURVE DI LIVELLO

PERTINENZE

Pertinenze TETTOIA; RESIDENZA

TIPOLOGIA ARCHITETTONICA

Tipologia Aggregativa

Tipologia Edilizia MANICA SEMPLICE

Tipologia Strutturale STRUTTURA IN CEMENTO ARMATO

Copertura 2 FALDE

Tecniche Costrut. e Mater. TETTO ALLA PIEMONTESE: COPPI

Finiture e Caratteri Decor. ZOCCOLATURA - CEMENTO

Elementi Archit. Tipizzanti

Altri Elem. Archit. Signific. BALCONE; INFERRIATE

RILEVANZA STORICO-ARCHITETTONICA E DOCUMENTARIA

Rilevanza DI VALORE DOCUMENTARIO

RILEVANZA PAESAGGISTICA

Rilevanza DI VALORE DOCUMENTARIO

STATO DI CONSERVAZIONE

Conservazione BUONO

CORPI PERTINENZIALI AGGIUNTI

Corpi Pertinenziali

ELEMENTI DI DETRAZIONE VISIVAElementi di Detrazione Visiva **CATEGORIA DI INTERVENTO AMMISSIBILE**

Intervento MANUTENZIONE ORDINARIA E STRAORDINARIA; RISTRUTTURAZIONE EDILIZIA

Note:

CARATTERIZZAZIONE DELL'EDIFICIO

STATO DI CONSERVAZIONE

INDIRIZZI E CATEGORIE D'INTERVENTO AMMISSIBILI



COMUNE DI PINO TORINESE

CENSIMENTO DEI FABBRICATI RUSTICI

Num. Censimento Generale

65

Foto 1:



Foto 2:



Foto 3:



Carta Tecnica:

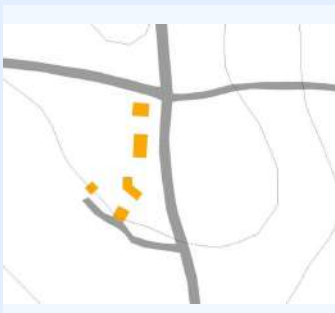

PRGC:

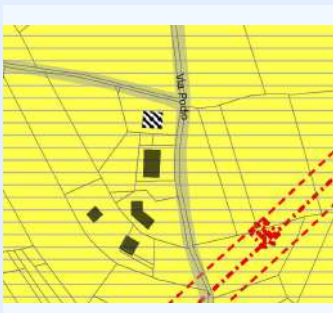

Catasto:

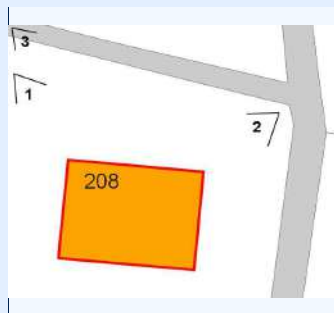

IDENTIFICATIVI

ID Scheda	049	N° Piani	2
N° Scheda 1974	6		
Proprietà	CHIANELLO ANTONINA		
Indirizzo	VIA PODIO 72		
Ambito Paesaggistico PPR	36		
Vincolo Paesaggistico	DM 01/08/1985		
Destinazione d'uso Attuale	RESIDENZIALE AGRICOLO		
Epoca di Costruzione/Attestato d			
Fonti Documentarie (stralcio app)			
CT Foglio	33	Area_PRGC	1
CT Mappali	208	Classe_PAI	2

STATO ATTUALE

Superficie Lorda Residenziale (mq)	184
Superficie Lorda Agricola e/o Civ. Agricola (mq)	130
Volume Residenziale o Civile Agricola (mc)	606
Volume Agricolo (mc)	430
Abitanti Attuali	2

IN PROGETTO PRGC

Superficie Lorda Resid. LR 16/2018 (mq)	
Volume Residenziale o Civile Agricola (mc)	606
Abitanti Insediabili LR 16/2018	



COMUNE DI PINO TORINESE

CENSIMENTO DEI FABBRICATI RUSTICI

Num. Censimento Generale

65

Superficie Lorda Resid. o Civ. Agricola (mq) 184

Volume Residenziale LR 16/2018 (mq)

DESTINAZIONE D'USO AMMESSA E PRESCRITTA

Destinazione d'uso Ammessa e Prescritta

MORFOLOGIA INSEDIATIVA E CONTESTO

Morfologia ISOLATA

Orientamento EST - OVEST

Orogeografico GIACITURA DI MEZZA COSTA

Colmi PARALLELO ALLE CURVE DI LIVELLO

PERTINENZE

Pertinenze RESIDENZA

TIPOLOGIA ARCHITETTONICA

Tipologia Aggregativa

Tipologia Edilizia MANICA DOPPIA

Tipologia Strutturale STRUTTURA IN CEMENTO ARMATO

Copertura 2 FALDE

Tecniche Costrut. e Mater. TETTO ALLA PIEMONTESE: TEGOLE; RIVESTIMENTO - INTONACO

Finiture e Caratteri Decor. ZOCCOLATURA - CEMENTO

Elementi Archit. Tipizzanti

Altri Elem. Archit. Signific. INFERIATE

RILEVANZA STORICO-ARCHITETTONICA E DOCUMENTARIA

Rilevanza DI VALORE DOCUMENTARIO

RILEVANZA PAESAGGISTICA

Rilevanza DI VALORE DOCUMENTARIO

STATO DI CONSERVAZIONE

Conservazione BUONO

CORPI PERTINENZIALI AGGIUNTI

Corpi Pertinenziali

ELEMENTI DI DETRAZIONE VISIVAElementi di Detrazione Visiva **CATEGORIA DI INTERVENTO AMMISSIBILE**

Intervento MANUTENZIONE ORDINARIA E STRAORDINARIA; RESTAURO E RISANAMENTO CONSERVATIVO

Note:

CARATTERIZZAZIONE DELL'EDIFICIO

STATO DI CONSERVAZIONE

INDIRIZZI E CATEGORIE D'INTERVENTO AMMISSIBILI



Foto 1:



Foto 2:



Foto 3:



Carta Tecnica:

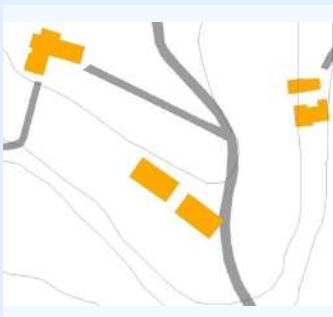

PRGC:



Catasto:

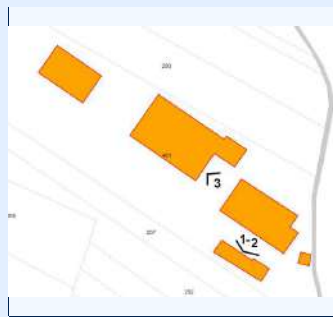

IDENTIFICATIVI

ID Scheda	050	N° Piani	2
N° Scheda 1974	15		
Proprieta	PALLARO ANGELO		
Indirizzo	VIA PODIO 110		
Ambito Paesaggistico PPR	36		
Vincolo Paesaggistico	DM 01/08/1985 ART. 142 DLGS 42/04		
Destinazione d'uso Attual	RESIDENZIALE E AGRICOLO		
Epoca di Costruzione/Attestato d			
Fonti Documentarie (stralcio app)			
CT Foglio	34	Area_PRGC	1
CT Mappali	481	Classe_PA	2

STATO ATTUALE

Superficie Lorda Residenziale (mq)	342
Superficie Lorda Agricola e/o Civ. Agricola (mq)	529
Volume Residenziale o Civile Agricola (mc)	1129
Volume Agricolo (mc)	1747
Abitanti Attuali	3

IN PROGETTO PRGC

Superficie Lorda Resid. LR 16/2018 (mq)	529
Volume Residenziale o Civile Agricola (mc)	1129
Abitanti Insediabili LR 16/2018	12



COMUNE DI PINO TORINESE

CENSIMENTO DEI FABBRICATI RUSTICI

Num. Censimento Generale

66

Superficie Lorda Resid. o Civ. Agricola (mq) 342

Volume Residenziale LR 16/2018 (mq) 1747

DESTINAZIONE D'USO AMMESSA E PRESCRITTA

Destinazione d'uso Ammessa e Prescritta

MORFOLOGIA INSEDIATIVA E CONTESTO

Morfologia ISOLATA

Orientamento NORD-EST

Orogeografico GIACITURA DI MEZZA COSTA

Colmi PARALLELO ALLE CURVE DI LIVELLO

PERTINENZE

Pertinenze TETTOIA; FIENILE; STALLA; RESIDENZA

TIPOLOGIA ARCHITETTONICA

Tipologia Aggregativa A CORTE APERTA

Tipologia Edilizia MANICA SEMPLICE

Tipologia Strutturale MURATURA TRADIZIONALE

Copertura MISTA

Tecniche Costrut. e Mater. TETTO ALLA PIEMONTESE: COPPI; RIVESTIMENTO - MISTO

Finiture e Caratteri Decor. ZOCCOLATURA - PIETRA DI RIVESTIMENTO; CORNICE

Elementi Archit. Tipizzanti

Altri Elem. Archit. Signific. CANCELLATA/CANCELLO; BALCONE; TAGLIAFUOCO

RILEVANZA STORICO-ARCHITETTONICA E DOCUMENTARIA

Rilevanza DI VALORE DOCUMENTARIO

RILEVANZA PAESAGGISTICA

Rilevanza DI VALORE DOCUMENTARIO

STATO DI CONSERVAZIONE

Conservazione MEDIOCRE

CORPI PERTINENZIALI AGGIUNTI

Corpi Pertinenziali

ELEMENTI DI DETRAZIONE VISIVAElementi di Detrazione Visiva **CATEGORIA DI INTERVENTO AMMISSIBILE**

Intervento MANUTENZIONE ORDINARIA E STRAORDINARIA; RISTRUTTURAZIONE EDILIZIA

Note: Le colonne del cancello di ingresso ed i granai sul retro dell'abitazione risalgono al '700.

CARATTERIZZAZIONE DELL'EDIFICIO

STATO DI CONSERVAZIONE

INDIRIZZI E CATEGORIE D'INTERVENTO AMMISSIBILI



COMUNE DI PINO TORINESE

CENSIMENTO DEI FABBRICATI RUSTICI

Num. Censimento Generale

68

Foto 1:



Foto 2:



Foto 3:



Carta Tecnica:



PRGC:



Catasto:

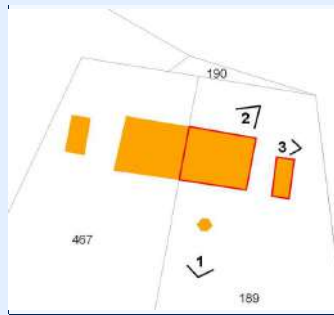

IDENTIFICATIVI

ID Scheda	051	N° Piani	2
N° Scheda 1974	18		
Proprieta	CIRULLI GILDA		
Indirizzo	VIA PODIO 90		
Ambito Paesaggistico PPR	36		
Vincolo Paesaggistico	DM 01/08/1985 ART. 142 DLGS 42/04		
Destinazione d'uso Attual	RESIDENZIALE		
Epoca di Costruzione/Attestato d			
Fonti Documentarie (stralcio app)			
CT Foglio	34	Area_PRGC	1
CT Mappali	189-467	Classe_PA	2

STATO ATTUALE

Superficie Lorda Residenziale (mq)	568
Superficie Lorda Agricola e/o Civ. Agricola (mq)	
Volume Residenziale o Civile Agricola (mc)	1874
Volume Agricolo (mc)	
Abitanti Attuali	5

IN PROGETTO PRGC

Superficie Lorda Resid. LR 16/2018 (mq)	
Volume Residenziale o Civile Agricola (mc)	1874
Abitanti Insediabili LR 16/2018	



COMUNE DI PINO TORINESE

CENSIMENTO DEI FABBRICATI RUSTICI

Num. Censimento Generale

68

Superficie Lorda Resid. o Civ. Agricola (mq) 568

Volume Residenziale LR 16/2018 (mq)

DESTINAZIONE D'USO AMMESSA E PRESCRITTA

Destinazione d'uso Ammessa e Prescritta

MORFOLOGIA INSEDIATIVA E CONTESTO

Morfologia ISOLATA

Orientamento NORD - SUD; NORD-EST

Orogeografico GIACITURA DI MEZZA COSTA

Colmi PARALLELO ALLE CURVE DI LIVELLO

PERTINENZE

Pertinenze RESIDENZA

TIPOLOGIA ARCHITETTONICA

Tipologia Aggregativa

Tipologia Edilizia MANICA SEMPLICE

Tipologia Strutturale STRUTTURA IN CEMENTO ARMATO

Copertura 2 FALDE

Tecniche Costrut. e Mater. TETTO ALLA PIEMONTESE: COPPI; RIVESTIMENTO - MISTO

Finiture e Caratteri Decor. ZOCCOLATURA - PIETRA DI RIVESTIMENTO

Elementi Archit. Tipizzanti

Altri Elem. Archit. Signific. BALCONE; INFERRIATE

RILEVANZA STORICO-ARCHITETTONICA E DOCUMENTARIA

Rilevanza DI VALORE DOCUMENTARIO

RILEVANZA PAESAGGISTICA

Rilevanza DI VALORE DOCUMENTARIO

STATO DI CONSERVAZIONE

Conservazione BUONO

CORPI PERTINENZIALI AGGIUNTI

Corpi Pertinenziali

ELEMENTI DI DETRAZIONE VISIVAElementi di Detrazione Visiva **CATEGORIA DI INTERVENTO AMMISSIBILE**

Intervento MANUTENZIONE ORDINARIA E STRAORDINARIA; RISTRUTTURAZIONE EDILIZIA

Note: L'abitazione corrisponde a Cascina Carpinella, ora è suddivisa in due proprietà. E' stato possibile effettuare il sopralluogo in una sola.

CARATTERIZZAZIONE DELL'EDIFICIO

STATO DI CONSERVAZIONE

INDIRIZZI E CATEGORIE D'INTERVENTO AMMISSIBILI



Foto 1:



Foto 2:



Foto 3:

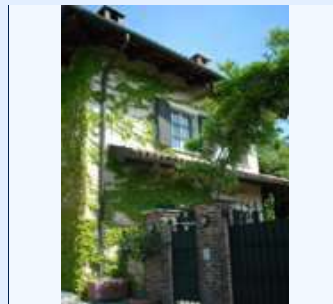

Carta Tecnica:



PRGC:

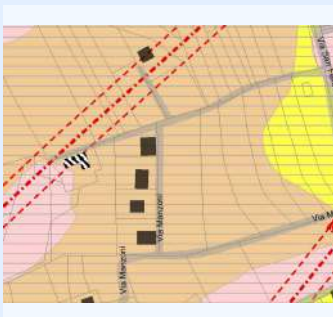

Catasto:

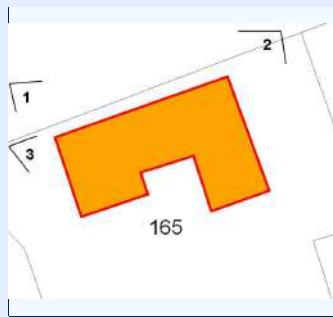

IDENTIFICATIVI

ID Scheda	052	N° Piani	2
N° Scheda 1974	13		
Proprieta	PICCHIO SILVANA		
Indirizzo	VIA MANZONI 6		
Ambito Paesaggistico PPR	36		
Vincolo Paesaggistico	DM 01/08/1985		
Destinazione d'uso Attual	RESIDENZIALE		
Epoca di Costruzione/Attestato d			
Fonti Documentarie (stralcio app)			
CT Foglio	32	Area_PRGC	1
CT Mappali	165	Classe_PAI	3; 4

STATO ATTUALE

Superficie Lorda Residenziale (mq)	328
Superficie Lorda Agricola e/o Civ. Agricola (mq)	
Volume Residenziale o Civile Agricola (mc)	1081
Volume Agricolo (mc)	
Abitanti Attuali	3

IN PROGETTO PRGC

Superficie Lorda Resid. LR 16/2018 (mq)	
Volume Residenziale o Civile Agricola (mc)	1081
Abitanti Insediabili LR 16/2018	



COMUNE DI PINO TORINESE

CENSIMENTO DEI FABBRICATI RUSTICI

Num. Censimento Generale

69

Superficie Lorda Resid. o Civ. Agricola (mq) 328

Volume Residenziale LR 16/2018 (mq)

DESTINAZIONE D'USO AMMESSA E PRESCRITTA

Destinazione d'uso Ammessa e Prescritta

MORFOLOGIA INSEDIATIVA E CONTESTO

Morfologia ISOLATA

Orientamento NORD-EST

Orogeografico GIACITURA DI MEZZA COSTA

Colmi PERPENDICOLARE ALLA CURVE DI LIVELLO

PERTINENZE

Pertinenze RESIDENZA

TIPOLOGIA ARCHITETTONICA

Tipologia Aggregativa A CORTE APERTA

Tipologia Edilizia MANICA DOPPIA

Tipologia Strutturale MURATURA TRADIZIONALE

Copertura MISTA

Tecniche Costrut. e Mater. TETTO ALLA PIEMONTESE: COPPI; RIVESTIMENTO - MISTO

Finiture e Caratteri Decor. ZOCCOLATURA - PIETRA DI RIVESTIMENTO; CORNICE ; PIATTABANDA

Elementi Archit. Tipizzanti

Altri Elem. Archit. Signific. LOGGIATO; CANCELLATA/CANCELLO; BALCONE; INFERRIATE

RILEVANZA STORICO-ARCHITETTONICA E DOCUMENTARIA

Rilevanza DI VALORE DOCUMENTARIO

RILEVANZA PAESAGGISTICA

Rilevanza DI VALORE DOCUMENTARIO

STATO DI CONSERVAZIONE

Conservazione BUONO

CORPI PERTINENZIALI AGGIUNTI

Corpi Pertinenziali

ELEMENTI DI DETRAZIONE VISIVAElementi di Detrazione Visiva **CATEGORIA DI INTERVENTO AMMISSIBILE**

Intervento MANUTENZIONE ORDINARIA E STRAORDINARIA; RESTAURO E RISANAMENTO CONSERVATIVO

Note:

CARATTERIZZAZIONE DELL'EDIFICIO

STATO DI CONSERVAZIONE

INDIRIZZI E CATEGORIE D'INTERVENTO AMMISSIBILI



Foto 1:



Foto 2:



Foto 3:



Carta Tecnica:



PRGC:

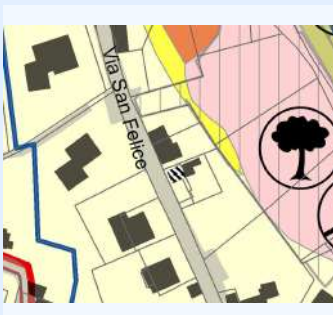

Catasto:

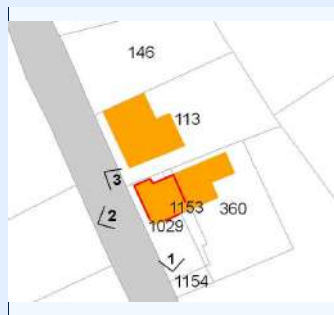

IDENTIFICATIVI

ID Scheda	053	N° Piani	2
N° Scheda 1974	24		
Proprieta	MUSSINI KARIN		
Indirizzo	VIA SAN FELICE 27		
Ambito Paesaggistico PPR			
Vincolo Paesaggistico			
Destinazione d'uso Attual	RESIDENZIALE		
Epoca di Costruzione/Attestato d			
Fonti Documentarie (stralcio app)			
CT Foglio	22	Area_PRGC	2
CT Mappali	1029-1153	Classe_PA	1

STATO ATTUALE

Superficie Lorda Residenziale (mq)	70
Superficie Lorda Agricola e/o Civ. Agricola (mq)	
Volume Residenziale o Civile Agricola (mc)	232
Volume Agricolo (mc)	
Abitanti Attuali	1

IN PROGETTO PRGC

Superficie Lorda Resid. LR 16/2018 (mq)	
Volume Residenziale o Civile Agricola (mc)	232
Abitanti Insediabili LR 16/2018	



COMUNE DI PINO TORINESE

CENSIMENTO DEI FABBRICATI RUSTICI

Num. Censimento Generale

70

Superficie Lorda Resid. o Civ. Agricola (mq) 70

Volume Residenziale LR 16/2018 (mq)

DESTINAZIONE D'USO AMMESSA E PRESCRITTA

Destinazione d'uso Ammessa e Prescritta

MORFOLOGIA INSEDIATIVA E CONTESTO

Morfologia LUNGO LA STRADA - A PETTINE

Orientamento NORD-EST

Orogeografico GIACITURA DI MEZZA COSTA

Colmi PERPENDICOLARE ALLA CURVE DI LIVELLO

PERTINENZE

Pertinenze RESIDENZA

TIPOLOGIA ARCHITETTONICA

Tipologia Aggregativa

Tipologia Edilizia MANICA DOPPIA

Tipologia Strutturale STRUTTURA IN CEMENTO ARMATO

Copertura MISTA

Tecniche Costrut. e Mater. TETTO ALLA PIEMONTESE: COPPI; RIVESTIMENTO - INTONACO

Finiture e Caratteri Decor. ZOCCOLATURA - PIETRA DI RIVESTIMENTO

Elementi Archit. Tipizzanti

Altri Elem. Archit. Signific. BALCONE; RINGHIERA IN FERRO

RILEVANZA STORICO-ARCHITETTONICA E DOCUMENTARIA

Rilevanza DI VALORE DOCUMENTARIO

RILEVANZA PAESAGGISTICA

Rilevanza DI VALORE DOCUMENTARIO

STATO DI CONSERVAZIONE

Conservazione MEDIOCRE

CORPI PERTINENZIALI AGGIUNTI

Corpi Pertinenziali

ELEMENTI DI DETRAZIONE VISIVAElementi di Detrazione Visiva **CATEGORIA DI INTERVENTO AMMISSIBILE**

Intervento MANUTENZIONE ORDINARIA E STRAORDINARIA; RISTRUTTURAZIONE EDILIZIA

Note:

CARATTERIZZAZIONE DELL'EDIFICIO

STATO DI CONSERVAZIONE

INDIRIZZI E CATEGORIE D'INTERVENTO AMMISSIBILI



Foto 1:



Foto 2:



Foto 3:



Carta Tecnica:



PRGC:

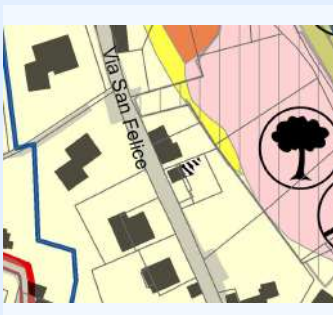

Catasto:

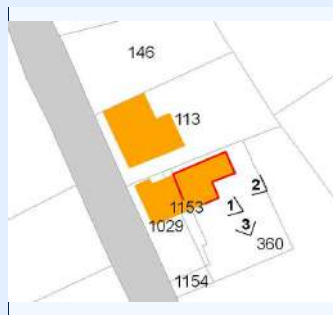

IDENTIFICATIVI

ID Scheda	054	N° Piani	3
N° Scheda 1974	23		
Proprieta	MUSSINO KARIN		
Indirizzo	VIA SAN FELICE 27/B		
Ambito Paesaggistico PPR			
Vincolo Paesaggistico			
Destinazione d'uso Attual	RESIDENZIALE		
Epoca di Costruzione/Attestato d			
Fonti Documentarie (stralcio app)			
CT Foglio	22	Area_PRGC	2
CT Mappali	360	Classe_PAI	1

STATO ATTUALE

Superficie Lorda Residenziale (mq)	127
Superficie Lorda Agricola e/o Civ. Agricola (mq)	
Volume Residenziale o Civile Agricola (mc)	418
Volume Agricolo (mc)	
Abitanti Attuali	1

IN PROGETTO PRGC

Superficie Lorda Resid. LR 16/2018 (mq)	
Volume Residenziale o Civile Agricola (mc)	418
Abitanti Insediabili LR 16/2018	



COMUNE DI PINO TORINESE

CENSIMENTO DEI FABBRICATI RUSTICI

Num. Censimento Generale

71

Superficie Lorda Resid. o Civ. Agricola (mq) 127

Volume Residenziale LR 16/2018 (mq)

DESTINAZIONE D'USO AMMESSA E PRESCRITTA

Destinazione d'uso Ammessa e Prescritta

MORFOLOGIA INSEDIATIVA E CONTESTO

Morfologia LUNGO LA STRADA - A PETTINE

Orientamento NORD-EST

Orogeografico GIACITURA DI MEZZA COSTA

Colmi PERPENDICOLARE ALLA CURVE DI LIVELLO

PERTINENZE

Pertinenze RESIDENZA

TIPOLOGIA ARCHITETTONICA

Tipologia Aggregativa AD ELLE

Tipologia Edilizia MANICA SEMPLICE

Tipologia Strutturale STRUTTURA IN CEMENTO ARMATO

Copertura MISTA

Tecniche Costrut. e Mater. TETTO ALLA PIEMONTESE: COPPI; RIVESTIMENTO - INTONACO

Finiture e Caratteri Decor. ZOCCOLATURA - PIETRA DI RIVESTIMENTO

Elementi Archit. Tipizzanti

Altri Elem. Archit. Signific. CANCELLATA/CANCELLO; BALCONE

RILEVANZA STORICO-ARCHITETTONICA E DOCUMENTARIA

Rilevanza DI VALORE DOCUMENTARIO

RILEVANZA PAESAGGISTICA

Rilevanza DI VALORE DOCUMENTARIO

STATO DI CONSERVAZIONE

Conservazione BUONO

CORPI PERTINENZIALI AGGIUNTI

Corpi Pertinenziali

ELEMENTI DI DETRAZIONE VISIVAElementi di Detrazione Visiva **CATEGORIA DI INTERVENTO AMMISSIBILE**

Intervento MANUTENZIONE ORDINARIA E STRAORDINARIA; RISTRUTTURAZIONE EDILIZIA

Note:

CARATTERIZZAZIONE DELL'EDIFICIO

STATO DI CONSERVAZIONE

INDIRIZZI E CATEGORIE D'INTERVENTO AMMISSIBILI



COMUNE DI PINO TORINESE

CENSIMENTO DEI FABBRICATI RUSTICI

Num. Censimento Generale

72

Foto 1:



Foto 2:



Foto 3:



Carta Tecnica:



PRGC:



Catasto:

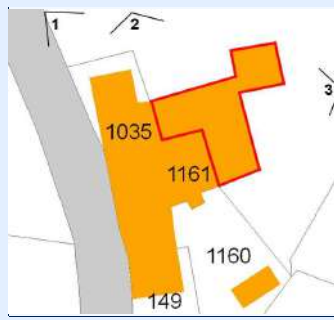

IDENTIFICATIVI

ID Scheda	055	N° Piani	2
N° Scheda 1974	2		
Proprietà	DEBANDI MARIAGRAZIA		
Indirizzo	VIA SAN FELICE 29		
Ambito Paesaggistico PPR			
Vincolo Paesaggistico			
Destinazione d'uso Attuale	RESIDENZIALE		
Epoca di Costruzione/Attestato d			
Fonti Documentarie (stralcio app)			
CT Foglio	22	Area_PRGC	2
CT Mappali	147-148	Classe_PAI	1

STATO ATTUALE

Superficie Lorda Residenziale (mq)	605
Superficie Lorda Agricola e/o Civ. Agricola (mq)	
Volume Residenziale o Civile Agricola (mc)	1998
Volume Agricolo (mc)	
Abitanti Attuali	5

IN PROGETTO PRGC

Superficie Lorda Resid. LR 16/2018 (mq)	
Volume Residenziale o Civile Agricola (mc)	1998
Abitanti Insediabili LR 16/2018	



COMUNE DI PINO TORINESE

CENSIMENTO DEI FABBRICATI RUSTICI

Num. Censimento Generale

72

Superficie Lorda Resid. o Civ. Agricola (mq) 605

Volume Residenziale LR 16/2018 (mq)

DESTINAZIONE D'USO AMMESSA E PRESCRITTA

Destinazione d'uso Ammessa e Prescritta

MORFOLOGIA INSEDIATIVA E CONTESTO

Morfologia AGGREGATA; LUNGO LA STRADA - A PETTINE

Orientamento EST - OVEST

Orogeografico GIACITURA DI MEZZA COSTA

Colmi PERPENDICOLARE ALLA CURVE DI LIVELLO

PERTINENZE

Pertinenze RESIDENZA

TIPOLOGIA ARCHITETTONICA

Tipologia Aggregativa AD ELLE

Tipologia Edilizia MANICA DOPPIA

Tipologia Strutturale STRUTTURA IN CEMENTO ARMATO

Copertura MISTA

Tecniche Costrut. e Mater. TETTO ALLA PIEMONTESE: COPPI; RIVESTIMENTO - INTONACO

Finiture e Caratteri Decor. ZOCCOLATURA - INTONACO COLORATO; CORNICE

Elementi Archit. Tipizzanti

Altri Elem. Archit. Signific. CANCELLATA/CANCELLO

RILEVANZA STORICO-ARCHITETTONICA E DOCUMENTARIA

Rilevanza IRRILEVANTE

RILEVANZA PAESAGGISTICA

Rilevanza IRRILEVANTE

STATO DI CONSERVAZIONE

Conservazione BUONO

CORPI PERTINENZIALI AGGIUNTI

Corpi Pertinenziali

ELEMENTI DI DETRAZIONE VISIVAElementi di Detrazione Visiva **CATEGORIA DI INTERVENTO AMMISSIBILE**

Intervento MANUTENZIONE ORDINARIA E STRAORDINARIA; RISTRUTTURAZIONE EDILIZIA

Note: La scheda 2 corrispondente al 31/2 nel rilievo del 1974 comprendeva anche l'attuale civico 29.

CARATTERIZZAZIONE DELL'EDIFICIO

STATO DI CONSERVAZIONE

INDIRIZZI E CATEGORIE D'INTERVENTO AMMISSIBILI



Foto 1:



Foto 2:



Foto 3:



Carta Tecnica:

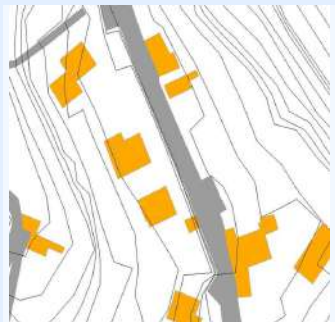

PRGC:



Catasto:

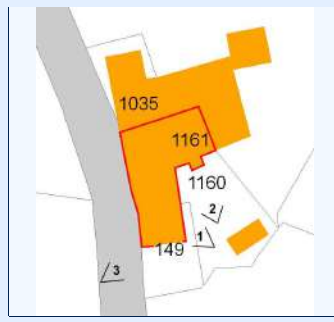

IDENTIFICATIVI

ID Scheda	056	N° Piani	2
N° Scheda 1974	2		
Proprietà	STRAVATO VITO		
Indirizzo	VIA SAN FELICE 31/2		
Ambito Paesaggistico PPR			
Vincolo Paesaggistico			
Destinazione d'uso Attuale	RESIDENZIALE		
Epoca di Costruzione/Attestato d			
Fonti Documentarie (stralcio app)			
CT Foglio	22	Area_PRGC	2
CT Mappali	1161	Classe_PAI	1

STATO ATTUALE

Superficie Lorda Residenziale (mq)	95
Superficie Lorda Agricola e/o Civ. Agricola (mq)	
Volume Residenziale o Civile Agricola (mc)	315
Volume Agricolo (mc)	
Abitanti Attuali	1

IN PROGETTO PRGC

Superficie Lorda Resid. LR 16/2018 (mq)	
Volume Residenziale o Civile Agricola (mc)	315
Abitanti Insediabili LR 16/2018	



COMUNE DI PINO TORINESE

CENSIMENTO DEI FABBRICATI RUSTICI

Num. Censimento Generale

73

Superficie Lorda Resid. o Civ. Agricola (mq) 95

Volume Residenziale LR 16/2018 (mq)

DESTINAZIONE D'USO AMMESSA E PRESCRITTA

Destinazione d'uso Ammessa e Prescritta

MORFOLOGIA INSEDIATIVA E CONTESTO

Morfologia AGGREGATA; LUNGO LA STRADA - A PETTINE

Orientamento EST - OVEST

Orogeografico GIACITURA DI MEZZA COSTA

Colmi PERPENDICOLARE ALLA CURVE DI LIVELLO

PERTINENZE

Pertinenze RESIDENZA

TIPOLOGIA ARCHITETTONICA

Tipologia Aggregativa AD ELLE

Tipologia Edilizia MANICA SEMPLICE

Tipologia Strutturale STRUTTURA IN CEMENTO ARMATO

Copertura

Tecniche Costrut. e Mater. TETTO ALLA PIEMONTESE: COPPI; RIVESTIMENTO - MISTO

Finiture e Caratteri Decor. ZOCCOLATURA - PIETRA DI RIVESTIMENTO

Elementi Archit. Tipizzanti

Altri Elem. Archit. Signific. BALCONE; RINGHIERA IN FERRO

RILEVANZA STORICO-ARCHITETTONICA E DOCUMENTARIA

Rilevanza DI VALORE DOCUMENTARIO

RILEVANZA PAESAGGISTICA

Rilevanza DI VALORE DOCUMENTARIO

STATO DI CONSERVAZIONE

Conservazione BUONO

CORPI PERTINENZIALI AGGIUNTI

Corpi Pertinenziali

ELEMENTI DI DETRAZIONE VISIVAElementi di Detrazione Visiva **CATEGORIA DI INTERVENTO AMMISSIBILE**

Intervento MANUTENZIONE ORDINARIA E STRAORDINARIA; RISTRUTTURAZIONE EDILIZIA

Note:

CARATTERIZZAZIONE DELL'EDIFICIO

STATO DI CONSERVAZIONE

INDIRIZZI E CATEGORIE D'INTERVENTO AMMISSIBILI



COMUNE DI PINO TORINESE

CENSIMENTO DEI FABBRICATI RUSTICI

Num. Censimento Generale

74

Foto 1:



Foto 2:



Foto 3:



Carta Tecnica:



PRGC:



Catasto:

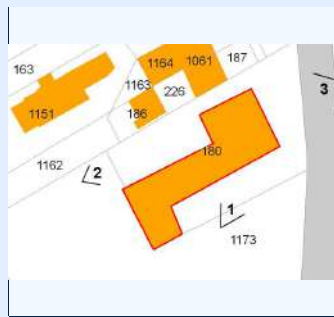

IDENTIFICATIVI

ID Scheda	057	N° Piani	3
N° Scheda 1974	3		
Proprietà	GILARDI SERGIO		
Indirizzo	VIA SAN FELICE 54		
Ambito Paesaggistico PPR	36		
Vincolo Paesaggistico	DM 01/08/1985		
Destinazione d'uso Attual	RESIDENZIALE		
Epoca di Costruzione/Attestato d			
Fonti Documentarie (stralcio app)			
CT Foglio	22	Area_PRGC	2
CT Mappali	180	Classe_PAI	2

STATO ATTUALE

Superficie Lorda Residenziale (mq)	699
Superficie Lorda Agricola e/o Civ. Agricola (mq)	
Volume Residenziale o Civile Agricola (mc)	2308
Volume Agricolo (mc)	
Abitanti Attuali	6

IN PROGETTO PRGC

Superficie Lorda Resid. LR 16/2018 (mq)	
Volume Residenziale o Civile Agricola (mc)	2308
Abitanti Insediabili LR 16/2018	



COMUNE DI PINO TORINESE

CENSIMENTO DEI FABBRICATI RUSTICI

Num. Censimento Generale

74

Superficie Lorda Resid. o Civ. Agricola (mq) 699

Volume Residenziale LR 16/2018 (mq)

DESTINAZIONE D'USO AMMESSA E PRESCRITTA

Destinazione d'uso Ammessa e Prescritta

MORFOLOGIA INSEDIATIVA E CONTESTO

Morfologia ARRETRATA RISPETTO ALLA STRADA

Orientamento NORD-OVEST

Orogeografico GIACITURA DI MEZZA COSTA

Colmi PERPENDICOLARE ALLA CURVE DI LIVELLO

PERTINENZE

Pertinenze RESIDENZA

TIPOLOGIA ARCHITETTONICA

Tipologia Aggregativa A CORTE APERTA

Tipologia Edilizia MANICA DOPPIA

Tipologia Strutturale MURATURA TRADIZIONALE

Copertura MISTA

Tecniche Costrut. e Mater. TETTO ALLA PIEMONTESE: COPPI; RIVESTIMENTO - MISTO

Finiture e Caratteri Decor. ZOCCOLATURA - PIETRA DI RIVESTIMENTO; PIATTABANDA

Elementi Archit. Tipizzanti

Altri Elem. Archit. Signific. CANCELLATA/CANCELLO; INFERRIATE; RINGHIERA IN FERRO

RILEVANZA STORICO-ARCHITETTONICA E DOCUMENTARIA

Rilevanza SIGNIFICATIVO

RILEVANZA PAESAGGISTICA

Rilevanza SIGNIFICATIVO

STATO DI CONSERVAZIONE

Conservazione BUONO; OGGETTO DI INTERVENTO IN CORSO

CORPI PERTINENZIALI AGGIUNTI

Corpi Pertinenziali ALTRO

ELEMENTI DI DETRAZIONE VISIVAElementi di Detrazione Visiva **CATEGORIA DI INTERVENTO AMMISSIBILE**

Intervento MANUTENZIONE ORDINARIA E STRAORDINARIA; RISTRUTTURAZIONE EDILIZIA

Note: Nel rilievo del 1974 corrispondeva al civico 66. la parte dell'edificio che corrispondeva a stalla, fienile, e tettoie è in stato di lavori in corso

CARATTERIZZAZIONE DELL'EDIFICIO

STATO DI CONSERVAZIONE

INDIRIZZI E CATEGORIE D'INTERVENTO AMMISSIBILI



COMUNE DI PINO TORINESE

CENSIMENTO DEI FABBRICATI RUSTICI

Num. Censimento Generale

75

Foto 1:



Foto 2:



Foto 3:



Carta Tecnica:



PRGC:



Catasto:

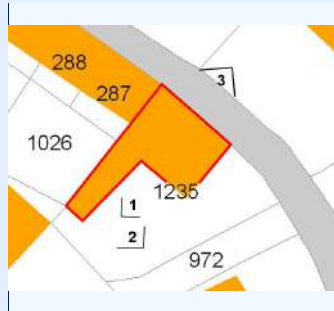

IDENTIFICATIVI

ID Scheda	058	N° Piani	2
N° Scheda 1974	20		
Proprietà	PIOVANO MAGGIORINO		
Indirizzo	VIA SAN FELICE 80/1		
Ambito Paesaggistico PPR	36		
Vincolo Paesaggistico	DM 01/08/1985		
Destinazione d'uso Attual	RESIDENZIALE		
Epoca di Costruzione/Attestato d			
Fonti Documentarie (stralcio app)			
CT Foglio	22	Area_PRCG	2
CT Mappali	1235	Classe_PAI	2

STATO ATTUALE

Superficie Lorda Residenziale (mq)	66
Superficie Lorda Agricola e/o Civ. Agricola (mq)	118
Volume Residenziale o Civile Agricola (mc)	217
Volume Agricolo (mc)	388
Abitanti Attuali	1

IN PROGETTO PRGC

Superficie Lorda Resid. LR 16/2018 (mq)	
Volume Residenziale o Civile Agricola (mc)	217
Abitanti Insediabili LR 16/2018	



COMUNE DI PINO TORINESE

CENSIMENTO DEI FABBRICATI RUSTICI

Num. Censimento Generale

75

Superficie Lorda Resid. o Civ. Agricola (mq) 66

Volume Residenziale LR 16/2018 (mq)

DESTINAZIONE D'USO AMMESSA E PRESCRITTA

Destinazione d'uso Ammessa e Prescritta

MORFOLOGIA INSEDIATIVA E CONTESTO

Morfologia AGGREGATA; LUNGO LA STRADA - ALLINEATA

Orientamento EST - OVEST

Orogeografico GIACITURA DI MEZZA COSTA

Colmi PERPENDICOLARE ALLA CURVE DI LIVELLO

PERTINENZE

Pertinenze RESIDENZA

TIPOLOGIA ARCHITETTONICA

Tipologia Aggregativa AD ELLE

Tipologia Edilizia MANICA SEMPLICE

Tipologia Strutturale MURATURA TRADIZIONALE

Copertura 2 FALDE

Tecniche Costrut. e Mater. TETTO ALLA PIEMONTESE: COPPI; RIVESTIMENTO - INTONACO

Finiture e Caratteri Decor. ZOCCOLATURA - CEMENTO

Elementi Archit. Tipizzanti

Altri Elem. Archit. Signific. CANCELLATA/CANCELLO; BALCONE; INFERIATE; RINGHIERA IN FERRO

RILEVANZA STORICO-ARCHITETTONICA E DOCUMENTARIA

Rilevanza DI VALORE DOCUMENTARIO

RILEVANZA PAESAGGISTICA

Rilevanza DI VALORE DOCUMENTARIO

STATO DI CONSERVAZIONE

Conservazione MEDIOCRE

CORPI PERTINENZIALI AGGIUNTI

Corpi Pertinenziali ALTRO

ELEMENTI DI DETRAZIONE VISIVAElementi di Detrazione Visiva **CATEGORIA DI INTERVENTO AMMISSIBILE**

Intervento MANUTENZIONE ORDINARIA E STRAORDINARIA; RISTRUTTURAZIONE EDILIZIA

Note:

CARATTERIZZAZIONE DELL'EDIFICIO

STATO DI CONSERVAZIONE

INDIRIZZI E CATEGORIE D'INTERVENTO AMMISSIBILI



COMUNE DI PINO TORINESE

CENSIMENTO DEI FABBRICATI RUSTICI

Num. Censimento Generale

76

Foto 1:



Foto 2:



Foto 3:

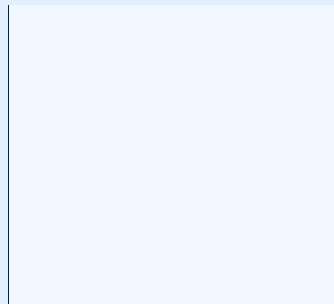

Carta Tecnica:



PRGC:



Catasto:

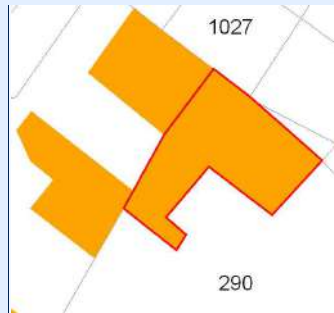

IDENTIFICATIVI

ID Scheda	059	N° Piani	2
N° Scheda 1974	19		
Proprietà	SERRA ANDREA		
Indirizzo	VIA SAN FELICE 80/2		
Ambito Paesaggistico PPR	36		
Vincolo Paesaggistico	DM 01/08/1985		
Destinazione d'uso Attual	RESIDENZIALE		
Epoca di Costruzione/Attestato d			
Fonti Documentarie (stralcio app)			
CT Foglio	22	Area_PRGC	2
CT Mappali	290-291-347	Classe_PAI	2

STATO ATTUALE

Superficie Lorda Residenziale (mq)	163
Superficie Lorda Agricola e/o Civ. Agricola (mq)	
Volume Residenziale o Civile Agricola (mc)	538
Volume Agricolo (mc)	
Abitanti Attuali	1

IN PROGETTO PRGC

Superficie Lorda Resid. LR 16/2018 (mq)	
Volume Residenziale o Civile Agricola (mc)	538
Abitanti Insediabili LR 16/2018	



COMUNE DI PINO TORINESE

CENSIMENTO DEI FABBRICATI RUSTICI

Num. Censimento Generale

76

Superficie Lorda Resid. o Civ. Agricola (mq) 163

Volume Residenziale LR 16/2018 (mq)

DESTINAZIONE D'USO AMMESSA E PRESCRITTA

Destinazione d'uso Ammessa e Prescritta

MORFOLOGIA INSEDIATIVA E CONTESTO

Morfologia ISOLATA

Orientamento EST - OVEST

Orogeografico GIACITURA DI MEZZA COSTA

Colmi PERPENDICOLARE ALLA CURVE DI LIVELLO

PERTINENZE

Pertinenze TETTOIA; FIENILE; STALLA; RESIDENZA

TIPOLOGIA ARCHITETTONICA

Tipologia Aggregativa AD ELLE

Tipologia Edilizia MANICA SEMPLICE

Tipologia Strutturale MURATURA TRADIZIONALE

Copertura 2 FALDE

Tecniche Costrut. e Mater. TETTO ALLA PIEMONTESE: COPPI; RIVESTIMENTO - INTONACO

Finiture e Caratteri Decor. ZOCCOLATURA - PIETRA DI RIVESTIMENTO

Elementi Archit. Tipizzanti

Altri Elem. Archit. Signific. BALCONE; INFERRIATE

RILEVANZA STORICO-ARCHITETTONICA E DOCUMENTARIA

Rilevanza DI VALORE DOCUMENTARIO

RILEVANZA PAESAGGISTICA

Rilevanza DI VALORE DOCUMENTARIO

STATO DI CONSERVAZIONE

Conservazione MEDIOCRE

CORPI PERTINENZIALI AGGIUNTI

Corpi Pertinenziali

ELEMENTI DI DETRAZIONE VISIVAElementi di Detrazione Visiva **CATEGORIA DI INTERVENTO AMMISSIBILE**

Intervento MANUTENZIONE ORDINARIA E STRAORDINARIA; RISTRUTTURAZIONE EDILIZIA

Note:

CARATTERIZZAZIONE DELL'EDIFICIO

STATO DI CONSERVAZIONE

INDIRIZZI E CATEGORIE D'INTERVENTO AMMISSIBILI



Foto 1:



Foto 2:



Foto 3:



Carta Tecnica:



PRGC:



Catasto:

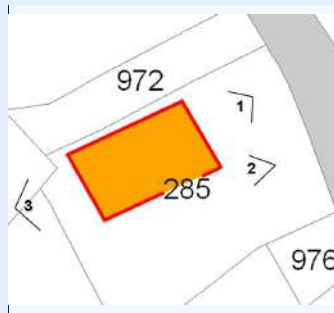

IDENTIFICATIVI

ID Scheda	060	N° Piani	2
N° Scheda 1974	18		
Proprieta	GUATTERI DANIELA		
Indirizzo	VIA SAN FELICE 80/3		
Ambito Paesaggistico PPR	36		
Vincolo Paesaggistico	DM 01/08/1985		
Destinazione d'uso Attual	RESIDENZIALE		
Epoca di Costruzione/Attestato d			
Fonti Documentarie (stralcio app)			
CT Foglio	22	Area_PRGC	2
CT Mappali	285	Classe_PA	2

STATO ATTUALE

Superficie Lorda Residenziale (mq)	103
Superficie Lorda Agricola e/o Civ. Agricola (mq)	
Volume Residenziale o Civile Agricola (mc)	339
Volume Agricolo (mc)	
Abitanti Attuali	1

IN PROGETTO PRGC

Superficie Lorda Resid. LR 16/2018 (mq)	
Volume Residenziale o Civile Agricola (mc)	339
Abitanti Insediabili LR 16/2018	



COMUNE DI PINO TORINESE

CENSIMENTO DEI FABBRICATI RUSTICI

Num. Censimento Generale

77

Superficie Lorda Resid. o Civ. Agricola (mq) 103

Volume Residenziale LR 16/2018 (mq)

DESTINAZIONE D'USO AMMESSA E PRESCRITTA

Destinazione d'uso Ammessa e Prescritta

MORFOLOGIA INSEDIATIVA E CONTESTO

Morfologia ARRETRATA RISPETTO ALLA STRADA

Orientamento NORD-EST

Orogeografico GIACITURA DI MEZZA COSTA

Colmi PERPENDICOLARE ALLA CURVE DI LIVELLO

PERTINENZE

Pertinenze TETTOIA; RESIDENZA

TIPOLOGIA ARCHITETTONICA

Tipologia Aggregativa

Tipologia Edilizia MANICA DOPPIA

Tipologia Strutturale STRUTTURA IN CEMENTO ARMATO

Copertura 2 FALDE

Tecniche Costrut. e Mater.

Finiture e Caratteri Decor.

Elementi Archit. Tipizzanti

Altri Elem. Archit. Signific. CANCELLATA/CANCELLO; BALCONE

RILEVANZA STORICO-ARCHITETTONICA E DOCUMENTARIA

Rilevanza IRRILEVANTE

RILEVANZA PAESAGGISTICA

Rilevanza IRRILEVANTE

STATO DI CONSERVAZIONE

Conservazione BUONO

CORPI PERTINENZIALI AGGIUNTI

Corpi Pertinenziali

ELEMENTI DI DETRAZIONE VISIVAElementi di Detrazione Visiva **CATEGORIA DI INTERVENTO AMMISSIBILE**

Intervento MANUTENZIONE ORDINARIA E STRAORDINARIA; RISTRUTTURAZIONE EDILIZIA

Note: L'edificio corrisponde al civico n. 82 del rilievo del 1974, latettoia è stata trasformata in abitazione.

CARATTERIZZAZIONE DELL'EDIFICIO

STATO DI CONSERVAZIONE

INDIRIZZI E CATEGORIE D'INTERVENTO AMMISSIBILI



COMUNE DI PINO TORINESE

CENSIMENTO DEI FABBRICATI RUSTICI

Num. Censimento Generale

78

Foto 1:



Foto 2:



Foto 3:



Carta Tecnica:



PRGC:



Catasto:

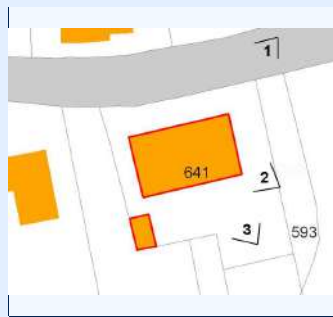

IDENTIFICATIVI

ID Scheda	061	N° Piani	2
N° Scheda 1974	8		
Proprieta	SPROTTI VITTORINO		
Indirizzo	VIA SAN FELICE 83		
Ambito Paesaggistico PPR	36		
Vincolo Paesaggistico	DM 01/08/1985		
Destinazione d'uso Attual	RESIDENZIALE		
Epoca di Costruzione/Attestato d			
Fonti Documentarie (stralcio app)			
CT Foglio	24	Area_PRGC	2
CT Mappali	641	Classe_PAI	2

STATO ATTUALE

Superficie Lorda Residenziale (mq)	285
Superficie Lorda Agricola e/o Civ. Agricola (mq)	
Volume Residenziale o Civile Agricola (mc)	940
Volume Agricolo (mc)	
Abitanti Attuali	3

IN PROGETTO PRGC

Superficie Lorda Resid. LR 16/2018 (mq)	
Volume Residenziale o Civile Agricola (mc)	940
Abitanti Insediabili LR 16/2018	



COMUNE DI PINO TORINESE

CENSIMENTO DEI FABBRICATI RUSTICI

Num. Censimento Generale

78

Superficie Lorda Resid. o Civ. Agricola (mq) 285

Volume Residenziale LR 16/2018 (mq)

DESTINAZIONE D'USO AMMESSA E PRESCRITTA

Destinazione d'uso Ammessa e Prescritta

MORFOLOGIA INSEDIATIVA E CONTESTO

Morfologia ARRETRATA RISPETTO ALLA STRADA

Orientamento EST - OVEST

Orogeografico GIACITURA DI MEZZA COSTA

Colmi PERPENDICOLARE ALLA CURVE DI LIVELLO

PERTINENZE

Pertinenze RESIDENZA

TIPOLOGIA ARCHITETTONICA

Tipologia Aggregativa

Tipologia Edilizia MANICA DOPPIA

Tipologia Strutturale MURATURA TRADIZIONALE

Copertura 2 FALDE

Tecniche Costrut. e Mater. TETTO ALLA PIEMONTESE: COPPI; RIVESTIMENTO - MISTO

Finiture e Caratteri Decor. ZOCCOLATURA - CEMENTO

Elementi Archit. Tipizzanti

Altri Elem. Archit. Signific. LOGGIATO; BALCONE

RILEVANZA STORICO-ARCHITETTONICA E DOCUMENTARIA

Rilevanza SIGNIFICATIVO

RILEVANZA PAESAGGISTICA

Rilevanza SIGNIFICATIVO

STATO DI CONSERVAZIONE

Conservazione BUONO

CORPI PERTINENZIALI AGGIUNTI

Corpi Pertinenziali BASSI FABBRICATI ISOLATI

ELEMENTI DI DETRAZIONE VISIVAElementi di Detrazione Visiva **CATEGORIA DI INTERVENTO AMMISSIBILE**

Intervento MANUTENZIONE ORDINARIA E STRAORDINARIA; RISTRUTTURAZIONE EDILIZIA

Note:

CARATTERIZZAZIONE DELL'EDIFICIO

STATO DI CONSERVAZIONE

INDIRIZZI E CATEGORIE D'INTERVENTO AMMISSIBILI



Foto 1:



Foto 2:



Foto 3:



Carta Tecnica:



PRGC:



Catasto:

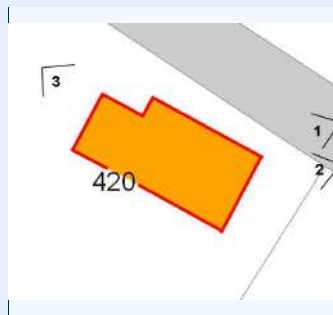

IDENTIFICATIVI

ID Scheda	062	N° Piani	3
N° Scheda 1974	4		
Proprieta	CAUDANA FIORENZO		
Indirizzo	VIA SAN FELICE 97		
Ambito Paesaggistico PPR	36		
Vincolo Paesaggistico	DM 01/08/1985		
Destinazione d'uso Attual	RESIDENZIALE		
Epoca di Costruzione/Attestato d			
Fonti Documentarie (stralcio app)			
CT Foglio	22	Area_PRGC	2
CT Mappali	420	Classe_PA	4; 5

STATO ATTUALE

Superficie Lorda Residenziale (mq)	212
Superficie Lorda Agricola e/o Civ. Agricola (mq)	
Volume Residenziale o Civile Agricola (mc)	700
Volume Agricolo (mc)	
Abitanti Attuali	2

IN PROGETTO PRGC

Superficie Lorda Resid. LR 16/2018 (mq)	
Volume Residenziale o Civile Agricola (mc)	700
Abitanti Insediabili LR 16/2018	



COMUNE DI PINO TORINESE

CENSIMENTO DEI FABBRICATI RUSTICI

Num. Censimento Generale

79

Superficie Lorda Resid. o Civ. Agricola (mq) 212

Volume Residenziale LR 16/2018 (mq)

DESTINAZIONE D'USO AMMESSA E PRESCRITTA

Destinazione d'uso Ammessa e Prescritta

MORFOLOGIA INSEDIATIVA E CONTESTO

Morfologia LUNGO LA STRADA - ALLINEATA

Orientamento EST - OVEST

Orogeografico GIACITURA DI MEZZA COSTA

Colmi PERPENDICOLARE ALLA CURVE DI LIVELLO

PERTINENZE

Pertinenze TETTOIA; RESIDENZA

TIPOLOGIA ARCHITETTONICA

Tipologia Aggregativa

Tipologia Edilizia MANICA SEMPLICE

Tipologia Strutturale STRUTTURA IN CEMENTO ARMATO

Copertura 2 FALDE

Tecniche Costrut. e Mater. TETTO ALLA PIEMONTESE: COPPI; RIVESTIMENTO - INTONACO

Finiture e Caratteri Decor. ZOCCOLATURA - PIETRA DI RIVESTIMENTO

Elementi Archit. Tipizzanti

Altri Elem. Archit. Signific. CANCELLATA/CANCELLO; BALCONE

RILEVANZA STORICO-ARCHITETTONICA E DOCUMENTARIA

Rilevanza IRRILEVANTE

RILEVANZA PAESAGGISTICA

Rilevanza IRRILEVANTE

STATO DI CONSERVAZIONE

Conservazione BUONO

CORPI PERTINENZIALI AGGIUNTI

Corpi Pertinenziali

ELEMENTI DI DETRAZIONE VISIVAElementi di Detrazione Visiva **CATEGORIA DI INTERVENTO AMMISSIBILE**

Intervento MANUTENZIONE ORDINARIA E STRAORDINARIA; RISTRUTTURAZIONE EDILIZIA

Note:

CARATTERIZZAZIONE DELL'EDIFICIO

STATO DI CONSERVAZIONE

INDIRIZZI E CATEGORIE D'INTERVENTO AMMISSIBILI



COMUNE DI PINO TORINESE

CENSIMENTO DEI FABBRICATI RUSTICI

Num. Censimento Generale

80

Foto 1:



Foto 2:



Foto 3:



Carta Tecnica:



PRGC:



Catasto:



IDENTIFICATIVI

ID Scheda	063	N° Piani	2
N° Scheda 1974	11		
Proprieta	MARTINEZ ISABELLA		
Indirizzo	VIA SAN FELICE 109		
Ambito Paesaggistico PPR	36		
Vincolo Paesaggistico	DM 01/08/1985		
Destinazione d'uso Attual	RESIDENZIALE		
Epoca di Costruzione/Attestato d			
Fonti Documentarie (stralcio app)			
CT Foglio	22	Area_PRGC	2
CT Mappali	317	Classe_PAI	2

STATO ATTUALE

Superficie Lorda Residenziale (mq)	83
Superficie Lorda Agricola e/o Civ. Agricola (mq)	
Volume Residenziale o Civile Agricola (mc)	273
Volume Agricolo (mc)	
Abitanti Attuali	1

IN PROGETTO PRGC

Superficie Lorda Resid. LR 16/2018 (mq)	
Volume Residenziale o Civile Agricola (mc)	273
Abitanti Insediabili LR 16/2018	



COMUNE DI PINO TORINESE

CENSIMENTO DEI FABBRICATI RUSTICI

Num. Censimento Generale

80

Superficie Lorda Resid. o Civ. Agricola (mq) 83

Volume Residenziale LR 16/2018 (mq)

DESTINAZIONE D'USO AMMESSA E PRESCRITTA

Destinazione d'uso Ammessa e Prescritta

MORFOLOGIA INSEDIATIVA E CONTESTO

Morfologia AGGREGATA; LUNGO LA STRADA - A PETTINE

Orientamento NORD-EST

Orogeografico GIACITURA DI MEZZA COSTA

Colmi PERPENDICOLARE ALLA CURVE DI LIVELLO

PERTINENZE

Pertinenze RESIDENZA

TIPOLOGIA ARCHITETTONICA

Tipologia Aggregativa

Tipologia Edilizia UNITA' SISTEMICA

Tipologia Strutturale STRUTTURA IN CEMENTO ARMATO

Copertura 2 FALDE

Tecniche Costrut. e Mater. TETTO ALLA PIEMONTESE: COPPI; RIVESTIMENTO - INTONACO

Finiture e Caratteri Decor. ZOCCOLATURA - INTONACO COLORATO

Elementi Archit. Tipizzanti

Altri Elem. Archit. Signific. INFERIATE; RINGHIERA IN FERRO

RILEVANZA STORICO-ARCHITETTONICA E DOCUMENTARIA

Rilevanza IRRILEVANTE

RILEVANZA PAESAGGISTICA

Rilevanza IRRILEVANTE

STATO DI CONSERVAZIONE

Conservazione BUONO

CORPI PERTINENZIALI AGGIUNTI

Corpi Pertinenziali

ELEMENTI DI DETRAZIONE VISIVAElementi di Detrazione Visiva **CATEGORIA DI INTERVENTO AMMISSIBILE**

Intervento MANUTENZIONE ORDINARIA E STRAORDINARIA; RISTRUTTURAZIONE EDILIZIA

Note:

CARATTERIZZAZIONE DELL'EDIFICIO

STATO DI CONSERVAZIONE

INDIRIZZI E CATEGORIE D'INTERVENTO AMMISSIBILI



COMUNE DI PINO TORINESE

CENSIMENTO DEI FABBRICATI RUSTICI

Num. Censimento Generale

82

Foto 1:



Foto 2:



Foto 3:



Carta Tecnica:



PRGC:



Catasto:



IDENTIFICATIVI

ID Scheda	064	N° Piani	3
N° Scheda 1974	10		
Proprieta	RUSSO GERLANDO		
Indirizzo	VIA SAN FELICE 111		
Ambito Paesaggistico PPR	36		
Vincolo Paesaggistico	DM 01/08/1985		
Destinazione d'uso Attual	RESIDENZIALE		
Epoca di Costruzione/Attestato d			
Fonti Documentarie (stralcio app)			
CT Foglio	22	Area_PRGC	2
CT Mappali	1147	Classe_PAI	2

STATO ATTUALE

Superficie Lorda Residenziale (mq)	93
Superficie Lorda Agricola e/o Civ. Agricola (mq)	
Volume Residenziale o Civile Agricola (mc)	308
Volume Agricolo (mc)	
Abitanti Attuali	1

IN PROGETTO PRGC

Superficie Lorda Resid. LR 16/2018 (mq)	
Volume Residenziale o Civile Agricola (mc)	308
Abitanti Insediabili LR 16/2018	



COMUNE DI PINO TORINESE

CENSIMENTO DEI FABBRICATI RUSTICI

Num. Censimento Generale

82

Superficie Lorda Resid. o Civ. Agricola (mq) 93

Volume Residenziale LR 16/2018 (mq)

DESTINAZIONE D'USO AMMESSA E PRESCRITTA

Destinazione d'uso Ammessa e Prescritta

MORFOLOGIA INSEDIATIVA E CONTESTO

Morfologia AGGREGATA; LUNGO LA STRADA - A PETTINE

Orientamento NORD-EST

Orogeografico GIACITURA DI MEZZA COSTA

Colmi PERPENDICOLARE ALLA CURVE DI LIVELLO

PERTINENZE

Pertinenze RESIDENZA

TIPOLOGIA ARCHITETTONICA

Tipologia Aggregativa

Tipologia Edilizia UNITA' SISTEMICA

Tipologia Strutturale STRUTTURA IN CEMENTO ARMATO

Copertura 1 FALDA

Tecniche Costrut. e Mater. TETTO ALLA PIEMONTESE: COPPI

Finiture e Caratteri Decor.

Elementi Archit. Tipizzanti

Altri Elem. Archit. Signific.

RILEVANZA STORICO-ARCHITETTONICA E DOCUMENTARIA

Rilevanza IRRILEVANTE

RILEVANZA PAESAGGISTICA

Rilevanza IRRILEVANTE

STATO DI CONSERVAZIONE

Conservazione OGGETTO DI INTERVENTO IN CORSO

CORPI PERTINENZIALI AGGIUNTI

Corpi Pertinenziali

ELEMENTI DI DETRAZIONE VISIVAElementi di Detrazione Visiva **CATEGORIA DI INTERVENTO AMMISSIBILE**

Intervento MANUTENZIONE ORDINARIA E STRAORDINARIA; RISTRUTTURAZIONE EDILIZIA

Note:

CARATTERIZZAZIONE DELL'EDIFICIO

STATO DI CONSERVAZIONE

INDIRIZZI E CATEGORIE D'INTERVENTO AMMISSIBILI



Foto 1:



Foto 2:



Foto 3:



Carta Tecnica:



PRGC:



Catasto:



IDENTIFICATIVI

ID Scheda

065

N° Piani

2

N° Scheda 1974

9

Proprieta

MACCARIO FEDERICA

Indirizzo

VIA SAN FELICE 113

Ambito Paesaggistico PPR

36

Vincolo Paesaggistico

DM 01/08/1985

Destinazione d'uso Attual

RESIDENZIALE

Epoca di Costruzione/Attestato d

Fonti Documentarie (stralcio app)

CT Foglio

22

Area_PRGC

2

CT Mappali

1176-637-314

Classe_PAI

2

STATO ATTUALE

Superficie Lorda Residenziale (mq)

393

Superficie Lorda Agricola e/o Civ. Agricola (mq)

Volume Residenziale o Civile Agricola (mc)

1296

Volume Agricolo (mc)

Abitanti Attuali

4

IN PROGETTO PRGC

Superficie Lorda Resid. LR 16/2018 (mq)

Volume Residenziale o Civile Agricola (mc)

1296

Abitanti Insediabili LR 16/2018



COMUNE DI PINO TORINESE

CENSIMENTO DEI FABBRICATI RUSTICI

Num. Censimento Generale

83

Superficie Lorda Resid. o Civ. Agricola (mq) 393

Volume Residenziale LR 16/2018 (mq)

DESTINAZIONE D'USO AMMESSA E PRESCRITTA

Destinazione d'uso Ammessa e Prescritta

MORFOLOGIA INSEDIATIVA E CONTESTO

Morfologia AGGREGATA

Orientamento NORD-EST

Orogeografico GIACITURA DI MEZZA COSTA

Colmi PERPENDICOLARE ALLA CURVE DI LIVELLO

PERTINENZE

Pertinenze RESIDENZA

TIPOLOGIA ARCHITETTONICA

Tipologia Aggregativa AD ELLE

Tipologia Edilizia UNITA' SISTEMICA

Tipologia Strutturale MURATURA TRADIZIONALE

Copertura MISTA

Tecniche Costrut. e Mater. TETTO ALLA PIEMONTESE: COPPI; RIVESTIMENTO - INTONACO

Finiture e Caratteri Decor. ZOCCOLATURA - PIETRA DI RIVESTIMENTO

Elementi Archit. Tipizzanti

Altri Elem. Archit. Signific. BALCONE

RILEVANZA STORICO-ARCHITETTONICA E DOCUMENTARIA

Rilevanza DI VALORE DOCUMENTARIO

RILEVANZA PAESAGGISTICA

Rilevanza DI VALORE DOCUMENTARIO

STATO DI CONSERVAZIONE

Conservazione BUONO

CORPI PERTINENZIALI AGGIUNTI

Corpi Pertinenziali

ELEMENTI DI DETRAZIONE VISIVAElementi di Detrazione Visiva **CATEGORIA DI INTERVENTO AMMISSIBILE**

Intervento MANUTENZIONE ORDINARIA E STRAORDINARIA; RISTRUTTURAZIONE EDILIZIA

Note:

CARATTERIZZAZIONE DELL'EDIFICIO

STATO DI CONSERVAZIONE

INDIRIZZI E CATEGORIE D'INTERVENTO AMMISSIBILI



COMUNE DI PINO TORINESE

CENSIMENTO DEI FABBRICATI RUSTICI

Num. Censimento Generale

84

Foto 1:



Foto 2:



Foto 3:



Carta Tecnica:



PRGC:



Catasto:

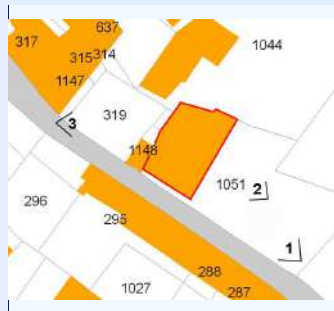

IDENTIFICATIVI

ID Scheda	066	N° Piani	2
N° Scheda 1974	12		
Proprieta	SPROTTI ERNESTO		
Indirizzo	VIA SAN FELICE 117		
Ambito Paesaggistico PPR	36		
Vincolo Paesaggistico	DM 01/08/1985		
Destinazione d'uso Attual	RESIDENZIALE		
Epoca di Costruzione/Attestato d			
Fonti Documentarie (stralcio app)			
CT Foglio	22	Area_PRGC	2
CT Mappali	1051	Classe_PA	2

STATO ATTUALE

Superficie Lorda Residenziale (mq)	238
Superficie Lorda Agricola e/o Civ. Agricola (mq)	
Volume Residenziale o Civile Agricola (mc)	785
Volume Agricolo (mc)	
Abitanti Attuali	2

IN PROGETTO PRGC

Superficie Lorda Resid. LR 16/2018 (mq)	
Volume Residenziale o Civile Agricola (mc)	785
Abitanti Insediabili LR 16/2018	



COMUNE DI PINO TORINESE

CENSIMENTO DEI FABBRICATI RUSTICI

Num. Censimento Generale

84

Superficie Lorda Resid. o Civ. Agricola (mq) 238

Volume Residenziale LR 16/2018 (mq)

DESTINAZIONE D'USO AMMESSA E PRESCRITTA

Destinazione d'uso Ammessa e Prescritta

MORFOLOGIA INSEDIATIVA E CONTESTO

Morfologia LUNGO LA STRADA - A PETTINE

Orientamento NORD - SUD

Orogeografico GIACITURA DI MEZZA COSTA

Colmi PERPENDICOLARE ALLA CURVE DI LIVELLO

PERTINENZE

Pertinenze TETTOIA; RESIDENZA

TIPOLOGIA ARCHITETTONICA

Tipologia Aggregativa

Tipologia Edilizia MANICA SEMPLICE

Tipologia Strutturale MURATURA TRADIZIONALE

Copertura 2 FALDE

Tecniche Costrut. e Mater. TETTO ALLA PIEMONTESE: COPPI; RIVESTIMENTO - MISTO

Finiture e Caratteri Decor. ZOCCOLATURA - CEMENTO

Elementi Archit. Tipizzanti

Altri Elem. Archit. Signific. CANCELLATA/CANCELLO; BALCONE

RILEVANZA STORICO-ARCHITETTONICA E DOCUMENTARIA

Rilevanza SIGNIFICATIVO

RILEVANZA PAESAGGISTICA

Rilevanza SIGNIFICATIVO

STATO DI CONSERVAZIONE

Conservazione MEDIOCRE; OGGETTO DI INTERVENTO IN CORSO

CORPI PERTINENZIALI AGGIUNTI

Corpi Pertinenziali

ELEMENTI DI DETRAZIONE VISIVAElementi di Detrazione Visiva **CATEGORIA DI INTERVENTO AMMISSIBILE**

Intervento MANUTENZIONE ORDINARIA E STRAORDINARIA; RISTRUTTURAZIONE EDILIZIA

Note:

CARATTERIZZAZIONE DELL'EDIFICIO

STATO DI CONSERVAZIONE

INDIRIZZI E CATEGORIE D'INTERVENTO AMMISSIBILI



COMUNE DI PINO TORINESE

CENSIMENTO DEI FABBRICATI RUSTICI

Num. Censimento Generale

85

Foto 1:



Foto 2:



Foto 3:



Carta Tecnica:

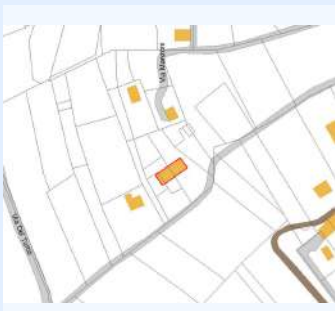

PRGC:

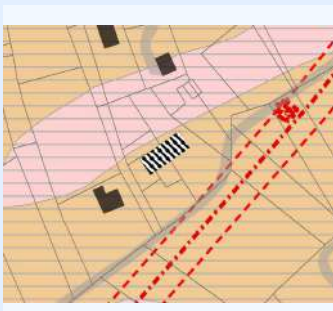

Catasto:

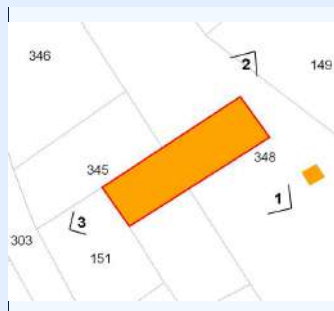

IDENTIFICATIVI

ID Scheda 067

N° Piani 2

N° Scheda 1974 14

Proprieta VAUDANO ANNA MARIA

Indirizzo VIA SAN FELICE 120

Ambito Paesaggistico PPR 36

Vincolo Paesaggistico DM 01/08/1985

Destinazione d'uso Attual RESIDENZIALE AGRICOLA

Epoca di Costruzione/Attestato d

Fonti Documentarie (stralcio app)

CT Foglio 32

Area_PRGC 1

CT Mappali 348-402

Classe_PA 3; 4

STATO ATTUALE

Superficie Lorda Residenziale (mq) 464

Superficie Lorda Agricola e/o Civ. Agricola (mq) 116

Volume Residenziale o Civile Agricola (mc) 1532

Volume Agricolo (mc) 384

Abitanti Attuali 4

IN PROGETTO PRGC

Superficie Lorda Resid. LR 16/2018 (mq) 116

Volume Residenziale o Civile Agricola (mc) 1532

Abitanti Insediabili LR 16/2018 3



COMUNE DI PINO TORINESE

CENSIMENTO DEI FABBRICATI RUSTICI

Num. Censimento Generale

85

Superficie Lorda Resid. o Civ. Agricola (mq) 464

Volume Residenziale LR 16/2018 (mq) 384

DESTINAZIONE D'USO AMMESSA E PRESCRITTA

Destinazione d'uso Ammessa e Prescritta

MORFOLOGIA INSEDIATIVA E CONTESTO

Morfologia ISOLATA

Orientamento NORD-OVEST

Orogeografico GIACITURA DI CRINALE

Colmi PERPENDICOLARE ALLA CURVE DI LIVELLO

PERTINENZE

Pertinenze TETTOIA; RESIDENZA

TIPOLOGIA ARCHITETTONICA

Tipologia Aggregativa

Tipologia Edilizia MANICA DOPPIA

Tipologia Strutturale MURATURA TRADIZIONALE

Copertura 2 FALDE

Tecniche Costrut. e Mater. TETTO ALLA PIEMONTESE: COPPI; RIVESTIMENTO - MISTO

Finiture e Caratteri Decor. ZOCCOLATURA - INTONACO COLORATO

Elementi Archit. Tipizzanti

Altri Elem. Archit. Signific. LOGGIATO; CANCELLATA/CANCELLO; BALCONE; INFERRIATE

RILEVANZA STORICO-ARCHITETTONICA E DOCUMENTARIA

Rilevanza DI VALORE DOCUMENTARIO

RILEVANZA PAESAGGISTICA

Rilevanza DI VALORE DOCUMENTARIO

STATO DI CONSERVAZIONE

Conservazione BUONO

CORPI PERTINENZIALI AGGIUNTI

Corpi Pertinenziali

ELEMENTI DI DETRAZIONE VISIVAElementi di Detrazione Visiva **CATEGORIA DI INTERVENTO AMMISSIBILE**

Intervento MANUTENZIONE ORDINARIA E STRAORDINARIA; RISTRUTTURAZIONE EDILIZIA

Note:

CARATTERIZZAZIONE DELL'EDIFICIO

STATO DI CONSERVAZIONE

INDIRIZZI E CATEGORIE D'INTERVENTO AMMISSIBILI



Foto 1:



Foto 2:



Foto 3:



Carta Tecnica:



PRGC:

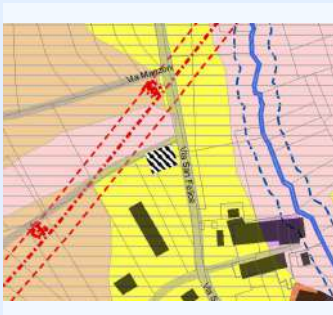

Catasto:



IDENTIFICATIVI

ID Scheda 068

N° Piani 2

N° Scheda 1974 4

Proprietà MAINA GIANCARLO

Indirizzo VIA SAN FELICE 122

Ambito Paesaggistico PPR 36

Vincolo Paesaggistico DM 01/08/1985

Destinazione d'uso Attual AGRICOLA

Epoca di Costruzione/Attestato d

Fonti Documentarie (stralcio app)

CT Foglio 32

Area_PRGC 1

CT Mappali 470

Classe_PA 2

STATO ATTUALE

Superficie Lorda Residenziale (mq) 236

Superficie Lorda Agricola e/o Civ. Agricola (mq) 250

Volume Residenziale o Civile Agricola (mc) 778

Volume Agricolo (mc) 824

Abitanti Attuali 2

IN PROGETTO PRGC

Superficie Lorda Resid. LR 16/2018 (mq) 250

Volume Residenziale o Civile Agricola (mc) 778

Abitanti Insediabili LR 16/2018 5



COMUNE DI PINO TORINESE

CENSIMENTO DEI FABBRICATI RUSTICI

Num. Censimento Generale

86

Superficie Lorda Resid. o Civ. Agricola (mq) 236

Volume Residenziale LR 16/2018 (mq) 824

DESTINAZIONE D'USO AMMESSA E PRESCRITTA

Destinazione d'uso Ammessa e Prescritta

MORFOLOGIA INSEDIATIVA E CONTESTO

Morfologia LUNGO LA STRADA - A PETTINE

Orientamento NORD-EST

Orogeografico GIACITURA DI MEZZA COSTA

Colmi PERPENDICOLARE ALLA CURVE DI LIVELLO

PERTINENZE

Pertinenze TETTOIA; RESIDENZA

TIPOLOGIA ARCHITETTONICA

Tipologia Aggregativa

Tipologia Edilizia MANICA SEMPLICE

Tipologia Strutturale MURATURA TRADIZIONALE

Copertura 2 FALDE

Tecniche Costrut. e Mater. TETTO ALLA PIEMONTESE: COPPI; RIVESTIMENTO - INTONACO

Finiture e Caratteri Decor. ZOCCOLATURA - INTONACO COLORATO

Elementi Archit. Tipizzanti

Altri Elem. Archit. Signific. CANCELLATA/CANCELLO; BALCONE; INFERIATE

RILEVANZA STORICO-ARCHITETTONICA E DOCUMENTARIA

Rilevanza DI VALORE DOCUMENTARIO

RILEVANZA PAESAGGISTICA

Rilevanza DI VALORE DOCUMENTARIO

STATO DI CONSERVAZIONE

Conservazione MEDIOCRE

CORPI PERTINENZIALI AGGIUNTI

Corpi Pertinenziali

ELEMENTI DI DETRAZIONE VISIVAElementi di Detrazione Visiva **CATEGORIA DI INTERVENTO AMMISSIBILE**

Intervento MANUTENZIONE ORDINARIA E STRAORDINARIA; RISTRUTTURAZIONE EDILIZIA

Note:

CARATTERIZZAZIONE DELL'EDIFICIO

STATO DI CONSERVAZIONE

INDIRIZZI E CATEGORIE D'INTERVENTO AMMISSIBILI



COMUNE DI PINO TORINESE

CENSIMENTO DEI FABBRICATI RUSTICI

Num. Censimento Generale

87

Foto 1:



Foto 2:



Foto 3:



Carta Tecnica:



PRGC:

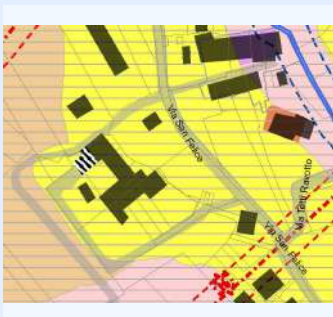

Catasto:

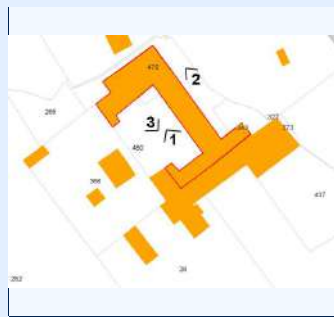

IDENTIFICATIVI

ID Scheda	069A	N° Piani	2
N° Scheda 1974	2324		
Proprieta	MOGLIA MARIO		
Indirizzo	VIA SAN FELICE 124		
Ambito Paesaggistico PPR	36		
Vincolo Paesaggistico	DM 01/08/1985		
Destinazione d'uso Attual	AGRICOLO		
Epoca di Costruzione/Attestato d			
Fonti Documentarie (stralcio app)			
CT Foglio	34	Area_PRGC	1
CT Mappali	480	Classe_PAI	2

STATO ATTUALE

Superficie Lorda Residenziale (mq)	
Superficie Lorda Agricola e/o Civ. Agricola (mq)	260
Volume Residenziale o Civile Agricola (mc)	
Volume Agricolo (mc)	858
Abitanti Attuali	

IN PROGETTO PRGC

Superficie Lorda Resid. LR 16/2018 (mq)	260
Volume Residenziale o Civile Agricola (mc)	
Abitanti Insediabili LR 16/2018	6



COMUNE DI PINO TORINESE

CENSIMENTO DEI FABBRICATI RUSTICI

Num. Censimento Generale

87

Superficie Lorda Resid. o Civ. Agricola (mq)

Volume Residenziale LR 16/2018 (mq)

858

DESTINAZIONE D'USO AMMESSA E PRESCRITTA

Destinazione d'uso Ammessa e Prescritta

MORFOLOGIA INSEDIATIVA E CONTESTO

Morfologia AGGREGATA

Orientamento NORD-EST

Orogeografico GIACITURA DI CRINALE

Colmi PERPENDICOLARE ALLA CURVE DI LIVELLO

PERTINENZE

Pertinenze TETTOIA; FIENILE; STALLA; RESIDENZA

TIPOLOGIA ARCHITETTONICA

Tipologia Aggregativa A CORTE CHIUSA

Tipologia Edilizia MANICA SEMPLICE

Tipologia Strutturale MURATURA TRADIZIONALE

Copertura MISTA

Tecniche Costrut. e Mater. TETTO ALLA PIEMONTESE: COPPI; RIVESTIMENTO - MISTO

Finiture e Caratteri Decor. ZOCCOLATURA - INTONACO COLORATO

Elementi Archit. Tipizzanti

Altri Elem. Archit. Signific. CANCELLATA/CANCELLO; BALCONE

RILEVANZA STORICO-ARCHITETTONICA E DOCUMENTARIA

Rilevanza SIGNIFICATIVO

RILEVANZA PAESAGGISTICA

Rilevanza SIGNIFICATIVO

STATO DI CONSERVAZIONE

Conservazione MEDIOCRE

CORPI PERTINENZIALI AGGIUNTI

Corpi Pertinenziali

ELEMENTI DI DETRAZIONE VISIVAElementi di Detrazione Visiva **CATEGORIA DI INTERVENTO AMMISSIBILE**

Intervento MANUTENZIONE ORDINARIA E STRAORDINARIA; RISTRUTTURAZIONE EDILIZIA

Note:

CARATTERIZZAZIONE DELL'EDIFICIO

STATO DI CONSERVAZIONE

INDIRIZZI E CATEGORIE D'INTERVENTO AMMISSIBILI



Foto 1:



Foto 2:



Foto 3:



Carta Tecnica:



PRGC:

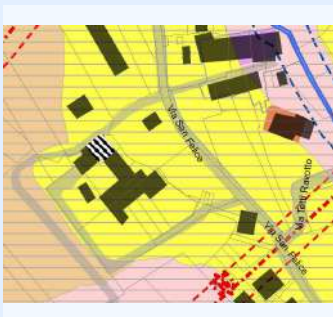

Catasto:



IDENTIFICATIVI

ID Scheda 069B

N° Piani 2

N° Scheda 1974 2324

Proprietà BATTAGLIO CARLO

Indirizzo VIA SAN FELICE 124

Ambito Paesaggistico PPR 36

Vincolo Paesaggistico DM 01/08/1985

Destinazione d'uso Attual AGRICOLA

Epoca di Costruzione/Attestato d

Fonti Documentarie (stralcio app)

CT Foglio 34

Area_PRGC 1

CT Mappali 470

Classe_PAI 2

STATO ATTUALE

Superficie Lorda Residenziale (mq)

Superficie Lorda Agricola e/o Civ. Agricola (mq) 334

Volume Residenziale o Civile Agricola (mc)

Volume Agricolo (mc) 1103

Abitanti Attuali

IN PROGETTO PRGC

Superficie Lorda Resid. LR 16/2018 (mq) 334

Volume Residenziale o Civile Agricola (mc)

Abitanti Insediabili LR 16/2018 7



COMUNE DI PINO TORINESE

CENSIMENTO DEI FABBRICATI RUSTICI

Num. Censimento Generale

88

Superficie Lorda Resid. o Civ. Agricola (mq)

Volume Residenziale LR 16/2018 (mq)

1103

DESTINAZIONE D'USO AMMESSA E PRESCRITTA

Destinazione d'uso Ammessa e Prescritta

MORFOLOGIA INSEDIATIVA E CONTESTO

Morfologia AGGREGATA

Orientamento NORD-EST

Orogeografico GIACITURA DI CRINALE

Colmi PERPENDICOLARE ALLA CURVE DI LIVELLO

PERTINENZE

Pertinenze TETTOIA; FIENILE; STALLA; RESIDENZA

TIPOLOGIA ARCHITETTONICA

Tipologia Aggregativa A CORTE CHIUSA

Tipologia Edilizia MANICA SEMPLICE

Tipologia Strutturale MURATURA TRADIZIONALE

Copertura MISTA

Tecniche Costrut. e Mater. TETTO ALLA PIEMONTESE: COPPI; RIVESTIMENTO - MISTO

Finiture e Caratteri Decor. ZOCCOLATURA - INTONACO COLORATO

Elementi Archit. Tipizzanti

Altri Elem. Archit. Signific. CANCELLATA/CANCELLO; BALCONE

RILEVANZA STORICO-ARCHITETTONICA E DOCUMENTARIA

Rilevanza SIGNIFICATIVO

RILEVANZA PAESAGGISTICA

Rilevanza SIGNIFICATIVO

STATO DI CONSERVAZIONE

Conservazione MEDIOCRE

CORPI PERTINENZIALI AGGIUNTI

Corpi Pertinenziali

ELEMENTI DI DETRAZIONE VISIVAElementi di Detrazione Visiva **CATEGORIA DI INTERVENTO AMMISSIBILE**

Intervento MANUTENZIONE ORDINARIA E STRAORDINARIA; RISTRUTTURAZIONE EDILIZIA

Note:

CARATTERIZZAZIONE DELL'EDIFICIO

STATO DI CONSERVAZIONE

INDIRIZZI E CATEGORIE D'INTERVENTO AMMISSIBILI



Foto 1:



Foto 2:



Foto 3:



Carta Tecnica:



PRGC:

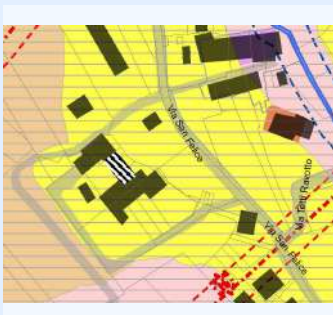

Catasto:



IDENTIFICATIVI

ID Scheda 069C

N° Piani 2

N° Scheda 1974 2324

Proprietà MOGLIA MARIO

Indirizzo VIA SAN FELICE 124

Ambito Paesaggistico PPR 36

Vincolo Paesaggistico DM 01/08/1985

Destinazione d'uso Attual CIVILE AGRICOLO

Epoca di Costruzione/Attestato d

Fonti Documentarie (stralcio app)

CT Foglio 34

Area_PRGC 1

CT Mappali 480

Classe_PAI 2

STATO ATTUALE

Superficie Lorda Residenziale (mq) 194

Superficie Lorda Agricola e/o Civ. Agricola (mq) 207

Volume Residenziale o Civile Agricola (mc) 639

Volume Agricolo (mc) 683

Abitanti Attuali 2

IN PROGETTO PRGC

Superficie Lorda Resid. LR 16/2018 (mq) 207

Volume Residenziale o Civile Agricola (mc) 639

Abitanti Insediabili LR 16/2018 5



COMUNE DI PINO TORINESE

CENSIMENTO DEI FABBRICATI RUSTICI

Num. Censimento Generale

89

Superficie Lorda Resid. o Civ. Agricola (mq) 194

Volume Residenziale LR 16/2018 (mq) 683

DESTINAZIONE D'USO AMMESSA E PRESCRITTA

Destinazione d'uso Ammessa e Prescritta

MORFOLOGIA INSEDIATIVA E CONTESTO

Morfologia AGGREGATA

Orientamento NORD-EST

Orogeografico GIACITURA DI CRINALE

Colmi PERPENDICOLARE ALLA CURVE DI LIVELLO

PERTINENZE

Pertinenze TETTOIA; FIENILE; STALLA; RESIDENZA

TIPOLOGIA ARCHITETTONICA

Tipologia Aggregativa A CORTE CHIUSA

Tipologia Edilizia MANICA SEMPLICE

Tipologia Strutturale MURATURA TRADIZIONALE

Copertura 2 FALDE

Tecniche Costrut. e Mater. TETTO ALLA PIEMONTESE: COPPI; RIVESTIMENTO - MISTO

Finiture e Caratteri Decor. ZOCCOLATURA - INTONACO COLORATO

Elementi Archit. Tipizzanti

Altri Elem. Archit. Signific. CANCELLATA/CANCELLO; BALCONE

RILEVANZA STORICO-ARCHITETTONICA E DOCUMENTARIA

Rilevanza SIGNIFICATIVO

RILEVANZA PAESAGGISTICA

Rilevanza SIGNIFICATIVO

STATO DI CONSERVAZIONE

Conservazione MEDIOCRE

CORPI PERTINENZIALI AGGIUNTI

Corpi Pertinenziali

ELEMENTI DI DETRAZIONE VISIVAElementi di Detrazione Visiva **CATEGORIA DI INTERVENTO AMMISSIBILE**

Intervento MANUTENZIONE ORDINARIA E STRAORDINARIA; RISTRUTTURAZIONE EDILIZIA

Note:

CARATTERIZZAZIONE DELL'EDIFICIO

STATO DI CONSERVAZIONE

INDIRIZZI E CATEGORIE D'INTERVENTO AMMISSIBILI



Foto 1:



Foto 2:



Foto 3:



Carta Tecnica:



PRGC:

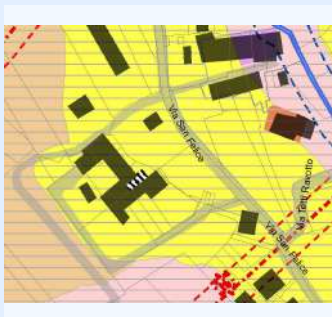

Catasto:

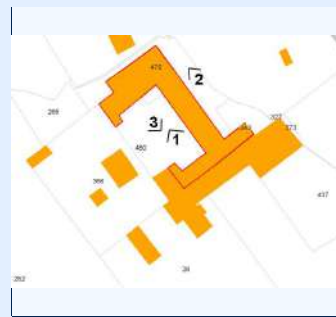

IDENTIFICATIVI

ID Scheda	069D	N° Piani	2
N° Scheda 1974	2324		
Proprieta	MOGLIA MARIO		
Indirizzo	VIA SAN FELICE 124		
Ambito Paesaggistico PPR	36		
Vincolo Paesaggistico	DM 01/08/1985		
Destinazione d'uso Attual	CIVILE AGRICOLO		
Epoca di Costruzione/Attestato d			
Fonti Documentarie (stralcio app)			
CT Foglio	34	Area_PRGC	1
CT Mappali	243	Classe_PAI	2

STATO ATTUALE

Superficie Lorda Residenziale (mq)	113
Superficie Lorda Agricola e/o Civ. Agricola (mq)	113
Volume Residenziale o Civile Agricola (mc)	372
Volume Agricolo (mc)	372
Abitanti Attuali	1

IN PROGETTO PRGC

Superficie Lorda Resid. LR 16/2018 (mq)	113
Volume Residenziale o Civile Agricola (mc)	372
Abitanti Insediabili LR 16/2018	2



COMUNE DI PINO TORINESE

CENSIMENTO DEI FABBRICATI RUSTICI

Num. Censimento Generale

90

Superficie Lorda Resid. o Civ. Agricola (mq) 113

Volume Residenziale LR 16/2018 (mq) 372

DESTINAZIONE D'USO AMMESSA E PRESCRITTA

Destinazione d'uso Ammessa e Prescritta

MORFOLOGIA INSEDIATIVA E CONTESTO

Morfologia AGGREGATA

Orientamento NORD-EST

Orogeografico GIACITURA DI CRINALE

Colmi PERPENDICOLARE ALLA CURVE DI LIVELLO

PERTINENZE

Pertinenze TETTOIA; FIENILE; STALLA; RESIDENZA

TIPOLOGIA ARCHITETTONICA

Tipologia Aggregativa A CORTE CHIUSA

Tipologia Edilizia MANICA SEMPLICE

Tipologia Strutturale MURATURA TRADIZIONALE

Copertura 2 FALDE

Tecniche Costrut. e Mater. TETTO ALLA PIEMONTESE: COPPI; RIVESTIMENTO - MISTO

Finiture e Caratteri Decor. ZOCCOLATURA - INTONACO COLORATO

Elementi Archit. Tipizzanti

Altri Elem. Archit. Signific. CANCELLATA/CANCELLO; BALCONE

RILEVANZA STORICO-ARCHITETTONICA E DOCUMENTARIA

Rilevanza SIGNIFICATIVO

RILEVANZA PAESAGGISTICA

Rilevanza SIGNIFICATIVO

STATO DI CONSERVAZIONE

Conservazione MEDIOCRE

CORPI PERTINENZIALI AGGIUNTI

Corpi Pertinenziali

ELEMENTI DI DETRAZIONE VISIVAElementi di Detrazione Visiva **CATEGORIA DI INTERVENTO AMMISSIBILE**

Intervento MANUTENZIONE ORDINARIA E STRAORDINARIA; RISTRUTTURAZIONE EDILIZIA

Note:

CARATTERIZZAZIONE DELL'EDIFICIO

STATO DI CONSERVAZIONE

INDIRIZZI E CATEGORIE D'INTERVENTO AMMISSIBILI



Foto 1:



Foto 2:



Foto 3:



Carta Tecnica:



PRGC:

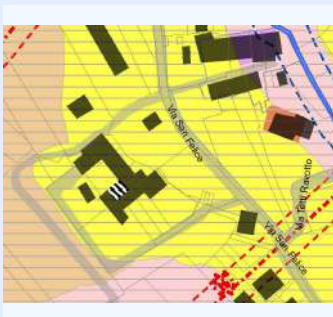

Catasto:

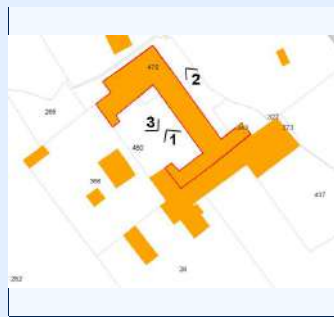

IDENTIFICATIVI

ID Scheda	069E	N° Piani	2
N° Scheda 1974	2324		
Proprieta	MOGLIA MARIO		
Indirizzo	VIA SAN FELICE 124		
Ambito Paesaggistico PPR	36		
Vincolo Paesaggistico	DM 01/08/1985		
Destinazione d'uso Attual	RESIDENZIALE		
Epoca di Costruzione/Attestato d			
Fonti Documentarie (stralcio app)			
CT Foglio	34	Area_PRGC	1
CT Mappali	480	Classe_PAI	2

STATO ATTUALE

Superficie Lorda Residenziale (mq)	198
Superficie Lorda Agricola e/o Civ. Agricola (mq)	
Volume Residenziale o Civile Agricola (mc)	654
Volume Agricolo (mc)	
Abitanti Attuali	2

IN PROGETTO PRGC

Superficie Lorda Resid. LR 16/2018 (mq)	
Volume Residenziale o Civile Agricola (mc)	654
Abitanti Insediabili LR 16/2018	



COMUNE DI PINO TORINESE

CENSIMENTO DEI FABBRICATI RUSTICI

Num. Censimento Generale

91

Superficie Lorda Resid. o Civ. Agricola (mq) 198

Volume Residenziale LR 16/2018 (mq)

DESTINAZIONE D'USO AMMESSA E PRESCRITTA

Destinazione d'uso Ammessa e Prescritta

MORFOLOGIA INSEDIATIVA E CONTESTO

Morfologia AGGREGATA

Orientamento NORD-EST

Orogeografico GIACITURA DI CRINALE

Colmi PERPENDICOLARE ALLA CURVE DI LIVELLO

PERTINENZE

Pertinenze TETTOIA; FIENILE; STALLA; RESIDENZA

TIPOLOGIA ARCHITETTONICA

Tipologia Aggregativa A CORTE CHIUSA

Tipologia Edilizia MANICA SEMPLICE

Tipologia Strutturale MURATURA TRADIZIONALE

Copertura 2 FALDE

Tecniche Costrut. e Mater. TETTO ALLA PIEMONTESE: COPPI; RIVESTIMENTO - MISTO

Finiture e Caratteri Decor. ZOCCOLATURA - INTONACO COLORATO

Elementi Archit. Tipizzanti

Altri Elem. Archit. Signific. CANCELLATA/CANCELLO; BALCONE

RILEVANZA STORICO-ARCHITETTONICA E DOCUMENTARIA

Rilevanza SIGNIFICATIVO

RILEVANZA PAESAGGISTICA

Rilevanza SIGNIFICATIVO

STATO DI CONSERVAZIONE

Conservazione MEDIOCRE

CORPI PERTINENZIALI AGGIUNTI

Corpi Pertinenziali

ELEMENTI DI DETRAZIONE VISIVAElementi di Detrazione Visiva **CATEGORIA DI INTERVENTO AMMISSIBILE**

Intervento MANUTENZIONE ORDINARIA E STRAORDINARIA; RISTRUTTURAZIONE EDILIZIA

Note:

CARATTERIZZAZIONE DELL'EDIFICIO

STATO DI CONSERVAZIONE

INDIRIZZI E CATEGORIE D'INTERVENTO AMMISSIBILI



COMUNE DI PINO TORINESE

CENSIMENTO DEI FABBRICATI RUSTICI

Num. Censimento Generale

92

Foto 1:



Foto 2:



Foto 3:



Carta Tecnica:



PRGC:

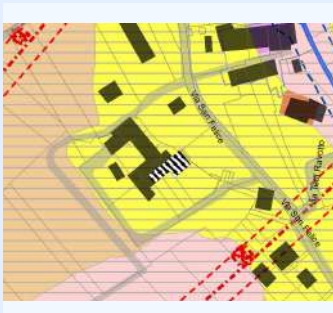

Catasto:



IDENTIFICATIVI

ID Scheda	070	N° Piani	2
N° Scheda 1974	20		
Proprietà	MOGLIA LUIGI		
Indirizzo	VIA SAN FELICE 126/1		
Ambito Paesaggistico PPR	36		
Vincolo Paesaggistico	DM 01/08/1985		
Destinazione d'uso Attuale	RESIDENZIALE		
Epoca di Costruzione/Attestato d			
Fonti Documentarie (stralcio app)			
CT Foglio	34	Area_PRGC	1
CT Mappali	451-519-437	Classe_PAI	2

STATO ATTUALE

Superficie Lorda Residenziale (mq)	615
Superficie Lorda Agricola e/o Civ. Agricola (mq)	
Volume Residenziale o Civile Agricola (mc)	2030
Volume Agricolo (mc)	
Abitanti Attuali	6

IN PROGETTO PRGC

Superficie Lorda Resid. LR 16/2018 (mq)	
Volume Residenziale o Civile Agricola (mc)	2030
Abitanti Insediabili LR 16/2018	



COMUNE DI PINO TORINESE

CENSIMENTO DEI FABBRICATI RUSTICI

Num. Censimento Generale

92

Superficie Lorda Resid. o Civ. Agricola (mq) 615

Volume Residenziale LR 16/2018 (mq)

DESTINAZIONE D'USO AMMESSA E PRESCRITTA

Destinazione d'uso Ammessa e Prescritta

MORFOLOGIA INSEDIATIVA E CONTESTO

Morfologia AGGREGATA

Orientamento NORD-OVEST

Orogeografico GIACITURA DI MEZZA COSTA

Colmi PERPENDICOLARE ALLA CURVE DI LIVELLO

PERTINENZE

Pertinenze RESIDENZA

TIPOLOGIA ARCHITETTONICA

Tipologia Aggregativa A CORTE APERTA

Tipologia Edilizia UNITA' SISTEMICA

Tipologia Strutturale MURATURA TRADIZIONALE

Copertura 2 FALDE

Tecniche Costrut. e Mater. TETTO ALLA PIEMONTESE: COPPI; RIVESTIMENTO - MISTO

Finiture e Caratteri Decor. ZOCCOLATURA - INTONACO COLORATO

Elementi Archit. Tipizzanti

Altri Elem. Archit. Signific. BALCONE; RINGHIERA IN FERRO

RILEVANZA STORICO-ARCHITETTONICA E DOCUMENTARIA

Rilevanza MOLTO SIGNIFICATIVO

RILEVANZA PAESAGGISTICA

Rilevanza MOLTO SIGNIFICATIVO

STATO DI CONSERVAZIONE

Conservazione MEDIOCRE

CORPI PERTINENZIALI AGGIUNTI

Corpi Pertinenziali

ELEMENTI DI DETRAZIONE VISIVAElementi di Detrazione Visiva **CATEGORIA DI INTERVENTO AMMISSIBILE**

Intervento MANUTENZIONE ORDINARIA E STRAORDINARIA; RESTAURO E RISANAMENTO CONSERVATIVO

Note:

CARATTERIZZAZIONE DELL'EDIFICIO

STATO DI CONSERVAZIONE

INDIRIZZI E CATEGORIE D'INTERVENTO AMMISSIBILI



Foto 1:



Foto 2:



Foto 3:



Carta Tecnica:



PRGC:

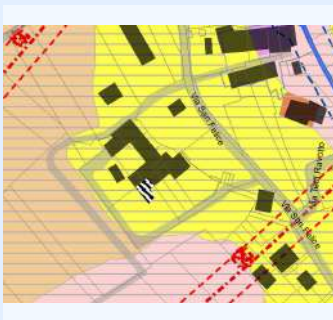

Catasto:

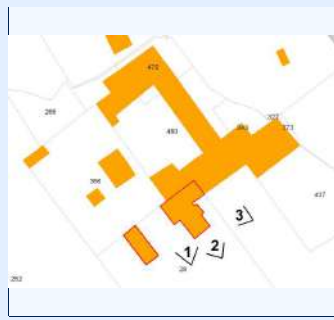

IDENTIFICATIVI

ID Scheda	071	N° Piani	3
N° Scheda 1974	22		
Proprietà	BERRUTO GIUSEPPE		
Indirizzo	VIA SAN FELICE 126/2		
Ambito Paesaggistico PPR	36		
Vincolo Paesaggistico	DM 01/08/1985		
Destinazione d'uso Attual	RESIDENZIALE		
Epoca di Costruzione/Attestato d			
Fonti Documentarie (stralcio app)			
CT Foglio	34	Area_PRGC	1
CT Mappali	28	Classe_PAI	2; 3

STATO ATTUALE

Superficie Lorda Residenziale (mq)	381
Superficie Lorda Agricola e/o Civ. Agricola (mq)	
Volume Residenziale o Civile Agricola (mc)	1258
Volume Agricolo (mc)	
Abitanti Attuali	3

IN PROGETTO PRGC

Superficie Lorda Resid. LR 16/2018 (mq)	
Volume Residenziale o Civile Agricola (mc)	1258
Abitanti Insediabili LR 16/2018	



COMUNE DI PINO TORINESE

CENSIMENTO DEI FABBRICATI RUSTICI

Num. Censimento Generale

93

Superficie Lorda Resid. o Civ. Agricola (mq) 381

Volume Residenziale LR 16/2018 (mq)

DESTINAZIONE D'USO AMMESSA E PRESCRITTA

Destinazione d'uso Ammessa e Prescritta

MORFOLOGIA INSEDIATIVA E CONTESTO

Morfologia AGGREGATA

Orientamento NORD-OVEST

Orogeografico GIACITURA DI MEZZA COSTA

Colmi PERPENDICOLARE ALLA CURVE DI LIVELLO

PERTINENZE

Pertinenze RESIDENZA

TIPOLOGIA ARCHITETTONICA

Tipologia Aggregativa A CORTE APERTA

Tipologia Edilizia UNITA' SISTEMICA

Tipologia Strutturale MURATURA TRADIZIONALE

Copertura MISTA

Tecniche Costrut. e Mater. TETTO ALLA PIEMONTESE: COPPI; RIVESTIMENTO - INTONACO

Finiture e Caratteri Decor. ZOCCOLATURA - INTONACO COLORATO

Elementi Archit. Tipizzanti

Altri Elem. Archit. Signific. ALTANA; CANCELLATA/CANCELLO; BALCONE; RINGHIERA IN FERRO

RILEVANZA STORICO-ARCHITETTONICA E DOCUMENTARIA

Rilevanza MOLTO SIGNIFICATIVO

RILEVANZA PAESAGGISTICA

Rilevanza MOLTO SIGNIFICATIVO

STATO DI CONSERVAZIONE

Conservazione MEDIOCRE

CORPI PERTINENZIALI AGGIUNTI

Corpi Pertinenziali

ELEMENTI DI DETRAZIONE VISIVAElementi di Detrazione Visiva **CATEGORIA DI INTERVENTO AMMISSIBILE**

Intervento MANUTENZIONE ORDINARIA E STRAORDINARIA; RESTAURO E RISANAMENTO CONSERVATIVO

Note:

CARATTERIZZAZIONE DELL'EDIFICIO

STATO DI CONSERVAZIONE

INDIRIZZI E CATEGORIE D'INTERVENTO AMMISSIBILI



COMUNE DI PINO TORINESE

CENSIMENTO DEI FABBRICATI RUSTICI

Num. Censimento Generale

94

Foto 1:



Foto 2:



Foto 3:

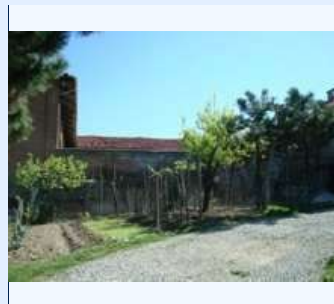

Carta Tecnica:



PRGC:

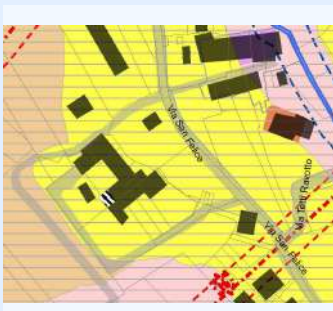

Catasto:



IDENTIFICATIVI

ID Scheda	072A	N° Piani	3
N° Scheda 1974	21		
Proprieta	PAVIN MAURO		
Indirizzo	VIA SAN FELICE 126/3		
Ambito Paesaggistico PPR	36		
Vincolo Paesaggistico	DM 01/08/1985		
Destinazione d'uso Attual	RESIDENZIALE		
Epoca di Costruzione/Attestato d			
Fonti Documentarie (stralcio app)			
CT Foglio	34	Area_PRGC	1
CT Mappali	366	Classe_PA	2

STATO ATTUALE

Superficie Lorda Residenziale (mq)	199
Superficie Lorda Agricola e/o Civ. Agricola (mq)	
Volume Residenziale o Civile Agricola (mc)	656
Volume Agricolo (mc)	
Abitanti Attuali	2

IN PROGETTO PRGC

Superficie Lorda Resid. LR 16/2018 (mq)	
Volume Residenziale o Civile Agricola (mc)	656
Abitanti Insediabili LR 16/2018	



COMUNE DI PINO TORINESE

CENSIMENTO DEI FABBRICATI RUSTICI

Num. Censimento Generale

94

Superficie Lorda Resid. o Civ. Agricola (mq) 199

Volume Residenziale LR 16/2018 (mq)

DESTINAZIONE D'USO AMMESSA E PRESCRITTA

Destinazione d'uso Ammessa e Prescritta

MORFOLOGIA INSEDIATIVA E CONTESTO

Morfologia AGGREGATA

Orientamento NORD-EST

Orogeografico GIACITURA DI MEZZA COSTA

Colmi PERPENDICOLARE ALLA CURVE DI LIVELLO

PERTINENZE

Pertinenze FIENILE; STALLA; RESIDENZA

TIPOLOGIA ARCHITETTONICA

Tipologia Aggregativa A CORTE CHIUSA

Tipologia Edilizia UNITA' SISTEMICA

Tipologia Strutturale

Copertura MISTA

Tecniche Costrut. e Mater. TETTO ALLA PIEMONTESE: COPPI; RIVESTIMENTO - INTONACO

Finiture e Caratteri Decor. ZOCCOLATURA - INTONACO COLORATO

Elementi Archit. Tipizzanti

Altri Elem. Archit. Signific. ALTANA; BALCONE; INFERIATE

RILEVANZA STORICO-ARCHITETTONICA E DOCUMENTARIA

Rilevanza DI VALORE DOCUMENTARIO

RILEVANZA PAESAGGISTICA

Rilevanza DI VALORE DOCUMENTARIO

STATO DI CONSERVAZIONE

Conservazione

CORPI PERTINENZIALI AGGIUNTI

Corpi Pertinenziali BASSI FABBRICATI ISOLATI

ELEMENTI DI DETRAZIONE VISIVAElementi di Detrazione Visiva **CATEGORIA DI INTERVENTO AMMISSIBILE**

Intervento MANUTENZIONE ORDINARIA E STRAORDINARIA; RISTRUTTURAZIONE EDILIZIA

Note: La conigliera è diventata un magazzino

CARATTERIZZAZIONE DELL'EDIFICIO

STATO DI CONSERVAZIONE

INDIRIZZI E CATEGORIE D'INTERVENTO AMMISSIBILI



COMUNE DI PINO TORINESE

CENSIMENTO DEI FABBRICATI RUSTICI

Num. Censimento Generale

95

Foto 1:



Foto 2:



Foto 3:



Carta Tecnica:



PRGC:

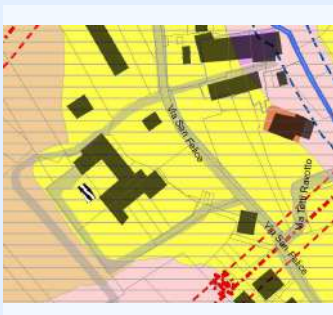

Catasto:



IDENTIFICATIVI

ID Scheda 072B

N° Piani 3

N° Scheda 1974 21

Proprietà PAVIN MAURO

Indirizzo VIA SAN FELICE 126/3

Ambito Paesaggistico PPR 36

Vincolo Paesaggistico DM 01/08/1985

Destinazione d'uso Attuale RESIDENZIALE

Epoca di Costruzione/Attestato d

Fonti Documentarie (stralcio app)

CT Foglio 34

Area_PRGC 1

CT Mappali 366

Classe_PA1 2

STATO ATTUALE

Superficie Lorda Residenziale (mq) 199

Superficie Lorda Agricola e/o Civ. Agricola (mq) 169

Volume Residenziale o Civile Agricola (mc) 656

Volume Agricolo (mc) 558

Abitanti Attuali 2

IN PROGETTO PRGC

Superficie Lorda Resid. LR 16/2018 (mq) 169

Volume Residenziale o Civile Agricola (mc) 656

Abitanti Insediabili LR 16/2018 4



COMUNE DI PINO TORINESE

CENSIMENTO DEI FABBRICATI RUSTICI

Num. Censimento Generale

95

Superficie Lorda Resid. o Civ. Agricola (mq) 199

Volume Residenziale LR 16/2018 (mq) 558

DESTINAZIONE D'USO AMMESSA E PRESCRITTA

Destinazione d'uso Ammessa e Prescritta

MORFOLOGIA INSEDIATIVA E CONTESTO

Morfologia AGGREGATA

Orientamento NORD - SUD

Orogeografico GIACITURA DI MEZZA COSTA

Colmi PERPENDICOLARE ALLA CURVE DI LIVELLO

PERTINENZE

Pertinenze FIENILE; STALLA; RESIDENZA

TIPOLOGIA ARCHITETTONICA

Tipologia Aggregativa A CORTE APERTA

Tipologia Edilizia UNITA' SISTEMICA

Tipologia Strutturale

Copertura MISTA

Tecniche Costrut. e Mater. TETTO ALLA PIEMONTESE: COPPI; RIVESTIMENTO - INTONACO

Finiture e Caratteri Decor. ZOCCOLATURA - INTONACO COLORATO

Elementi Archit. Tipizzanti

Altri Elem. Archit. Signific. ALTANA; BALCONE; INFERIATE

RILEVANZA STORICO-ARCHITETTONICA E DOCUMENTARIA

Rilevanza DI VALORE DOCUMENTARIO

RILEVANZA PAESAGGISTICA

Rilevanza DI VALORE DOCUMENTARIO

STATO DI CONSERVAZIONE

Conservazione

CORPI PERTINENZIALI AGGIUNTI

Corpi Pertinenziali BASSI FABBRICATI ISOLATI; ALTRO

ELEMENTI DI DETRAZIONE VISIVAElementi di Detrazione Visiva **CATEGORIA DI INTERVENTO AMMISSIBILE**

Intervento MANUTENZIONE ORDINARIA E STRAORDINARIA; RISTRUTTURAZIONE EDILIZIA

Note:

CARATTERIZZAZIONE DELL'EDIFICIO

STATO DI CONSERVAZIONE

INDIRIZZI E CATEGORIE D'INTERVENTO AMMISSIBILI



Foto 1:



Foto 2:



Foto 3:



Carta Tecnica:



PRGC:

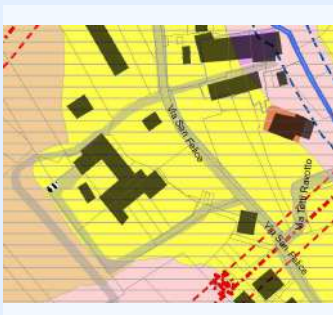

Catasto:



IDENTIFICATIVI

ID Scheda 072C

N° Piani 3

N° Scheda 1974 21

Proprietà PAVIN MAURO

Indirizzo VIA SAN FELICE 126/3

Ambito Paesaggistico PPR 36

Vincolo Paesaggistico DM 01/08/1985

Destinazione d'uso Attual RESIDENZIALE

Epoca di Costruzione/Attestato d

Fonti Documentarie (stralcio app)

CT Foglio 34

Area_PRGC 1

CT Mappali 366

Classe_PA1 2

STATO ATTUALE

Superficie Lorda Residenziale (mq) 199

Superficie Lorda Agricola e/o Civ. Agricola (mq) 23

Volume Residenziale o Civile Agricola (mc) 656

Volume Agricolo (mc) 76

Abitanti Attuali 2

IN PROGETTO PRGC

Superficie Lorda Resid. LR 16/2018 (mq) 23

Volume Residenziale o Civile Agricola (mc) 656

Abitanti Insediabili LR 16/2018 1



COMUNE DI PINO TORINESE

CENSIMENTO DEI FABBRICATI RUSTICI

Num. Censimento Generale

96

Superficie Lorda Resid. o Civ. Agricola (mq) 199

Volume Residenziale LR 16/2018 (mq) 76

DESTINAZIONE D'USO AMMESSA E PRESCRITTA

Destinazione d'uso Ammessa e Prescritta

MORFOLOGIA INSEDIATIVA E CONTESTO

Morfologia AGGREGATA

Orientamento NORD - SUD

Orogeografico GIACITURA DI MEZZA COSTA

Colmi PERPENDICOLARE ALLA CURVE DI LIVELLO

PERTINENZE

Pertinenze FIENILE; STALLA; RESIDENZA

TIPOLOGIA ARCHITETTONICA

Tipologia Aggregativa A CORTE APERTA

Tipologia Edilizia UNITA' SISTEMICA

Tipologia Strutturale

Copertura MISTA

Tecniche Costrut. e Mater. TETTO ALLA PIEMONTESE: COPPI; RIVESTIMENTO - INTONACO

Finiture e Caratteri Decor. ZOCCOLATURA - INTONACO COLORATO

Elementi Archit. Tipizzanti

Altri Elem. Archit. Signific. ALTANA; BALCONE; INFERIATE

RILEVANZA STORICO-ARCHITETTONICA E DOCUMENTARIA

Rilevanza DI VALORE DOCUMENTARIO

RILEVANZA PAESAGGISTICA

Rilevanza DI VALORE DOCUMENTARIO

STATO DI CONSERVAZIONE

Conservazione

CORPI PERTINENZIALI AGGIUNTI

Corpi Pertinenziali BASSI FABBRICATI ISOLATI

ELEMENTI DI DETRAZIONE VISIVAElementi di Detrazione Visiva **CATEGORIA DI INTERVENTO AMMISSIBILE**

Intervento MANUTENZIONE ORDINARIA E STRAORDINARIA; RISTRUTTURAZIONE EDILIZIA

Note:

CARATTERIZZAZIONE DELL'EDIFICIO

STATO DI CONSERVAZIONE

INDIRIZZI E CATEGORIE D'INTERVENTO AMMISSIBILI



Foto 1:



Foto 2:



Foto 3:



Carta Tecnica:



PRGC:

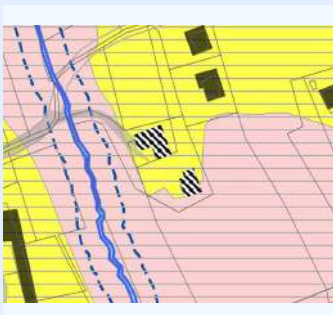

Catasto:



IDENTIFICATIVI

ID Scheda	073	N° Piani	2
N° Scheda 1974	8		
Proprietà	MAROCCO MARIA PELLERINO DANIELA		
Indirizzo	VIA SAN FELICE 139		
Ambito Paesaggistico PPR	36		
Vincolo Paesaggistico	DM 01/08/1985		
Destinazione d'uso Attuale	CIVILE AGRICOLO		
Epoca di Costruzione/Attestato d			
Fonti Documentarie (stralcio app)			
CT Foglio	30	Area_PRGC	1
CT Mappali	415	Classe_PA	2; 4

STATO ATTUALE

Superficie Lorda Residenziale (mq)	159
Superficie Lorda Agricola e/o Civ. Agricola (mq)	213
Volume Residenziale o Civile Agricola (mc)	524
Volume Agricolo (mc)	704
Abitanti Attuali	1

IN PROGETTO PRGC

Superficie Lorda Resid. LR 16/2018 (mq)	213
Volume Residenziale o Civile Agricola (mc)	524
Abitanti Insediabili LR 16/2018	5



COMUNE DI PINO TORINESE

CENSIMENTO DEI FABBRICATI RUSTICI

Num. Censimento Generale

97

Superficie Lorda Resid. o Civ. Agricola (mq) 159

Volume Residenziale LR 16/2018 (mq) 704

DESTINAZIONE D'USO AMMESSA E PRESCRITTA

Destinazione d'uso Ammessa e Prescritta

MORFOLOGIA INSEDIATIVA E CONTESTO

Morfologia ISOLATA

Orientamento EST - OVEST

Orogeografico GIACITURA DI CRINALE

Colmi PARALLELO ALLE CURVE DI LIVELLO

PERTINENZE

Pertinenze TETTOIA; FIENILE; STALLA; RESIDENZA

TIPOLOGIA ARCHITETTONICA

Tipologia Aggregativa AD ELLE

Tipologia Edilizia MANICA SEMPLICE

Tipologia Strutturale MURATURA TRADIZIONALE

Copertura MISTA

Tecniche Costrut. e Mater. TETTO ALLA PIEMONTESE: COPPI; RIVESTIMENTO - MISTO

Finiture e Caratteri Decor. ZOCCOLATURA - CEMENTO

Elementi Archit. Tipizzanti

Altri Elem. Archit. Signific. BALCONE; INFERRIATE

RILEVANZA STORICO-ARCHITETTONICA E DOCUMENTARIA

Rilevanza DI VALORE DOCUMENTARIO

RILEVANZA PAESAGGISTICA

Rilevanza DI VALORE DOCUMENTARIO

STATO DI CONSERVAZIONE

Conservazione PESSIMO

CORPI PERTINENZIALI AGGIUNTI

Corpi Pertinenziali

ELEMENTI DI DETRAZIONE VISIVAElementi di Detrazione Visiva **CATEGORIA DI INTERVENTO AMMISSIBILE**

Intervento MANUTENZIONE ORDINARIA E STRAORDINARIA; RISTRUTTURAZIONE EDILIZIA

Note:

CARATTERIZZAZIONE DELL'EDIFICIO

STATO DI CONSERVAZIONE

INDIRIZZI E CATEGORIE D'INTERVENTO AMMISSIBILI



COMUNE DI PINO TORINESE

CENSIMENTO DEI FABBRICATI RUSTICI

Num. Censimento Generale

98

Foto 1:



Foto 2:



Foto 3:



Carta Tecnica:



PRGC:



Catasto:



IDENTIFICATIVI

ID Scheda	074	N° Piani	2
N° Scheda 1974	10		
Proprietà	GIUMIC S.S		
Indirizzo	VIA SAN FELICE 147		
Ambito Paesaggistico PPR	36		
Vincolo Paesaggistico	DM 01/08/1985		
Destinazione d'uso Attual	RESIDENZIALE		
Epoca di Costruzione/Attestato d			
Fonti Documentarie (stralcio app)			
CT Foglio	30	Area_PRGC	1
CT Mappali	323-380	Classe_PAI	2

STATO ATTUALE

Superficie Lorda Residenziale (mq)	
Superficie Lorda Agricola e/o Civ. Agricola (mq)	459
Volume Residenziale o Civile Agricola (mc)	
Volume Agricolo (mc)	1515
Abitanti Attuali	

IN PROGETTO PRGC

Superficie Lorda Resid. LR 16/2018 (mq)	459
Volume Residenziale o Civile Agricola (mc)	
Abitanti Insediabili LR 16/2018	10



COMUNE DI PINO TORINESE

CENSIMENTO DEI FABBRICATI RUSTICI

Num. Censimento Generale

98

Superficie Lorda Resid. o Civ. Agricola (mq)

Volume Residenziale LR 16/2018 (mq)

1515

DESTINAZIONE D'USO AMMESSA E PRESCRITTADestinazione d'uso Ammessa e Prescritta **MORFOLOGIA INSEDIATIVA E CONTESTO**Morfologia Orientamento Orogeografico Colmi **PERTINENZE**Pertinenze **TIPOLOGIA ARCHITETTONICA**Tipologia Aggregativa Tipologia Edilizia Tipologia Strutturale Copertura Tecniche Costrut. e Mater. Finiture e Caratteri Decor. Elementi Archit. Tipizzanti Altri Elem. Archit. Signific. **RILEVANZA STORICO-ARCHITETTONICA E DOCUMENTARIA**Rilevanza **RILEVANZA PAESAGGISTICA**Rilevanza **STATO DI CONSERVAZIONE**Conservazione **CORPI PERTINENZIALI AGGIUNTI**Corpi Pertinenziali **ELEMENTI DI DETRAZIONE VISIVA**Elementi di Detrazione Visiva **CATEGORIA DI INTERVENTO AMMISSIBILE**Intervento

Note: Il fienile e la stalla sono stati trasformati in abitazione.

CARATTERIZZAZIONE DELL'EDIFICIO

STATO DI CONSERVAZIONE

INDIRIZZI E CATEGORIE D'INTERVENTO AMMISSIBILI



Foto 1:



Foto 2:



Foto 3:



Carta Tecnica:



PRGC:

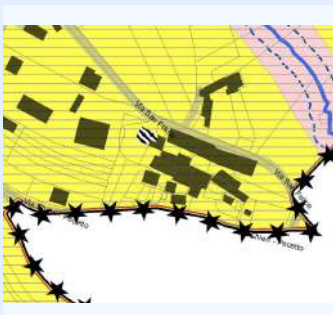

Catasto:



IDENTIFICATIVI

ID Scheda	075	N° Piani	2
N° Scheda 1974	9		
Proprieta	RAZZETTI CARLA		
Indirizzo	VIA SAN FELICE 152		
Ambito Paesaggistico PPR	36		
Vincolo Paesaggistico	DM 01/08/1985		
Destinazione d'uso Attual	RESIDENZIALE		
Epoca di Costruzione/Attestato d			
Fonti Documentarie (stralcio app)			
CT Foglio	34	Area_PRGC	1
CT Mappali	461	Classe_PAI	2

STATO ATTUALE

Superficie Lorda Residenziale (mq)	751
Superficie Lorda Agricola e/o Civ. Agricola (mq)	
Volume Residenziale o Civile Agricola (mc)	2477
Volume Agricolo (mc)	
Abitanti Attuali	7

IN PROGETTO PRGC

Superficie Lorda Resid. LR 16/2018 (mq)	
Volume Residenziale o Civile Agricola (mc)	2477
Abitanti Insediabili LR 16/2018	



COMUNE DI PINO TORINESE

CENSIMENTO DEI FABBRICATI RUSTICI

Num. Censimento Generale

99

Superficie Lorda Resid. o Civ. Agricola (mq) 751

Volume Residenziale LR 16/2018 (mq)

DESTINAZIONE D'USO AMMESSA E PRESCRITTA

Destinazione d'uso Ammessa e Prescritta

MORFOLOGIA INSEDIATIVA E CONTESTO

Morfologia ARRETRATA RISPETTO ALLA STRADA

Orientamento NORD-EST

Orogeografico GIACITURA DI MEZZA COSTA

Colmi PARALLELO ALLE CURVE DI LIVELLO

PERTINENZE

Pertinenze TETTOIA; RESIDENZA

TIPOLOGIA ARCHITETTONICA

Tipologia Aggregativa A CORTE APERTA

Tipologia Edilizia MANICA SEMPLICE

Tipologia Strutturale MURATURA TRADIZIONALE

Copertura 2 FALDE

Tecniche Costrut. e Mater. TETTO ALLA PIEMONTESE: COPPI; RIVESTIMENTO - MISTO

Finiture e Caratteri Decor. ZOCCOLATURA - CEMENTO

Elementi Archit. Tipizzanti PORTICO

Altri Elem. Archit. Signific. LOGGIATO; CANCELLATA/CANCELLO; INFERRIATE

RILEVANZA STORICO-ARCHITETTONICA E DOCUMENTARIA

Rilevanza DI VALORE DOCUMENTARIO

RILEVANZA PAESAGGISTICA

Rilevanza DI VALORE DOCUMENTARIO

STATO DI CONSERVAZIONE

Conservazione BUONO

CORPI PERTINENZIALI AGGIUNTI

Corpi Pertinenziali

ELEMENTI DI DETRAZIONE VISIVAElementi di Detrazione Visiva **CATEGORIA DI INTERVENTO AMMISSIBILE**

Intervento MANUTENZIONE ORDINARIA E STRAORDINARIA; RISTRUTTURAZIONE EDILIZIA

Note:

CARATTERIZZAZIONE DELL'EDIFICIO

STATO DI CONSERVAZIONE

INDIRIZZI E CATEGORIE D'INTERVENTO AMMISSIBILI



COMUNE DI PINO TORINESE

CENSIMENTO DEI FABBRICATI RUSTICI

Num. Censimento Generale

100

Foto 1:



Foto 2:



Foto 3:



Carta Tecnica:



PRGC:

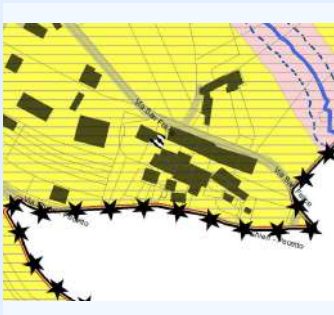

Catasto:

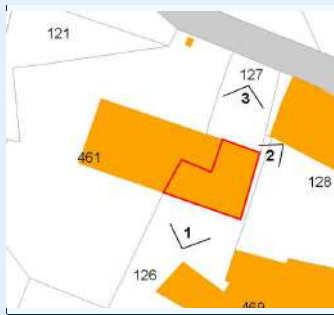

IDENTIFICATIVI

ID Scheda	076	N° Piani	2
N° Scheda 1974	8		
Proprieta	PEROTTI UMBERTO		
Indirizzo	VIA SAN FELICE 152		
Ambito Paesaggistico PPR	36		
Vincolo Paesaggistico	DM 01/08/1985		
Destinazione d'uso Attual	RESIDENZIALE		
Epoca di Costruzione/Attestato d			
Fonti Documentarie (stralcio app)			
CT Foglio	34	Area_PRGC	1
CT Mappali	126	Classe_PA	2

STATO ATTUALE

Superficie Lorda Residenziale (mq)	
Superficie Lorda Agricola e/o Civ. Agricola (mq)	45
Volume Residenziale o Civile Agricola (mc)	
Volume Agricolo (mc)	147
Abitanti Attuali	

IN PROGETTO PRGC

Superficie Lorda Resid. LR 16/2018 (mq)	45
Volume Residenziale o Civile Agricola (mc)	
Abitanti Insediabili LR 16/2018	1



COMUNE DI PINO TORINESE

CENSIMENTO DEI FABBRICATI RUSTICI

Num. Censimento Generale

100

Superficie Lorda Resid. o Civ. Agricola (mq)

Volume Residenziale LR 16/2018 (mq)

147

DESTINAZIONE D'USO AMMESSA E PRESCRITTA

Destinazione d'uso Ammessa e Prescritta

MORFOLOGIA INSEDIATIVA E CONTESTO

Morfologia AGGREGATA

Orientamento NORD-EST

Orogeografico GIACITURA DI MEZZA COSTA

Colmi PARALLELO ALLE CURVE DI LIVELLO

PERTINENZE

Pertinenze

TIPOLOGIA ARCHITETTONICA

Tipologia Aggregativa AD ELLE

Tipologia Edilizia MANICA SEMPLICE

Tipologia Strutturale MURATURA TRADIZIONALE

Copertura 2 FALDE

Tecniche Costrut. e Mater. TETTO ALLA PIEMONTESE: COPPI; RIVESTIMENTO - INTONACO

Finiture e Caratteri Decor. ZOCCOLATURA - PIETRA DI RIVESTIMENTO

Elementi Archit. Tipizzanti

Altri Elem. Archit. Signific. CANCELLATA/CANCELLO; BALCONE

RILEVANZA STORICO-ARCHITETTONICA E DOCUMENTARIA

Rilevanza DI VALORE DOCUMENTARIO

RILEVANZA PAESAGGISTICA

Rilevanza DI VALORE DOCUMENTARIO

STATO DI CONSERVAZIONE

Conservazione MEDIOCRE

CORPI PERTINENZIALI AGGIUNTI

Corpi Pertinenziali

ELEMENTI DI DETRAZIONE VISIVAElementi di Detrazione Visiva **CATEGORIA DI INTERVENTO AMMISSIBILE**

Intervento MANUTENZIONE ORDINARIA E STRAORDINARIA; RISTRUTTURAZIONE EDILIZIA

Note:

CARATTERIZZAZIONE DELL'EDIFICIO

STATO DI CONSERVAZIONE

INDIRIZZI E CATEGORIE D'INTERVENTO AMMISSIBILI



Foto 1:



Foto 2:



Foto 3:



Carta Tecnica:



PRGC:

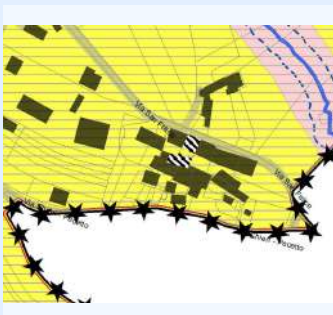

Catasto:



IDENTIFICATIVI

ID Scheda	077	N° Piani	2
N° Scheda 1974	6		
Proprieta	RAZZETTI FRANCA		
Indirizzo	VIA SAN FELICE 156/1		
Ambito Paesaggistico PPR	36		
Vincolo Paesaggistico	DM 01/08/1985 ART.142 DLGS 42/04		
Destinazione d'uso Attual	RESIDENZIALE		
Epoca di Costruzione/Attestato d			
Fonti Documentarie (stralcio app)			
CT Foglio	34	Area_PRGC	1
CT Mappali	450	Classe_PA	2

STATO ATTUALE

Superficie Lorda Residenziale (mq)	146
Superficie Lorda Agricola e/o Civ. Agricola (mq)	295
Volume Residenziale o Civile Agricola (mc)	481
Volume Agricolo (mc)	974
Abitanti Attuali	1

IN PROGETTO PRGC

Superficie Lorda Resid. LR 16/2018 (mq)	295
Volume Residenziale o Civile Agricola (mc)	481
Abitanti Insediabili LR 16/2018	6



COMUNE DI PINO TORINESE

CENSIMENTO DEI FABBRICATI RUSTICI

Num. Censimento Generale

101

Superficie Lorda Resid. o Civ. Agricola (mq) 146

Volume Residenziale LR 16/2018 (mq) 974

DESTINAZIONE D'USO AMMESSA E PRESCRITTA

Destinazione d'uso Ammessa e Prescritta

MORFOLOGIA INSEDIATIVA E CONTESTO

Morfologia AGGREGATA

Orientamento EST - OVEST

Orogeografico GIACITURA DI MEZZA COSTA

Colmi PARALLELO ALLE CURVE DI LIVELLO

PERTINENZE

Pertinenze RESIDENZA

TIPOLOGIA ARCHITETTONICA

Tipologia Aggregativa A CORTE APERTA

Tipologia Edilizia UNITA' SISTEMICA

Tipologia Strutturale STRUTTURA IN CEMENTO ARMATO

Copertura 2 FALDE

Tecniche Costrut. e Mater. TETTO ALLA PIEMONTESE: COPPI; RIVESTIMENTO - INTONACO

Finiture e Caratteri Decor. ZOCCOLATURA - PIETRA DI RIVESTIMENTO

Elementi Archit. Tipizzanti

Altri Elem. Archit. Signific. CANCELLATA/CANCELLO; BALCONE

RILEVANZA STORICO-ARCHITETTONICA E DOCUMENTARIA

Rilevanza DI VALORE DOCUMENTARIO

RILEVANZA PAESAGGISTICA

Rilevanza DI VALORE DOCUMENTARIO

STATO DI CONSERVAZIONE

Conservazione MEDIOCRE

CORPI PERTINENZIALI AGGIUNTI

Corpi Pertinenziali ALTRO

ELEMENTI DI DETRAZIONE VISIVAElementi di Detrazione Visiva **CATEGORIA DI INTERVENTO AMMISSIBILE**

Intervento MANUTENZIONE ORDINARIA E STRAORDINARIA; RISTRUTTURAZIONE EDILIZIA

Note:

CARATTERIZZAZIONE DELL'EDIFICIO

STATO DI CONSERVAZIONE

INDIRIZZI E CATEGORIE D'INTERVENTO AMMISSIBILI



Foto 1:



Foto 2:



Foto 3:



Carta Tecnica:



PRGC:

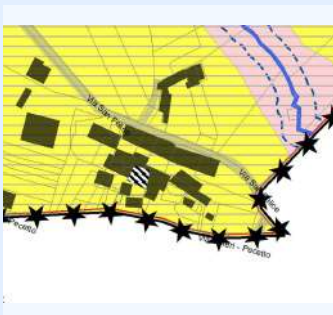

Catasto:



IDENTIFICATIVI

ID Scheda	078A	N° Piani	2
N° Scheda 1974	6		
Proprieta	RAZZETTI CESARE		
Indirizzo	VIA SAN FELICE 156/4		
Ambito Paesaggistico PPR	36		
Vincolo Paesaggistico	DM 01/08/1985		
Destinazione d'uso Attual	RESIDENZIALE		
Epoca di Costruzione/Attestato d			
Fonti Documentarie (stralcio app)			
CT Foglio	34	Area_PRGC	1
CT Mappali	511	Classe_PA	2

STATO ATTUALE

Superficie Lorda Residenziale (mq)	212
Superficie Lorda Agricola e/o Civ. Agricola (mq)	205
Volume Residenziale o Civile Agricola (mc)	699
Volume Agricolo (mc)	676
Abitanti Attuali	2

IN PROGETTO PRGC

Superficie Lorda Resid. LR 16/2018 (mq)	205
Volume Residenziale o Civile Agricola (mc)	699
Abitanti Insediabili LR 16/2018	5



COMUNE DI PINO TORINESE

CENSIMENTO DEI FABBRICATI RUSTICI

Num. Censimento Generale

104

Superficie Lorda Resid. o Civ. Agricola (mq) 212

Volume Residenziale LR 16/2018 (mq) 676

DESTINAZIONE D'USO AMMESSA E PRESCRITTA

Destinazione d'uso Ammessa e Prescritta

MORFOLOGIA INSEDIATIVA E CONTESTO

Morfologia AGGREGATA

Orientamento EST - OVEST

Orogeografico GIACITURA DI MEZZA COSTA

Colmi PARALLELO ALLE CURVE DI LIVELLO

PERTINENZE

Pertinenze TETTOIA; FIENILE; RESIDENZA

TIPOLOGIA ARCHITETTONICA

Tipologia Aggregativa A CORTE APERTA

Tipologia Edilizia UNITA' SISTEMICA

Tipologia Strutturale MURATURA TRADIZIONALE

Copertura MISTA

Tecniche Costrut. e Mater. TETTO ALLA PIEMONTESE: COPPI; RIVESTIMENTO - MISTO

Finiture e Caratteri Decor. ZOCCOLATURA - INTONACO COLORATO

Elementi Archit. Tipizzanti

Altri Elem. Archit. Signific. CANCELLATA/CANCELLO; BALCONE; INFERIATE

RILEVANZA STORICO-ARCHITETTONICA E DOCUMENTARIA

Rilevanza SIGNIFICATIVO

RILEVANZA PAESAGGISTICA

Rilevanza SIGNIFICATIVO

STATO DI CONSERVAZIONE

Conservazione MEDIOCRE

CORPI PERTINENZIALI AGGIUNTI

Corpi Pertinenziali

ELEMENTI DI DETRAZIONE VISIVAElementi di Detrazione Visiva **CATEGORIA DI INTERVENTO AMMISSIBILE**

Intervento MANUTENZIONE ORDINARIA E STRAORDINARIA; RISTRUTTURAZIONE EDILIZIA

Note:

CARATTERIZZAZIONE DELL'EDIFICIO

STATO DI CONSERVAZIONE

INDIRIZZI E CATEGORIE D'INTERVENTO AMMISSIBILI



Foto 1:



Foto 2:



Foto 3:



Carta Tecnica:



PRGC:

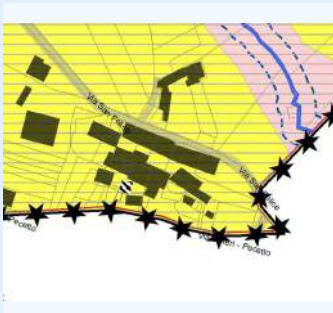

Catasto:



IDENTIFICATIVI

ID Scheda N° Piani N° Scheda 1974 Proprietà Indirizzo Ambito Paesaggistico PPR Vincolo Paesaggistico Destinazione d'uso Attuale

Epoca di Costruzione/Attestato d

Fonti Documentarie (stralcio app)

CT Foglio Area_PRGC CT Mappali Classe_PAI

STATO ATTUALE

Superficie Lorda Residenziale (mq) Superficie Lorda Agricola e/o Civ. Agricola (mq) Volume Residenziale o Civile Agricola (mc) Volume Agricolo (mc) Abitanti Attuali

IN PROGETTO PRGC

Superficie Lorda Resid. LR 16/2018 (mq) Volume Residenziale o Civile Agricola (mc) Abitanti Insediabili LR 16/2018



COMUNE DI PINO TORINESE

CENSIMENTO DEI FABBRICATI RUSTICI

Num. Censimento Generale

105

Superficie Lorda Resid. o Civ. Agricola (mq) 12

Volume Residenziale LR 16/2018 (mq)

DESTINAZIONE D'USO AMMESSA E PRESCRITTA

Destinazione d'uso Ammessa e Prescritta

MORFOLOGIA INSEDIATIVA E CONTESTO

Morfologia AGGREGATA

Orientamento EST - OVEST

Orogeografico GIACITURA DI MEZZA COSTA

Colmi PARALLELO ALLE CURVE DI LIVELLO

PERTINENZE

Pertinenze TETTOIA; FIENILE; RESIDENZA

TIPOLOGIA ARCHITETTONICA

Tipologia Aggregativa A CORTE APERTA

Tipologia Edilizia UNITA' SISTEMICA

Tipologia Strutturale MURATURA TRADIZIONALE

Copertura MISTA

Tecniche Costrut. e Mater. TETTO ALLA PIEMONTESE: COPPI; RIVESTIMENTO - INTONACO

Finiture e Caratteri Decor. ZOCCOLATURA - INTONACO COLORATO

Elementi Archit. Tipizzanti

Altri Elem. Archit. Signific. CANCELLATA/CANCELLO; BALCONE; INFERIATE

RILEVANZA STORICO-ARCHITETTONICA E DOCUMENTARIA

Rilevanza SIGNIFICATIVO

RILEVANZA PAESAGGISTICA

Rilevanza SIGNIFICATIVO

STATO DI CONSERVAZIONE

Conservazione MEDIOCRE

CORPI PERTINENZIALI AGGIUNTI

Corpi Pertinenziali

ELEMENTI DI DETRAZIONE VISIVAElementi di Detrazione Visiva **CATEGORIA DI INTERVENTO AMMISSIBILE**

Intervento MANUTENZIONE ORDINARIA E STRAORDINARIA; RISTRUTTURAZIONE EDILIZIA

Note:

CARATTERIZZAZIONE DELL'EDIFICIO

STATO DI CONSERVAZIONE

INDIRIZZI E CATEGORIE D'INTERVENTO AMMISSIBILI



Foto 1:



Foto 2:



Foto 3:



Carta Tecnica:



PRGC:

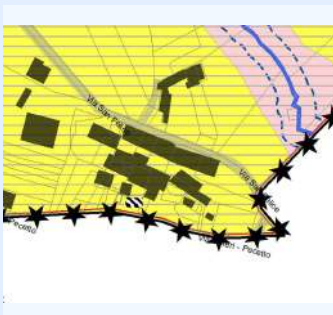

Catasto:



IDENTIFICATIVI

ID Scheda N° Piani N° Scheda 1974 Proprietà Indirizzo Ambito Paesaggistico PPR Vincolo Paesaggistico Destinazione d'uso Attual Epoca di Costruzione/Attestato d Fonti Documentarie (stralcio app) CT Foglio Area_PRGC CT Mappali Classe_PAI

STATO ATTUALE

Superficie Lorda Residenziale (mq) Superficie Lorda Agricola e/o Civ. Agricola (mq) Volume Residenziale o Civile Agricola (mc) Volume Agricolo (mc) Abitanti Attuali

IN PROGETTO PRGC

Superficie Lorda Resid. LR 16/2018 (mq) Volume Residenziale o Civile Agricola (mc) Abitanti Insediabili LR 16/2018



COMUNE DI PINO TORINESE

CENSIMENTO DEI FABBRICATI RUSTICI

Num. Censimento Generale

106

Superficie Lorda Resid. o Civ. Agricola (mq)

Volume Residenziale LR 16/2018 (mq)

343

DESTINAZIONE D'USO AMMESSA E PRESCRITTADestinazione d'uso Ammessa e Prescritta **MORFOLOGIA INSEDIATIVA E CONTESTO**Morfologia Orientamento Orogeografico Colmi **PERTINENZE**Pertinenze **TIPOLOGIA ARCHITETTONICA**Tipologia Aggregativa Tipologia Edilizia Tipologia Strutturale Copertura Tecniche Costrut. e Mater. Finiture e Caratteri Decor. Elementi Archit. Tipizzanti Altri Elem. Archit. Signific. **RILEVANZA STORICO-ARCHITETTONICA E DOCUMENTARIA**Rilevanza **RILEVANZA PAESAGGISTICA**Rilevanza **STATO DI CONSERVAZIONE**Conservazione **CORPI PERTINENZIALI AGGIUNTI**Corpi Pertinenziali **ELEMENTI DI DETRAZIONE VISIVA**Elementi di Detrazione Visiva **CATEGORIA DI INTERVENTO AMMISSIBILE**Intervento

Note:

CARATTERIZZAZIONE DELL'EDIFICIO

STATO DI CONSERVAZIONE

INDIRIZZI E CATEGORIE D'INTERVENTO AMMISSIBILI



COMUNE DI PINO TORINESE

CENSIMENTO DEI FABBRICATI RUSTICI

Num. Censimento Generale

107

Foto 1:



Foto 2:



Foto 3:

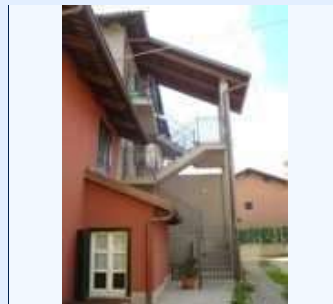

Carta Tecnica:



PRGC:

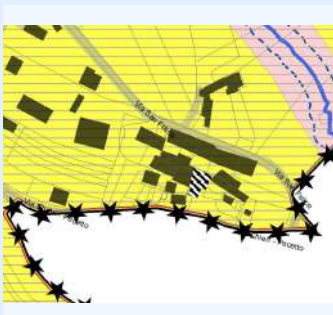

Catasto:

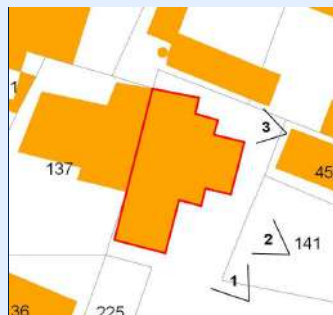

IDENTIFICATIVI

ID Scheda	079	N° Piani	2
N° Scheda 1974	5		
Proprieta	FRATELLI ANDRIANO		
Indirizzo	VIA SAN FELICE 156/4		
Ambito Paesaggistico PPR	36		
Vincolo Paesaggistico	DM 01/08/1985, ART. 143 DLGS 42/04		
Destinazione d'uso Attual	RESIDENZIALE		
Epoca di Costruzione/Attestato d			
Fonti Documentarie (stralcio app)			
CT Foglio	34	Area_PRGC	2
CT Mappali	423	Classe_PAI	2

STATO ATTUALE

Superficie Lorda Residenziale (mq)	285
Superficie Lorda Agricola e/o Civ. Agricola (mq)	
Volume Residenziale o Civile Agricola (mc)	942
Volume Agricolo (mc)	
Abitanti Attuali	3

IN PROGETTO PRGC

Superficie Lorda Resid. LR 16/2018 (mq)	
Volume Residenziale o Civile Agricola (mc)	942
Abitanti Insediabili LR 16/2018	



COMUNE DI PINO TORINESE

CENSIMENTO DEI FABBRICATI RUSTICI

Num. Censimento Generale

107

Superficie Lorda Resid. o Civ. Agricola (mq) 285

Volume Residenziale LR 16/2018 (mq)

DESTINAZIONE D'USO AMMESSA E PRESCRITTA

Destinazione d'uso Ammessa e Prescritta

MORFOLOGIA INSEDIATIVA E CONTESTO

Morfologia AGGREGATA

Orientamento EST - OVEST

Orogeografico GIACITURA DI MEZZA COSTA

Colmi PARALLELO ALLE CURVE DI LIVELLO

PERTINENZE

Pertinenze RESIDENZA

TIPOLOGIA ARCHITETTONICA

Tipologia Aggregativa A CORTE APERTA

Tipologia Edilizia UNITA' SISTEMICA

Tipologia Strutturale STRUTTURA IN CEMENTO ARMATO

Copertura MISTA

Tecniche Costrut. e Mater. TETTO ALLA PIEMONTESE: COPPI; RIVESTIMENTO - INTONACO

Finiture e Caratteri Decor. ZOCCOLATURA - INTONACO COLORATO

Elementi Archit. Tipizzanti

Altri Elem. Archit. Signific. BALCONE; INFERRIATE; RINGHIERA IN FERRO

RILEVANZA STORICO-ARCHITETTONICA E DOCUMENTARIA

Rilevanza IRRILEVANTE

RILEVANZA PAESAGGISTICA

Rilevanza IRRILEVANTE

STATO DI CONSERVAZIONE

Conservazione BUONO

CORPI PERTINENZIALI AGGIUNTI

Corpi Pertinenziali

ELEMENTI DI DETRAZIONE VISIVAElementi di Detrazione Visiva **CATEGORIA DI INTERVENTO AMMISSIBILE**

Intervento MANUTENZIONE ORDINARIA E STRAORDINARIA; RISTRUTTURAZIONE EDILIZIA

Note: Non è stato possibile misurare. L'edificio. Sono in corso lavori di ristrutturazione.

CARATTERIZZAZIONE DELL'EDIFICIO

STATO DI CONSERVAZIONE

INDIRIZZI E CATEGORIE D'INTERVENTO AMMISSIBILI



COMUNE DI PINO TORINESE

CENSIMENTO DEI FABBRICATI RUSTICI

Num. Censimento Generale

108

Foto 1:



Foto 2:



Foto 3:



Carta Tecnica:

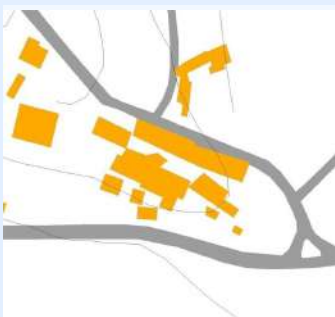

PRGC:

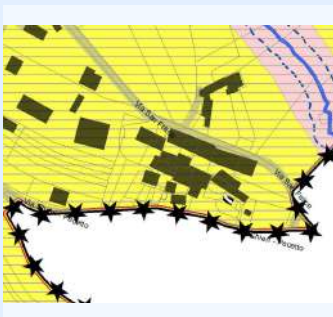

Catasto:

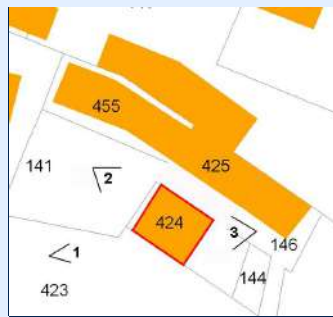

IDENTIFICATIVI

ID Scheda	080	N° Piani	2
N° Scheda 1974	5		
Proprieta	ALESSIO BONA		
Indirizzo	VIA SAN FELICE 156/5		
Ambito Paesaggistico PPR	36		
Vincolo Paesaggistico	DM 01/08/1985, ART. 143 DLGS 42/04		
Destinazione d'uso Attual	RESIDENZIALE		
Epoca di Costruzione/Attestato d			
Fonti Documentarie (stralcio app)			
CT Foglio	34	Area_PRGC	1
CT Mappali	424	Classe_PA	2

STATO ATTUALE

Superficie Lorda Residenziale (mq)	109
Superficie Lorda Agricola e/o Civ. Agricola (mq)	
Volume Residenziale o Civile Agricola (mc)	360
Volume Agricolo (mc)	
Abitanti Attuali	1

IN PROGETTO PRGC

Superficie Lorda Resid. LR 16/2018 (mq)	
Volume Residenziale o Civile Agricola (mc)	360
Abitanti Insediabili LR 16/2018	



COMUNE DI PINO TORINESE

CENSIMENTO DEI FABBRICATI RUSTICI

Num. Censimento Generale

108

Superficie Lorda Resid. o Civ. Agricola (mq) 109

Volume Residenziale LR 16/2018 (mq)

DESTINAZIONE D'USO AMMESSA E PRESCRITTA

Destinazione d'uso Ammessa e Prescritta

MORFOLOGIA INSEDIATIVA E CONTESTO

Morfologia ISOLATA

Orientamento EST - OVEST

Orogeografico GIACITURA DI MEZZA COSTA

Colmi PARALLELO ALLE CURVE DI LIVELLO

PERTINENZE

Pertinenze RESIDENZA

TIPOLOGIA ARCHITETTONICA

Tipologia Aggregativa

Tipologia Edilizia MANICA SEMPLICE

Tipologia Strutturale MURATURA TRADIZIONALE

Copertura 2 FALDE

Tecniche Costrut. e Mater. TETTO ALLA PIEMONTESE: COPPI; RIVESTIMENTO - MISTO

Finiture e Caratteri Decor. ZOCCOLATURA - PIETRA DI RIVESTIMENTO

Elementi Archit. Tipizzanti

Altri Elem. Archit. Signific. BALCONE; INFERRIATE

RILEVANZA STORICO-ARCHITETTONICA E DOCUMENTARIA

Rilevanza DI VALORE DOCUMENTARIO

RILEVANZA PAESAGGISTICA

Rilevanza DI VALORE DOCUMENTARIO

STATO DI CONSERVAZIONE

Conservazione BUONO

CORPI PERTINENZIALI AGGIUNTI

Corpi Pertinenziali

ELEMENTI DI DETRAZIONE VISIVAElementi di Detrazione Visiva **CATEGORIA DI INTERVENTO AMMISSIBILE**

Intervento MANUTENZIONE ORDINARIA E STRAORDINARIA; RISTRUTTURAZIONE EDILIZIA

Note: La tettoia della scheda 5 è stat trasformata in questa abitazione.

CARATTERIZZAZIONE DELL'EDIFICIO

STATO DI CONSERVAZIONE

INDIRIZZI E CATEGORIE D'INTERVENTO AMMISSIBILI



Foto 1:



Foto 2:



Foto 3:



Carta Tecnica:



PRGC:

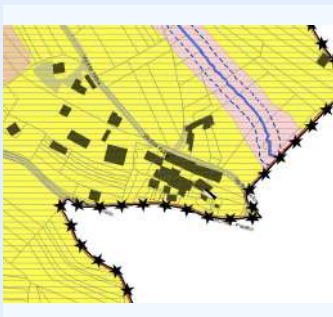

Catasto:

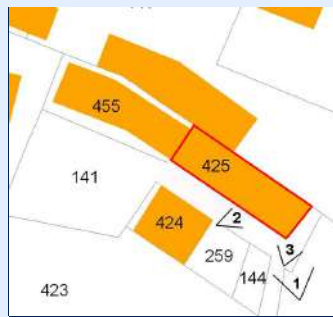

IDENTIFICATIVI

ID Scheda	081	N° Piani	2
N° Scheda 1974	3		
Proprieta	BERUTTO VALTER		
Indirizzo	VIA SAN FELICE 156/6		
Ambito Paesaggistico PPR	36		
Vincolo Paesaggistico	DM 01/08/1985, ART. 143 DLGS 42/04		
Destinazione d'uso Attual	RESIDENZIALE		
Epoca di Costruzione/Attestato d			
Fonti Documentarie (stralcio app)			
CT Foglio	34	Area_PRGC	1
CT Mappali	425	Classe_PA	2

STATO ATTUALE

Superficie Lorda Residenziale (mq)	94
Superficie Lorda Agricola e/o Civ. Agricola (mq)	64
Volume Residenziale o Civile Agricola (mc)	311
Volume Agricolo (mc)	212
Abitanti Attuali	1

IN PROGETTO PRGC

Superficie Lorda Resid. LR 16/2018 (mq)	64
Volume Residenziale o Civile Agricola (mc)	311
Abitanti Insediabili LR 16/2018	1



COMUNE DI PINO TORINESE

CENSIMENTO DEI FABBRICATI RUSTICI

Num. Censimento Generale

109

Superficie Lorda Resid. o Civ. Agricola (mq) 94

Volume Residenziale LR 16/2018 (mq) 212

DESTINAZIONE D'USO AMMESSA E PRESCRITTA

Destinazione d'uso Ammessa e Prescritta

MORFOLOGIA INSEDIATIVA E CONTESTO

Morfologia AGGREGATA

Orientamento NORD-EST

Orogeografico

Colmi PARALLELO ALLE CURVE DI LIVELLO

PERTINENZE

Pertinenze FIENILE; STALLA; RESIDENZA

TIPOLOGIA ARCHITETTONICA

Tipologia Aggregativa A CORTE APERTA

Tipologia Edilizia MANICA SEMPLICE

Tipologia Strutturale MURATURA TRADIZIONALE

Copertura 2 FALDE

Tecniche Costrut. e Mater. TETTO ALLA PIEMONTESE: COPPI; RIVESTIMENTO - MISTO

Finiture e Caratteri Decor. ZOCCOLATURA - CEMENTO

Elementi Archit. Tipizzanti

Altri Elem. Archit. Signific. BALCONE; INFERRIATE

RILEVANZA STORICO-ARCHITETTONICA E DOCUMENTARIA

Rilevanza DI VALORE DOCUMENTARIO

RILEVANZA PAESAGGISTICA

Rilevanza DI VALORE DOCUMENTARIO

STATO DI CONSERVAZIONE

Conservazione PESSIMO

CORPI PERTINENZIALI AGGIUNTI

Corpi Pertinenziali

ELEMENTI DI DETRAZIONE VISIVAElementi di Detrazione Visiva **CATEGORIA DI INTERVENTO AMMISSIBILE**

Intervento MANUTENZIONE ORDINARIA E STRAORDINARIA; RISTRUTTURAZIONE EDILIZIA

Note: L'abitazione è in disuso

CARATTERIZZAZIONE DELL'EDIFICIO

STATO DI CONSERVAZIONE

INDIRIZZI E CATEGORIE D'INTERVENTO AMMISSIBILI



Foto 1:



Foto 2:



Foto 3:



Carta Tecnica:



PRGC:

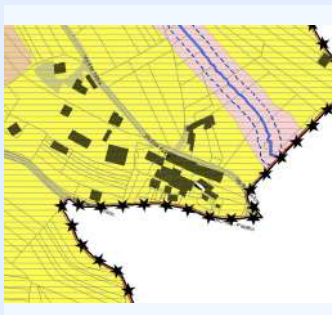

Catasto:

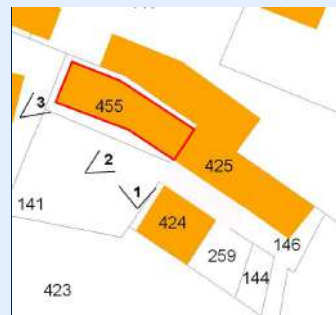

IDENTIFICATIVI

ID Scheda	082	N° Piani	2
N° Scheda 1974	4		
Proprietà	GRANDO PAOLO OLIA ALESSANDRO		
Indirizzo	VIA SAN FELICE 156/7		
Ambito Paesaggistico PPR	36		
Vincolo Paesaggistico	DM 01/08/1985, ART. 143 DLGS 42/04		
Destinazione d'uso Attual	RESIDENZIALE		
Epoca di Costruzione/Attestato d			
Fonti Documentarie (stralcio app)			
CT Foglio	34	Area_PRGC	1
CT Mappali	455	Classe_PAI	2

STATO ATTUALE

Superficie Lorda Residenziale (mq)	168
Superficie Lorda Agricola e/o Civ. Agricola (mq)	42
Volume Residenziale o Civile Agricola (mc)	554
Volume Agricolo (mc)	137
Abitanti Attuali	2

IN PROGETTO PRGC

Superficie Lorda Resid. LR 16/2018 (mq)	42
Volume Residenziale o Civile Agricola (mc)	554
Abitanti Insediabili LR 16/2018	1



COMUNE DI PINO TORINESE

CENSIMENTO DEI FABBRICATI RUSTICI

Num. Censimento Generale

110

Superficie Lorda Resid. o Civ. Agricola (mq) 168

Volume Residenziale LR 16/2018 (mq) 137

DESTINAZIONE D'USO AMMESSA E PRESCRITTA

Destinazione d'uso Ammessa e Prescritta

MORFOLOGIA INSEDIATIVA E CONTESTO

Morfologia AGGREGATA

Orientamento NORD-EST

Orogeografico GIACITURA DI MEZZA COSTA

Colmi PARALLELO ALLE CURVE DI LIVELLO

PERTINENZE

Pertinenze RESIDENZA

TIPOLOGIA ARCHITETTONICA

Tipologia Aggregativa

Tipologia Edilizia MANICA SEMPLICE

Tipologia Strutturale STRUTTURA IN CEMENTO ARMATO

Copertura 2 FALDE

Tecniche Costrut. e Mater. TETTO ALLA PIEMONTESE: COPPI; RIVESTIMENTO - INTONACO

Finiture e Caratteri Decor. ZOCCOLATURA - INTONACO COLORATO

Elementi Archit. Tipizzanti

Altri Elem. Archit. Signific. BALCONE

RILEVANZA STORICO-ARCHITETTONICA E DOCUMENTARIA

Rilevanza IRRILEVANTE

RILEVANZA PAESAGGISTICA

Rilevanza IRRILEVANTE

STATO DI CONSERVAZIONE

Conservazione BUONO

CORPI PERTINENZIALI AGGIUNTI

Corpi Pertinenziali

ELEMENTI DI DETRAZIONE VISIVAElementi di Detrazione Visiva **CATEGORIA DI INTERVENTO AMMISSIBILE**

Intervento MANUTENZIONE ORDINARIA E STRAORDINARIA; RISTRUTTURAZIONE EDILIZIA

Note: Stalla e fienile sono stati trasformati in terrazzo e garage.

CARATTERIZZAZIONE DELL'EDIFICIO

STATO DI CONSERVAZIONE

INDIRIZZI E CATEGORIE D'INTERVENTO AMMISSIBILI



COMUNE DI PINO TORINESE

CENSIMENTO DEI FABBRICATI RUSTICI

Num. Censimento Generale

111

Foto 1:



Foto 2:



Foto 3:



Carta Tecnica:



PRGC:

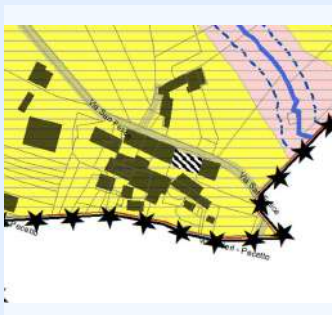

Catasto:



IDENTIFICATIVI

ID Scheda	083A	N° Piani	2
N° Scheda 1974	1		
Proprieta	BERUTTO VALTER		
Indirizzo	VIA SAN FELICE 156/8		
Ambito Paesaggistico PPR	36		
Vincolo Paesaggistico	DM 01/08/1985, ART.142 DLGS 42/2004		
Destinazione d'uso Attual	RESIDENZIALE		
Epoca di Costruzione/Attestato d			
Fonti Documentarie (stralcio app)			
CT Foglio	34	Area_PRGC	1
CT Mappali	148	Classe_PAI	2

STATO ATTUALE

Superficie Lorda Residenziale (mq)	255
Superficie Lorda Agricola e/o Civ. Agricola (mq)	166
Volume Residenziale o Civile Agricola (mc)	842
Volume Agricolo (mc)	548
Abitanti Attuali	2

IN PROGETTO PRGC

Superficie Lorda Resid. LR 16/2018 (mq)	166
Volume Residenziale o Civile Agricola (mc)	842
Abitanti Insediabili LR 16/2018	4



COMUNE DI PINO TORINESE

CENSIMENTO DEI FABBRICATI RUSTICI

Num. Censimento Generale

111

Superficie Lorda Resid. o Civ. Agricola (mq) 255

Volume Residenziale LR 16/2018 (mq) 548

DESTINAZIONE D'USO AMMESSA E PRESCRITTA

Destinazione d'uso Ammessa e Prescritta

MORFOLOGIA INSEDIATIVA E CONTESTO

Morfologia AGGREGATA; LUNGO LA STRADA - ALLINEATA

Orientamento NORD-EST

Orogeografico GIACITURA DI MEZZA COSTA

Colmi PARALLELO ALLE CURVE DI LIVELLO

PERTINENZE

Pertinenze FIENILE; RESIDENZA

TIPOLOGIA ARCHITETTONICA

Tipologia Aggregativa A CORTE APERTA

Tipologia Edilizia UNITA' SISTEMICA

Tipologia Strutturale MURATURA TRADIZIONALE

Copertura MISTA

Tecniche Costrut. e Mater. TETTO ALLA PIEMONTESE: COPPI; RIVESTIMENTO - MISTO

Finiture e Caratteri Decor. ZOCCOLATURA - PIETRA DI RIVESTIMENTO; PIATTABANDA

Elementi Archit. Tipizzanti

Altri Elem. Archit. Signific. CANCELLATA/CANCELLO; BALCONE; INFERIATE

RILEVANZA STORICO-ARCHITETTONICA E DOCUMENTARIA

Rilevanza DI VALORE DOCUMENTARIO

RILEVANZA PAESAGGISTICA

Rilevanza DI VALORE DOCUMENTARIO

STATO DI CONSERVAZIONE

Conservazione BUONO

CORPI PERTINENZIALI AGGIUNTI

Corpi Pertinenziali BASSI FABBRICATI ISOLATI

ELEMENTI DI DETRAZIONE VISIVAElementi di Detrazione Visiva **CATEGORIA DI INTERVENTO AMMISSIBILE**

Intervento MANUTENZIONE ORDINARIA E STRAORDINARIA; RISTRUTTURAZIONE EDILIZIA; RESTAURO E RISANAMENTO CONSERV

Note:

CARATTERIZZAZIONE DELL'EDIFICIO

STATO DI CONSERVAZIONE

INDIRIZZI E CATEGORIE D'INTERVENTO AMMISSIBILI



COMUNE DI PINO TORINESE

CENSIMENTO DEI FABBRICATI RUSTICI

Num. Censimento Generale

112

Foto 1:



Foto 2:



Foto 3:



Carta Tecnica:



PRGC:

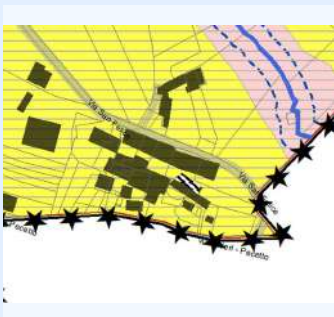

Catasto:



IDENTIFICATIVI

ID Scheda	083B	N° Piani	2
N° Scheda 1974	1		
Proprieta	BERUTTO VALTER		
Indirizzo	VIA SAN FELICE 156/8		
Ambito Paesaggistico PPR	36		
Vincolo Paesaggistico	DM 01/08/1985, ART.142 DLGS 42/2004		
Destinazione d'uso Attual	AGRICOLA		
Epoca di Costruzione/Attestato d			
Fonti Documentarie (stralcio app)			
CT Foglio	34	Area_PRGC	1
CT Mappali	148	Classe_PA	2

STATO ATTUALE

Superficie Lorda Residenziale (mq)	
Superficie Lorda Agricola e/o Civ. Agricola (mq)	730
Volume Residenziale o Civile Agricola (mc)	
Volume Agricolo (mc)	2410
Abitanti Attuali	

IN PROGETTO PRGC

Superficie Lorda Resid. LR 16/2018 (mq)	730
Volume Residenziale o Civile Agricola (mc)	
Abitanti Insediabili LR 16/2018	16

Superficie Lorda Resid. o Civ. Agricola (mq)

Volume Residenziale LR 16/2018 (mq)

2410

DESTINAZIONE D'USO AMMESSA E PRESCRITTA

Destinazione d'uso Ammessa e Prescritta

MORFOLOGIA INSEDIATIVA E CONTESTO

Morfologia AGGREGATA; LUNGO LA STRADA - ALLINEATA

Orientamento NORD-EST

Orogeografico GIACITURA DI MEZZA COSTA

Colmi PARALLELO ALLE CURVE DI LIVELLO

PERTINENZE

Pertinenze TETTOIA; STALLA

TIPOLOGIA ARCHITETTONICA

Tipologia Aggregativa A CORTE APERTA

Tipologia Edilizia UNITA' SISTEMICA

Tipologia Strutturale MURATURA TRADIZIONALE

Copertura MISTA

Tecniche Costrut. e Mater. TETTO ALLA PIEMONTESE: COPPI; RIVESTIMENTO - MISTO

Finiture e Caratteri Decor. ZOCCOLATURA - PIETRA DI RIVESTIMENTO; PIATTABANDA

Elementi Archit. Tipizzanti

Altri Elem. Archit. Signific. CANCELLATA/CANCELLO; BALCONE; INFERIATE

RILEVANZA STORICO-ARCHITETTONICA E DOCUMENTARIA

Rilevanza DI VALORE DOCUMENTARIO

RILEVANZA PAESAGGISTICA

Rilevanza DI VALORE DOCUMENTARIO

STATO DI CONSERVAZIONE

Conservazione BUONO

CORPI PERTINENZIALI AGGIUNTI

Corpi Pertinenziali BASSI FABBRICATI ISOLATI

ELEMENTI DI DETRAZIONE VISIVA

Elementi di Detrazione Visiva

CATEGORIA DI INTERVENTO AMMISSIBILE

Intervento MANUTENZIONE ORDINARIA E STRAORDINARIA; RISTRUTTURAZIONE EDILIZIA; RESTAURO E RISANAMENTO CONSERV

Note:

CARATTERIZZAZIONE DELL'EDIFICIO

STATO DI CONSERVAZIONE

INDIRIZZI E CATEGORIE D'INTERVENTO AMMISSIBILI



COMUNE DI PINO TORINESE

CENSIMENTO DEI FABBRICATI RUSTICI

Num. Censimento Generale

113

Foto 1:



Foto 2:



Foto 3:

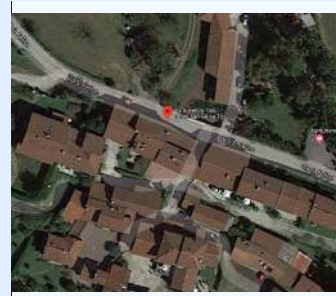

Carta Tecnica:



PRGC:

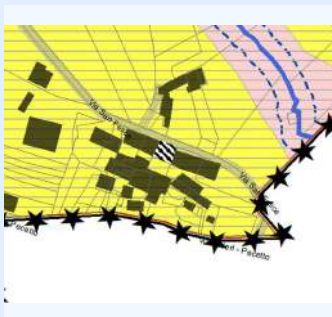

Catasto:

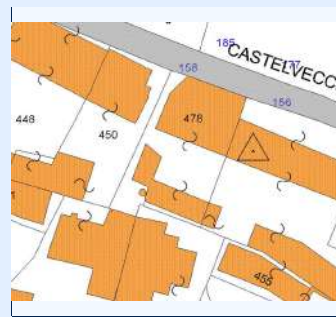

IDENTIFICATIVI

ID Scheda	084A	N° Piani	2
N° Scheda 1974	2		
Proprieta	BERUTTO LORENZO		
Indirizzo	VIA SAN FELICE 156/9		
Ambito Paesaggistico PPR	36		
Vincolo Paesaggistico	DM 01/08/1985, ART.142 DLGS 42/2004		
Destinazione d'uso Attual	RESIDENZIALE, AGRICOLA		
Epoca di Costruzione/Attestato d			
Fonti Documentarie (stralcio app)			
CT Foglio	34	Area_PRGC	1
CT Mappali	478	Classe_PA	2

STATO ATTUALE

Superficie Lorda Residenziale (mq)	135
Superficie Lorda Agricola e/o Civ. Agricola (mq)	207
Volume Residenziale o Civile Agricola (mc)	447
Volume Agricolo (mc)	684
Abitanti Attuali	1

IN PROGETTO PRGC

Superficie Lorda Resid. LR 16/2018 (mq)	207
Volume Residenziale o Civile Agricola (mc)	447
Abitanti Insediabili LR 16/2018	5



COMUNE DI PINO TORINESE

CENSIMENTO DEI FABBRICATI RUSTICI

Num. Censimento Generale

113

Superficie Lorda Resid. o Civ. Agricola (mq) 135

Volume Residenziale LR 16/2018 (mq) 684

DESTINAZIONE D'USO AMMESSA E PRESCRITTA

Destinazione d'uso Ammessa e Prescritta

MORFOLOGIA INSEDIATIVA E CONTESTO

Morfologia AGGREGATA

Orientamento NORD-EST

Orogeografico GIACITURA DI MEZZA COSTA

Colmi PARALLELO ALLE CURVE DI LIVELLO

PERTINENZE

Pertinenze FIENILE; RESIDENZA

TIPOLOGIA ARCHITETTONICA

Tipologia Aggregativa

Tipologia Edilizia MANICA DOPPIA

Tipologia Strutturale MURATURA TRADIZIONALE

Copertura 2 FALDE

Tecniche Costrut. e Mater. TETTO ALLA PIEMONTESE: COPPI; RIVESTIMENTO - MISTO

Finiture e Caratteri Decor. ZOCCOLATURA - CEMENTO

Elementi Archit. Tipizzanti

Altri Elem. Archit. Signific. BALCONE

RILEVANZA STORICO-ARCHITETTONICA E DOCUMENTARIA

Rilevanza DI VALORE DOCUMENTARIO

RILEVANZA PAESAGGISTICA

Rilevanza DI VALORE DOCUMENTARIO

STATO DI CONSERVAZIONE

Conservazione BUONO

CORPI PERTINENZIALI AGGIUNTI

Corpi Pertinenziali

ELEMENTI DI DETRAZIONE VISIVAElementi di Detrazione Visiva **CATEGORIA DI INTERVENTO AMMISSIBILE**

Intervento MANUTENZIONE ORDINARIA E STRAORDINARIA; RISTRUTTURAZIONE EDILIZIA; RESTAURO E RISANAMENTO CONSERV

Note:

CARATTERIZZAZIONE DELL'EDIFICIO

STATO DI CONSERVAZIONE

INDIRIZZI E CATEGORIE D'INTERVENTO AMMISSIBILI



COMUNE DI PINO TORINESE

CENSIMENTO DEI FABBRICATI RUSTICI

Num. Censimento Generale

114

Foto 1:



Foto 2:



Foto 3:

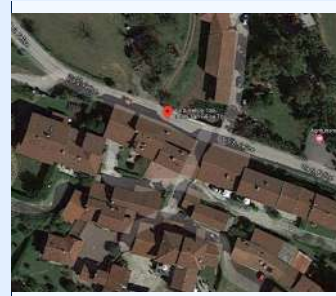

Carta Tecnica:



PRGC:

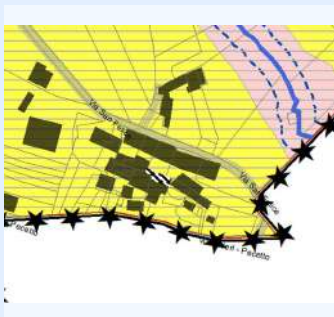

Catasto:

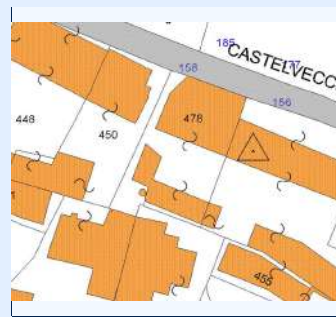

IDENTIFICATIVI

ID Scheda	084B	N° Piani	2
N° Scheda 1974	2		
Proprieta	BERUTTO LORENZO		
Indirizzo	VIA SAN FELICE 156/9		
Ambito Paesaggistico PPR	36		
Vincolo Paesaggistico	DM 01/08/1985, ART.142 DLGS 42/2004		
Destinazione d'uso Attual	AGRICOLA		
Epoca di Costruzione/Attestato d			
Fonti Documentarie (stralcio app)			
CT Foglio	34	Area_PRGC	1
CT Mappali	478	Classe_PAI	2

STATO ATTUALE

Superficie Lorda Residenziale (mq)	
Superficie Lorda Agricola e/o Civ. Agricola (mq)	179
Volume Residenziale o Civile Agricola (mc)	
Volume Agricolo (mc)	591
Abitanti Attuali	

IN PROGETTO PRGC

Superficie Lorda Resid. LR 16/2018 (mq)	179
Volume Residenziale o Civile Agricola (mc)	
Abitanti Insediabili LR 16/2018	4



COMUNE DI PINO TORINESE

CENSIMENTO DEI FABBRICATI RUSTICI

Num. Censimento Generale

114

Superficie Lorda Resid. o Civ. Agricola (mq)

Volume Residenziale LR 16/2018 (mq)

591

DESTINAZIONE D'USO AMMESSA E PRESCRITTADestinazione d'uso Ammessa e Prescritta **MORFOLOGIA INSEDIATIVA E CONTESTO**Morfologia Orientamento Orogeografico Colmi **PERTINENZE**Pertinenze **TIPOLOGIA ARCHITETTONICA**Tipologia Aggregativa Tipologia Edilizia Tipologia Strutturale Copertura Tecniche Costrut. e Mater. Finiture e Caratteri Decor. Elementi Archit. Tipizzanti Altri Elem. Archit. Signific. **RILEVANZA STORICO-ARCHITETTONICA E DOCUMENTARIA**Rilevanza **RILEVANZA PAESAGGISTICA**Rilevanza **STATO DI CONSERVAZIONE**Conservazione **CORPI PERTINENZIALI AGGIUNTI**Corpi Pertinenziali **ELEMENTI DI DETRAZIONE VISIVA**Elementi di Detrazione Visiva **CATEGORIA DI INTERVENTO AMMISSIBILE**Intervento

Note:

CARATTERIZZAZIONE DELL'EDIFICIO

STATO DI CONSERVAZIONE

INDIRIZZI E CATEGORIE D'INTERVENTO AMMISSIBILI



Foto 1:



Foto 2:



Foto 3:



Carta Tecnica:



PRGC:

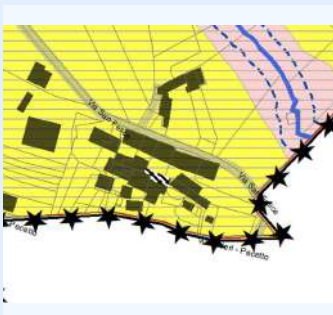

Catasto:



IDENTIFICATIVI

ID Scheda 084C

N° Piani 2

N° Scheda 1974 2

Proprietà BERUTTO MARIA RITA, BORGO ENRICO

Indirizzo VIA SAN FELICE 156/9

Ambito Paesaggistico PPR 36

Vincolo Paesaggistico DM 01/08/1985, ART.142 DLGS 42/2004

Destinazione d'uso Attual RESIDENZIALE, AGRICOLA

Epoca di Costruzione/Attestato d

Fonti Documentarie (stralcio app)

CT Foglio 34

Area_PRGC 1

CT Mappali 468

Classe_PA 2

STATO ATTUALE

Superficie Lorda Residenziale (mq) 135

Superficie Lorda Agricola e/o Civ. Agricola (mq) 18

Volume Residenziale o Civile Agricola (mc) 447

Volume Agricolo (mc) 58

Abitanti Attuali 1

IN PROGETTO PRGC

Superficie Lorda Resid. LR 16/2018 (mq) 18

Volume Residenziale o Civile Agricola (mc) 447

Abitanti Insediabili LR 16/2018 0



COMUNE DI PINO TORINESE

CENSIMENTO DEI FABBRICATI RUSTICI

Num. Censimento Generale

115

Superficie Lorda Resid. o Civ. Agricola (mq) 135

Volume Residenziale LR 16/2018 (mq) 58

DESTINAZIONE D'USO AMMESSA E PRESCRITTA

Destinazione d'uso Ammessa e Prescritta

MORFOLOGIA INSEDIATIVA E CONTESTO

Morfologia AGGREGATA

Orientamento NORD-EST

Orogeografico GIACITURA DI MEZZA COSTA

Colmi PARALLELO ALLE CURVE DI LIVELLO

PERTINENZE

Pertinenze TETTOIA; RESIDENZA

TIPOLOGIA ARCHITETTONICA

Tipologia Aggregativa

Tipologia Edilizia MANICA DOPPIA

Tipologia Strutturale MURATURA TRADIZIONALE

Copertura 2 FALDE

Tecniche Costrut. e Mater. TETTO ALLA PIEMONTESE: COPPI; RIVESTIMENTO - MISTO

Finiture e Caratteri Decor. ZOCCOLATURA - CEMENTO

Elementi Archit. Tipizzanti

Altri Elem. Archit. Signific. BALCONE

RILEVANZA STORICO-ARCHITETTONICA E DOCUMENTARIA

Rilevanza DI VALORE DOCUMENTARIO

RILEVANZA PAESAGGISTICA

Rilevanza DI VALORE DOCUMENTARIO

STATO DI CONSERVAZIONE

Conservazione BUONO

CORPI PERTINENZIALI AGGIUNTI

Corpi Pertinenziali

ELEMENTI DI DETRAZIONE VISIVAElementi di Detrazione Visiva **CATEGORIA DI INTERVENTO AMMISSIBILE**

Intervento MANUTENZIONE ORDINARIA E STRAORDINARIA; RISTRUTTURAZIONE EDILIZIA; RESTAURO E RISANAMENTO CONSERV

Note:

CARATTERIZZAZIONE DELL'EDIFICIO

STATO DI CONSERVAZIONE

INDIRIZZI E CATEGORIE D'INTERVENTO AMMISSIBILI



Foto 1:



Foto 2:



Foto 3:



Carta Tecnica:



PRGC:

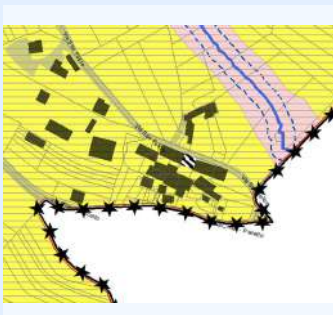

Catasto:



IDENTIFICATIVI

ID Scheda 085A

N° Piani 2

N° Scheda 1974 2

Proprietà BERUTTO LORENZO

Indirizzo VIA SAN FELICE 156

Ambito Paesaggistico PPR 36

Vincolo Paesaggistico DM 01/08/1985, ART.142 DLGS 42/2004

Destinazione d'uso Attuale RESIDENZIALE, AGRICOLA

Epoca di Costruzione/Attestato d

Fonti Documentarie (stralcio app)

CT Foglio 34

Area_PRGC 1

CT Mappali 478

Classe_PA 2

STATO ATTUALE

Superficie Lorda Residenziale (mq) 135

Superficie Lorda Agricola e/o Civ. Agricola (mq) 207

Volume Residenziale o Civile Agricola (mc) 447

Volume Agricolo (mc) 684

Abitanti Attuali 1

IN PROGETTO PRGC

Superficie Lorda Resid. LR 16/2018 (mq) 207

Volume Residenziale o Civile Agricola (mc) 447

Abitanti Insediabili LR 16/2018 5



COMUNE DI PINO TORINESE

CENSIMENTO DEI FABBRICATI RUSTICI

Num. Censimento Generale

116

Superficie Lorda Resid. o Civ. Agricola (mq) 135

Volume Residenziale LR 16/2018 (mq) 684

DESTINAZIONE D'USO AMMESSA E PRESCRITTA

Destinazione d'uso Ammessa e Prescritta

MORFOLOGIA INSEDIATIVA E CONTESTO

Morfologia AGGREGATA; LUNGO LA STRADA - ALLINEATA

Orientamento NORD-EST

Orogeografico GIACITURA DI MEZZA COSTA

Colmi PARALLELO ALLE CURVE DI LIVELLO

PERTINENZE

Pertinenze FIENILE; RESIDENZA

TIPOLOGIA ARCHITETTONICA

Tipologia Aggregativa A CORTE APERTA

Tipologia Edilizia UNITA' SISTEMICA

Tipologia Strutturale MURATURA TRADIZIONALE

Copertura 2 FALDE

Tecniche Costrut. e Mater. TETTO ALLA PIEMONTESE: COPPI; RIVESTIMENTO - INTONACO

Finiture e Caratteri Decor. ZOCCOLATURA - CEMENTO

Elementi Archit. Tipizzanti

Altri Elem. Archit. Signific. CANCELLATA/CANCELLO; BALCONE; INFERIATE

RILEVANZA STORICO-ARCHITETTONICA E DOCUMENTARIA

Rilevanza SIGNIFICATIVO

RILEVANZA PAESAGGISTICA

Rilevanza SIGNIFICATIVO

STATO DI CONSERVAZIONE

Conservazione MEDIOCRE

CORPI PERTINENZIALI AGGIUNTI

Corpi Pertinenziali

ELEMENTI DI DETRAZIONE VISIVAElementi di Detrazione Visiva **CATEGORIA DI INTERVENTO AMMISSIBILE**

Intervento MANUTENZIONE ORDINARIA E STRAORDINARIA; RISTRUTTURAZIONE EDILIZIA; RESTAURO E RISANAMENTO CONSERV

Note:

CARATTERIZZAZIONE DELL'EDIFICIO

STATO DI CONSERVAZIONE

INDIRIZZI E CATEGORIE D'INTERVENTO AMMISSIBILI



Foto 1:



Foto 2:



Foto 3:



Carta Tecnica:



PRGC:

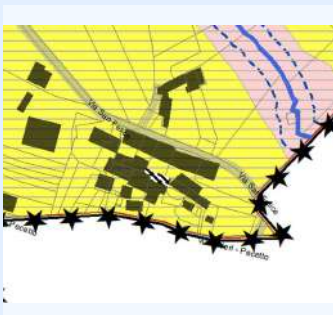

Catasto:



IDENTIFICATIVI

ID Scheda 085B

N° Piani 2

N° Scheda 1974 2

Proprietà BERUTTO LORENZO

Indirizzo VIA SAN FELICE 160

Ambito Paesaggistico PPR 36

Vincolo Paesaggistico DM 01/08/1985, ART.142 DLGS 42/2004

Destinazione d'uso Attual AGRICOLA

Epoca di Costruzione/Attestato d

Fonti Documentarie (stralcio app)

CT Foglio 34

Area_PRGC 1

CT Mappali 478

Classe_PAI 2

STATO ATTUALE

Superficie Lorda Residenziale (mq)

Superficie Lorda Agricola e/o Civ. Agricola (mq) 179

Volume Residenziale o Civile Agricola (mc)

Volume Agricolo (mc) 591

Abitanti Attuali

IN PROGETTO PRGC

Superficie Lorda Resid. LR 16/2018 (mq) 179

Volume Residenziale o Civile Agricola (mc)

Abitanti Insediabili LR 16/2018 4



COMUNE DI PINO TORINESE

CENSIMENTO DEI FABBRICATI RUSTICI

Num. Censimento Generale

117

Superficie Lorda Resid. o Civ. Agricola (mq)

Volume Residenziale LR 16/2018 (mq)

591

DESTINAZIONE D'USO AMMESSA E PRESCRITTADestinazione d'uso Ammessa e Prescritta **MORFOLOGIA INSEDIATIVA E CONTESTO**Morfologia Orientamento Orogeografico Colmi **PERTINENZE**Pertinenze **TIPOLOGIA ARCHITETTONICA**Tipologia Aggregativa Tipologia Edilizia Tipologia Strutturale Copertura Tecniche Costrut. e Mater. Finiture e Caratteri Decor. Elementi Archit. Tipizzanti Altri Elem. Archit. Signific. **RILEVANZA STORICO-ARCHITETTONICA E DOCUMENTARIA**Rilevanza **RILEVANZA PAESAGGISTICA**Rilevanza **STATO DI CONSERVAZIONE**Conservazione **CORPI PERTINENZIALI AGGIUNTI**Corpi Pertinenziali **ELEMENTI DI DETRAZIONE VISIVA**Elementi di Detrazione Visiva **CATEGORIA DI INTERVENTO AMMISSIBILE**Intervento

Note:

CARATTERIZZAZIONE DELL'EDIFICIO

STATO DI CONSERVAZIONE

INDIRIZZI E CATEGORIE D'INTERVENTO AMMISSIBILI



COMUNE DI PINO TORINESE

CENSIMENTO DEI FABBRICATI RUSTICI

Num. Censimento Generale

118

Foto 1:



Foto 2:



Foto 3:



Carta Tecnica:



PRGC:

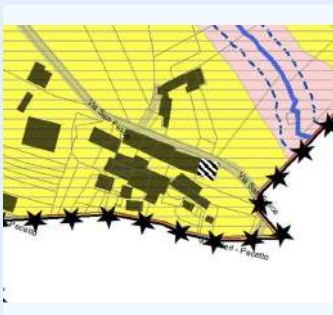

Catasto:



IDENTIFICATIVI

ID Scheda 085C

N° Piani 2

N° Scheda 1974 2

Proprietà BERUTTO MARIA RITA, BORGO ENRICO

Indirizzo VIA SAN FELICE 160

Ambito Paesaggistico PPR 36

Vincolo Paesaggistico DM 01/08/1985, ART.142 DLGS 42/2004

Destinazione d'uso Attual RESIDENZIALE, AGRICOLA

Epoca di Costruzione/Attestato d

Fonti Documentarie (stralcio app)

CT Foglio 34

Area_PRGC 1

CT Mappali 468

Classe_PAI 2

STATO ATTUALE

Superficie Lorda Residenziale (mq) 135

Superficie Lorda Agricola e/o Civ. Agricola (mq) 18

Volume Residenziale o Civile Agricola (mc) 446

Volume Agricolo (mc) 58

Abitanti Attuali 1

IN PROGETTO PRGC

Superficie Lorda Resid. LR 16/2018 (mq) 18

Volume Residenziale o Civile Agricola (mc) 446

Abitanti Insediabili LR 16/2018 0



COMUNE DI PINO TORINESE

CENSIMENTO DEI FABBRICATI RUSTICI

Num. Censimento Generale

118

Superficie Lorda Resid. o Civ. Agricola (mq) 135

Volume Residenziale LR 16/2018 (mq) 58

DESTINAZIONE D'USO AMMESSA E PRESCRITTA

Destinazione d'uso Ammessa e Prescritta

MORFOLOGIA INSEDIATIVA E CONTESTO

Morfologia AGGREGATA; LUNGO LA STRADA - ALLINEATA

Orientamento NORD-EST

Orogeografico GIACITURA DI MEZZA COSTA

Colmi PARALLELO ALLE CURVE DI LIVELLO

PERTINENZE

Pertinenze TETTOIA; RESIDENZA

TIPOLOGIA ARCHITETTONICA

Tipologia Aggregativa A CORTE APERTA

Tipologia Edilizia UNITA' SISTEMICA

Tipologia Strutturale MURATURA TRADIZIONALE

Copertura 2 FALDE

Tecniche Costrut. e Mater. TETTO ALLA PIEMONTESE: COPPI; RIVESTIMENTO - INTONACO

Finiture e Caratteri Decor. ZOCCOLATURA - CEMENTO

Elementi Archit. Tipizzanti

Altri Elem. Archit. Signific. CANCELLATA/CANCELLO; BALCONE; INFERIATE

RILEVANZA STORICO-ARCHITETTONICA E DOCUMENTARIA

Rilevanza SIGNIFICATIVO

RILEVANZA PAESAGGISTICA

Rilevanza SIGNIFICATIVO

STATO DI CONSERVAZIONE

Conservazione MEDIOCRE

CORPI PERTINENZIALI AGGIUNTI

Corpi Pertinenziali

ELEMENTI DI DETRAZIONE VISIVAElementi di Detrazione Visiva **CATEGORIA DI INTERVENTO AMMISSIBILE**

Intervento MANUTENZIONE ORDINARIA E STRAORDINARIA; RISTRUTTURAZIONE EDILIZIA; RESTAURO E RISANAMENTO CONSERV

Note:

CARATTERIZZAZIONE DELL'EDIFICIO

STATO DI CONSERVAZIONE

INDIRIZZI E CATEGORIE D'INTERVENTO AMMISSIBILI



Foto 1:



Foto 2:



Foto 3:



Carta Tecnica:



PRGC:

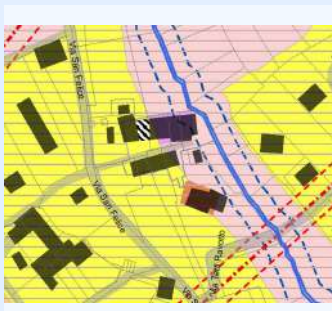

Catasto:



IDENTIFICATIVI

ID Scheda 086A

N° Piani 2

N° Scheda 1974 9

Proprietà EFE COSTRUZIONI SRL, BELLISAI, CAPITOLO

Indirizzo VIA SAN FELICE 163/1

Ambito Paesaggistico PPR 36

Vincolo Paesaggistico DM 01/08/1985, ART.142 DLGS 42/2004

Destinazione d'uso Attual RESIDENZIALE

Epoca di Costruzione/Attestato d

Fonti Documentarie (stralcio app)

CT Foglio 32

Area_PRGC 1

CT Mappali 85

Classe_PA1 2

STATO ATTUALE

Superficie Lorda Residenziale (mq) 874

Superficie Lorda Agricola e/o Civ. Agricola (mq)

Volume Residenziale o Civile Agricola (mc) 2885

Volume Agricolo (mc)

Abitanti Attuali 8

IN PROGETTO PRGC

Superficie Lorda Resid. LR 16/2018 (mq)

Volume Residenziale o Civile Agricola (mc) 2885

Abitanti Insediabili LR 16/2018



COMUNE DI PINO TORINESE

CENSIMENTO DEI FABBRICATI RUSTICI

Num. Censimento Generale

119

Superficie Lorda Resid. o Civ. Agricola (mq) 874

Volume Residenziale LR 16/2018 (mq)

DESTINAZIONE D'USO AMMESSA E PRESCRITTA

Destinazione d'uso Ammessa e Prescritta

MORFOLOGIA INSEDIATIVA E CONTESTO

Morfologia

Orientamento

Orogeografico

Colmi

EST - OVEST

GIACITURA DI MEZZA COSTA

PERPENDICOLARE ALLA CURVE DI LIVELLO

PERTINENZE

Pertinenze

RESIDENZA

TIPOLOGIA ARCHITETTONICA

Tipologia Aggregativa

Tipologia Edilizia

Tipologia Strutturale

Copertura

Tecniche Costrut. e Mater.

Finiture e Caratteri Decor.

Elementi Archit. Tipizzanti

Altri Elem. Archit. Signific.

MANICA SEMPLICE

MURATURA TRADIZIONALE

2 FALDE

TETTO ALLA PIEMONTESE: COPPI; RIVESTIMENTO - INTONACO

BALCONE; RINGHIERA IN FERRO

RILEVANZA STORICO-ARCHITETTONICA E DOCUMENTARIA

Rilevanza

DI VALORE DOCUMENTARIO

RILEVANZA PAESAGGISTICA

Rilevanza

DI VALORE DOCUMENTARIO

STATO DI CONSERVAZIONE

Conservazione

BUONO

CORPI PERTINENZIALI AGGIUNTI

Corpi Pertinenziali

ELEMENTI DI DETRAZIONE VISIVA

Elementi di Detrazione Visiva

CATEGORIA DI INTERVENTO AMMISSIBILE

Intervento

Note: NON RILEVATO PERCHE' IN CORSO D'OPERA

CARATTERIZZAZIONE DELL'EDIFICIO

STATO DI CONSERVAZIONE

INDIRIZZI E CATEGORIE D'INTERVENTO AMMISSIBILI



Foto 1:



Foto 2:



Foto 3:



Carta Tecnica:



PRGC:

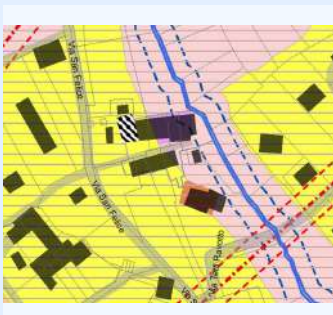

Catasto:



IDENTIFICATIVI

ID Scheda N° Piani N° Scheda 1974 Proprietà Indirizzo Ambito Paesaggistico PPR Vincolo Paesaggistico Destinazione d'uso Attual Epoca di Costruzione/Attestato d Fonti Documentarie (stralcio app) CT Foglio Area_PRGC CT Mappali Classe_PAI

STATO ATTUALE

Superficie Lorda Residenziale (mq) Superficie Lorda Agricola e/o Civ. Agricola (mq) Volume Residenziale o Civile Agricola (mc) Volume Agricolo (mc) Abitanti Attuali

IN PROGETTO PRGC

Superficie Lorda Resid. LR 16/2018 (mq) Volume Residenziale o Civile Agricola (mc) Abitanti Insediabili LR 16/2018



COMUNE DI PINO TORINESE

CENSIMENTO DEI FABBRICATI RUSTICI

Num. Censimento Generale

120

Superficie Lorda Resid. o Civ. Agricola (mq)

Volume Residenziale LR 16/2018 (mq)

345

DESTINAZIONE D'USO AMMESSA E PRESCRITTA

Destinazione d'uso Ammessa e Prescritta

MORFOLOGIA INSEDIATIVA E CONTESTO

Morfologia

Orientamento

EST - OVEST

Orogeografico

GIACITURA DI MEZZA COSTA

Colmi

PERPENDICOLARE ALLA CURVE DI LIVELLO

PERTINENZE

Pertinenze

TETTOIA

TIPOLOGIA ARCHITETTONICA

Tipologia Aggregativa

Tipologia Edilizia

MANICA SEMPLICE

Tipologia Strutturale

MURATURA TRADIZIONALE

Copertura

2 FALDE

Tecniche Costrut. e Mater.

TETTO ALLA PIEMONTESE: COPPI; RIVESTIMENTO - INTONACO

Finiture e Caratteri Decor.

Elementi Archit. Tipizzanti

Altri Elem. Archit. Signific.

BALCONE; RINGHIERA IN FERRO

RILEVANZA STORICO-ARCHITETTONICA E DOCUMENTARIA

Rilevanza

DI VALORE DOCUMENTARIO

RILEVANZA PAESAGGISTICA

Rilevanza

DI VALORE DOCUMENTARIO

STATO DI CONSERVAZIONE

Conservazione

BUONO

CORPI PERTINENZIALI AGGIUNTI

Corpi Pertinenziali

ELEMENTI DI DETRAZIONE VISIVA

Elementi di Detrazione Visiva

CATEGORIA DI INTERVENTO AMMISSIBILE

Intervento

Note:

NON RILEVATO PERCHE' IN CORSO D'OPERA

CARATTERIZZAZIONE DELL'EDIFICIO

STATO DI CONSERVAZIONE

INDIRIZZI E CATEGORIE D'INTERVENTO AMMISSIBILI



COMUNE DI PINO TORINESE

CENSIMENTO DEI FABBRICATI RUSTICI

Num. Censimento Generale

121

Foto 1:



Foto 2:



Foto 3:



Carta Tecnica:



PRGC:



Catasto:

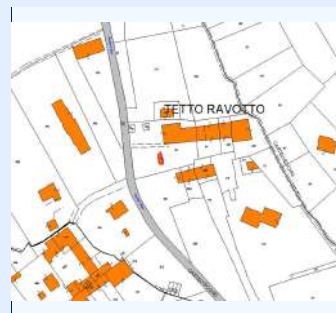

IDENTIFICATIVI

ID Scheda 086C

N° Piani 2

N° Scheda 1974 9

Proprietà EFE COSTRUZIONI SRL, BELLISAI, CAPITOLO

Indirizzo VIA SAN FELICE 163/1

Ambito Paesaggistico PPR 36

Vincolo Paesaggistico DM 01/08/1985, DLGS 42/2004

Destinazione d'uso Attual AGRICOLA

Epoca di Costruzione/Attestato d

Fonti Documentarie (stralcio app)

CT Foglio 32

Area_PRGC 1

CT Mappali 85

Classe_PA1 2

STATO ATTUALE

Superficie Lorda Residenziale (mq)

Superficie Lorda Agricola e/o Civ. Agricola (mq) 22

Volume Residenziale o Civile Agricola (mc)

Volume Agricolo (mc) 71

Abitanti Attuali

IN PROGETTO PRGC

Superficie Lorda Resid. LR 16/2018 (mq) 22

Volume Residenziale o Civile Agricola (mc)

Abitanti Insediabili LR 16/2018 0

Superficie Lorda Resid. o Civ. Agricola (mq)

Volume Residenziale LR 16/2018 (mq)

71

DESTINAZIONE D'USO AMMESSA E PRESCRITTA

Destinazione d'uso Ammessa e Prescritta

MORFOLOGIA INSEDIATIVA E CONTESTO

Morfologia

Orientamento

EST - OVEST

Orogeografico

GIACITURA DI MEZZA COSTA

Colmi

PERPENDICOLARE ALLA CURVE DI LIVELLO

PERTINENZE

Pertinenze

TETTOIA

TIPOLOGIA ARCHITETTONICA

Tipologia Aggregativa

Tipologia Edilizia

MANICA SEMPLICE

Tipologia Strutturale

MURATURA TRADIZIONALE

Copertura

2 FALDE

Tecniche Costrut. e Mater.

TETTO ALLA PIEMONTESE: COPPI; RIVESTIMENTO - INTONACO

Finiture e Caratteri Decor.

Elementi Archit. Tipizzanti

Altri Elem. Archit. Signific.

BALCONE; RINGHIERA IN FERRO

RILEVANZA STORICO-ARCHITETTONICA E DOCUMENTARIA

Rilevanza

DI VALORE DOCUMENTARIO

RILEVANZA PAESAGGISTICA

Rilevanza

DI VALORE DOCUMENTARIO

STATO DI CONSERVAZIONE

Conservazione

BUONO

CORPI PERTINENZIALI AGGIUNTI

Corpi Pertinenziali

ELEMENTI DI DETRAZIONE VISIVA

Elementi di Detrazione Visiva

CATEGORIA DI INTERVENTO AMMISSIBILE

Intervento

Note:

NON RILEVATO PERCHE' IN CORSO D'OPERA

CARATTERIZZAZIONE DELL'EDIFICIO

STATO DI CONSERVAZIONE

INDIRIZZI E CATEGORIE D'INTERVENTO AMMISSIBILI



Foto 1:



Foto 2:



Foto 3:



Carta Tecnica:



PRGC:

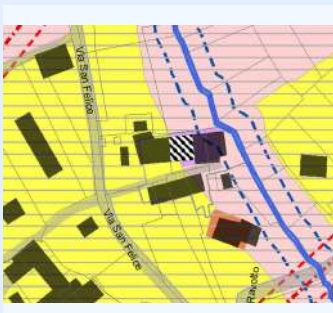

Catasto:



IDENTIFICATIVI

ID Scheda 087

N° Piani 2

N° Scheda 1974 7

Proprietà ARTUSIO GIOACCHINO, BERUTTO FRANCA

Indirizzo VIA SAN FELICE 163/2

Ambito Paesaggistico PPR 36

Vincolo Paesaggistico DM 01/08/1985, DLGS 42/2004

Destinazione d'uso Attual RESIDENZIALE, AGRICOLA

Epoca di Costruzione/Attestato d

Fonti Documentarie (stralcio app)

CT Foglio 32

Area_PRGC 1

CT Mappali 84

Classe_PA 2; 4; 5

STATO ATTUALE

Superficie Lorda Residenziale (mq) 320

Superficie Lorda Agricola e/o Civ. Agricola (mq) 69

Volume Residenziale o Civile Agricola (mc) 1057

Volume Agricolo (mc) 227

Abitanti Attuali 3

IN PROGETTO PRGC

Superficie Lorda Resid. LR 16/2018 (mq) 69

Volume Residenziale o Civile Agricola (mc) 1057

Abitanti Insediabili LR 16/2018 2



COMUNE DI PINO TORINESE

CENSIMENTO DEI FABBRICATI RUSTICI

Num. Censimento Generale

122

Superficie Lorda Resid. o Civ. Agricola (mq) 320

Volume Residenziale LR 16/2018 (mq) 227

DESTINAZIONE D'USO AMMESSA E PRESCRITTA

Destinazione d'uso Ammessa e Prescritta

MORFOLOGIA INSEDIATIVA E CONTESTO

Morfologia AGGREGATA; ARRETRATA RISPETTO ALLA STRADA

Orientamento EST - OVEST

Orogeografico GIACITURA DI MEZZA COSTA

Colmi PERPENDICOLARE ALLA CURVE DI LIVELLO

PERTINENZE

Pertinenze RESIDENZA

TIPOLOGIA ARCHITETTONICA

Tipologia Aggregativa A CORTE CHIUSA

Tipologia Edilizia MANICA DOPPIA

Tipologia Strutturale MURATURA TRADIZIONALE

Copertura 2 FALDE

Tecniche Costrut. e Mater. TETTO ALLA PIEMONTESE: COPPI; RIVESTIMENTO - INTONACO

Finiture e Caratteri Decor. ZOCCOLATURA - INTONACO COLORATO

Elementi Archit. Tipizzanti

Altri Elem. Archit. Signific. BALCONE; RINGHIERA IN FERRO

RILEVANZA STORICO-ARCHITETTONICA E DOCUMENTARIA

Rilevanza DI VALORE DOCUMENTARIO

RILEVANZA PAESAGGISTICA

Rilevanza DI VALORE DOCUMENTARIO

STATO DI CONSERVAZIONE

Conservazione BUONO

CORPI PERTINENZIALI AGGIUNTI

Corpi Pertinenziali

ELEMENTI DI DETRAZIONE VISIVAElementi di Detrazione Visiva **CATEGORIA DI INTERVENTO AMMISSIBILE**

Intervento MANUTENZIONE ORDINARIA E STRAORDINARIA; RISTRUTTURAZIONE EDILIZIA; RESTAURO E RISANAMENTO CONSERV

Note:

CARATTERIZZAZIONE DELL'EDIFICIO

STATO DI CONSERVAZIONE

INDIRIZZI E CATEGORIE D'INTERVENTO AMMISSIBILI



COMUNE DI PINO TORINESE

CENSIMENTO DEI FABBRICATI RUSTICI

Num. Censimento Generale

123

Foto 1:



Foto 2:



Foto 3:



Carta Tecnica:



PRGC:

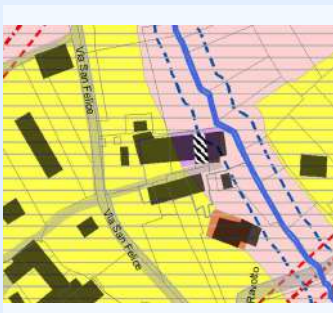

Catasto:



IDENTIFICATIVI

ID Scheda	088	N° Piani	2
N° Scheda 1974	6		
Proprieta	VAUDANO BONARIA		
Indirizzo	VIA SAN FELICE 163/3		
Ambito Paesaggistico PPR	36		
Vincolo Paesaggistico	DM 01/08/1985, ART.142 DLGS 42/2004		
Destinazione d'uso Attual	RESIDENZIALE, AGRICOLA		
Epoca di Costruzione/Attestato d			
Fonti Documentarie (stralcio app)			
CT Foglio	32	Area_PRGC	1
CT Mappali	332	Classe_PA	5

STATO ATTUALE

Superficie Lorda Residenziale (mq)	93
Superficie Lorda Agricola e/o Civ. Agricola (mq)	90
Volume Residenziale o Civile Agricola (mc)	308
Volume Agricolo (mc)	296
Abitanti Attuali	1

IN PROGETTO PRGC

Superficie Lorda Resid. LR 16/2018 (mq)	90
Volume Residenziale o Civile Agricola (mc)	308
Abitanti Insediabili LR 16/2018	2



COMUNE DI PINO TORINESE

CENSIMENTO DEI FABBRICATI RUSTICI

Num. Censimento Generale

123

Superficie Lorda Resid. o Civ. Agricola (mq) 93

Volume Residenziale LR 16/2018 (mq) 296

DESTINAZIONE D'USO AMMESSA E PRESCRITTA

Destinazione d'uso Ammessa e Prescritta

MORFOLOGIA INSEDIATIVA E CONTESTO

Morfologia AGGREGATA

Orientamento EST - OVEST

Orogeografico GIACITURA DI MEZZA COSTA

Colmi PERPENDICOLARE ALLA CURVE DI LIVELLO

PERTINENZE

Pertinenze RESIDENZA

TIPOLOGIA ARCHITETTONICA

Tipologia Aggregativa A CORTE APERTA

Tipologia Edilizia MANICA DOPPIA

Tipologia Strutturale MURATURA TRADIZIONALE

Copertura 2 FALDE

Tecniche Costrut. e Mater. TETTO ALLA PIEMONTESE: COPPI; RIVESTIMENTO - INTONACO

Finiture e Caratteri Decor. ZOCCOLATURA - INTONACO COLORATO

Elementi Archit. Tipizzanti

Altri Elem. Archit. Signific. CANCELLATA/CANCELLO; BALCONE

RILEVANZA STORICO-ARCHITETTONICA E DOCUMENTARIA

Rilevanza DI VALORE DOCUMENTARIO

RILEVANZA PAESAGGISTICA

Rilevanza DI VALORE DOCUMENTARIO

STATO DI CONSERVAZIONE

Conservazione

CORPI PERTINENZIALI AGGIUNTI

Corpi Pertinenziali

ELEMENTI DI DETRAZIONE VISIVA

Elementi di Detrazione Visiva

CATEGORIA DI INTERVENTO AMMISSIBILE

Intervento MANUTENZIONE ORDINARIA E STRAORDINARIA; RISTRUTTURAZIONE EDILIZIA; RESTAURO E RISANAMENTO CONSERV

Note:

CARATTERIZZAZIONE DELL'EDIFICIO

STATO DI CONSERVAZIONE

INDIRIZZI E CATEGORIE D'INTERVENTO AMMISSIBILI



Foto 1:



Foto 2:



Foto 3:



Carta Tecnica:



PRGC:

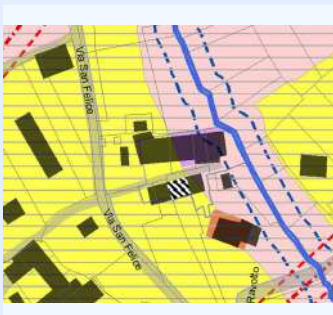

Catasto:



IDENTIFICATIVI

ID Scheda	089	N° Piani	3
N° Scheda 1974	10		
Proprieta	BERUTTO FRANCA		
Indirizzo	VIA SAN FELICE 163/4		
Ambito Paesaggistico PPR	36		
Vincolo Paesaggistico	DM 01/08/1985, ART.142 DLGS 42/2004		
Destinazione d'uso Attual	RESIDENZIALE, AGRICOLA		
Epoca di Costruzione/Attestato d			
Fonti Documentarie (stralcio app)			
CT Foglio	32	Area_PRGC	1
CT Mappali	460	Classe_PA	2

STATO ATTUALE

Superficie Lorda Residenziale (mq)	122
Superficie Lorda Agricola e/o Civ. Agricola (mq)	103
Volume Residenziale o Civile Agricola (mc)	401
Volume Agricolo (mc)	340
Abitanti Attuali	1

IN PROGETTO PRGC

Superficie Lorda Resid. LR 16/2018 (mq)	103
Volume Residenziale o Civile Agricola (mc)	401
Abitanti Insediabili LR 16/2018	2



COMUNE DI PINO TORINESE

CENSIMENTO DEI FABBRICATI RUSTICI

Num. Censimento Generale

124

Superficie Lorda Resid. o Civ. Agricola (mq) 122

Volume Residenziale LR 16/2018 (mq) 340

DESTINAZIONE D'USO AMMESSA E PRESCRITTA

Destinazione d'uso Ammessa e Prescritta

MORFOLOGIA INSEDIATIVA E CONTESTO

Morfologia AGGREGATA

Orientamento NORD-EST

Orogeografico GIACITURA DI MEZZA COSTA

Colmi PERPENDICOLARE ALLA CURVE DI LIVELLO

PERTINENZE

Pertinenze RESIDENZA

TIPOLOGIA ARCHITETTONICA

Tipologia Aggregativa A CORTE APERTA

Tipologia Edilizia MANICA SEMPLICE

Tipologia Strutturale MURATURA TRADIZIONALE

Copertura 2 FALDE

Tecniche Costrut. e Mater. TETTO ALLA PIEMONTESE: COPPI; RIVESTIMENTO - INTONACO

Finiture e Caratteri Decor. ZOCCOLATURA - INTONACO COLORATO

Elementi Archit. Tipizzanti

Altri Elem. Archit. Signific. BALCONE; INFERRIATE

RILEVANZA STORICO-ARCHITETTONICA E DOCUMENTARIA

Rilevanza DI VALORE DOCUMENTARIO

RILEVANZA PAESAGGISTICA

Rilevanza DI VALORE DOCUMENTARIO

STATO DI CONSERVAZIONE

Conservazione MEDIOCRE

CORPI PERTINENZIALI AGGIUNTI

Corpi Pertinenziali ALTRO

ELEMENTI DI DETRAZIONE VISIVAElementi di Detrazione Visiva **CATEGORIA DI INTERVENTO AMMISSIBILE**

Intervento MANUTENZIONE ORDINARIA E STRAORDINARIA; RISTRUTTURAZIONE EDILIZIA; RESTAURO E RISANAMENTO CONSERV

Note:

CARATTERIZZAZIONE DELL'EDIFICIO

STATO DI CONSERVAZIONE

INDIRIZZI E CATEGORIE D'INTERVENTO AMMISSIBILI



Foto 1:



Foto 2:



Foto 3:



Carta Tecnica:



PRGC:

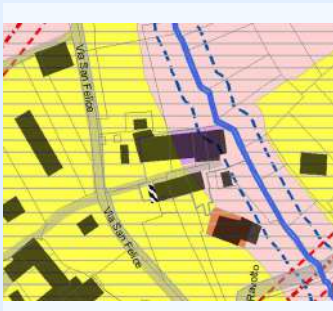

Catasto:



IDENTIFICATIVI

ID Scheda	090	N° Piani	3
N° Scheda 1974	12		
Proprieta	EFE COSTRUZIONI SRL		
Indirizzo	VIA SAN FELICE 163/5		
Ambito Paesaggistico PPR	36		
Vincolo Paesaggistico	DM 01/08/1985, ART.142 DLGS 42/2004		
Destinazione d'uso Attual	RESIDENZIALE		
Epoca di Costruzione/Attestato d			
Fonti Documentarie (stralcio app)			
CT Foglio	32	Area_PRGC	1
CT Mappali	404	Classe_PA	2

STATO ATTUALE

Superficie Lorda Residenziale (mq)	75
Superficie Lorda Agricola e/o Civ. Agricola (mq)	
Volume Residenziale o Civile Agricola (mc)	248
Volume Agricolo (mc)	
Abitanti Attuali	1

IN PROGETTO PRGC

Superficie Lorda Resid. LR 16/2018 (mq)	
Volume Residenziale o Civile Agricola (mc)	248
Abitanti Insediabili LR 16/2018	



COMUNE DI PINO TORINESE

CENSIMENTO DEI FABBRICATI RUSTICI

Num. Censimento Generale

125

Superficie Lorda Resid. o Civ. Agricola (mq) 75

Volume Residenziale LR 16/2018 (mq)

DESTINAZIONE D'USO AMMESSA E PRESCRITTA

Destinazione d'uso Ammessa e Prescritta

MORFOLOGIA INSEDIATIVA E CONTESTO

Morfologia AGGREGATA

Orientamento NORD-EST

Orogeografico GIACITURA DI MEZZA COSTA

Colmi PERPENDICOLARE ALLA CURVE DI LIVELLO

PERTINENZE

Pertinenze RESIDENZA

TIPOLOGIA ARCHITETTONICA

Tipologia Aggregativa A CORTE APERTA

Tipologia Edilizia MANICA SEMPLICE

Tipologia Strutturale MURATURA TRADIZIONALE

Copertura 2 FALDE

Tecniche Costrut. e Mater. TETTO ALLA PIEMONTESE: COPPI; RIVESTIMENTO - INTONACO

Finiture e Caratteri Decor. ZOCCOLATURA - CEMENTO

Elementi Archit. Tipizzanti

Altri Elem. Archit. Signific. ABBAINO; BALCONE; INFERRIATE

RILEVANZA STORICO-ARCHITETTONICA E DOCUMENTARIA

Rilevanza DI VALORE DOCUMENTARIO

RILEVANZA PAESAGGISTICA

Rilevanza DI VALORE DOCUMENTARIO

STATO DI CONSERVAZIONE

Conservazione STATO DI RUDERE

CORPI PERTINENZIALI AGGIUNTI

Corpi Pertinenziali

ELEMENTI DI DETRAZIONE VISIVAElementi di Detrazione Visiva **CATEGORIA DI INTERVENTO AMMISSIBILE**

Intervento MANUTENZIONE ORDINARIA E STRAORDINARIA; RISTRUTTURAZIONE EDILIZIA; RESTAURO E RISANAMENTO CONSERV

Note:

CARATTERIZZAZIONE DELL'EDIFICIO

STATO DI CONSERVAZIONE

INDIRIZZI E CATEGORIE D'INTERVENTO AMMISSIBILI



Foto 1:



Foto 2:



Foto 3:



Carta Tecnica:



PRGC:

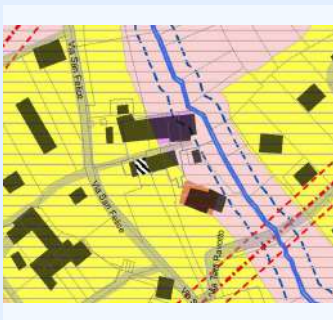

Catasto:



IDENTIFICATIVI

ID Scheda	091	N° Piani	3
N° Scheda 1974	11		
Proprietà	ARTUSIO DANILEA, RUBATTO FRANCESCO		
Indirizzo	VIA SAN FELICE 163/5		
Ambito Paesaggistico PPR	36		
Vincolo Paesaggistico	DM 01/08/1985, ART.142 DLGS 42/2004		
Destinazione d'uso Attual	RESIDENZIALE		
Epoca di Costruzione/Attestato d			
Fonti Documentarie (stralcio app)			
CT Foglio	32	Area_PRGC	1
CT Mappali	353	Classe_PA	2

STATO ATTUALE

Superficie Lorda Residenziale (mq)	150
Superficie Lorda Agricola e/o Civ. Agricola (mq)	
Volume Residenziale o Civile Agricola (mc)	494
Volume Agricolo (mc)	
Abitanti Attuali	1

IN PROGETTO PRGC

Superficie Lorda Resid. LR 16/2018 (mq)	
Volume Residenziale o Civile Agricola (mc)	494
Abitanti Insediabili LR 16/2018	



COMUNE DI PINO TORINESE

CENSIMENTO DEI FABBRICATI RUSTICI

Num. Censimento Generale

126

Superficie Lorda Resid. o Civ. Agricola (mq) 150

Volume Residenziale LR 16/2018 (mq)

DESTINAZIONE D'USO AMMESSA E PRESCRITTA

Destinazione d'uso Ammessa e Prescritta

MORFOLOGIA INSEDIATIVA E CONTESTO

Morfologia AGGREGATA

Orientamento NORD-EST

Orogeografico GIACITURA DI MEZZA COSTA

Colmi PERPENDICOLARE ALLA CURVE DI LIVELLO

PERTINENZE

Pertinenze RESIDENZA

TIPOLOGIA ARCHITETTONICA

Tipologia Aggregativa A CORTE APERTA

Tipologia Edilizia MANICA SEMPLICE

Tipologia Strutturale

Copertura 2 FALDE

Tecniche Costrut. e Mater. TETTO ALLA PIEMONTESE: COPPI; RIVESTIMENTO - INTONACO

Finiture e Caratteri Decor. ZOCCOLATURA - CEMENTO

Elementi Archit. Tipizzanti

Altri Elem. Archit. Signific. BALCONE; INFERRIATE

RILEVANZA STORICO-ARCHITETTONICA E DOCUMENTARIA

Rilevanza DI VALORE DOCUMENTARIO

RILEVANZA PAESAGGISTICA

Rilevanza DI VALORE DOCUMENTARIO

STATO DI CONSERVAZIONE

Conservazione STATO DI RUDERE

CORPI PERTINENZIALI AGGIUNTI

Corpi Pertinenziali

ELEMENTI DI DETRAZIONE VISIVAElementi di Detrazione Visiva **CATEGORIA DI INTERVENTO AMMISSIBILE**

Intervento MANUTENZIONE ORDINARIA E STRAORDINARIA; RISTRUTTURAZIONE EDILIZIA; RESTAURO E RISANAMENTO CONSERV

Note:

CARATTERIZZAZIONE DELL'EDIFICIO

STATO DI CONSERVAZIONE

INDIRIZZI E CATEGORIE D'INTERVENTO AMMISSIBILI



COMUNE DI PINO TORINESE

CENSIMENTO DEI FABBRICATI RUSTICI

Num. Censimento Generale

127

Foto 1:



Foto 2:



Foto 3:



Carta Tecnica:



PRGC:

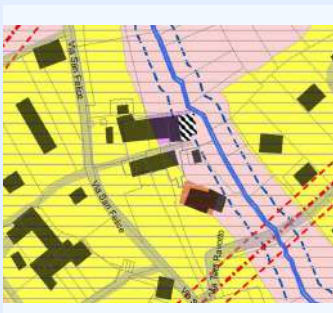

Catasto:



IDENTIFICATIVI

ID Scheda	092A	N° Piani	3
N° Scheda 1974	5		
Proprietà	EFE COSTRUZIONI SRL, RENZI, BRESSA, CORRADIN, DE ROSA, GARRINO, MONTUORO		
Indirizzo	VIA SAN FELICE 163/8		
Ambito Paesaggistico PPR	36		
Vincolo Paesaggistico	DM 01/08/1985, ART.142 DLGS 42/2004		
Destinazione d'uso Attual	RESIDENZIALE		
Epoca di Costruzione/Attestato d			
Fonti Documentarie (stralcio app)			
CT Foglio	32	Area_PRGC	1
CT Mappali	329	Classe_PA	4; 5

STATO ATTUALE

Superficie Lorda Residenziale (mq)	583
Superficie Lorda Agricola e/o Civ. Agricola (mq)	
Volume Residenziale o Civile Agricola (mc)	1924
Volume Agricolo (mc)	
Abitanti Attuali	5

IN PROGETTO PRGC

Superficie Lorda Resid. LR 16/2018 (mq)	
Volume Residenziale o Civile Agricola (mc)	1924
Abitanti Insediabili LR 16/2018	



COMUNE DI PINO TORINESE

CENSIMENTO DEI FABBRICATI RUSTICI

Num. Censimento Generale

127

Superficie Lorda Resid. o Civ. Agricola (mq) 583

Volume Residenziale LR 16/2018 (mq)

DESTINAZIONE D'USO AMMESSA E PRESCRITTA

Destinazione d'uso Ammessa e Prescritta

MORFOLOGIA INSEDIATIVA E CONTESTO

Morfologia AGGREGATA

Orientamento EST - OVEST

Orogeografico GIACITURA DI MEZZA COSTA

Colmi PERPENDICOLARE ALLA CURVE DI LIVELLO

PERTINENZE

Pertinenze RESIDENZA

TIPOLOGIA ARCHITETTONICA

Tipologia Aggregativa A CORTE APERTA

Tipologia Edilizia MANICA DOPPIA

Tipologia Strutturale STRUTTURA IN CEMENTO ARMATO

Copertura MISTA

Tecniche Costrut. e Mater. TETTO ALLA PIEMONTESE: COPPI; RIVESTIMENTO - INTONACO

Finiture e Caratteri Decor. ZOCCOLATURA - PIETRA DI RIVESTIMENTO

Elementi Archit. Tipizzanti

Altri Elem. Archit. Signific. LOGGIATO; BALCONE; INFERRIATE

RILEVANZA STORICO-ARCHITETTONICA E DOCUMENTARIA

Rilevanza IRRILEVANTE

RILEVANZA PAESAGGISTICA

Rilevanza IRRILEVANTE

STATO DI CONSERVAZIONE

Conservazione BUONO

CORPI PERTINENZIALI AGGIUNTI

Corpi Pertinenziali

ELEMENTI DI DETRAZIONE VISIVAElementi di Detrazione Visiva **CATEGORIA DI INTERVENTO AMMISSIBILE**

Intervento MANUTENZIONE ORDINARIA E STRAORDINARIA; RISTRUTTURAZIONE EDILIZIA; RESTAURO E RISANAMENTO CONSERV

Note:

CARATTERIZZAZIONE DELL'EDIFICIO

STATO DI CONSERVAZIONE

INDIRIZZI E CATEGORIE D'INTERVENTO AMMISSIBILI



COMUNE DI PINO TORINESE

CENSIMENTO DEI FABBRICATI RUSTICI

Num. Censimento Generale

128

Foto 1:



Foto 2:



Foto 3:



Carta Tecnica:



PRGC:



Catasto:



IDENTIFICATIVI

ID Scheda 092B

N° Piani 2

N° Scheda 1974 5

Proprietà CAPITOLO EMILIO, CAPITOLO MICHELE

Indirizzo VIA SAN FELICE 163/8

Ambito Paesaggistico PPR 36

Vincolo Paesaggistico DM 01/08/1985, ART.142 DLGS 42/2004

Destinazione d'uso Attual RESIDENZA

Epoca di Costruzione/Attestato d

Fonti Documentarie (stralcio app)

CT Foglio 32

Area_PRGC 1

CT Mappali 371

Classe_PAI 4

STATO ATTUALE

Superficie Lorda Residenziale (mq) 68

Superficie Lorda Agricola e/o Civ. Agricola (mq)

Volume Residenziale o Civile Agricola (mc) 226

Volume Agricolo (mc)

Abitanti Attuali 1

IN PROGETTO PRGC

Superficie Lorda Resid. LR 16/2018 (mq)

Volume Residenziale o Civile Agricola (mc) 226

Abitanti Insediabili LR 16/2018



COMUNE DI PINO TORINESE

CENSIMENTO DEI FABBRICATI RUSTICI

Num. Censimento Generale

128

Superficie Lorda Resid. o Civ. Agricola (mq) 68

Volume Residenziale LR 16/2018 (mq)

DESTINAZIONE D'USO AMMESSA E PRESCRITTA

Destinazione d'uso Ammessa e Prescritta

MORFOLOGIA INSEDIATIVA E CONTESTO

Morfologia ISOLATA

Orientamento EST - OVEST

Orogeografico GIACITURA DI MEZZA COSTA

Colmi PERPENDICOLARE ALLA CURVE DI LIVELLO

PERTINENZE

Pertinenze TETTOIA; RESIDENZA

TIPOLOGIA ARCHITETTONICA

Tipologia Aggregativa A CORTE CHIUSA

Tipologia Edilizia MANICA SEMPLICE

Tipologia Strutturale STRUTTURA IN CEMENTO ARMATO

Copertura MISTA

Tecniche Costrut. e Mater. TETTO ALLA PIEMONTESE: COPPI

Finiture e Caratteri Decor.

Elementi Archit. Tipizzanti

Altri Elem. Archit. Signific.

RILEVANZA STORICO-ARCHITETTONICA E DOCUMENTARIA

Rilevanza IRRILEVANTE

RILEVANZA PAESAGGISTICA

Rilevanza IRRILEVANTE

STATO DI CONSERVAZIONE

Conservazione BUONO

CORPI PERTINENZIALI AGGIUNTI

Corpi Pertinenziali

ELEMENTI DI DETRAZIONE VISIVAElementi di Detrazione Visiva **CATEGORIA DI INTERVENTO AMMISSIBILE**

Intervento MANUTENZIONE ORDINARIA E STRAORDINARIA; RISTRUTTURAZIONE EDILIZIA; RESTAURO E RISANAMENTO CONSERV

Note:

CARATTERIZZAZIONE DELL'EDIFICIO

STATO DI CONSERVAZIONE

INDIRIZZI E CATEGORIE D'INTERVENTO AMMISSIBILI



Foto 1:



Foto 2:



Foto 3:



Carta Tecnica:

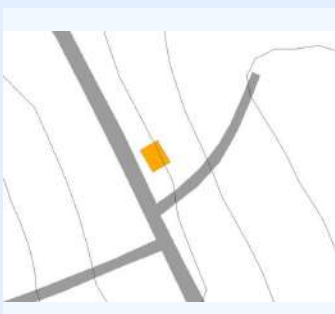

PRGC:

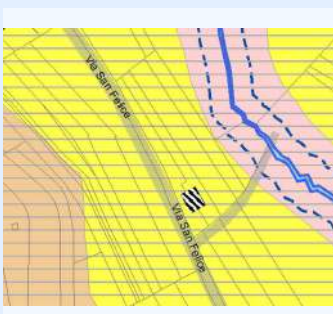

Catasto:

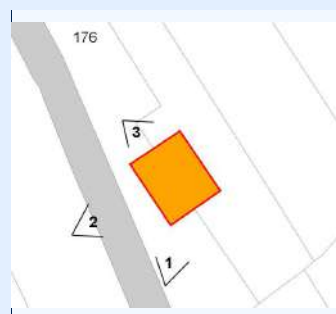

IDENTIFICATIVI

ID Scheda	093	N° Piani	2
N° Scheda 1974	1213		
Proprieta	BERUTTO LUIGIA		
Indirizzo	VIA SAN FELICE 175		
Ambito Paesaggistico PPR	36		
Vincolo Paesaggistico	DM 01/08/1985 ART. 142 DLGS 42/04		
Destinazione d'uso Attual	RESIDENZIALE		
Epoca di Costruzione/Attestato d			
Fonti Documentarie (stralcio app)			
CT Foglio	34	Area_PRGC	1
CT Mappali	176	Classe_PAI	3

STATO ATTUALE

Superficie Lorda Residenziale (mq)	250
Superficie Lorda Agricola e/o Civ. Agricola (mq)	
Volume Residenziale o Civile Agricola (mc)	824
Volume Agricolo (mc)	
Abitanti Attuali	2

IN PROGETTO PRGC

Superficie Lorda Resid. LR 16/2018 (mq)	
Volume Residenziale o Civile Agricola (mc)	824
Abitanti Insediabili LR 16/2018	



COMUNE DI PINO TORINESE

CENSIMENTO DEI FABBRICATI RUSTICI

Num. Censimento Generale

129

Superficie Lorda Resid. o Civ. Agricola (mq) 250

Volume Residenziale LR 16/2018 (mq)

DESTINAZIONE D'USO AMMESSA E PRESCRITTA

Destinazione d'uso Ammessa e Prescritta

MORFOLOGIA INSEDIATIVA E CONTESTO

Morfologia ARRETRATA RISPETTO ALLA STRADA

Orientamento NORD-EST

Orogeografico GIACITURA DI MEZZA COSTA

Colmi PARALLELO ALLE CURVE DI LIVELLO

PERTINENZE

Pertinenze RESIDENZA

TIPOLOGIA ARCHITETTONICA

Tipologia Aggregativa

Tipologia Edilizia MANICA DOPPIA

Tipologia Strutturale STRUTTURA IN CEMENTO ARMATO

Copertura MISTA

Tecniche Costrut. e Mater. TETTO ALLA PIEMONTESE: COPPI; RIVESTIMENTO - INTONACO

Finiture e Caratteri Decor. ZOCCOLATURA - PIETRA DI RIVESTIMENTO

Elementi Archit. Tipizzanti

Altri Elem. Archit. Signific. BALCONE; INFERRIATE

RILEVANZA STORICO-ARCHITETTONICA E DOCUMENTARIA

Rilevanza IRRILEVANTE

RILEVANZA PAESAGGISTICA

Rilevanza IRRILEVANTE

STATO DI CONSERVAZIONE

Conservazione MEDIOCRE

CORPI PERTINENZIALI AGGIUNTI

Corpi Pertinenziali ALTRO

ELEMENTI DI DETRAZIONE VISIVAElementi di Detrazione Visiva **CATEGORIA DI INTERVENTO AMMISSIBILE**

Intervento MANUTENZIONE ORDINARIA E STRAORDINARIA; RISTRUTTURAZIONE EDILIZIA; RESTAURO E RISANAMENTO CONSERV

Note:

CARATTERIZZAZIONE DELL'EDIFICIO

STATO DI CONSERVAZIONE

INDIRIZZI E CATEGORIE D'INTERVENTO AMMISSIBILI



COMUNE DI PINO TORINESE

CENSIMENTO DEI FABBRICATI RUSTICI

Num. Censimento Generale

130

Foto 1:



Foto 2:



Foto 3:



Carta Tecnica:



PRGC:

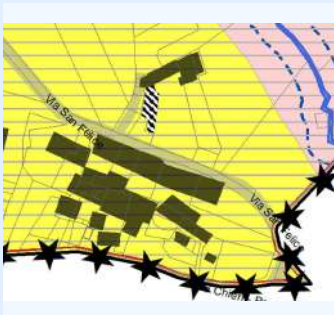

Catasto:

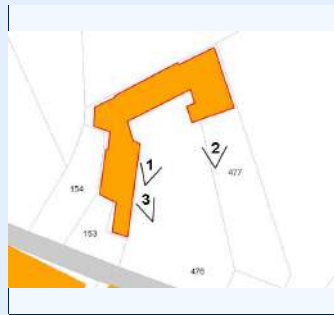

IDENTIFICATIVI

ID Scheda	094A	N° Piani	2
N° Scheda 1974	19		
Proprietà	BERUTTO MARIARITA, BERUTTO CARLO, RONCO CATERINA		
Indirizzo	VIA SAN FELICE 185		
Ambito Paesaggistico PPR	36		
Vincolo Paesaggistico	DM 01/08/1985, ART.142 DLGS 42/2004		
Destinazione d'uso Attuale	AGRICOLA, RICETTIVA (AGRITURISMO)		
Epoca di Costruzione/Attestato d			
Fonti Documentarie (stralcio app)			
CT Foglio	34	Area_PRGC	1
CT Mappali	476	Classe_PAI	2

STATO ATTUALE

Superficie Lorda Residenziale (mq)	
Superficie Lorda Agricola e/o Civ. Agricola (mq)	398
Volume Residenziale o Civile Agricola (mc)	
Volume Agricolo (mc)	1314
Abitanti Attuali	

IN PROGETTO PRGC

Superficie Lorda Resid. LR 16/2018 (mq)	398
Volume Residenziale o Civile Agricola (mc)	
Abitanti Insediabili LR 16/2018	9



COMUNE DI PINO TORINESE

CENSIMENTO DEI FABBRICATI RUSTICI

Num. Censimento Generale

130

Superficie Lorda Resid. o Civ. Agricola (mq)

Volume Residenziale LR 16/2018 (mq)

1314

DESTINAZIONE D'USO AMMESSA E PRESCRITTADestinazione d'uso Ammessa e Prescritta **MORFOLOGIA INSEDIATIVA E CONTESTO**Morfologia Orientamento Orogeografico Colmi **PERTINENZE**Pertinenze **TIPOLOGIA ARCHITETTONICA**Tipologia Aggregativa Tipologia Edilizia Tipologia Strutturale Copertura Tecniche Costrut. e Mater. Finiture e Caratteri Decor. Elementi Archit. Tipizzanti Altri Elem. Archit. Signific. **RILEVANZA STORICO-ARCHITETTONICA E DOCUMENTARIA**Rilevanza **RILEVANZA PAESAGGISTICA**Rilevanza **STATO DI CONSERVAZIONE**Conservazione **CORPI PERTINENZIALI AGGIUNTI**Corpi Pertinenziali **ELEMENTI DI DETRAZIONE VISIVA**Elementi di Detrazione Visiva **CATEGORIA DI INTERVENTO AMMISSIBILE**Intervento

Note:

CARATTERIZZAZIONE DELL'EDIFICIO

STATO DI CONSERVAZIONE

INDIRIZZI E CATEGORIE D'INTERVENTO AMMISSIBILI



COMUNE DI PINO TORINESE

CENSIMENTO DEI FABBRICATI RUSTICI

Num. Censimento Generale

131

Foto 1:



Foto 2:



Foto 3:

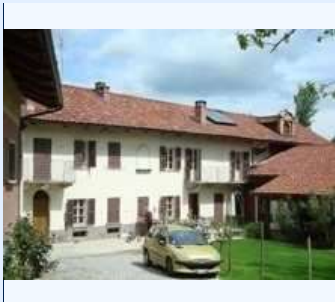

Carta Tecnica:



PRGC:

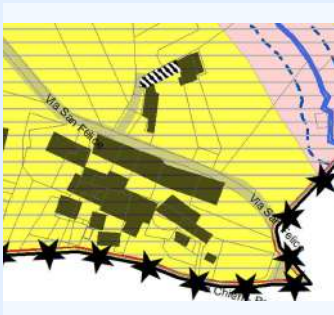

Catasto:

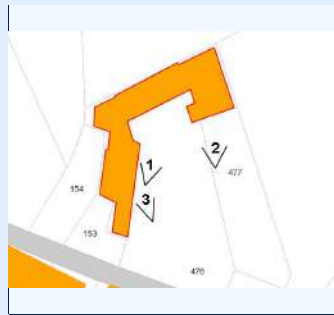

IDENTIFICATIVI

ID Scheda	094B	N° Piani	2
N° Scheda 1974	19		
Proprietà	BERUTTO MARIARITA, BERUTTO CARLO, RONCO CATERINA		
Indirizzo	VIA SAN FELICE 185		
Ambito Paesaggistico PPR	36		
Vincolo Paesaggistico	DM 01/08/1985, ART.142 DLGS 42/2004		
Destinazione d'uso Attuale	CIVILE AGRICOLO		
Epoca di Costruzione/Attestato d			
Fonti Documentarie (stralcio app)			
CT Foglio	34	Area_PRGC	1
CT Mappali	476	Classe_PAI	2

STATO ATTUALE

Superficie Lorda Residenziale (mq)	238
Superficie Lorda Agricola e/o Civ. Agricola (mq)	
Volume Residenziale o Civile Agricola (mc)	784
Volume Agricolo (mc)	
Abitanti Attuali	2

IN PROGETTO PRGC

Superficie Lorda Resid. LR 16/2018 (mq)	
Volume Residenziale o Civile Agricola (mc)	784
Abitanti Insediabili LR 16/2018	



COMUNE DI PINO TORINESE

CENSIMENTO DEI FABBRICATI RUSTICI

Num. Censimento Generale

131

Superficie Lorda Resid. o Civ. Agricola (mq) 238

Volume Residenziale LR 16/2018 (mq)

DESTINAZIONE D'USO AMMESSA E PRESCRITTA

Destinazione d'uso Ammessa e Prescritta

MORFOLOGIA INSEDIATIVA E CONTESTO

Morfologia ISOLATA

Orientamento EST - OVEST

Orogeografico GIACITURA DI MEZZA COSTA

Colmi PERPENDICOLARE ALLA CURVE DI LIVELLO

PERTINENZE

Pertinenze RESIDENZA

TIPOLOGIA ARCHITETTONICA

Tipologia Aggregativa A CORTE APERTA

Tipologia Edilizia UNITA' SISTEMICA

Tipologia Strutturale MURATURA TRADIZIONALE

Copertura MISTA

Tecniche Costrut. e Mater. TETTO ALLA PIEMONTESE: COPPI; RIVESTIMENTO - MISTO

Finiture e Caratteri Decor. ZOCCOLATURA - PIETRA DI RIVESTIMENTO

Elementi Archit. Tipizzanti

Altri Elem. Archit. Signific. ABBAINO; BALCONE

RILEVANZA STORICO-ARCHITETTONICA E DOCUMENTARIA

Rilevanza SIGNIFICATIVO

RILEVANZA PAESAGGISTICA

Rilevanza SIGNIFICATIVO

STATO DI CONSERVAZIONE

Conservazione BUONO

CORPI PERTINENZIALI AGGIUNTI

Corpi Pertinenziali

ELEMENTI DI DETRAZIONE VISIVAElementi di Detrazione Visiva **CATEGORIA DI INTERVENTO AMMISSIBILE**

Intervento MANUTENZIONE ORDINARIA E STRAORDINARIA; RISTRUTTURAZIONE EDILIZIA; RESTAURO E RISANAMENTO CONSERV

Note:

CARATTERIZZAZIONE DELL'EDIFICIO

STATO DI CONSERVAZIONE

INDIRIZZI E CATEGORIE D'INTERVENTO AMMISSIBILI



COMUNE DI PINO TORINESE

CENSIMENTO DEI FABBRICATI RUSTICI

Num. Censimento Generale

132

Foto 1:



Foto 2:



Foto 3:

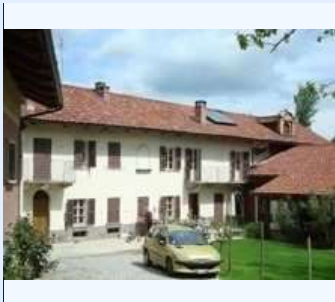

Carta Tecnica:



PRGC:

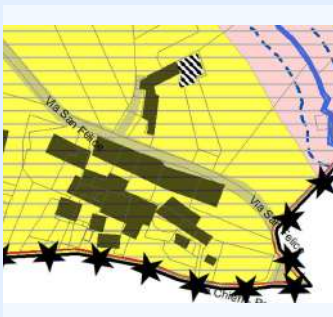

Catasto:

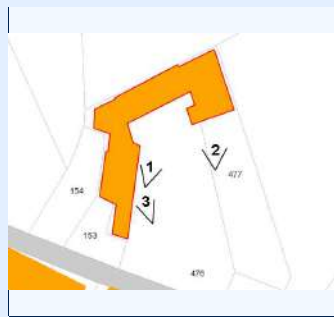

IDENTIFICATIVI

ID Scheda	094C	N° Piani	2
N° Scheda 1974	19		
Proprieta	BERUTTO CARLO		
Indirizzo	VIA SAN FELICE 185		
Ambito Paesaggistico PPR	36		
Vincolo Paesaggistico	DM 01/08/1985, ART.142 DLGS 42/2004		
Destinazione d'uso Attual	AGRICOLA		
Epoca di Costruzione/Attestato d			
Fonti Documentarie (stralcio app)			
CT Foglio	34	Area_PRGC	1
CT Mappali	477	Classe_PAI	2

STATO ATTUALE

Superficie Lorda Residenziale (mq)	
Superficie Lorda Agricola e/o Civ. Agricola (mq)	253
Volume Residenziale o Civile Agricola (mc)	
Volume Agricolo (mc)	836
Abitanti Attuali	

IN PROGETTO PRGC

Superficie Lorda Resid. LR 16/2018 (mq)	253
Volume Residenziale o Civile Agricola (mc)	
Abitanti Insediabili LR 16/2018	6



COMUNE DI PINO TORINESE

CENSIMENTO DEI FABBRICATI RUSTICI

Num. Censimento Generale

132

Superficie Lorda Resid. o Civ. Agricola (mq)

Volume Residenziale LR 16/2018 (mq)

836

DESTINAZIONE D'USO AMMESSA E PRESCRITTADestinazione d'uso Ammessa e Prescritta **MORFOLOGIA INSEDIATIVA E CONTESTO**Morfologia Orientamento Orogeografico Colmi **PERTINENZE**Pertinenze **TIPOLOGIA ARCHITETTONICA**Tipologia Aggregativa Tipologia Edilizia Tipologia Strutturale Copertura Tecniche Costrut. e Mater. Finiture e Caratteri Decor. Elementi Archit. Tipizzanti Altri Elem. Archit. Signific. **RILEVANZA STORICO-ARCHITETTONICA E DOCUMENTARIA**Rilevanza **RILEVANZA PAESAGGISTICA**Rilevanza **STATO DI CONSERVAZIONE**Conservazione **CORPI PERTINENZIALI AGGIUNTI**Corpi Pertinenziali **ELEMENTI DI DETRAZIONE VISIVA**Elementi di Detrazione Visiva **CATEGORIA DI INTERVENTO AMMISSIBILE**Intervento

Note:

CARATTERIZZAZIONE DELL'EDIFICIO

STATO DI CONSERVAZIONE

INDIRIZZI E CATEGORIE D'INTERVENTO AMMISSIBILI



Foto 1:



Foto 2:



Foto 3:



Carta Tecnica:



PRGC:

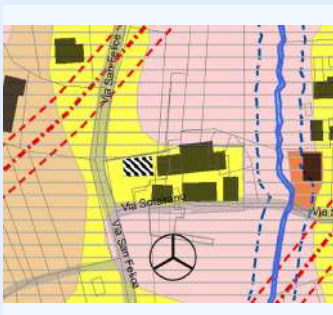

Catasto:

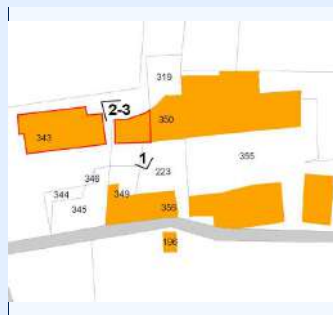

IDENTIFICATIVI

ID Scheda	095A	N° Piani	1
N° Scheda 1974	13		
Proprieta	RAZZETTI LUCA		
Indirizzo	VIA SOLAIRANO 1		
Ambito Paesaggistico PPR	36		
Vincolo Paesaggistico	DM 01/08/1985 ART. 142 DLGS 42/04		
Destinazione d'uso Attual	AGRICOLA		
Epoca di Costruzione/Attestato d			
Fonti Documentarie (stralcio app)			
CT Foglio	30	Area_PRGC	1
CT Mappali	447	Classe_PA	2; 4

STATO ATTUALE

Superficie Lorda Residenziale (mq)	
Superficie Lorda Agricola e/o Civ. Agricola (mq)	287
Volume Residenziale o Civile Agricola (mc)	
Volume Agricolo (mc)	947
Abitanti Attuali	

IN PROGETTO PRGC

Superficie Lorda Resid. LR 16/2018 (mq)	287
Volume Residenziale o Civile Agricola (mc)	
Abitanti Insediabili LR 16/2018	6



COMUNE DI PINO TORINESE

CENSIMENTO DEI FABBRICATI RUSTICI

Num. Censimento Generale

133

Superficie Lorda Resid. o Civ. Agricola (mq)

Volume Residenziale LR 16/2018 (mq)

947

DESTINAZIONE D'USO AMMESSA E PRESCRITTA

Destinazione d'uso Ammessa e Prescritta

MORFOLOGIA INSEDIATIVA E CONTESTO

Morfologia AGGREGATA

Orientamento EST - OVEST

Orogeografico GIACITURA DI MEZZA COSTA

Colmi PERPENDICOLARE ALLA CURVE DI LIVELLO

PERTINENZE

Pertinenze TETTOIA; FIENILE; RESIDENZA

TIPOLOGIA ARCHITETTONICA

Tipologia Aggregativa A CORTE APERTA

Tipologia Edilizia MANICA SEMPLICE

Tipologia Strutturale MURATURA TRADIZIONALE

Copertura MISTA

Tecniche Costrut. e Mater. TETTO ALLA PIEMONTESE: COPPI; RIVESTIMENTO - INTONACO

Finiture e Caratteri Decor. ZOCCOLATURA - PIETRA DI RIVESTIMENTO

Elementi Archit. Tipizzanti

Altri Elem. Archit. Signific. BALCONE

RILEVANZA STORICO-ARCHITETTONICA E DOCUMENTARIA

Rilevanza DI VALORE DOCUMENTARIO

RILEVANZA PAESAGGISTICA

Rilevanza DI VALORE DOCUMENTARIO

STATO DI CONSERVAZIONE

Conservazione MEDIOCRE

CORPI PERTINENZIALI AGGIUNTI

Corpi Pertinenziali

ELEMENTI DI DETRAZIONE VISIVAElementi di Detrazione Visiva **CATEGORIA DI INTERVENTO AMMISSIBILE**

Intervento MANUTENZIONE ORDINARIA E STRAORDINARIA; RISTRUTTURAZIONE EDILIZIA

Note: Tettoia, stalla e fienile sono in fase di ristrutturazione.

CARATTERIZZAZIONE DELL'EDIFICIO

STATO DI CONSERVAZIONE

INDIRIZZI E CATEGORIE D'INTERVENTO AMMISSIBILI



Foto 1:



Foto 2:



Foto 3:



Carta Tecnica:



PRGC:

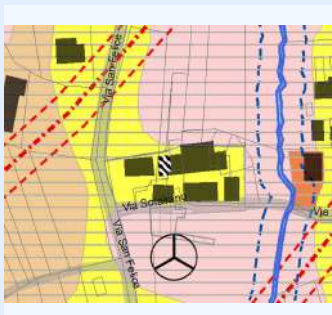

Catasto:

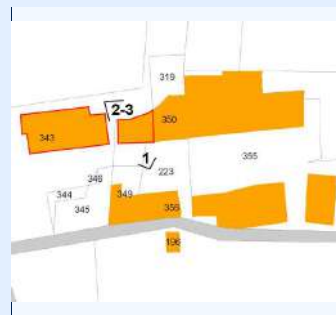

IDENTIFICATIVI

ID Scheda 095B

N° Piani 3

N° Scheda 1974 13

Proprietà RAZZETTI LUCA

Indirizzo VIA SOLAIRANO 1

Ambito Paesaggistico PPR 36

Vincolo Paesaggistico DM 01/08/1985 ART. 142 DLGS 42/04

Destinazione d'uso Attual RESIDENZIALE

Epoca di Costruzione/Attestato d

Fonti Documentarie (stralcio app)

CT Foglio 32

Area_PRGC 1

CT Mappali 349

Classe_PA 2; 4

STATO ATTUALE

Superficie Lorda Residenziale (mq) 198

Superficie Lorda Agricola e/o Civ. Agricola (mq)

Volume Residenziale o Civile Agricola (mc) 652

Volume Agricola (mc)

Abitanti Attuali 2

IN PROGETTO PRGC

Superficie Lorda Resid. LR 16/2018 (mq)

Volume Residenziale o Civile Agricola (mc) 652

Abitanti Insediabili LR 16/2018



COMUNE DI PINO TORINESE

CENSIMENTO DEI FABBRICATI RUSTICI

Num. Censimento Generale

134

Superficie Lorda Resid. o Civ. Agricola (mq) 198

Volume Residenziale LR 16/2018 (mq)

DESTINAZIONE D'USO AMMESSA E PRESCRITTA

Destinazione d'uso Ammessa e Prescritta

MORFOLOGIA INSEDIATIVA E CONTESTO

Morfologia AGGREGATA

Orientamento EST - OVEST

Orogeografico GIACITURA DI MEZZA COSTA

Colmi PERPENDICOLARE ALLA CURVE DI LIVELLO

PERTINENZE

Pertinenze TETTOIA; FIENILE; RESIDENZA

TIPOLOGIA ARCHITETTONICA

Tipologia Aggregativa A CORTE APERTA

Tipologia Edilizia MANICA SEMPLICE

Tipologia Strutturale MURATURA TRADIZIONALE

Copertura MISTA

Tecniche Costrut. e Mater. TETTO ALLA PIEMONTESE: COPPI; RIVESTIMENTO - INTONACO

Finiture e Caratteri Decor. ZOCCOLATURA - PIETRA DI RIVESTIMENTO

Elementi Archit. Tipizzanti

Altri Elem. Archit. Signific. BALCONE

RILEVANZA STORICO-ARCHITETTONICA E DOCUMENTARIA

Rilevanza DI VALORE DOCUMENTARIO

RILEVANZA PAESAGGISTICA

Rilevanza DI VALORE DOCUMENTARIO

STATO DI CONSERVAZIONE

Conservazione MEDIOCRE

CORPI PERTINENZIALI AGGIUNTI

Corpi Pertinenziali

ELEMENTI DI DETRAZIONE VISIVAElementi di Detrazione Visiva **CATEGORIA DI INTERVENTO AMMISSIBILE**

Intervento MANUTENZIONE ORDINARIA E STRAORDINARIA; RISTRUTTURAZIONE EDILIZIA

Note:

CARATTERIZZAZIONE DELL'EDIFICIO

STATO DI CONSERVAZIONE

INDIRIZZI E CATEGORIE D'INTERVENTO AMMISSIBILI



COMUNE DI PINO TORINESE

CENSIMENTO DEI FABBRICATI RUSTICI

Num. Censimento Generale

135

Foto 1:



Foto 2:



Foto 3:



Carta Tecnica:



PRGC:

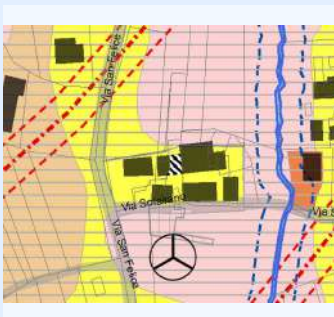

Catasto:



IDENTIFICATIVI

ID Scheda	096	N° Piani	2
N° Scheda 1974	2		
Proprieta	OGGIANI MARIA		
Indirizzo	VIA SOLAIRANO 3		
Ambito Paesaggistico PPR	36		
Vincolo Paesaggistico	DM 01/08/1985 ART. 142 DLGS 42/04		
Destinazione d'uso Attual	RESIDENZIALE		
Epoca di Costruzione/Attestato d			
Fonti Documentarie (stralcio app)			
CT Foglio	32	Area_PRGC	1
CT Mappali	350	Classe_PAI	2

STATO ATTUALE

Superficie Lorda Residenziale (mq)	122
Superficie Lorda Agricola e/o Civ. Agricola (mq)	115
Volume Residenziale o Civile Agricola (mc)	401
Volume Agricolo (mc)	379
Abitanti Attuali	1

IN PROGETTO PRGC

Superficie Lorda Resid. LR 16/2018 (mq)	115
Volume Residenziale o Civile Agricola (mc)	401
Abitanti Insediabili LR 16/2018	3



COMUNE DI PINO TORINESE

CENSIMENTO DEI FABBRICATI RUSTICI

Num. Censimento Generale

135

Superficie Lorda Resid. o Civ. Agricola (mq) 122

Volume Residenziale LR 16/2018 (mq) 379

DESTINAZIONE D'USO AMMESSA E PRESCRITTA

Destinazione d'uso Ammessa e Prescritta

MORFOLOGIA INSEDIATIVA E CONTESTO

Morfologia AGGREGATA

Orientamento EST - OVEST

Orogeografico GIACITURA DI MEZZA COSTA

Colmi PERPENDICOLARE ALLA CURVE DI LIVELLO

PERTINENZE

Pertinenze RESIDENZA

TIPOLOGIA ARCHITETTONICA

Tipologia Aggregativa A CORTE APERTA

Tipologia Edilizia MANICA DOPPIA

Tipologia Strutturale MURATURA TRADIZIONALE

Copertura MISTA

Tecniche Costrut. e Mater. TETTO ALLA PIEMONTESE: COPPI; RIVESTIMENTO - INTONACO

Finiture e Caratteri Decor. ZOCCOLATURA - INTONACO COLORATO

Elementi Archit. Tipizzanti

Altri Elem. Archit. Signific. BALCONE

RILEVANZA STORICO-ARCHITETTONICA E DOCUMENTARIA

Rilevanza DI VALORE DOCUMENTARIO

RILEVANZA PAESAGGISTICA

Rilevanza DI VALORE DOCUMENTARIO

STATO DI CONSERVAZIONE

Conservazione BUONO

CORPI PERTINENZIALI AGGIUNTI

Corpi Pertinenziali

ELEMENTI DI DETRAZIONE VISIVAElementi di Detrazione Visiva **CATEGORIA DI INTERVENTO AMMISSIBILE**

Intervento MANUTENZIONE ORDINARIA E STRAORDINARIA; RISTRUTTURAZIONE EDILIZIA

Note:

CARATTERIZZAZIONE DELL'EDIFICIO

STATO DI CONSERVAZIONE

INDIRIZZI E CATEGORIE D'INTERVENTO AMMISSIBILI



COMUNE DI PINO TORINESE

CENSIMENTO DEI FABBRICATI RUSTICI

Num. Censimento Generale

136

Foto 1:



Foto 2:



Foto 3:



Carta Tecnica:



PRGC:

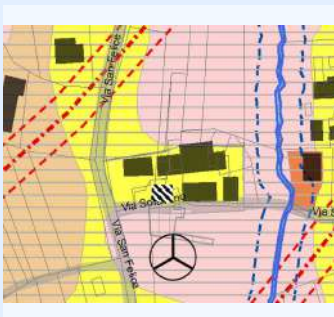

Catasto:

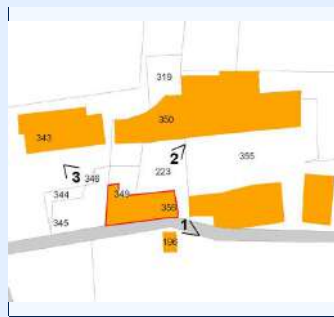

IDENTIFICATIVI

ID Scheda	097	N° Piani	2
N° Scheda 1974	2		
Proprieta	FACCIN GIORDANO		
Indirizzo	VIA SOLAIRANO 3bis		
Ambito Paesaggistico PPR	36		
Vincolo Paesaggistico	DM 01/08/1985 ART. 142 DLGS 42/04		
Destinazione d'uso Attual	RESIDENZIALE		
Epoca di Costruzione/Attestato d			
Fonti Documentarie (stralcio app)			
CT Foglio	32	Area_PRGC	1
CT Mappali	349, 356	Classe_PAI	2

STATO ATTUALE

Superficie Lorda Residenziale (mq)	40
Superficie Lorda Agricola e/o Civ. Agricola (mq)	102
Volume Residenziale o Civile Agricola (mc)	132
Volume Agricolo (mc)	335
Abitanti Attuali	0

IN PROGETTO PRGC

Superficie Lorda Resid. LR 16/2018 (mq)	102
Volume Residenziale o Civile Agricola (mc)	132
Abitanti Insediabili LR 16/2018	2



COMUNE DI PINO TORINESE

CENSIMENTO DEI FABBRICATI RUSTICI

Num. Censimento Generale

136

Superficie Lorda Resid. o Civ. Agricola (mq) 40

Volume Residenziale LR 16/2018 (mq) 335

DESTINAZIONE D'USO AMMESSA E PRESCRITTA

Destinazione d'uso Ammessa e Prescritta

MORFOLOGIA INSEDIATIVA E CONTESTO

Morfologia LUNGO LA STRADA - ALLINEATA

Orientamento EST - OVEST

Orogeografico GIACITURA DI MEZZA COSTA

Colmi PERPENDICOLARE ALLA CURVE DI LIVELLO

PERTINENZE

Pertinenze RESIDENZA

TIPOLOGIA ARCHITETTONICA

Tipologia Aggregativa A CORTE APERTA

Tipologia Edilizia MANICA SEMPLICE

Tipologia Strutturale MURATURA TRADIZIONALE

Copertura MISTA

Tecniche Costrut. e Mater. TETTO ALLA PIEMONTESE: COPPI; RIVESTIMENTO - INTONACO

Finiture e Caratteri Decor. ZOCCOLATURA - INTONACO COLORATO; PIATTABANDA

Elementi Archit. Tipizzanti

Altri Elem. Archit. Signific. BALCONE

RILEVANZA STORICO-ARCHITETTONICA E DOCUMENTARIA

Rilevanza DI VALORE DOCUMENTARIO

RILEVANZA PAESAGGISTICA

Rilevanza DI VALORE DOCUMENTARIO

STATO DI CONSERVAZIONE

Conservazione BUONO; OGGETTO DI INTERVENTO IN CORSO

CORPI PERTINENZIALI AGGIUNTI

Corpi Pertinenziali

ELEMENTI DI DETRAZIONE VISIVAElementi di Detrazione Visiva **CATEGORIA DI INTERVENTO AMMISSIBILE**

Intervento MANUTENZIONE ORDINARIA E STRAORDINARIA; RISTRUTTURAZIONE EDILIZIA

Note: Una parte dell'edificio è in fase di lavori in corso. Stalla e fienile sono stati trasformati in civile abitazione.

CARATTERIZZAZIONE DELL'EDIFICIO

STATO DI CONSERVAZIONE

INDIRIZZI E CATEGORIE D'INTERVENTO AMMISSIBILI



COMUNE DI PINO TORINESE

CENSIMENTO DEI FABBRICATI RUSTICI

Num. Censimento Generale

137

Foto 1:



Foto 2:



Foto 3:



Carta Tecnica:



PRGC:

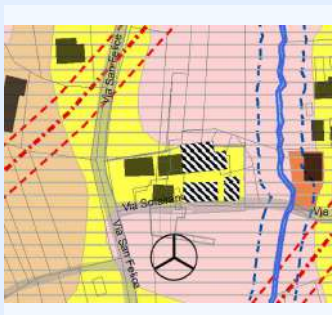

Catasto:

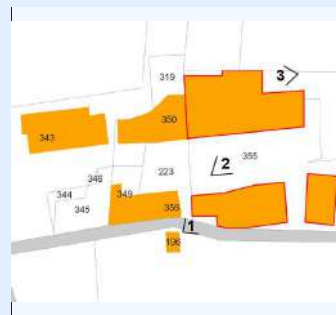

IDENTIFICATIVI

ID Scheda	098	N° Piani	2
N° Scheda 1974	1		
Proprieta	BERRUTO MARISA		
Indirizzo	VIA SOLAIRANO 5		
Ambito Paesaggistico PPR	36		
Vincolo Paesaggistico	DM 01/08/1985 ART. 142 DLGS 42/04		
Destinazione d'uso Attual	RESIDENZIALE		
Epoca di Costruzione/Attestato d			
Fonti Documentarie (stralcio app)			
CT Foglio	32	Area_PRGC	1
CT Mappali	355	Classe_PA	4; 5

STATO ATTUALE

Superficie Lorda Residenziale (mq)	1388
Superficie Lorda Agricola e/o Civ. Agricola (mq)	
Volume Residenziale o Civile Agricola (mc)	4580
Volume Agricolo (mc)	
Abitanti Attuali	12

IN PROGETTO PRGC

Superficie Lorda Resid. LR 16/2018 (mq)	
Volume Residenziale o Civile Agricola (mc)	4580
Abitanti Insediabili LR 16/2018	



COMUNE DI PINO TORINESE

CENSIMENTO DEI FABBRICATI RUSTICI

Num. Censimento Generale

137

Superficie Lorda Resid. o Civ. Agricola (mq) 1388

Volume Residenziale LR 16/2018 (mq)

DESTINAZIONE D'USO AMMESSA E PRESCRITTA

Destinazione d'uso Ammessa e Prescritta

MORFOLOGIA INSEDIATIVA E CONTESTO

Morfologia AGGREGATA

Orientamento EST - OVEST

Orogeografico GIACITURA DI MEZZA COSTA

Colmi PARALLELO ALLE CURVE DI LIVELLO

PERTINENZE

Pertinenze TETTOIA; FIENILE; STALLA; RESIDENZA

TIPOLOGIA ARCHITETTONICA

Tipologia Aggregativa A CORTE APERTA

Tipologia Edilizia UNITA' SISTEMICA

Tipologia Strutturale MURATURA TRADIZIONALE

Copertura MISTA

Tecniche Costrut. e Mater. TETTO ALLA PIEMONTESE: COPPI; RIVESTIMENTO - MISTO

Finiture e Caratteri Decor. ZOCCOLATURA - INTONACO COLORATO; ALTRO

Elementi Archit. Tipizzanti

Altri Elem. Archit. Signific. BALCONE; INFERRATE

RILEVANZA STORICO-ARCHITETTONICA E DOCUMENTARIA

Rilevanza SIGNIFICATIVO

RILEVANZA PAESAGGISTICA

Rilevanza SIGNIFICATIVO

STATO DI CONSERVAZIONE

Conservazione PESSIMO

CORPI PERTINENZIALI AGGIUNTI

Corpi Pertinenziali

ELEMENTI DI DETRAZIONE VISIVAElementi di Detrazione Visiva **CATEGORIA DI INTERVENTO AMMISSIBILE**

Intervento MANUTENZIONE ORDINARIA E STRAORDINARIA; RISTRUTTURAZIONE EDILIZIA

Note:

CARATTERIZZAZIONE DELL'EDIFICIO

STATO DI CONSERVAZIONE

INDIRIZZI E CATEGORIE D'INTERVENTO AMMISSIBILI



Foto 1:



Foto 2:



Foto 3:

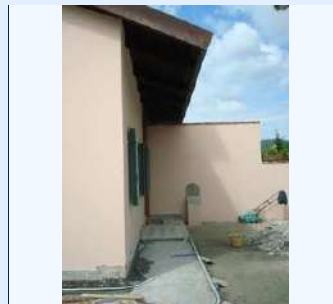

Carta Tecnica:



PRGC:

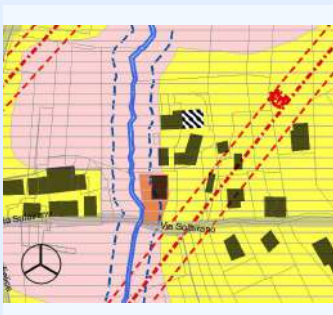

Catasto:

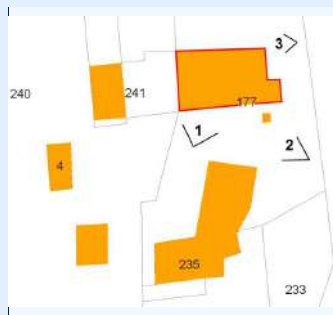

IDENTIFICATIVI

ID Scheda	099	N° Piani	2
N° Scheda 1974	4		
Proprieta	FERRARTIS MARINA		
Indirizzo	VIA SOLAIRANO 5/2		
Ambito Paesaggistico PPR	36		
Vincolo Paesaggistico	DM 01/08/1985 ART. 142 DLGS 42/04		
Destinazione d'uso Attual	RESIDENZIALE		
Epoca di Costruzione/Attestato d			
Fonti Documentarie (stralcio app)			
CT Foglio	33	Area_PRGC	1
CT Mappali	177	Classe_PAI	2

STATO ATTUALE

Superficie Lorda Residenziale (mq)	423
Superficie Lorda Agricola e/o Civ. Agricola (mq)	
Volume Residenziale o Civile Agricola (mc)	1396
Volume Agricolo (mc)	
Abitanti Attuali	4

IN PROGETTO PRGC

Superficie Lorda Resid. LR 16/2018 (mq)	
Volume Residenziale o Civile Agricola (mc)	1396
Abitanti Insediabili LR 16/2018	



COMUNE DI PINO TORINESE

CENSIMENTO DEI FABBRICATI RUSTICI

Num. Censimento Generale

138

Superficie Lorda Resid. o Civ. Agricola (mq) 423

Volume Residenziale LR 16/2018 (mq)

DESTINAZIONE D'USO AMMESSA E PRESCRITTA

Destinazione d'uso Ammessa e Prescritta

MORFOLOGIA INSEDIATIVA E CONTESTO

Morfologia AGGREGATA

Orientamento EST - OVEST

Orogeografico GIACITURA DI MEZZA COSTA

Colmi PERPENDICOLARE ALLA CURVE DI LIVELLO

PERTINENZE

Pertinenze RESIDENZA

TIPOLOGIA ARCHITETTONICA

Tipologia Aggregativa A CORTE APERTA

Tipologia Edilizia MANICA DOPPIA

Tipologia Strutturale MURATURA TRADIZIONALE

Copertura MISTA

Tecniche Costrut. e Mater. TETTO ALLA PIEMONTESE: COPPI; RIVESTIMENTO - INTONACO

Finiture e Caratteri Decor. ZOCCOLATURA - INTONACO COLORATO

Elementi Archit. Tipizzanti

Altri Elem. Archit. Signific. ABBAINO; BALCONE; INFERRIATE; RINGHIERA IN FERRO

RILEVANZA STORICO-ARCHITETTONICA E DOCUMENTARIA

Rilevanza IRRILEVANTE

RILEVANZA PAESAGGISTICA

Rilevanza IRRILEVANTE

STATO DI CONSERVAZIONE

Conservazione BUONO

CORPI PERTINENZIALI AGGIUNTI

Corpi Pertinenziali ALTRO

ELEMENTI DI DETRAZIONE VISIVAElementi di Detrazione Visiva **CATEGORIA DI INTERVENTO AMMISSIBILE**

Intervento MANUTENZIONE ORDINARIA E STRAORDINARIA; RISTRUTTURAZIONE EDILIZIA

Note:

CARATTERIZZAZIONE DELL'EDIFICIO

STATO DI CONSERVAZIONE

INDIRIZZI E CATEGORIE D'INTERVENTO AMMISSIBILI



COMUNE DI PINO TORINESE

CENSIMENTO DEI FABBRICATI RUSTICI

Num. Censimento Generale

139

Foto 1:



Foto 2:



Foto 3:



Carta Tecnica:



PRGC:

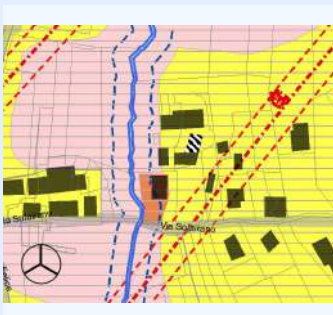

Catasto:

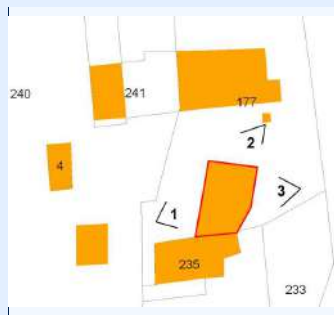

IDENTIFICATIVI

ID Scheda	100	N° Piani	2
N° Scheda 1974	4		
Proprietà	GIULIANI LUIGI MARCO SANDRO		
Indirizzo	VIA SOLAIRANO 5/2		
Ambito Paesaggistico PPR	36		
Vincolo Paesaggistico	DM 01/08/1985 ART.142 DLGS 42/04		
Destinazione d'uso Attual	RESIDENZIALE		
Epoca di Costruzione/Attestato d			
Fonti Documentarie (stralcio app)			
CT Foglio	33	Area_PRGC	1
CT Mappali	177	Classe_PA	2

STATO ATTUALE

Superficie Lorda Residenziale (mq)	135
Superficie Lorda Agricola e/o Civ. Agricola (mq)	
Volume Residenziale o Civile Agricola (mc)	444
Volume Agricolo (mc)	
Abitanti Attuali	1

IN PROGETTO PRGC

Superficie Lorda Resid. LR 16/2018 (mq)	
Volume Residenziale o Civile Agricola (mc)	444
Abitanti Insediabili LR 16/2018	



COMUNE DI PINO TORINESE

CENSIMENTO DEI FABBRICATI RUSTICI

Num. Censimento Generale

139

Superficie Lorda Resid. o Civ. Agricola (mq) 135

Volume Residenziale LR 16/2018 (mq)

DESTINAZIONE D'USO AMMESSA E PRESCRITTA

Destinazione d'uso Ammessa e Prescritta

MORFOLOGIA INSEDIATIVA E CONTESTO

Morfologia AGGREGATA

Orientamento NORD - SUD

Orogeografico GIACITURA DI MEZZA COSTA

Colmi PARALLELO ALLE CURVE DI LIVELLO

PERTINENZE

Pertinenze RESIDENZA

TIPOLOGIA ARCHITETTONICA

Tipologia Aggregativa A CORTE APERTA

Tipologia Edilizia MANICA DOPPIA

Tipologia Strutturale STRUTTURA IN CEMENTO ARMATO

Copertura 2 FALDE

Tecniche Costrut. e Mater. TETTO ALLA PIEMONTESE: COPPI; RIVESTIMENTO - MISTO

Finiture e Caratteri Decor. ZOCCOLATURA - INTONACO COLORATO

Elementi Archit. Tipizzanti

Altri Elem. Archit. Signific. BALCONE; RINGHIERA IN FERRO

RILEVANZA STORICO-ARCHITETTONICA E DOCUMENTARIA

Rilevanza DI VALORE DOCUMENTARIO

RILEVANZA PAESAGGISTICA

Rilevanza DI VALORE DOCUMENTARIO

STATO DI CONSERVAZIONE

Conservazione BUONO

CORPI PERTINENZIALI AGGIUNTI

Corpi Pertinenziali ALTRO

ELEMENTI DI DETRAZIONE VISIVAElementi di Detrazione Visiva **CATEGORIA DI INTERVENTO AMMISSIBILE**

Intervento MANUTENZIONE ORDINARIA E STRAORDINARIA; RISTRUTTURAZIONE EDILIZIA

Note: L'edificio corrisponde alla tettoia della scheda 4 che è stata trasformata in civile abitazione

CARATTERIZZAZIONE DELL'EDIFICIO

STATO DI CONSERVAZIONE

INDIRIZZI E CATEGORIE D'INTERVENTO AMMISSIBILI



Foto 1:



Foto 2:



Foto 3:



Carta Tecnica:



PRGC:

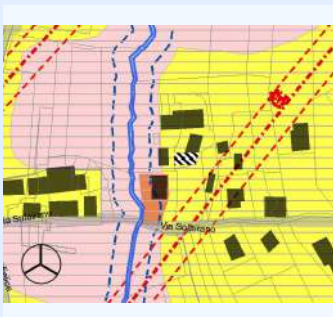

Catasto:

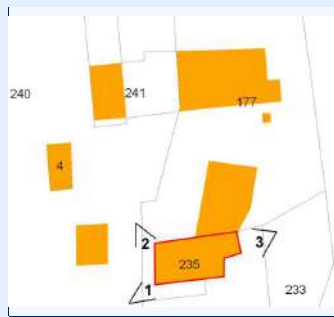

IDENTIFICATIVI

ID Scheda	101	N° Piani	2
N° Scheda 1974	5		
Proprieta	MURRO ELISABETTA		
Indirizzo	VIA SOLAIRANO 5/3		
Ambito Paesaggistico PPR	36		
Vincolo Paesaggistico	DM 01/08/1985 ART. 142 DLGS 42/04		
Destinazione d'uso Attual	CIVILE AGRICOLO		
Epoca di Costruzione/Attestato d			
Fonti Documentarie (stralcio app)			
CT Foglio	33	Area_PRGC	1
CT Mappali	235	Classe_PA	2

STATO ATTUALE

Superficie Lorda Residenziale (mq)	219
Superficie Lorda Agricola e/o Civ. Agricola (mq)	
Volume Residenziale o Civile Agricola (mc)	722
Volume Agricolo (mc)	
Abitanti Attuali	2

IN PROGETTO PRGC

Superficie Lorda Resid. LR 16/2018 (mq)	
Volume Residenziale o Civile Agricola (mc)	722
Abitanti Insediabili LR 16/2018	



COMUNE DI PINO TORINESE

CENSIMENTO DEI FABBRICATI RUSTICI

Num. Censimento Generale

140

Superficie Lorda Resid. o Civ. Agricola (mq) 219

Volume Residenziale LR 16/2018 (mq)

DESTINAZIONE D'USO AMMESSA E PRESCRITTA

Destinazione d'uso Ammessa e Prescritta

MORFOLOGIA INSEDIATIVA E CONTESTO

Morfologia AGGREGATA

Orientamento EST - OVEST

Orogeografico GIACITURA DI MEZZA COSTA

Colmi PERPENDICOLARE ALLA CURVE DI LIVELLO

PERTINENZE

Pertinenze RESIDENZA

TIPOLOGIA ARCHITETTONICA

Tipologia Aggregativa AD ELLE

Tipologia Edilizia MANICA DOPPIA

Tipologia Strutturale STRUTTURA IN CEMENTO ARMATO

Copertura MISTA

Tecniche Costrut. e Mater. TETTO ALLA PIEMONTESE: COPPI; RIVESTIMENTO - INTONACO

Finiture e Caratteri Decor. ZOCCOLATURA - PIETRA DI RIVESTIMENTO

Elementi Archit. Tipizzanti

Altri Elem. Archit. Signific. BALCONE

RILEVANZA STORICO-ARCHITETTONICA E DOCUMENTARIA

Rilevanza IRRILEVANTE

RILEVANZA PAESAGGISTICA

Rilevanza IRRILEVANTE

STATO DI CONSERVAZIONE

Conservazione MEDIOCRE

CORPI PERTINENZIALI AGGIUNTI

Corpi Pertinenziali

ELEMENTI DI DETRAZIONE VISIVAElementi di Detrazione Visiva **CATEGORIA DI INTERVENTO AMMISSIBILE**

Intervento MANUTENZIONE ORDINARIA E STRAORDINARIA; RISTRUTTURAZIONE EDILIZIA

Note:

CARATTERIZZAZIONE DELL'EDIFICIO

STATO DI CONSERVAZIONE

INDIRIZZI E CATEGORIE D'INTERVENTO AMMISSIBILI



Foto 1:



Foto 2:



Foto 3:



Carta Tecnica:



PRGC:

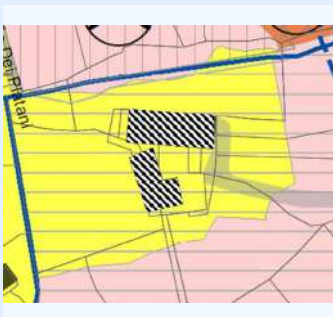

Catasto:

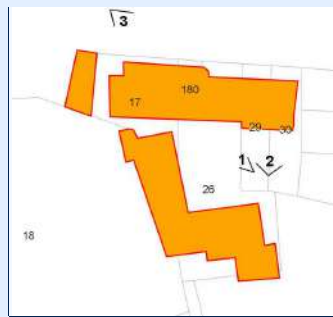

IDENTIFICATIVI

ID Scheda	102	N° Piani	2
N° Scheda 1974	7		
Proprieta	RONCO GIUSEPPE		
Indirizzo	VIA VALLE BALBIANA 24		
Ambito Paesaggistico PPR			
Vincolo Paesaggistico	/		
Destinazione d'uso Attual	RESIDENZIALE, AGRICOLA		
Epoca di Costruzione/Attestato d			
Fonti Documentarie (stralcio app)			
CT Foglio	24	Area_PRGC	1
CT Mappali	774	Classe_PAI	2

STATO ATTUALE

Superficie Lorda Residenziale (mq)	273
Superficie Lorda Agricola e/o Civ. Agricola (mq)	398
Volume Residenziale o Civile Agricola (mc)	902
Volume Agricolo (mc)	1314
Abitanti Attuali	2

IN PROGETTO PRGC

Superficie Lorda Resid. LR 16/2018 (mq)	398
Volume Residenziale o Civile Agricola (mc)	902
Abitanti Insediabili LR 16/2018	9



COMUNE DI PINO TORINESE

CENSIMENTO DEI FABBRICATI RUSTICI

Num. Censimento Generale

141

Superficie Lorda Resid. o Civ. Agricola (mq) 273

Volume Residenziale LR 16/2018 (mq) 1314

DESTINAZIONE D'USO AMMESSA E PRESCRITTA

Destinazione d'uso Ammessa e Prescritta

MORFOLOGIA INSEDIATIVA E CONTESTO

Morfologia ISOLATA

Orientamento EST - OVEST

Orogeografico GIACITURA DI CULMINE

Colmi PERPENDICOLARE ALLA CURVE DI LIVELLO

PERTINENZE

Pertinenze TETTOIA; FIENILE; STALLA; RESIDENZA

TIPOLOGIA ARCHITETTONICA

Tipologia Aggregativa A CORTE APERTA

Tipologia Edilizia

Tipologia Strutturale MURATURA TRADIZIONALE; STRUTTURA IN CEMENTO ARMATO

Copertura 2 FALDE

Tecniche Costrut. e Mater. TETTO ALLA PIEMONTESE: COPPI; RIVESTIMENTO - MISTO

Finiture e Caratteri Decor. ZOCCOLATURA - PIETRA DI RIVESTIMENTO

Elementi Archit. Tipizzanti

Altri Elem. Archit. Signific. BALCONE

RILEVANZA STORICO-ARCHITETTONICA E DOCUMENTARIA

Rilevanza DI VALORE DOCUMENTARIO

RILEVANZA PAESAGGISTICA

Rilevanza DI VALORE DOCUMENTARIO

STATO DI CONSERVAZIONE

Conservazione MEDIOCRE

CORPI PERTINENZIALI AGGIUNTI

Corpi Pertinenziali

ELEMENTI DI DETRAZIONE VISIVAElementi di Detrazione Visiva **CATEGORIA DI INTERVENTO AMMISSIBILE**

Intervento MANUTENZIONE ORDINARIA E STRAORDINARIA; RISTRUTTURAZIONE EDILIZIA; RESTAURO E RISANAMENTO CONSERV

Note: Molte tettoie sono state edificate successivamente e condonate con Concessione in sanatoria n. 846 del 02808/1996

CARATTERIZZAZIONE DELL'EDIFICIO

STATO DI CONSERVAZIONE

INDIRIZZI E CATEGORIE D'INTERVENTO AMMISSIBILI



Foto 1:



Foto 2:



Foto 3:



Carta Tecnica:



PRGC:

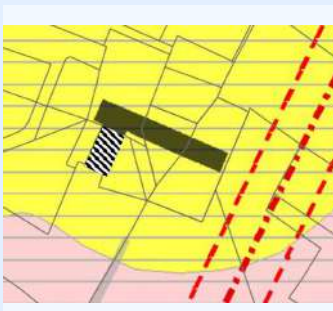

Catasto:

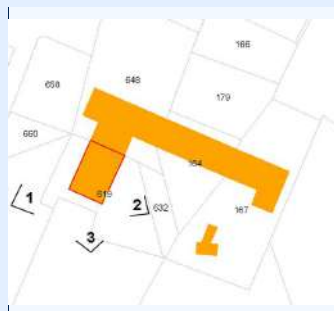

IDENTIFICATIVI

ID Scheda	103	N° Piani	2
N° Scheda 1974	6		
Proprieta	MAROCCO ELENA		
Indirizzo	VIA VALLE BALBIANA 41/1		
Ambito Paesaggistico PPR			
Vincolo Paesaggistico	/		
Destinazione d'uso Attual	RESIDENZIALE		
Epoca di Costruzione/Attestato d			
Fonti Documentarie (stralcio app)			
CT Foglio	24	Area_PRGC	1
CT Mappali	619	Classe_PAI	2

STATO ATTUALE

Superficie Lorda Residenziale (mq)	258
Superficie Lorda Agricola e/o Civ. Agricola (mq)	
Volume Residenziale o Civile Agricola (mc)	852
Volume Agricolo (mc)	
Abitanti Attuali	2

IN PROGETTO PRGC

Superficie Lorda Resid. LR 16/2018 (mq)	
Volume Residenziale o Civile Agricola (mc)	852
Abitanti Insediabili LR 16/2018	



COMUNE DI PINO TORINESE

CENSIMENTO DEI FABBRICATI RUSTICI

Num. Censimento Generale

143

Superficie Lorda Resid. o Civ. Agricola (mq) 258

Volume Residenziale LR 16/2018 (mq)

DESTINAZIONE D'USO AMMESSA E PRESCRITTA

Destinazione d'uso Ammessa e Prescritta

MORFOLOGIA INSEDIATIVA E CONTESTO

Morfologia AGGREGATA

Orientamento NORD-OVEST

Orogeografico GIACITURA DI MEZZA COSTA

Colmi PERPENDICOLARE ALLA CURVE DI LIVELLO

PERTINENZE

Pertinenze TETTOIA; RESIDENZA

TIPOLOGIA ARCHITETTONICA

Tipologia Aggregativa A CORTE APERTA

Tipologia Edilizia UNITA' SISTEMICA

Tipologia Strutturale MURATURA TRADIZIONALE

Copertura 2 FALDE

Tecniche Costrut. e Mater. TETTO ALLA PIEMONTESE: COPPI; RIVESTIMENTO - MISTO

Finiture e Caratteri Decor. ZOCCOLATURA - CEMENTO

Elementi Archit. Tipizzanti

Altri Elem. Archit. Signific. ABBAINO; BALCONE; INFERRIATE

RILEVANZA STORICO-ARCHITETTONICA E DOCUMENTARIA

Rilevanza SIGNIFICATIVO

RILEVANZA PAESAGGISTICA

Rilevanza SIGNIFICATIVO

STATO DI CONSERVAZIONE

Conservazione BUONO

CORPI PERTINENZIALI AGGIUNTI

Corpi Pertinenziali

ELEMENTI DI DETRAZIONE VISIVAElementi di Detrazione Visiva **CATEGORIA DI INTERVENTO AMMISSIBILE**

Intervento MANUTENZIONE ORDINARIA E STRAORDINARIA; RISTRUTTURAZIONE EDILIZIA; RESTAURO E RISANAMENTO CONSERV

Note: CASCINA PONTI

CARATTERIZZAZIONE DELL'EDIFICIO

STATO DI CONSERVAZIONE

INDIRIZZI E CATEGORIE D'INTERVENTO AMMISSIBILI



COMUNE DI PINO TORINESE

CENSIMENTO DEI FABBRICATI RUSTICI

Num. Censimento Generale

144

Foto 1:



Foto 2:



Foto 3:



Carta Tecnica:



PRGC:

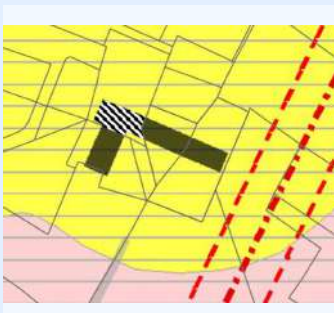

Catasto:



IDENTIFICATIVI

ID Scheda	104	N° Piani	2
N° Scheda 1974	5		
Proprietà	GAGGIO CARLO, ZAMBERNARDI ALDINA		
Indirizzo	VIA VALLE BALBIANA 41/2		
Ambito Paesaggistico PPR			
Vincolo Paesaggistico	/		
Destinazione d'uso Attual	RESIDENZIALE		
Epoca di Costruzione/Attestato d			
Fonti Documentarie (stralcio app)			
CT Foglio	24	Area_PRGC	1
CT Mappali	648	Classe_PA	2

STATO ATTUALE

Superficie Lorda Residenziale (mq)	242
Superficie Lorda Agricola e/o Civ. Agricola (mq)	
Volume Residenziale o Civile Agricola (mc)	799
Volume Agricolo (mc)	
Abitanti Attuali	2

IN PROGETTO PRGC

Superficie Lorda Resid. LR 16/2018 (mq)	
Volume Residenziale o Civile Agricola (mc)	799
Abitanti Insediabili LR 16/2018	



COMUNE DI PINO TORINESE

CENSIMENTO DEI FABBRICATI RUSTICI

Num. Censimento Generale

144

Superficie Lorda Resid. o Civ. Agricola (mq) 242

Volume Residenziale LR 16/2018 (mq)

DESTINAZIONE D'USO AMMESSA E PRESCRITTA

Destinazione d'uso Ammessa e Prescritta

MORFOLOGIA INSEDIATIVA E CONTESTO

Morfologia AGGREGATA

Orientamento NORD-EST

Orogeografico GIACITURA DI MEZZA COSTA

Colmi PARALLELO ALLE CURVE DI LIVELLO

PERTINENZE

Pertinenze RESIDENZA

TIPOLOGIA ARCHITETTONICA

Tipologia Aggregativa AD ELLE

Tipologia Edilizia MANICA DOPPIA

Tipologia Strutturale MURATURA TRADIZIONALE

Copertura 2 FALDE

Tecniche Costrut. e Mater. TETTO ALLA PIEMONTESE: COPPI

Finiture e Caratteri Decor. ZOCCOLATURA - PIETRA DI RIVESTIMENTO; PIATTABANDA

Elementi Archit. Tipizzanti

Altri Elem. Archit. Signific. RINGHIERA IN FERRO

RILEVANZA STORICO-ARCHITETTONICA E DOCUMENTARIA

Rilevanza MOLTO SIGNIFICATIVO

RILEVANZA PAESAGGISTICA

Rilevanza MOLTO SIGNIFICATIVO

STATO DI CONSERVAZIONE

Conservazione BUONO

CORPI PERTINENZIALI AGGIUNTI

Corpi Pertinenziali

ELEMENTI DI DETRAZIONE VISIVAElementi di Detrazione Visiva **CATEGORIA DI INTERVENTO AMMISSIBILE**

Intervento MANUTENZIONE ORDINARIA E STRAORDINARIA; RISTRUTTURAZIONE EDILIZIA; RESTAURO E RISANAMENTO CONSERV

Note: CASCINA PONTI

CARATTERIZZAZIONE DELL'EDIFICIO

STATO DI CONSERVAZIONE

INDIRIZZI E CATEGORIE D'INTERVENTO AMMISSIBILI



Foto 1:



Foto 2:



Foto 3:



Carta Tecnica:



PRGC:

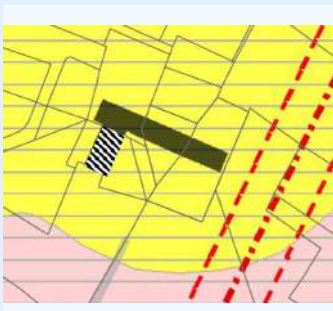

Catasto:

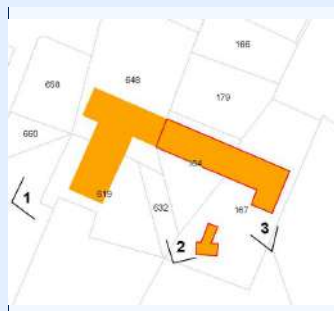

IDENTIFICATIVI

ID Scheda	105	N° Piani	2
N° Scheda 1974	4		
Proprieta	PEZZANA RITA MARIA		
Indirizzo	VIA VALLE BALBIANA 41/3		
Ambito Paesaggistico PPR			
Vincolo Paesaggistico	/		
Destinazione d'uso Attual	RESIDENZIALE, CIVILE AGRICOLA		
Epoca di Costruzione/Attestato d			
Fonti Documentarie (stralcio app)			
CT Foglio	24	Area_PRGC	1
CT Mappali	767	Classe_PA	2

STATO ATTUALE

Superficie Lorda Residenziale (mq)	241
Superficie Lorda Agricola e/o Civ. Agricola (mq)	364
Volume Residenziale o Civile Agricola (mc)	796
Volume Agricolo (mc)	1201
Abitanti Attuali	2

IN PROGETTO PRGC

Superficie Lorda Resid. LR 16/2018 (mq)	364
Volume Residenziale o Civile Agricola (mc)	796
Abitanti Insediabili LR 16/2018	8



COMUNE DI PINO TORINESE

CENSIMENTO DEI FABBRICATI RUSTICI

Num. Censimento Generale

145

Superficie Lorda Resid. o Civ. Agricola (mq) 241

Volume Residenziale LR 16/2018 (mq) 1201

DESTINAZIONE D'USO AMMESSA E PRESCRITTA

Destinazione d'uso Ammessa e Prescritta

MORFOLOGIA INSEDIATIVA E CONTESTO

Morfologia AGGREGATA

Orientamento NORD-OVEST

Orogeografico GIACITURA DI MEZZA COSTA

Colmi PARALLELO ALLE CURVE DI LIVELLO

PERTINENZE

Pertinenze TETTOIA; FIENILE; STALLA; RESIDENZA

TIPOLOGIA ARCHITETTONICA

Tipologia Aggregativa A CORTE APERTA

Tipologia Edilizia UNITA' SISTEMICA

Tipologia Strutturale MURATURA TRADIZIONALE

Copertura 2 FALDE

Tecniche Costrut. e Mater. TETTO ALLA PIEMONTESE: COPPI; RIVESTIMENTO - MISTO

Finiture e Caratteri Decor. ZOCCOLATURA - PIETRA DI RIVESTIMENTO

Elementi Archit. Tipizzanti

Altri Elem. Archit. Signific. CANCELLATA/CANCELLO; BALCONE; TAGLIAFUOCO; INFERIATE

RILEVANZA STORICO-ARCHITETTONICA E DOCUMENTARIA

Rilevanza SIGNIFICATIVO

RILEVANZA PAESAGGISTICA

Rilevanza SIGNIFICATIVO

STATO DI CONSERVAZIONE

Conservazione MEDIOCRE

CORPI PERTINENZIALI AGGIUNTI

Corpi Pertinenziali

ELEMENTI DI DETRAZIONE VISIVAElementi di Detrazione Visiva **CATEGORIA DI INTERVENTO AMMISSIBILE**

Intervento MANUTENZIONE ORDINARIA E STRAORDINARIA; RISTRUTTURAZIONE EDILIZIA; RESTAURO E RISANAMENTO CONSERV

Note: CASCINA PONTI

CARATTERIZZAZIONE DELL'EDIFICIO

STATO DI CONSERVAZIONE

INDIRIZZI E CATEGORIE D'INTERVENTO AMMISSIBILI



Foto 1:



Foto 2:



Foto 3:



Carta Tecnica:

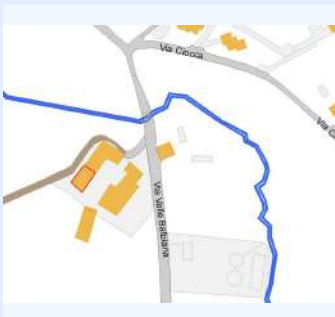

PRGC:

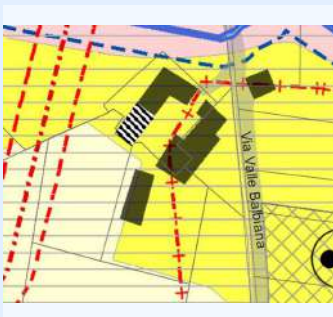

Catasto:



IDENTIFICATIVI

ID Scheda 106A

N° Piani 2

N° Scheda 1974 2

Proprietà CHIARA BRUNO, GILARDI TERESA

Indirizzo VIA VALLE BALBIANA 48

Ambito Paesaggistico PPR 36

Vincolo Paesaggistico ART. 142 DLGS 42/2004

Destinazione d'uso Attuale CIVILE AGRICOLA

Epoca di Costruzione/Attestato d

Fonti Documentarie (stralcio app)

CT Foglio 24

Area_PRGC 1

CT Mappali 729

Classe_PA 2

STATO ATTUALE

Superficie Lorda Residenziale (mq) 231

Superficie Lorda Agricola e/o Civ. Agricola (mq) 28

Volume Residenziale o Civile Agricola (mc) 762

Volume Agricolo (mc) 94

Abitanti Attuali 2

IN PROGETTO PRGC

Superficie Lorda Resid. LR 16/2018 (mq) 28

Volume Residenziale o Civile Agricola (mc) 762

Abitanti Insediabili LR 16/2018 1



COMUNE DI PINO TORINESE

CENSIMENTO DEI FABBRICATI RUSTICI

Num. Censimento Generale

146

Superficie Lorda Resid. o Civ. Agricola (mq) 231

Volume Residenziale LR 16/2018 (mq) 94

DESTINAZIONE D'USO AMMESSA E PRESCRITTA

Destinazione d'uso Ammessa e Prescritta

MORFOLOGIA INSEDIATIVA E CONTESTO

Morfologia ARRETRATA RISPETTO ALLA STRADA

Orientamento NORD-OVEST

Orogeografico GIACITURA DI MEZZA COSTA

Colmi PERPENDICOLARE ALLA CURVE DI LIVELLO

PERTINENZE

Pertinenze FIENILE; RESIDENZA

TIPOLOGIA ARCHITETTONICA

Tipologia Aggregativa A CORTE CHIUSA; AD ELLE

Tipologia Edilizia MANICA SEMPLICE

Tipologia Strutturale MURATURA TRADIZIONALE

Copertura 2 FALDE

Tecniche Costrut. e Mater. TETTO ALLA PIEMONTESE: COPPI; RIVESTIMENTO - MISTO

Finiture e Caratteri Decor. ZOCCOLATURA - PIETRA DI RIVESTIMENTO

Elementi Archit. Tipizzanti

Altri Elem. Archit. Signific. CANCELLATA/CANCELLO; BALCONE

RILEVANZA STORICO-ARCHITETTONICA E DOCUMENTARIA

Rilevanza SIGNIFICATIVO

RILEVANZA PAESAGGISTICA

Rilevanza SIGNIFICATIVO

STATO DI CONSERVAZIONE

Conservazione MEDIOCRE

CORPI PERTINENZIALI AGGIUNTI

Corpi Pertinenziali

ELEMENTI DI DETRAZIONE VISIVAElementi di Detrazione Visiva **CATEGORIA DI INTERVENTO AMMISSIBILE**

Intervento MANUTENZIONE ORDINARIA E STRAORDINARIA; RISTRUTTURAZIONE EDILIZIA; RESTAURO E RISANAMENTO CONSERV

Note: CASCINA LA BALBIANA

CARATTERIZZAZIONE DELL'EDIFICIO

STATO DI CONSERVAZIONE

INDIRIZZI E CATEGORIE D'INTERVENTO AMMISSIBILI



COMUNE DI PINO TORINESE

CENSIMENTO DEI FABBRICATI RUSTICI

Num. Censimento Generale

147

Foto 1:



Foto 2:



Foto 3:



Carta Tecnica:

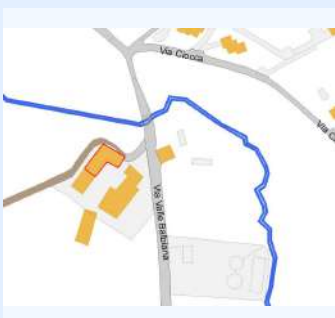

PRGC:

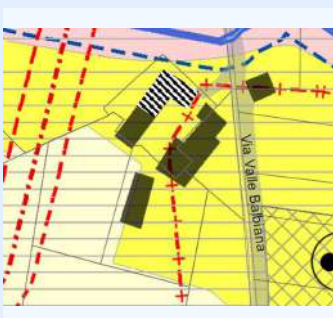

Catasto:



IDENTIFICATIVI

ID Scheda 106B

N° Piani 2

N° Scheda 1974 2

Proprietà CHIARA BRUNO, GILARDI TERESA

Indirizzo VIA VALLE BALBIANA 48

Ambito Paesaggistico PPR 36

Vincolo Paesaggistico ART. 142 DLGS 42/2004

Destinazione d'uso Attual AGRICOLA

Epoca di Costruzione/Attestato d

Fonti Documentarie (stralcio app)

CT Foglio 24

Area_PRGC 1

CT Mappali 729

Classe_PA 2

STATO ATTUALE

Superficie Lorda Residenziale (mq)

Superficie Lorda Agricola e/o Civ. Agricola (mq) 276

Volume Residenziale o Civile Agricola (mc)

Volume Agricolo (mc) 912

Abitanti Attuali

IN PROGETTO PRGC

Superficie Lorda Resid. LR 16/2018 (mq) 276

Volume Residenziale o Civile Agricola (mc)

Abitanti Insediabili LR 16/2018 6



COMUNE DI PINO TORINESE

CENSIMENTO DEI FABBRICATI RUSTICI

Num. Censimento Generale

147

Superficie Lorda Resid. o Civ. Agricola (mq)

Volume Residenziale LR 16/2018 (mq)

912

DESTINAZIONE D'USO AMMESSA E PRESCRITTA

Destinazione d'uso Ammessa e Prescritta

MORFOLOGIA INSEDIATIVA E CONTESTO

Morfologia ARRETRATA RISPETTO ALLA STRADA

Orientamento NORD-OVEST

Orogeografico GIACITURA DI MEZZA COSTA

Colmi PERPENDICOLARE ALLA CURVE DI LIVELLO

PERTINENZE

Pertinenze FIENILE; STALLA

TIPOLOGIA ARCHITETTONICA

Tipologia Aggregativa A CORTE CHIUSA; AD ELLE

Tipologia Edilizia MANICA SEMPLICE

Tipologia Strutturale MURATURA TRADIZIONALE

Copertura 2 FALDE

Tecniche Costrut. e Mater. TETTO ALLA PIEMONTESE: COPPI; RIVESTIMENTO - MISTO

Finiture e Caratteri Decor. ZOCCOLATURA - PIETRA DI RIVESTIMENTO; CORNICE

Elementi Archit. Tipizzanti

Altri Elem. Archit. Signific. CANCELLATA/CANCELLO; BALCONE

RILEVANZA STORICO-ARCHITETTONICA E DOCUMENTARIA

Rilevanza SIGNIFICATIVO

RILEVANZA PAESAGGISTICA

Rilevanza SIGNIFICATIVO

STATO DI CONSERVAZIONE

Conservazione MEDIOCRE

CORPI PERTINENZIALI AGGIUNTI

Corpi Pertinenziali

ELEMENTI DI DETRAZIONE VISIVAElementi di Detrazione Visiva **CATEGORIA DI INTERVENTO AMMISSIBILE**

Intervento MANUTENZIONE ORDINARIA E STRAORDINARIA; RISTRUTTURAZIONE EDILIZIA; RESTAURO E RISANAMENTO CONSERV

Note: CASCINA LA BALBIANA

CARATTERIZZAZIONE DELL'EDIFICIO

STATO DI CONSERVAZIONE

INDIRIZZI E CATEGORIE D'INTERVENTO AMMISSIBILI



Foto 1:



Foto 2:



Foto 3:



Carta Tecnica:

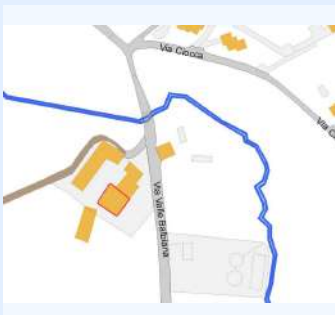

PRGC:

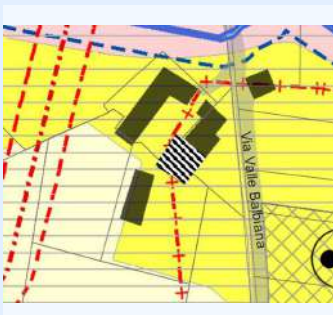

Catasto:



IDENTIFICATIVI

ID Scheda 106C

N° Piani 2

N° Scheda 1974 2

Proprietà CHIARA BRUNO, GILARDI TERESA

Indirizzo VIA VALLE BALBIANA 48

Ambito Paesaggistico PPR 36

Vincolo Paesaggistico ART. 142 DLGS 42/2004

Destinazione d'uso Attual AGRICOLA

Epoca di Costruzione/Attestato d

Fonti Documentarie (stralcio app)

CT Foglio 24

Area_PRGC 1

CT Mappali 729

Classe_PA 2

STATO ATTUALE

Superficie Lorda Residenziale (mq)

Superficie Lorda Agricola e/o Civ. Agricola (mq) 55

Volume Residenziale o Civile Agricola (mc)

Volume Agricolo (mc) 182

Abitanti Attuali

IN PROGETTO PRGC

Superficie Lorda Resid. LR 16/2018 (mq) 249

Volume Residenziale o Civile Agricola (mc)

Abitanti Insediabili LR 16/2018 5



COMUNE DI PINO TORINESE

CENSIMENTO DEI FABBRICATI RUSTICI

Num. Censimento Generale

148

Superficie Lorda Resid. o Civ. Agricola (mq)

Volume Residenziale LR 16/2018 (mq)

821

DESTINAZIONE D'USO AMMESSA E PRESCRITTA

Destinazione d'uso Ammessa e Prescritta

MORFOLOGIA INSEDIATIVA E CONTESTO

Morfologia ARRETRATA RISPETTO ALLA STRADA

Orientamento NORD-OVEST

Orogeografico GIACITURA DI MEZZA COSTA

Colmi PERPENDICOLARE ALLA CURVE DI LIVELLO

PERTINENZE

Pertinenze FIENILE; STALLA

TIPOLOGIA ARCHITETTONICA

Tipologia Aggregativa A CORTE CHIUSA; AD ELLE

Tipologia Edilizia MANICA SEMPLICE

Tipologia Strutturale MURATURA TRADIZIONALE

Copertura 2 FALDE

Tecniche Costrut. e Mater. TETTO ALLA PIEMONTESE: COPPI; RIVESTIMENTO - MISTO

Finiture e Caratteri Decor. ZOCCOLATURA - PIETRA DI RIVESTIMENTO; CORNICE

Elementi Archit. Tipizzanti

Altri Elem. Archit. Signific. CANCELLATA/CANCELLO; BALCONE

RILEVANZA STORICO-ARCHITETTONICA E DOCUMENTARIA

Rilevanza SIGNIFICATIVO

RILEVANZA PAESAGGISTICA

Rilevanza SIGNIFICATIVO

STATO DI CONSERVAZIONE

Conservazione MEDIOCRE

CORPI PERTINENZIALI AGGIUNTI

Corpi Pertinenziali

ELEMENTI DI DETRAZIONE VISIVAElementi di Detrazione Visiva **CATEGORIA DI INTERVENTO AMMISSIBILE**

Intervento MANUTENZIONE ORDINARIA E STRAORDINARIA; RISTRUTTURAZIONE EDILIZIA; RESTAURO E RISANAMENTO CONSERV

Note: CASCINA LA BALBIANA

CARATTERIZZAZIONE DELL'EDIFICIO

STATO DI CONSERVAZIONE

INDIRIZZI E CATEGORIE D'INTERVENTO AMMISSIBILI



COMUNE DI PINO TORINESE

CENSIMENTO DEI FABBRICATI RUSTICI

Num. Censimento Generale

149

Foto 1:



Foto 2:



Foto 3:



Carta Tecnica:

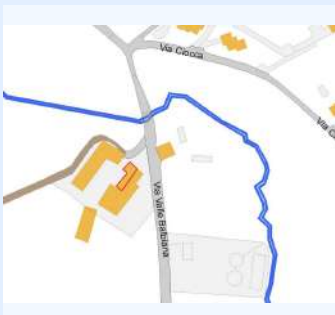

PRGC:

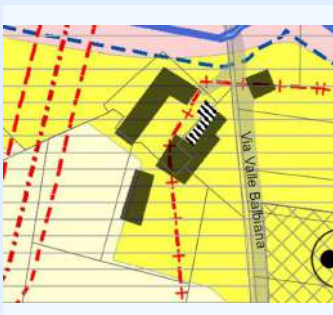

Catasto:



IDENTIFICATIVI

ID Scheda	106D	N° Piani	2
N° Scheda 1974	2		
Proprietà	CHIARA BRUNO, GILARDI TERESA		
Indirizzo	VIA VALLE BALBIANA 48		
Ambito Paesaggistico PPR	36		
Vincolo Paesaggistico	ART.142 DLGS 42/2004		
Destinazione d'uso Attuale	AGRICOLA		
Epoca di Costruzione/Attestato d			
Fonti Documentarie (stralcio app)			
CT Foglio	24	Area_PRGC	1
CT Mappali	729	Classe_PA	2

STATO ATTUALE

Superficie Lorda Residenziale (mq)	
Superficie Lorda Agricola e/o Civ. Agricola (mq)	214
Volume Residenziale o Civile Agricola (mc)	
Volume Agricolo (mc)	705
Abitanti Attuali	

IN PROGETTO PRGC

Superficie Lorda Resid. LR 16/2018 (mq)	214
Volume Residenziale o Civile Agricola (mc)	
Abitanti Insediabili LR 16/2018	5



COMUNE DI PINO TORINESE

CENSIMENTO DEI FABBRICATI RUSTICI

Num. Censimento Generale

149

Superficie Lorda Resid. o Civ. Agricola (mq)

Volume Residenziale LR 16/2018 (mq)

705

DESTINAZIONE D'USO AMMESSA E PRESCRITTA

Destinazione d'uso Ammessa e Prescritta

MORFOLOGIA INSEDIATIVA E CONTESTO

Morfologia ARRETRATA RISPETTO ALLA STRADA

Orientamento NORD-OVEST

Orogeografico GIACITURA DI MEZZA COSTA

Colmi PERPENDICOLARE ALLA CURVE DI LIVELLO

PERTINENZE

Pertinenze TETTOIA

TIPOLOGIA ARCHITETTONICA

Tipologia Aggregativa A CORTE CHIUSA; AD ELLE

Tipologia Edilizia MANICA SEMPLICE

Tipologia Strutturale MURATURA TRADIZIONALE

Copertura 2 FALDE

Tecniche Costrut. e Mater. TETTO ALLA PIEMONTESE: COPPI; RIVESTIMENTO - MISTO

Finiture e Caratteri Decor. ZOCCOLATURA - PIETRA DI RIVESTIMENTO; CORNICE

Elementi Archit. Tipizzanti

Altri Elem. Archit. Signific. CANCELLATA/CANCELLO; BALCONE

RILEVANZA STORICO-ARCHITETTONICA E DOCUMENTARIA

Rilevanza SIGNIFICATIVO

RILEVANZA PAESAGGISTICA

Rilevanza SIGNIFICATIVO

STATO DI CONSERVAZIONE

Conservazione MEDIOCRE

CORPI PERTINENZIALI AGGIUNTI

Corpi Pertinenziali

ELEMENTI DI DETRAZIONE VISIVAElementi di Detrazione Visiva **CATEGORIA DI INTERVENTO AMMISSIBILE**

Intervento MANUTENZIONE ORDINARIA E STRAORDINARIA; RISTRUTTURAZIONE EDILIZIA; RESTAURO E RISANAMENTO CONSERV

Note: CASCINA LA BALBIANA, FASCIA DI RISPETTO STRADALE

CARATTERIZZAZIONE DELL'EDIFICIO

STATO DI CONSERVAZIONE

INDIRIZZI E CATEGORIE D'INTERVENTO AMMISSIBILI



Foto 1:



Foto 2:



Foto 3:



Carta Tecnica:

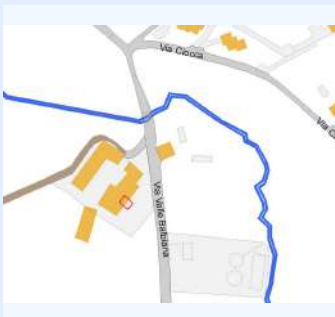

PRGC:



Catasto:



IDENTIFICATIVI

ID Scheda	107A	N° Piani	2
N° Scheda 1974	3		
Proprietà	CHIARA MARCELLO, CHIARA GIORGIO, CHIARA RENATA		
Indirizzo	VIA VALLE BALBIANA 50		
Ambito Paesaggistico PPR	36		
Vincolo Paesaggistico	ART. 142 DLGS 42/2004		
Destinazione d'uso Attual	AGRICOLA		
Epoca di Costruzione/Attestato d			
Fonti Documentarie (stralcio app)			
CT Foglio	24	Area_PRC	1
CT Mappali	701	Classe_PAI	2

STATO ATTUALE

Superficie Lorda Residenziale (mq)	
Superficie Lorda Agricola e/o Civ. Agricola (mq)	43
Volume Residenziale o Civile Agricola (mc)	
Volume Agricolo (mc)	143
Abitanti Attuali	

IN PROGETTO PRGC

Superficie Lorda Resid. LR 16/2018 (mq)	43
Volume Residenziale o Civile Agricola (mc)	
Abitanti Insediabili LR 16/2018	1



COMUNE DI PINO TORINESE

CENSIMENTO DEI FABBRICATI RUSTICI

Num. Censimento Generale

150

Superficie Lorda Resid. o Civ. Agricola (mq)

Volume Residenziale LR 16/2018 (mq)

143

DESTINAZIONE D'USO AMMESSA E PRESCRITTA

Destinazione d'uso Ammessa e Prescritta

MORFOLOGIA INSEDIATIVA E CONTESTO

Morfologia LUNGO LA STRADA - A PETTINE

Orientamento NORD-OVEST

Orogeografico GIACITURA DI MEZZA COSTA

Colmi PERPENDICOLARE ALLA CURVE DI LIVELLO

PERTINENZE

Pertinenze TETTOIA

TIPOLOGIA ARCHITETTONICA

Tipologia Aggregativa AD ELLE

Tipologia Edilizia MANICA SEMPLICE

Tipologia Strutturale MURATURA TRADIZIONALE

Copertura 2 FALDE

Tecniche Costrut. e Mater. TETTO ALLA PIEMONTESE: COPPI; RIVESTIMENTO - MISTO

Finiture e Caratteri Decor. ZOCCOLATURA - CEMENTO

Elementi Archit. Tipizzanti

Altri Elem. Archit. Signific. CANCELLATA/CANCELLO; BALCONE

RILEVANZA STORICO-ARCHITETTONICA E DOCUMENTARIA

Rilevanza SIGNIFICATIVO

RILEVANZA PAESAGGISTICA

Rilevanza SIGNIFICATIVO

STATO DI CONSERVAZIONE

Conservazione MEDIOCRE

CORPI PERTINENZIALI AGGIUNTI

Corpi Pertinenziali

ELEMENTI DI DETRAZIONE VISIVA

Elementi di Detrazione Visiva

CATEGORIA DI INTERVENTO AMMISSIBILE

Intervento MANUTENZIONE ORDINARIA E STRAORDINARIA; RISTRUTTURAZIONE EDILIZIA; RESTAURO E RISANAMENTO CONSERV

Note: CASCINA LA BALBIANA

CARATTERIZZAZIONE DELL'EDIFICIO

STATO DI CONSERVAZIONE

INDIRIZZI E CATEGORIE D'INTERVENTO AMMISSIBILI



Foto 1:



Foto 2:



Foto 3:



Carta Tecnica:

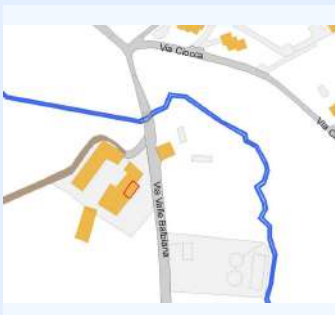

PRGC:

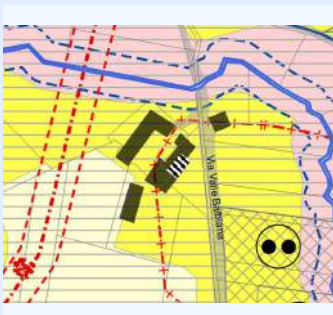

Catasto:



IDENTIFICATIVI

ID Scheda	107B	N° Piani	2
N° Scheda 1974	3		
Proprietà	CHIARA MARCELLO, CHIARA GIORGIO, CHIARA RENATA		
Indirizzo	VIA VALLE BALBIANA 50		
Ambito Paesaggistico PPR	36		
Vincolo Paesaggistico	ART.142 DLGS 42/2004		
Destinazione d'uso Attual	AGRICOLA		
Epoca di Costruzione/Attestato d			
Fonti Documentarie (stralcio app)			
CT Foglio	24	Area_PRGC	1
CT Mappali	701	Classe_PA	2

STATO ATTUALE

Superficie Lorda Residenziale (mq)	
Superficie Lorda Agricola e/o Civ. Agricola (mq)	231
Volume Residenziale o Civile Agricola (mc)	
Volume Agricolo (mc)	762
Abitanti Attuali	

IN PROGETTO PRGC

Superficie Lorda Resid. LR 16/2018 (mq)	231
Volume Residenziale o Civile Agricola (mc)	
Abitanti Insediabili LR 16/2018	5



COMUNE DI PINO TORINESE

CENSIMENTO DEI FABBRICATI RUSTICI

Num. Censimento Generale

151

Superficie Lorda Resid. o Civ. Agricola (mq)

Volume Residenziale LR 16/2018 (mq)

762

DESTINAZIONE D'USO AMMESSA E PRESCRITTA

Destinazione d'uso Ammessa e Prescritta

MORFOLOGIA INSEDIATIVA E CONTESTO

Morfologia LUNGO LA STRADA - A PETTINE

Orientamento NORD-OVEST

Orogeografico GIACITURA DI MEZZA COSTA

Colmi PERPENDICOLARE ALLA CURVE DI LIVELLO

PERTINENZE

Pertinenze TETTOIA; FIENILE

TIPOLOGIA ARCHITETTONICA

Tipologia Aggregativa AD ELLE

Tipologia Edilizia MANICA SEMPLICE

Tipologia Strutturale MURATURA TRADIZIONALE

Copertura 2 FALDE

Tecniche Costrut. e Mater. TETTO ALLA PIEMONTESE: COPPI; RIVESTIMENTO - MISTO

Finiture e Caratteri Decor. ZOCCOLATURA - CEMENTO

Elementi Archit. Tipizzanti

Altri Elem. Archit. Signific. CANCELLATA/CANCELLO; BALCONE

RILEVANZA STORICO-ARCHITETTONICA E DOCUMENTARIA

Rilevanza SIGNIFICATIVO

RILEVANZA PAESAGGISTICA

Rilevanza SIGNIFICATIVO

STATO DI CONSERVAZIONE

Conservazione MEDIOCRE

CORPI PERTINENZIALI AGGIUNTI

Corpi Pertinenziali

ELEMENTI DI DETRAZIONE VISIVAElementi di Detrazione Visiva **CATEGORIA DI INTERVENTO AMMISSIBILE**

Intervento MANUTENZIONE ORDINARIA E STRAORDINARIA; RISTRUTTURAZIONE EDILIZIA; RESTAURO E RISANAMENTO CONSERV

Note: CASCINA LA BALBIANA

CARATTERIZZAZIONE DELL'EDIFICIO

STATO DI CONSERVAZIONE

INDIRIZZI E CATEGORIE D'INTERVENTO AMMISSIBILI



Foto 1:



Foto 2:



Foto 3:



Carta Tecnica:

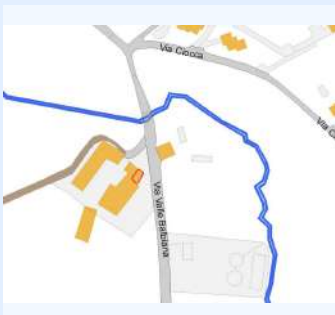

PRGC:

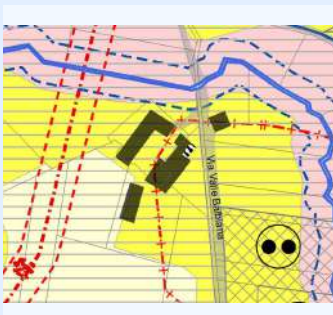

Catasto:



IDENTIFICATIVI

ID Scheda 107C

N° Piani 2

N° Scheda 1974

3

Proprietà

CHIARA MARCELLO, CHIARA GIORGIO, CHIARA RENATA

Indirizzo

VIA VALLE BALBIANA 50

Ambito Paesaggistico PPR

36

Vincolo Paesaggistico

ART.142 DLGS 42/2004

Destinazione d'uso Attual

CIVILE AGRICOLA

Epoca di Costruzione/Attestato d

Fonti Documentarie (stralcio app)

CT Foglio

24

Area_PRC

1

CT Mappali

701

Classe_PAI

2

STATO ATTUALE

Superficie Lorda Residenziale (mq) 115

Superficie Lorda Agricola e/o Civ. Agricola (mq) 32

Volume Residenziale o Civile Agricola (mc) 381

Volume Agricolo (mc) 104

Abitanti Attuali 1

IN PROGETTO PRGC

Superficie Lorda Resid. LR 16/2018 (mq) 32

Volume Residenziale o Civile Agricola (mc) 381

Abitanti Insediabili LR 16/2018 1



COMUNE DI PINO TORINESE

CENSIMENTO DEI FABBRICATI RUSTICI

Num. Censimento Generale

152

Superficie Lorda Resid. o Civ. Agricola (mq) 115

Volume Residenziale LR 16/2018 (mq) 104

DESTINAZIONE D'USO AMMESSA E PRESCRITTA

Destinazione d'uso Ammessa e Prescritta

MORFOLOGIA INSEDIATIVA E CONTESTO

Morfologia LUNGO LA STRADA - A PETTINE

Orientamento NORD-OVEST

Orogeografico GIACITURA DI MEZZA COSTA

Colmi PERPENDICOLARE ALLA CURVE DI LIVELLO

PERTINENZE

Pertinenze TETTOIA; FIENILE; RESIDENZA

TIPOLOGIA ARCHITETTONICA

Tipologia Aggregativa AD ELLE

Tipologia Edilizia MANICA SEMPLICE

Tipologia Strutturale MURATURA TRADIZIONALE

Copertura 2 FALDE

Tecniche Costrut. e Mater. TETTO ALLA PIEMONTESE: COPPI; RIVESTIMENTO - MISTO

Finiture e Caratteri Decor. ZOCCOLATURA - CEMENTO

Elementi Archit. Tipizzanti

Altri Elem. Archit. Signific. CANCELLATA/CANCELLO; BALCONE

RILEVANZA STORICO-ARCHITETTONICA E DOCUMENTARIA

Rilevanza SIGNIFICATIVO

RILEVANZA PAESAGGISTICA

Rilevanza SIGNIFICATIVO

STATO DI CONSERVAZIONE

Conservazione MEDIOCRE

CORPI PERTINENZIALI AGGIUNTI

Corpi Pertinenziali

ELEMENTI DI DETRAZIONE VISIVA

Elementi di Detrazione Visiva

CATEGORIA DI INTERVENTO AMMISSIBILE

Intervento MANUTENZIONE ORDINARIA E STRAORDINARIA; RISTRUTTURAZIONE EDILIZIA; RESTAURO E RISANAMENTO CONSERV

Note:

CARATTERIZZAZIONE DELL'EDIFICIO

STATO DI CONSERVAZIONE

INDIRIZZI E CATEGORIE D'INTERVENTO AMMISSIBILI



COMUNE DI PINO TORINESE

CENSIMENTO DEI FABBRICATI RUSTICI

Num. Censimento Generale

153

Foto 1:



Foto 2:



Foto 3:



Carta Tecnica:



PRGC:

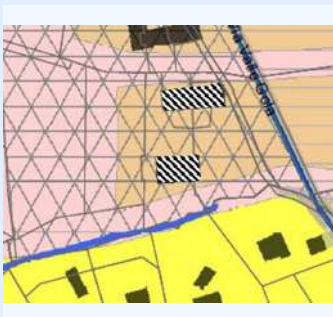

Catasto:

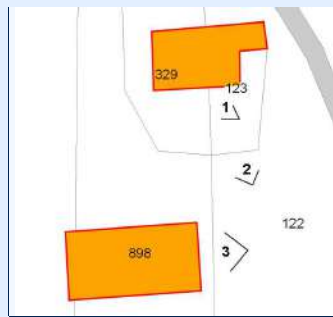

IDENTIFICATIVI

ID Scheda	108	N° Piani	2
N° Scheda 1974	24		
Proprieta	MENZIO MARCO		
Indirizzo	VIA VALLE GOLA 27		
Ambito Paesaggistico PPR	36		
Vincolo Paesaggistico	DM 01/08/1985		
Destinazione d'uso Attual	RESIDENZIALE, AGRICOLA		
Epoca di Costruzione/Attestato d			
Fonti Documentarie (stralcio app)			
CT Foglio	14	Area_PRGC	2
CT Mappali	898	Classe_PA	3

STATO ATTUALE

Superficie Lorda Residenziale (mq)	182
Superficie Lorda Agricola e/o Civ. Agricola (mq)	420
Volume Residenziale o Civile Agricola (mc)	599
Volume Agricolo (mc)	1386
Abitanti Attuali	2

IN PROGETTO PRGC

Superficie Lorda Resid. LR 16/2018 (mq)	
Volume Residenziale o Civile Agricola (mc)	599
Abitanti Insediabili LR 16/2018	



COMUNE DI PINO TORINESE

CENSIMENTO DEI FABBRICATI RUSTICI

Num. Censimento Generale

153

Superficie Lorda Resid. o Civ. Agricola (mq) 182

Volume Residenziale LR 16/2018 (mq)

DESTINAZIONE D'USO AMMESSA E PRESCRITTA

Destinazione d'uso Ammessa e Prescritta

MORFOLOGIA INSEDIATIVA E CONTESTO

Morfologia ISOLATA

Orientamento EST - OVEST

Orogeografico GIACITURA DI MEZZA COSTA

Colmi PARALLELO ALLE CURVE DI LIVELLO

PERTINENZE

Pertinenze TETTOIA; FIENILE; RESIDENZA

TIPOLOGIA ARCHITETTONICA

Tipologia Aggregativa A CORTE APERTA

Tipologia Edilizia MANICA SEMPLICE

Tipologia Strutturale MURATURA TRADIZIONALE

Copertura 2 FALDE

Tecniche Costrut. e Mater. TETTO ALLA PIEMONTESE: COPPI; RIVESTIMENTO - INTONACO

Finiture e Caratteri Decor. ZOCCOLATURA - INTONACO COLORATO

Elementi Archit. Tipizzanti

Altri Elem. Archit. Signific. BALCONE; INFERRIATE

RILEVANZA STORICO-ARCHITETTONICA E DOCUMENTARIA

Rilevanza SIGNIFICATIVO

RILEVANZA PAESAGGISTICA

Rilevanza SIGNIFICATIVO

STATO DI CONSERVAZIONE

Conservazione MEDIOCRE

CORPI PERTINENZIALI AGGIUNTI

Corpi Pertinenziali BASSI FABBRICATI ADIACENTI

ELEMENTI DI DETRAZIONE VISIVAElementi di Detrazione Visiva **CATEGORIA DI INTERVENTO AMMISSIBILE**

Intervento MANUTENZIONE ORDINARIA E STRAORDINARIA; RISTRUTTURAZIONE EDILIZIA; RESTAURO E RISANAMENTO CONSERV

Note:

CARATTERIZZAZIONE DELL'EDIFICIO

STATO DI CONSERVAZIONE

INDIRIZZI E CATEGORIE D'INTERVENTO AMMISSIBILI



COMUNE DI PINO TORINESE

CENSIMENTO DEI FABBRICATI RUSTICI

Num. Censimento Generale

154

Foto 1:



Foto 2:



Foto 3:



Carta Tecnica:



PRGC:

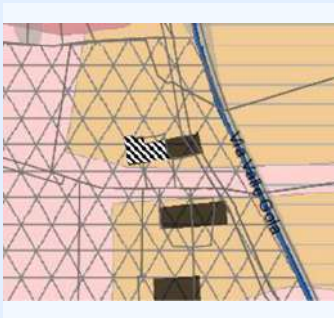

Catasto:

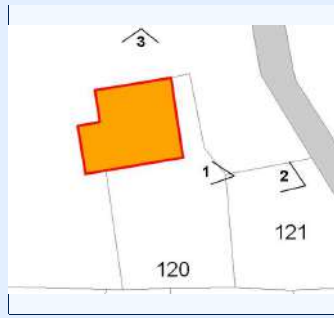

IDENTIFICATIVI

ID Scheda	109	N° Piani	2
N° Scheda 1974	17		
Proprietà	CEPPI STEFANO, GALLETTO FRANCESCA		
Indirizzo	VIA VALLE GOLA 29		
Ambito Paesaggistico PPR	36		
Vincolo Paesaggistico	DM 01/08/1985		
Destinazione d'uso Attual	RESIDENZIALE, AGRICOLA		
Epoca di Costruzione/Attestato d			
Fonti Documentarie (stralcio app)			
CT Foglio	14	Area_PRGC	2
CT Mappali	1237	Classe_PA	3

STATO ATTUALE

Superficie Lorda Residenziale (mq)	62
Superficie Lorda Agricola e/o Civ. Agricola (mq)	218
Volume Residenziale o Civile Agricola (mc)	204
Volume Agricolo (mc)	720
Abitanti Attuali	1

IN PROGETTO PRGC

Superficie Lorda Resid. LR 16/2018 (mq)	
Volume Residenziale o Civile Agricola (mc)	204
Abitanti Insediabili LR 16/2018	



COMUNE DI PINO TORINESE

CENSIMENTO DEI FABBRICATI RUSTICI

Num. Censimento Generale

154

Superficie Lorda Resid. o Civ. Agricola (mq) 62

Volume Residenziale LR 16/2018 (mq)

DESTINAZIONE D'USO AMMESSA E PRESCRITTA

Destinazione d'uso Ammessa e Prescritta

MORFOLOGIA INSEDIATIVA E CONTESTO

Morfologia ISOLATA

Orientamento EST - OVEST

Orogeografico GIACITURA DI MEZZA COSTA

Colmi PERPENDICOLARE ALLA CURVE DI LIVELLO

PERTINENZE

Pertinenze TETTOIA; RESIDENZA

TIPOLOGIA ARCHITETTONICA

Tipologia Aggregativa AD ELLE

Tipologia Edilizia MANICA SEMPLICE

Tipologia Strutturale MURATURA TRADIZIONALE

Copertura MISTA

Tecniche Costrut. e Mater. TETTO ALLA PIEMONTESE: COPPI; RIVESTIMENTO - INTONACO

Finiture e Caratteri Decor. ZOCCOLATURA - CEMENTO

Elementi Archit. Tipizzanti

Altri Elem. Archit. Signific. CANCELLATA/CANCELLO; BALCONE

RILEVANZA STORICO-ARCHITETTONICA E DOCUMENTARIA

Rilevanza SIGNIFICATIVO

RILEVANZA PAESAGGISTICA

Rilevanza SIGNIFICATIVO

STATO DI CONSERVAZIONE

Conservazione MEDIOCRE

CORPI PERTINENZIALI AGGIUNTI

Corpi Pertinenziali

ELEMENTI DI DETRAZIONE VISIVAElementi di Detrazione Visiva **CATEGORIA DI INTERVENTO AMMISSIBILE**

Intervento MANUTENZIONE ORDINARIA E STRAORDINARIA; RISTRUTTURAZIONE EDILIZIA; RESTAURO E RISANAMENTO CONSERV

Note: IN CORSO RECUPERO DELLA PARTE CIVILE

CARATTERIZZAZIONE DELL'EDIFICIO

STATO DI CONSERVAZIONE

INDIRIZZI E CATEGORIE D'INTERVENTO AMMISSIBILI



COMUNE DI PINO TORINESE

CENSIMENTO DEI FABBRICATI RUSTICI

Num. Censimento Generale

155

Foto 1:



Foto 2:



Foto 3:



Carta Tecnica:

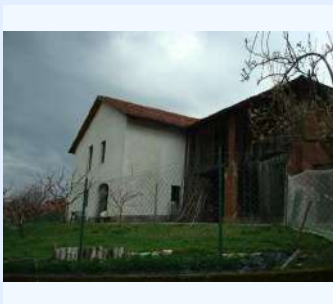
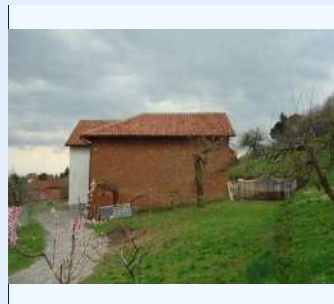

PRGC:

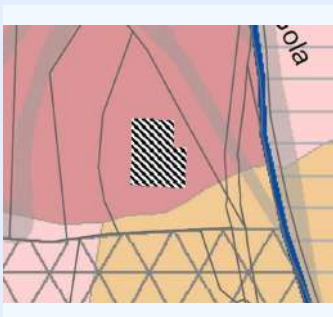

Catasto:

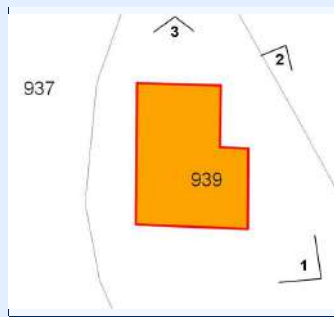

IDENTIFICATIVI

ID Scheda	110	N° Piani	2
N° Scheda 1974	16		
Proprietà	BERTOLONE ERMANN0, SAGLIETTI FRANCA		
Indirizzo	VIA VALLE GOLA 31		
Ambito Paesaggistico PPR	36		
Vincolo Paesaggistico	DM 01/08/1985		
Destinazione d'uso Attual	RESIDENZIALE, AGRICOLA		
Epoca di Costruzione/Attestato d			
Fonti Documentarie (stralcio app)			
CT Foglio	14	Area_PRGC	2
CT Mappali	939	Classe_PAI	3; 7

STATO ATTUALE

Superficie Lorda Residenziale (mq)	133
Superficie Lorda Agricola e/o Civ. Agricola (mq)	195
Volume Residenziale o Civile Agricola (mc)	439
Volume Agricolo (mc)	642
Abitanti Attuali	1

IN PROGETTO PRGC

Superficie Lorda Resid. LR 16/2018 (mq)	
Volume Residenziale o Civile Agricola (mc)	439
Abitanti Insediabili LR 16/2018	



COMUNE DI PINO TORINESE

CENSIMENTO DEI FABBRICATI RUSTICI

Num. Censimento Generale

155

Superficie Lorda Resid. o Civ. Agricola (mq) 133

Volume Residenziale LR 16/2018 (mq)

DESTINAZIONE D'USO AMMESSA E PRESCRITTA

Destinazione d'uso Ammessa e Prescritta

MORFOLOGIA INSEDIATIVA E CONTESTO

Morfologia ISOLATA

Orientamento NORD - SUD

Orogeografico GIACITURA DI MEZZA COSTA

Colmi PARALLELO ALLE CURVE DI LIVELLO

PERTINENZE

Pertinenze TETTOIA; FIENILE; STALLA; RESIDENZA

TIPOLOGIA ARCHITETTONICA

Tipologia Aggregativa AD ELLE

Tipologia Edilizia MANICA SEMPLICE

Tipologia Strutturale MURATURA TRADIZIONALE

Copertura MISTA

Tecniche Costrut. e Mater. TETTO ALLA PIEMONTESE: COPPI; RIVESTIMENTO - MISTO

Finiture e Caratteri Decor. ZOCCOLATURA - CEMENTO

Elementi Archit. Tipizzanti

Altri Elem. Archit. Signific.

RILEVANZA STORICO-ARCHITETTONICA E DOCUMENTARIA

Rilevanza DI VALORE DOCUMENTARIO

RILEVANZA PAESAGGISTICA

Rilevanza SIGNIFICATIVO

STATO DI CONSERVAZIONE

Conservazione PESSIMO

CORPI PERTINENZIALI AGGIUNTI

Corpi Pertinenziali

ELEMENTI DI DETRAZIONE VISIVAElementi di Detrazione Visiva **CATEGORIA DI INTERVENTO AMMISSIBILE**

Intervento MANUTENZIONE ORDINARIA E STRAORDINARIA; RISTRUTTURAZIONE EDILIZIA; RESTAURO E RISANAMENTO CONSERV

Note:

CARATTERIZZAZIONE DELL'EDIFICIO

STATO DI CONSERVAZIONE

INDIRIZZI E CATEGORIE D'INTERVENTO AMMISSIBILI



COMUNE DI PINO TORINESE

CENSIMENTO DEI FABBRICATI RUSTICI

Num. Censimento Generale

156

Foto 1:



Foto 2:



Foto 3:

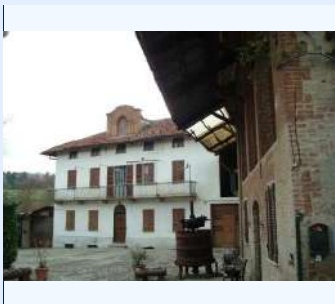

Carta Tecnica:



PRGC:



Catasto:



IDENTIFICATIVI

ID Scheda	111	N° Piani	3
N° Scheda 1974	13		
Proprieta	MIGLIORETTI FRANCO		
Indirizzo	VIA VALLE MIGLIORETTI 49		
Ambito Paesaggistico PPR	36		
Vincolo Paesaggistico	DM 01/08/1985 ART. 142 DLGS 42/04		
Destinazione d'uso Attual	RESIDENZIALE, RICETTIVA		
Epoca di Costruzione/Attestato d			
Fonti Documentarie (stralcio app)			
CT Foglio	14	Area_PRGC	1
CT Mappali	1244, 908, 909, 911	Classe_PAI	6

STATO ATTUALE

Superficie Lorda Residenziale (mq)	669
Superficie Lorda Agricola e/o Civ. Agricola (mq)	94
Volume Residenziale o Civile Agricola (mc)	2208
Volume Agricolo (mc)	311
Abitanti Attuali	6

IN PROGETTO PRGC

Superficie Lorda Resid. LR 16/2018 (mq)	94
Volume Residenziale o Civile Agricola (mc)	2208
Abitanti Insediabili LR 16/2018	2



COMUNE DI PINO TORINESE

CENSIMENTO DEI FABBRICATI RUSTICI

Num. Censimento Generale

156

Superficie Lorda Resid. o Civ. Agricola (mq) 669

Volume Residenziale LR 16/2018 (mq) 311

DESTINAZIONE D'USO AMMESSA E PRESCRITTA

Destinazione d'uso Ammessa e Prescritta

MORFOLOGIA INSEDIATIVA E CONTESTO

Morfologia AGGREGATA

Orientamento NORD-EST

Orogeografico GIACITURA DI PIANURA/FONDOVALLE

Colmi PARALLELO ALLE CURVE DI LIVELLO

PERTINENZE

Pertinenze TETTOIA; RESIDENZA

TIPOLOGIA ARCHITETTONICA

Tipologia Aggregativa AD ELLE

Tipologia Edilizia UNITA' SISTEMICA

Tipologia Strutturale MURATURA TRADIZIONALE

Copertura MISTA

Tecniche Costrut. e Mater. TETTO ALLA PIEMONTESE: COPPI; RIVESTIMENTO - INTONACO

Finiture e Caratteri Decor. ZOCCOLATURA - INTONACO COLORATO; PIATTABANDA

Elementi Archit. Tipizzanti

Altri Elem. Archit. Signific. ABBAINO; CANCELLATA/CANCELLO; BALCONE; INFERRIATE

RILEVANZA STORICO-ARCHITETTONICA E DOCUMENTARIA

Rilevanza MOLTO SIGNIFICATIVO

RILEVANZA PAESAGGISTICA

Rilevanza MOLTO SIGNIFICATIVO

STATO DI CONSERVAZIONE

Conservazione BUONO

CORPI PERTINENZIALI AGGIUNTI

Corpi Pertinenziali ALTRO

ELEMENTI DI DETRAZIONE VISIVAElementi di Detrazione Visiva **CATEGORIA DI INTERVENTO AMMISSIBILE**

Intervento MANUTENZIONE ORDINARIA E STRAORDINARIA; RISTRUTTURAZIONE EDILIZIA; RESTAURO E RISANAMENTO CONSERV

Note: TETTI MIGLIORETTI

CARATTERIZZAZIONE DELL'EDIFICIO

STATO DI CONSERVAZIONE

INDIRIZZI E CATEGORIE D'INTERVENTO AMMISSIBILI



Foto 1:



Foto 2:



Foto 3:



Carta Tecnica:



PRGC:

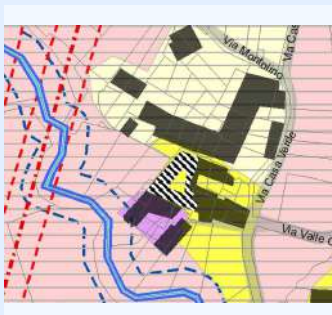

Catasto:



IDENTIFICATIVI

ID Scheda	112	N° Piani	2
N° Scheda 1974	14		
Proprietà	MASERA DOMENICO, MASERA MARIA, MASERA VITTORIO		
Indirizzo	VIA VALLE MIGLIORETTI 51		
Ambito Paesaggistico PPR	36		
Vincolo Paesaggistico	DM 01/08/1985 ART. 142 DLGS 42/04		
Destinazione d'uso Attuale	CIVILE AGRICOLA		
Epoca di Costruzione/Attestato d			
Fonti Documentarie (stralcio app)			
CT Foglio	14	Area_PRGC	1
CT Mappali	1207	Classe_PAI	2

STATO ATTUALE

Superficie Lorda Residenziale (mq)	366
Superficie Lorda Agricola e/o Civ. Agricola (mq)	416
Volume Residenziale o Civile Agricola (mc)	1207
Volume Agricolo (mc)	1372
Abitanti Attuali	3

IN PROGETTO PRGC

Superficie Lorda Resid. LR 16/2018 (mq)	416
Volume Residenziale o Civile Agricola (mc)	1207
Abitanti Insediabili LR 16/2018	9



COMUNE DI PINO TORINESE

CENSIMENTO DEI FABBRICATI RUSTICI

Num. Censimento Generale

157

Superficie Lorda Resid. o Civ. Agricola (mq) 366

Volume Residenziale LR 16/2018 (mq) 1372

DESTINAZIONE D'USO AMMESSA E PRESCRITTA

Destinazione d'uso Ammessa e Prescritta

MORFOLOGIA INSEDIATIVA E CONTESTO

Morfologia AGGREGATA

Orientamento NORD-OVEST

Orogeografico GIACITURA DI PIANURA/FONDOVALLE

Colmi PARALLELO ALLE CURVE DI LIVELLO

PERTINENZE

Pertinenze TETTOIA; FIENILE; STALLA; RESIDENZA

TIPOLOGIA ARCHITETTONICA

Tipologia Aggregativa A CORTE CHIUSA

Tipologia Edilizia MANICA DOPPIA

Tipologia Strutturale MURATURA TRADIZIONALE

Copertura MISTA

Tecniche Costrut. e Mater. TETTO ALLA PIEMONTESE: COPPI; RIVESTIMENTO - INTONACO

Finiture e Caratteri Decor. ZOCCOLATURA - INTONACO COLORATO

Elementi Archit. Tipizzanti

Altri Elem. Archit. Signific. ABBAINO; BALCONE

RILEVANZA STORICO-ARCHITETTONICA E DOCUMENTARIA

Rilevanza MOLTO SIGNIFICATIVO

RILEVANZA PAESAGGISTICA

Rilevanza MOLTO SIGNIFICATIVO

STATO DI CONSERVAZIONE

Conservazione BUONO

CORPI PERTINENZIALI AGGIUNTI

Corpi Pertinenziali ALTRO

ELEMENTI DI DETRAZIONE VISIVAElementi di Detrazione Visiva **CATEGORIA DI INTERVENTO AMMISSIBILE**

Intervento MANUTENZIONE ORDINARIA E STRAORDINARIA; RISTRUTTURAZIONE EDILIZIA; RESTAURO E RISANAMENTO CONSERV

Note: TETTI MIGLIORETTI

CARATTERIZZAZIONE DELL'EDIFICIO

STATO DI CONSERVAZIONE

INDIRIZZI E CATEGORIE D'INTERVENTO AMMISSIBILI



Foto 1:



Foto 2:



Foto 3:



Carta Tecnica:

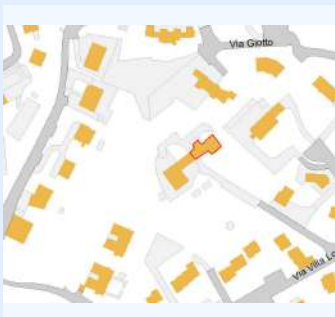

PRGC:

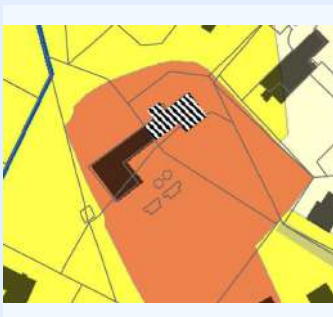

Catasto:

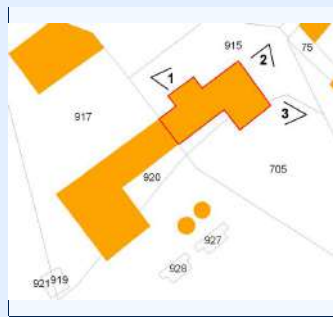

IDENTIFICATIVI

ID Scheda	113	N° Piani	3
N° Scheda 1974	1		
Proprietà	BARBERO, DE VITO, VALPIOLA, DE ANGELIS		
Indirizzo	VIA VILLA LOVERA 8 E 8B		
Ambito Paesaggistico PPR	36		
Vincolo Paesaggistico	DM 01/08/1985		
Destinazione d'uso Attual	RESIDENZIALE		
Epoca di Costruzione/Attestato d			
Fonti Documentarie (stralcio app)			
CT Foglio	22	Area_PRGC	2
CT Mappali	915	Classe_PAI	5

STATO ATTUALE

Superficie Lorda Residenziale (mq)	465
Superficie Lorda Agricola e/o Civ. Agricola (mq)	
Volume Residenziale o Civile Agricola (mc)	1535
Volume Agricolo (mc)	
Abitanti Attuali	4

IN PROGETTO PRGC

Superficie Lorda Resid. LR 16/2018 (mq)	
Volume Residenziale o Civile Agricola (mc)	1535
Abitanti Insediabili LR 16/2018	



COMUNE DI PINO TORINESE

CENSIMENTO DEI FABBRICATI RUSTICI

Num. Censimento Generale

158

Superficie Lorda Resid. o Civ. Agricola (mq) 465

Volume Residenziale LR 16/2018 (mq)

DESTINAZIONE D'USO AMMESSA E PRESCRITTA

Destinazione d'uso Ammessa e Prescritta

MORFOLOGIA INSEDIATIVA E CONTESTO

Morfologia AGGREGATA

Orientamento NORD-OVEST

Orogeografico GIACITURA DI PIANURA/FONDOVALLE

Colmi PARALLELO ALLE CURVE DI LIVELLO

PERTINENZE

Pertinenze RESIDENZA

TIPOLOGIA ARCHITETTONICA

Tipologia Aggregativa A CORTE APERTA

Tipologia Edilizia MANICA DOPPIA

Tipologia Strutturale MURATURA TRADIZIONALE

Copertura MISTA

Tecniche Costrut. e Mater. TETTO ALLA PIEMONTESE: COPPI; RIVESTIMENTO - INTONACO

Finiture e Caratteri Decor. ZOCCOLATURA - PIETRA DI RIVESTIMENTO

Elementi Archit. Tipizzanti

Altri Elem. Archit. Signific. LOGGIATO; ABBAINO; CANCELLATA/CANCELLO; BALCONE; INFERIATE

RILEVANZA STORICO-ARCHITETTONICA E DOCUMENTARIA

Rilevanza DI VALORE DOCUMENTARIO

RILEVANZA PAESAGGISTICA

Rilevanza DI VALORE DOCUMENTARIO

STATO DI CONSERVAZIONE

Conservazione BUONO

CORPI PERTINENZIALI AGGIUNTI

Corpi Pertinenziali ALTRO

ELEMENTI DI DETRAZIONE VISIVAElementi di Detrazione Visiva **CATEGORIA DI INTERVENTO AMMISSIBILE**

Intervento MANUTENZIONE ORDINARIA E STRAORDINARIA; RISTRUTTURAZIONE EDILIZIA; RESTAURO E RISANAMENTO CONSERV

Note: CASCINA BATUELLE

CARATTERIZZAZIONE DELL'EDIFICIO

STATO DI CONSERVAZIONE

INDIRIZZI E CATEGORIE D'INTERVENTO AMMISSIBILI



Foto 1:



Foto 2:



Foto 3:



Carta Tecnica:



PRGC:

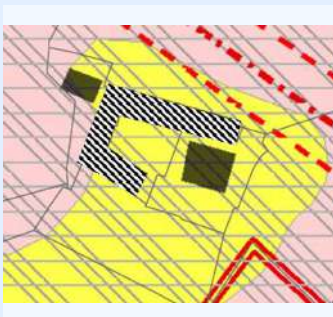

Catasto:

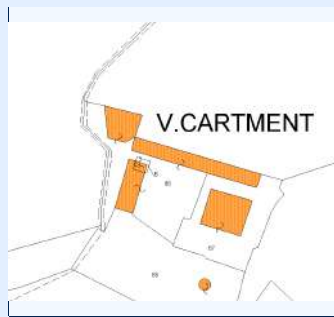

IDENTIFICATIVI

ID Scheda	114	N° Piani	2
N° Scheda 1974	1		
Proprietà	CIVASCO SS		
Indirizzo	VIA MONGRENO 28		
Ambito Paesaggistico PPR	36		
Vincolo Paesaggistico	DM 01/08/1985 - DM 23/08/1966		
Destinazione d'uso Attual	RESIDENZIALE, AGRICOLA		
Epoca di Costruzione/Attestato d			
Fonti Documentarie (stralcio app)			
CT Foglio	7	Area_PRGC	1
CT Mappali	66, 67	Classe_PA	2; 4

STATO ATTUALE

Superficie Lorda Residenziale (mq)	758
Superficie Lorda Agricola e/o Civ. Agricola (mq)	1342
Volume Residenziale o Civile Agricola (mc)	2503
Volume Agricolo (mc)	4429
Abitanti Attuali	7

IN PROGETTO PRGC

Superficie Lorda Resid. LR 16/2018 (mq)	1342
Volume Residenziale o Civile Agricola (mc)	2503
Abitanti Insediabili LR 16/2018	30



COMUNE DI PINO TORINESE

CENSIMENTO DEI FABBRICATI RUSTICI

Num. Censimento Generale

159

Superficie Lorda Resid. o Civ. Agricola (mq) 758

Volume Residenziale LR 16/2018 (mq) 4429

DESTINAZIONE D'USO AMMESSA E PRESCRITTA

Destinazione d'uso Ammessa e Prescritta

MORFOLOGIA INSEDIATIVA E CONTESTO

Morfologia ISOLATA

Orientamento EST - OVEST

Orogeografico GIACITURA DI MEZZA COSTA

Colmi PARALLELO ALLE CURVE DI LIVELLO

PERTINENZE

Pertinenze TETTOIA; FIENILE; STALLA; RESIDENZA

TIPOLOGIA ARCHITETTONICA

Tipologia Aggregativa A CORTE APERTA

Tipologia Edilizia MANICA DOPPIA

Tipologia Strutturale MURATURA TRADIZIONALE

Copertura 2 FALDE

Tecniche Costrut. e Mater. TETTO ALLA PIEMONTESE: COPPI

Finiture e Caratteri Decor.

Elementi Archit. Tipizzanti

Altri Elem. Archit. Signific. BALCONE; RINGHIERA IN FERRO

RILEVANZA STORICO-ARCHITETTONICA E DOCUMENTARIA

Rilevanza SIGNIFICATIVO

RILEVANZA PAESAGGISTICA

Rilevanza SIGNIFICATIVO

STATO DI CONSERVAZIONE

Conservazione BUONO

CORPI PERTINENZIALI AGGIUNTI

Corpi Pertinenziali

ELEMENTI DI DETRAZIONE VISIVAElementi di Detrazione Visiva **CATEGORIA DI INTERVENTO AMMISSIBILE**

Intervento MANUTENZIONE ORDINARIA E STRAORDINARIA; RISTRUTTURAZIONE EDILIZIA; RESTAURO E RISANAMENTO CONSERV

Note: VIALLA CARTMAN

CARATTERIZZAZIONE DELL'EDIFICIO

STATO DI CONSERVAZIONE

INDIRIZZI E CATEGORIE D'INTERVENTO AMMISSIBILI



Foto 1:



Foto 2:



Foto 3:



Carta Tecnica:



PRGC:

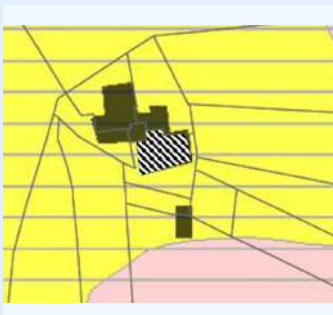

Catasto:

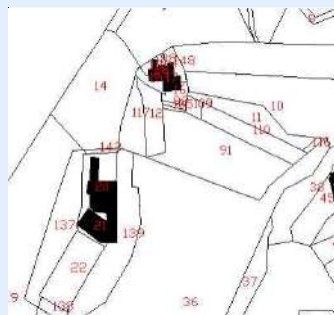

IDENTIFICATIVI

ID Scheda 115A

N° Piani 2

N° Scheda 1974 1

Proprieta BELTRAMO EUGENIO

Indirizzo VIA ANTONELLI 4

Ambito Paesaggistico PPR 36

Vincolo Paesaggistico DM 01/08/1985, DM 23/08/1966 ART. 142 DLGS 42/04

Destinazione d'uso Attual RESIDENZIALE

Epoca di Costruzione/Attestato d

Fonti Documentarie (stralcio app)

CT Foglio 8

Area_PRGC 1

CT Mappali 16

Classe_PAI 2

STATO ATTUALE

Superficie Lorda Residenziale (mq) 131

Superficie Lorda Agricola e/o Civ. Agricola (mq)

Volume Residenziale o Civile Agricola (mc) 432

Volume Agricolo (mc)

Abitanti Attuali 1

IN PROGETTO PRGC

Superficie Lorda Resid. LR 16/2018 (mq)

Volume Residenziale o Civile Agricola (mc) 432

Abitanti Insediabili LR 16/2018



COMUNE DI PINO TORINESE

CENSIMENTO DEI FABBRICATI RUSTICI

Num. Censimento Generale

160

Superficie Lorda Resid. o Civ. Agricola (mq) 131

Volume Residenziale LR 16/2018 (mq)

DESTINAZIONE D'USO AMMESSA E PRESCRITTA

Destinazione d'uso Ammessa e Prescritta

MORFOLOGIA INSEDIATIVA E CONTESTO

Morfologia ISOLATA

Orientamento NORD-OVEST

Orogeografico GIACITURA DI MEZZA COSTA

Colmi PARALLELO ALLE CURVE DI LIVELLO

PERTINENZE

Pertinenze RESIDENZA

TIPOLOGIA ARCHITETTONICA

Tipologia Aggregativa A CORTE APERTA

Tipologia Edilizia UNITA' SISTEMICA

Tipologia Strutturale MURATURA TRADIZIONALE

Copertura MISTA

Tecniche Costrut. e Mater. TETTO ALLA PIEMONTESE: COPPI; RIVESTIMENTO - MISTO

Finiture e Caratteri Decor. ZOCCOLATURA - INTONACO COLORATO

Elementi Archit. Tipizzanti

Altri Elem. Archit. Signific. BALCONE; INFERRIATE; RINGHIERA IN FERRO

RILEVANZA STORICO-ARCHITETTONICA E DOCUMENTARIA

Rilevanza IRRILEVANTE

RILEVANZA PAESAGGISTICA

Rilevanza IRRILEVANTE

STATO DI CONSERVAZIONE

Conservazione BUONO

CORPI PERTINENZIALI AGGIUNTI

Corpi Pertinenziali BASSI FABBRICATI ADIACENTI

ELEMENTI DI DETRAZIONE VISIVAElementi di Detrazione Visiva **CATEGORIA DI INTERVENTO AMMISSIBILE**

Intervento MANUTENZIONE ORDINARIA E STRAORDINARIA; RISTRUTTURAZIONE EDILIZIA

Note: TETTI BELTRAMO

CARATTERIZZAZIONE DELL'EDIFICIO

STATO DI CONSERVAZIONE

INDIRIZZI E CATEGORIE D'INTERVENTO AMMISSIBILI



Foto 1:



Foto 2:



Foto 3:



Carta Tecnica:



PRGC:

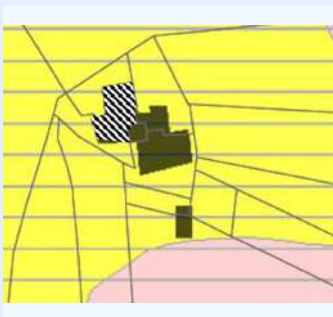

Catasto:

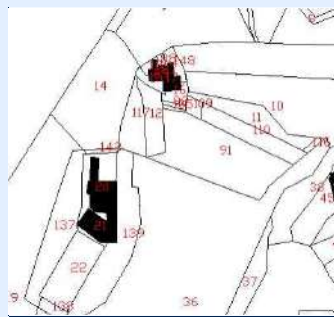

IDENTIFICATIVI

ID Scheda 115B

N° Piani 2

N° Scheda 1974 1

Proprietà SPROCATTI SABRINA

Indirizzo VIA ANTONELLI2

Ambito Paesaggistico PPR 36

Vincolo Paesaggistico DM 23/08/1966, DM 01/08/1985

Destinazione d'uso Attual RESIDENZIALE

Epoca di Costruzione/Attestato d

Fonti Documentarie (stralcio app)

CT Foglio 8

Area_PRGC 1

CT Mappali 174

Classe_PA 2

STATO ATTUALE

Superficie Lorda Residenziale (mq) 268

Superficie Lorda Agricola e/o Civ. Agricola (mq)

Volume Residenziale o Civile Agricola (mc) 885

Volume Agricolo (mc)

Abitanti Attuali 2

IN PROGETTO PRGC

Superficie Lorda Resid. LR 16/2018 (mq)

Volume Residenziale o Civile Agricola (mc) 885

Abitanti Insediabili LR 16/2018



COMUNE DI PINO TORINESE

CENSIMENTO DEI FABBRICATI RUSTICI

Num. Censimento Generale

161

Superficie Lorda Resid. o Civ. Agricola (mq) 268

Volume Residenziale LR 16/2018 (mq)

DESTINAZIONE D'USO AMMESSA E PRESCRITTA

Destinazione d'uso Ammessa e Prescritta

MORFOLOGIA INSEDIATIVA E CONTESTO

Morfologia ISOLATA

Orientamento NORD-OVEST

Orogeografico GIACITURA DI MEZZA COSTA

Colmi PARALLELO ALLE CURVE DI LIVELLO

PERTINENZE

Pertinenze RESIDENZA

TIPOLOGIA ARCHITETTONICA

Tipologia Aggregativa A CORTE APERTA

Tipologia Edilizia UNITA' SISTEMICA

Tipologia Strutturale MURATURA TRADIZIONALE

Copertura MISTA

Tecniche Costrut. e Mater. TETTO ALLA PIEMONTESE: COPPI; RIVESTIMENTO - MISTO

Finiture e Caratteri Decor. ZOCCOLATURA - PIETRA DI RIVESTIMENTO

Elementi Archit. Tipizzanti

Altri Elem. Archit. Signific. BALCONE; INFERRIATE; RINGHIERA IN FERRO

RILEVANZA STORICO-ARCHITETTONICA E DOCUMENTARIA

Rilevanza IRRILEVANTE

RILEVANZA PAESAGGISTICA

Rilevanza IRRILEVANTE

STATO DI CONSERVAZIONE

Conservazione BUONO

CORPI PERTINENZIALI AGGIUNTI

Corpi Pertinenziali BASSI FABBRICATI ADIACENTI

ELEMENTI DI DETRAZIONE VISIVAElementi di Detrazione Visiva **CATEGORIA DI INTERVENTO AMMISSIBILE**

Intervento MANUTENZIONE ORDINARIA E STRAORDINARIA; RISTRUTTURAZIONE EDILIZIA

Note: TETTI BELTRAMO

CARATTERIZZAZIONE DELL'EDIFICIO

STATO DI CONSERVAZIONE

INDIRIZZI E CATEGORIE D'INTERVENTO AMMISSIBILI



Foto 1:



Foto 2:



Foto 3:



Carta Tecnica:



PRGC:

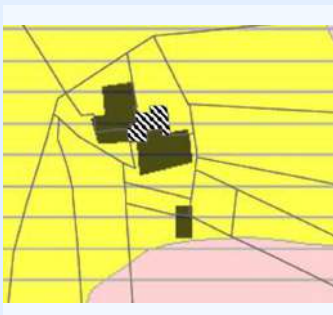

Catasto:

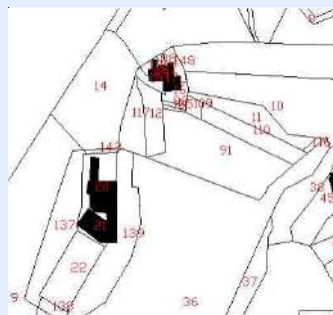

IDENTIFICATIVI

ID Scheda	115C	N° Piani	2
N° Scheda 1974	1		
Proprietà	BELTRAMO MARCO, BELTRAMO MARA, BELTRAMO VALERIA, MARZANO EMIRA		
Indirizzo	VIA ANTONELLI 3		
Ambito Paesaggistico PPR	36		
Vincolo Paesaggistico	DM 23/08/1966, DM 01/08/1985, ART 142 DLGS 42/2004		
Destinazione d'uso Attual	RESIDENZIALE, AGRICOLA		
Epoca di Costruzione/Attestato d			
Fonti Documentarie (stralcio app)			
CT Foglio	8	Area_PRGC	1
CT Mappali	148	Classe_PA	2

STATO ATTUALE

Superficie Lorda Residenziale (mq)	163
Superficie Lorda Agricola e/o Civ. Agricola (mq)	14
Volume Residenziale o Civile Agricola (mc)	539
Volume Agricolo (mc)	46
Abitanti Attuali	1

IN PROGETTO PRGC

Superficie Lorda Resid. LR 16/2018 (mq)	14
Volume Residenziale o Civile Agricola (mc)	539
Abitanti Insediabili LR 16/2018	0



COMUNE DI PINO TORINESE

CENSIMENTO DEI FABBRICATI RUSTICI

Num. Censimento Generale

162

Superficie Lorda Resid. o Civ. Agricola (mq) 163

Volume Residenziale LR 16/2018 (mq) 46

DESTINAZIONE D'USO AMMESSA E PRESCRITTA

Destinazione d'uso Ammessa e Prescritta

MORFOLOGIA INSEDIATIVA E CONTESTO

Morfologia ISOLATA

Orientamento NORD-OVEST

Orogeografico GIACITURA DI MEZZA COSTA

Colmi PARALLELO ALLE CURVE DI LIVELLO

PERTINENZE

Pertinenze RESIDENZA

TIPOLOGIA ARCHITETTONICA

Tipologia Aggregativa A CORTE APERTA

Tipologia Edilizia UNITA' SISTEMICA

Tipologia Strutturale MURATURA TRADIZIONALE

Copertura MISTA

Tecniche Costrut. e Mater. TETTO ALLA PIEMONTESE: COPPI; RIVESTIMENTO - MISTO

Finiture e Caratteri Decor. ZOCCOLATURA - INTONACO COLORATO

Elementi Archit. Tipizzanti

Altri Elem. Archit. Signific. BALCONE; INFERRIATE; RINGHIERA IN FERRO

RILEVANZA STORICO-ARCHITETTONICA E DOCUMENTARIA

Rilevanza IRRILEVANTE

RILEVANZA PAESAGGISTICA

Rilevanza IRRILEVANTE

STATO DI CONSERVAZIONE

Conservazione BUONO

CORPI PERTINENZIALI AGGIUNTI

Corpi Pertinenziali BASSI FABBRICATI ADIACENTI

ELEMENTI DI DETRAZIONE VISIVAElementi di Detrazione Visiva **CATEGORIA DI INTERVENTO AMMISSIBILE**

Intervento MANUTENZIONE ORDINARIA E STRAORDINARIA; RISTRUTTURAZIONE EDILIZIA

Note: TETTI BELTRAMO

CARATTERIZZAZIONE DELL'EDIFICIO

STATO DI CONSERVAZIONE

INDIRIZZI E CATEGORIE D'INTERVENTO AMMISSIBILI



Foto 1:



Foto 2:



Foto 3:



Carta Tecnica:

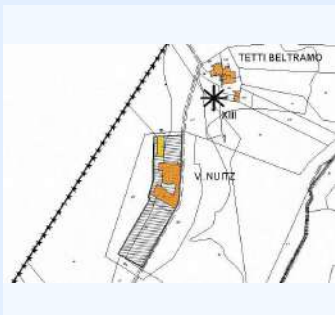

PRGC:

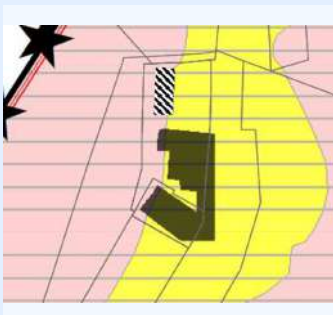

Catasto:



IDENTIFICATIVI

ID Scheda	116A	N° Piani	2
N° Scheda 1974	2		
Proprieta	KIOMI SS		
Indirizzo	VIA ANTONELLI 6		
Ambito Paesaggistico PPR	36		
Vincolo Paesaggistico	DM 23/08/1966, DM 01/08/1985		
Destinazione d'uso Attual	RESIDENZIALE		
Epoca di Costruzione/Attestato d			
Fonti Documentarie (stralcio app)			
CT Foglio	8	Area_PRGC	1
CT Mappali	21	Classe_PAI	2; 4

STATO ATTUALE

Superficie Lorda Residenziale (mq)	198
Superficie Lorda Agricola e/o Civ. Agricola (mq)	
Volume Residenziale o Civile Agricola (mc)	653
Volume Agricolo (mc)	
Abitanti Attuali	2

IN PROGETTO PRGC

Superficie Lorda Resid. LR 16/2018 (mq)	
Volume Residenziale o Civile Agricola (mc)	653
Abitanti Insediabili LR 16/2018	



COMUNE DI PINO TORINESE

CENSIMENTO DEI FABBRICATI RUSTICI

Num. Censimento Generale

163

Superficie Lorda Resid. o Civ. Agricola (mq) 198

Volume Residenziale LR 16/2018 (mq)

DESTINAZIONE D'USO AMMESSA E PRESCRITTA

Destinazione d'uso Ammessa e Prescritta

MORFOLOGIA INSEDIATIVA E CONTESTO

Morfologia ISOLATA

Orientamento NORD - SUD

Orogeografico GIACITURA DI CULMINE

Colmi PARALLELO ALLE CURVE DI LIVELLO

PERTINENZE

Pertinenze RESIDENZA

TIPOLOGIA ARCHITETTONICA

Tipologia Aggregativa A CORTE APERTA

Tipologia Edilizia UNITA' SISTEMICA

Tipologia Strutturale MURATURA TRADIZIONALE

Copertura MISTA

Tecniche Costrut. e Mater. TETTO ALLA PIEMONTESE: COPPI; RIVESTIMENTO - INTONACO

Finiture e Caratteri Decor. ZOCCOLATURA - INTONACO COLORATO

Elementi Archit. Tipizzanti

Altri Elem. Archit. Signific. TAGLIAFUOCO; INFERRIATE; RINGHIERA IN FERRO

RILEVANZA STORICO-ARCHITETTONICA E DOCUMENTARIA

Rilevanza MOLTO SIGNIFICATIVO

RILEVANZA PAESAGGISTICA

Rilevanza MOLTO SIGNIFICATIVO

STATO DI CONSERVAZIONE

Conservazione PESSIMO

CORPI PERTINENZIALI AGGIUNTI

Corpi Pertinenziali

ELEMENTI DI DETRAZIONE VISIVAElementi di Detrazione Visiva **CATEGORIA DI INTERVENTO AMMISSIBILE**

Intervento MANUTENZIONE ORDINARIA E STRAORDINARIA; RISTRUTTURAZIONE EDILIZIA

Note: VILLA NUITZ

CARATTERIZZAZIONE DELL'EDIFICIO

STATO DI CONSERVAZIONE

INDIRIZZI E CATEGORIE D'INTERVENTO AMMISSIBILI



Foto 1:



Foto 2:



Foto 3:



Carta Tecnica:



PRGC:

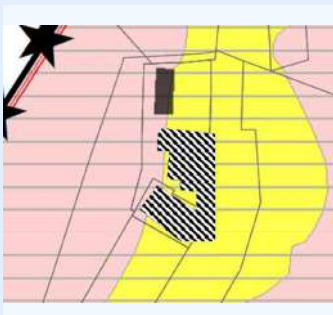

Catasto:

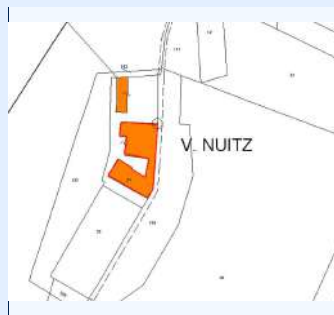

IDENTIFICATIVI

ID Scheda 116b

N° Piani 2

N° Scheda 1974 2

Proprieta KIOMI SS

Indirizzo VIA ANTONELLI 6

Ambito Paesaggistico PPR 36

Vincolo Paesaggistico DM 23/08/1966, DM 01/08/1985

Destinazione d'uso Attual RESIDENZIALE, AGRICOLA

Epoca di Costruzione/Attestato d

Fonti Documentarie (stralcio app)

CT Foglio 8

Area_PRGC 1

CT Mappali 21

Classe_PA 2; 4

STATO ATTUALE

Superficie Lorda Residenziale (mq) 876

Superficie Lorda Agricola e/o Civ. Agricola (mq) 1050

Volume Residenziale o Civile Agricola (mc) 2890

Volume Agricolo (mc) 3465

Abitanti Attuali 8

IN PROGETTO PRGC

Superficie Lorda Resid. LR 16/2018 (mq) 1050

Volume Residenziale o Civile Agricola (mc) 2890

Abitanti Insediabili LR 16/2018 23



COMUNE DI PINO TORINESE

CENSIMENTO DEI FABBRICATI RUSTICI

Num. Censimento Generale

164

Superficie Lorda Resid. o Civ. Agricola (mq) 876

Volume Residenziale LR 16/2018 (mq) 3465

DESTINAZIONE D'USO AMMESSA E PRESCRITTA

Destinazione d'uso Ammessa e Prescritta

MORFOLOGIA INSEDIATIVA E CONTESTO

Morfologia ISOLATA

Orientamento NORD - SUD

Orogeografico GIACITURA DI CULMINE

Colmi PARALLELO ALLE CURVE DI LIVELLO

PERTINENZE

Pertinenze TETTOIA; RESIDENZA

TIPOLOGIA ARCHITETTONICA

Tipologia Aggregativa A CORTE APERTA

Tipologia Edilizia UNITA' SISTEMICA

Tipologia Strutturale MURATURA TRADIZIONALE

Copertura MISTA

Tecniche Costrut. e Mater. TETTO ALLA PIEMONTESE: COPPI; RIVESTIMENTO - INTONACO

Finiture e Caratteri Decor. ZOCCOLATURA - INTONACO COLORATO

Elementi Archit. Tipizzanti

Altri Elem. Archit. Signific. TAGLIAFUOCO; INFERRIATE; RINGHIERA IN FERRO

RILEVANZA STORICO-ARCHITETTONICA E DOCUMENTARIA

Rilevanza MOLTO SIGNIFICATIVO

RILEVANZA PAESAGGISTICA

Rilevanza MOLTO SIGNIFICATIVO

STATO DI CONSERVAZIONE

Conservazione PESSIMO

CORPI PERTINENZIALI AGGIUNTI

Corpi Pertinenziali

ELEMENTI DI DETRAZIONE VISIVAElementi di Detrazione Visiva **CATEGORIA DI INTERVENTO AMMISSIBILE**

Intervento MANUTENZIONE ORDINARIA E STRAORDINARIA; RISTRUTTURAZIONE EDILIZIA; RESTAURO E RISANAMENTO CONSERV

Note: VILLA NUITZ

CARATTERIZZAZIONE DELL'EDIFICIO

STATO DI CONSERVAZIONE

INDIRIZZI E CATEGORIE D'INTERVENTO AMMISSIBILI



COMUNE DI PINO TORINESE

CENSIMENTO DEI FABBRICATI RUSTICI

Num. Censimento Generale

165

Foto 1:



Foto 2:



Foto 3:



Carta Tecnica:



PRGC:



Catasto:



IDENTIFICATIVI

ID Scheda	117	N° Piani	2
N° Scheda 1974	1		
Proprietà	CHIABOTTO FRANCESCO, CHIABOTTO LORENZO, ONGARO MARIA LUISA		
Indirizzo	VIA MONGRENO 24/1		
Ambito Paesaggistico PPR	36		
Vincolo Paesaggistico	DM 23/08/1966, DM 01/08/1985, ART 142 DLGS 42/2004		
Destinazione d'uso Attual	RESIDENZIALE		
Epoca di Costruzione/Attestato d			
Fonti Documentarie (stralcio app)			
CT Foglio	9	Area_PRGC	1
CT Mappali	68	Classe_PA	2

STATO ATTUALE

Superficie Lorda Residenziale (mq)	414
Superficie Lorda Agricola e/o Civ. Agricola (mq)	
Volume Residenziale o Civile Agricola (mc)	1365
Volume Agricola (mc)	
Abitanti Attuali	4

IN PROGETTO PRGC

Superficie Lorda Resid. LR 16/2018 (mq)	
Volume Residenziale o Civile Agricola (mc)	1365
Abitanti Insediabili LR 16/2018	



COMUNE DI PINO TORINESE

CENSIMENTO DEI FABBRICATI RUSTICI

Num. Censimento Generale

165

Superficie Lorda Resid. o Civ. Agricola (mq) 414

Volume Residenziale LR 16/2018 (mq)

DESTINAZIONE D'USO AMMESSA E PRESCRITTA

Destinazione d'uso Ammessa e Prescritta

MORFOLOGIA INSEDIATIVA E CONTESTO

Morfologia AGGREGATA

Orientamento NORD - SUD

Orogeografico GIACITURA DI MEZZA COSTA

Colmi PARALLELO ALLE CURVE DI LIVELLO

PERTINENZE

Pertinenze RESIDENZA

TIPOLOGIA ARCHITETTONICA

Tipologia Aggregativa

Tipologia Edilizia MANICA DOPPIA

Tipologia Strutturale MURATURA TRADIZIONALE

Copertura 2 FALDE

Tecniche Costrut. e Mater. TETTO ALLA PIEMONTESE: TEGOLE; RIVESTIMENTO - MISTO

Finiture e Caratteri Decor. ZOCCOLATURA - PIETRA DI RIVESTIMENTO

Elementi Archit. Tipizzanti

Altri Elem. Archit. Signific. CANCELLATA/CANCELLO; BALCONE; INFERIATE; RINGHIERA IN FERRO

RILEVANZA STORICO-ARCHITETTONICA E DOCUMENTARIA

Rilevanza IRRILEVANTE

RILEVANZA PAESAGGISTICA

Rilevanza IRRILEVANTE

STATO DI CONSERVAZIONE

Conservazione MEDIOCRE

CORPI PERTINENZIALI AGGIUNTI

Corpi Pertinenziali

ELEMENTI DI DETRAZIONE VISIVAElementi di Detrazione Visiva **CATEGORIA DI INTERVENTO AMMISSIBILE**

Intervento MANUTENZIONE ORDINARIA E STRAORDINARIA; RISTRUTTURAZIONE EDILIZIA

Note:

CARATTERIZZAZIONE DELL'EDIFICIO

STATO DI CONSERVAZIONE

INDIRIZZI E CATEGORIE D'INTERVENTO AMMISSIBILI



Foto 1:



Foto 2:



Foto 3:



Carta Tecnica:

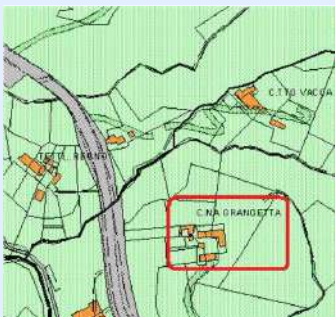

PRGC:

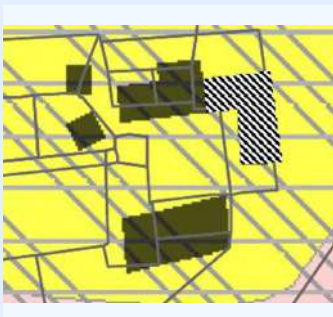

Catasto:

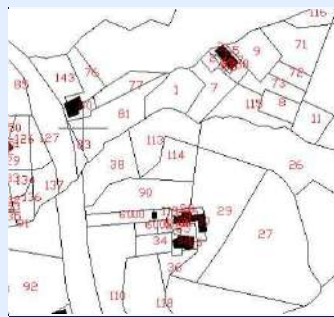

IDENTIFICATIVI

ID Scheda N° Piani N° Scheda 1974 Proprieta Indirizzo Ambito Paesaggistico PPR Vincolo Paesaggistico Destinazione d'uso Attual Epoca di Costruzione/Attestato d Fonti Documentarie (stralcio app) CT Foglio Area_PRCG CT Mappali Classe_PAI

STATO ATTUALE

Superficie Lorda Residenziale (mq) Superficie Lorda Agricola e/o Civ. Agricola (mq) Volume Residenziale o Civile Agricola (mc) Volume Agricolo (mc) Abitanti Attuali

IN PROGETTO PRGC

Superficie Lorda Resid. LR 16/2018 (mq) Volume Residenziale o Civile Agricola (mc) Abitanti Insediabili LR 16/2018



COMUNE DI PINO TORINESE

CENSIMENTO DEI FABBRICATI RUSTICI

Num. Censimento Generale

166

Superficie Lorda Resid. o Civ. Agricola (mq) 151

Volume Residenziale LR 16/2018 (mq) 297

DESTINAZIONE D'USO AMMESSA E PRESCRITTA

Destinazione d'uso Ammessa e Prescritta

MORFOLOGIA INSEDIATIVA E CONTESTO

Morfologia AGGREGATA

Orientamento NORD - SUD

Orogeografico GIACITURA DI MEZZA COSTA

Colmi PARALLELO ALLE CURVE DI LIVELLO

PERTINENZE

Pertinenze FIENILE; STALLA; RESIDENZA

TIPOLOGIA ARCHITETTONICA

Tipologia Aggregativa A CORTE APERTA

Tipologia Edilizia MANICA SEMPLICE

Tipologia Strutturale MURATURA TRADIZIONALE

Copertura 2 FALDE

Tecniche Costrut. e Mater. TETTO ALLA PIEMONTESE: COPPI; RIVESTIMENTO - MISTO

Finiture e Caratteri Decor. ZOCCOLATURA - INTONACO COLORATO

Elementi Archit. Tipizzanti

Altri Elem. Archit. Signific. BALCONE; TAGLIAFUOCO; INFERIATE; RINGHIERA IN FERRO

RILEVANZA STORICO-ARCHITETTONICA E DOCUMENTARIA

Rilevanza DI VALORE DOCUMENTARIO

RILEVANZA PAESAGGISTICA

Rilevanza DI VALORE DOCUMENTARIO

STATO DI CONSERVAZIONE

Conservazione STATO DI RUDERE

CORPI PERTINENZIALI AGGIUNTI

Corpi Pertinenziali

ELEMENTI DI DETRAZIONE VISIVAElementi di Detrazione Visiva **CATEGORIA DI INTERVENTO AMMISSIBILE**

Intervento MANUTENZIONE ORDINARIA E STRAORDINARIA; RISTRUTTURAZIONE EDILIZIA; RESTAURO E RISANAMENTO CONSERV

Note: CASCINA GRANGETTA

CARATTERIZZAZIONE DELL'EDIFICIO

STATO DI CONSERVAZIONE

INDIRIZZI E CATEGORIE D'INTERVENTO AMMISSIBILI



Foto 1:



Foto 2:



Foto 3:



Carta Tecnica:

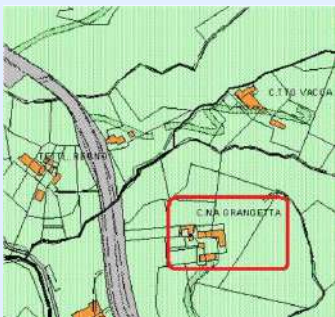

PRGC:

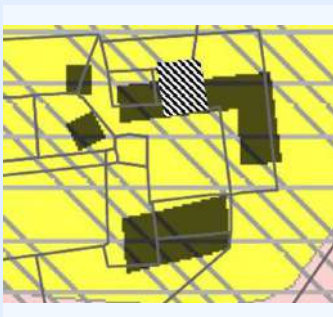

Catasto:

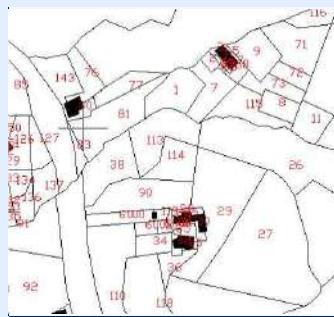

IDENTIFICATIVI

ID Scheda N° Piani N° Scheda 1974 Proprieta Indirizzo Ambito Paesaggistico PPR Vincolo Paesaggistico Destinazione d'uso Attual Epoca di Costruzione/Attestato d Fonti Documentarie (stralcio app) CT Foglio Area_PRGC CT Mappali Classe_PAI

STATO ATTUALE

Superficie Lorda Residenziale (mq) Superficie Lorda Agricola e/o Civ. Agricola (mq) Volume Residenziale o Civile Agricola (mc) Volume Agricolo (mc) Abitanti Attuali

IN PROGETTO PRGC

Superficie Lorda Resid. LR 16/2018 (mq) Volume Residenziale o Civile Agricola (mc) Abitanti Insediabili LR 16/2018



COMUNE DI PINO TORINESE

CENSIMENTO DEI FABBRICATI RUSTICI

Num. Censimento Generale

167

Superficie Lorda Resid. o Civ. Agricola (mq) 85

Volume Residenziale LR 16/2018 (mq)

DESTINAZIONE D'USO AMMESSA E PRESCRITTA

Destinazione d'uso Ammessa e Prescritta

MORFOLOGIA INSEDIATIVA E CONTESTO

Morfologia AGGREGATA

Orientamento NORD - SUD

Orogeografico GIACITURA DI MEZZA COSTA

Colmi PARALLELO ALLE CURVE DI LIVELLO

PERTINENZE

Pertinenze RESIDENZA

TIPOLOGIA ARCHITETTONICA

Tipologia Aggregativa A CORTE APERTA

Tipologia Edilizia MANICA SEMPLICE

Tipologia Strutturale MURATURA TRADIZIONALE

Copertura 2 FALDE

Tecniche Costrut. e Mater. TETTO ALLA PIEMONTESE: COPPI; RIVESTIMENTO - MISTO

Finiture e Caratteri Decor. ZOCCOLATURA - INTONACO COLORATO

Elementi Archit. Tipizzanti

Altri Elem. Archit. Signific. BALCONE; TAGLIAFUOCO; INFERIATE; RINGHIERA IN FERRO

RILEVANZA STORICO-ARCHITETTONICA E DOCUMENTARIA

Rilevanza DI VALORE DOCUMENTARIO

RILEVANZA PAESAGGISTICA

Rilevanza DI VALORE DOCUMENTARIO

STATO DI CONSERVAZIONE

Conservazione STATO DI RUDERE

CORPI PERTINENZIALI AGGIUNTI

Corpi Pertinenziali

ELEMENTI DI DETRAZIONE VISIVAElementi di Detrazione Visiva **CATEGORIA DI INTERVENTO AMMISSIBILE**

Intervento MANUTENZIONE ORDINARIA E STRAORDINARIA; RISTRUTTURAZIONE EDILIZIA; RESTAURO E RISANAMENTO CONSERV

Note: CASCINA GRANGETTA

CARATTERIZZAZIONE DELL'EDIFICIO

STATO DI CONSERVAZIONE

INDIRIZZI E CATEGORIE D'INTERVENTO AMMISSIBILI



Foto 1:



Foto 2:



Foto 3:



Carta Tecnica:



PRGC:

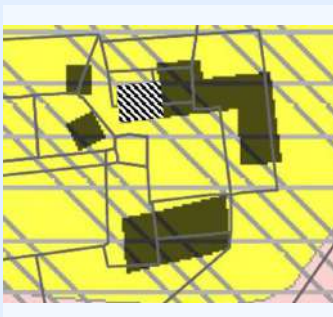

Catasto:

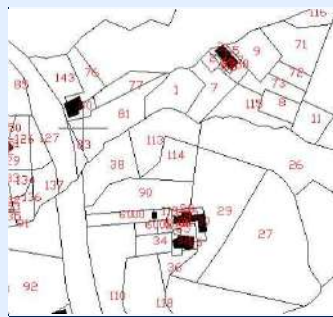

IDENTIFICATIVI

ID Scheda N° Piani N° Scheda 1974 Proprieta Indirizzo Ambito Paesaggistico PPR Vincolo Paesaggistico Destinazione d'uso Attual Epoca di Costruzione/Attestato d Fonti Documentarie (stralcio app) CT Foglio Area_PRC CT Mappali Classe_PAI

STATO ATTUALE

Superficie Lorda Residenziale (mq) Superficie Lorda Agricola e/o Civ. Agricola (mq) Volume Residenziale o Civile Agricola (mc) Volume Agricolo (mc) Abitanti Attuali

IN PROGETTO PRGC

Superficie Lorda Resid. LR 16/2018 (mq) Volume Residenziale o Civile Agricola (mc) Abitanti Insediabili LR 16/2018



COMUNE DI PINO TORINESE

CENSIMENTO DEI FABBRICATI RUSTICI

Num. Censimento Generale

168

Superficie Lorda Resid. o Civ. Agricola (mq) 78

Volume Residenziale LR 16/2018 (mq)

DESTINAZIONE D'USO AMMESSA E PRESCRITTA

Destinazione d'uso Ammessa e Prescritta

MORFOLOGIA INSEDIATIVA E CONTESTO

Morfologia AGGREGATA

Orientamento NORD - SUD

Orogeografico GIACITURA DI MEZZA COSTA

Colmi PARALLELO ALLE CURVE DI LIVELLO

PERTINENZE

Pertinenze RESIDENZA

TIPOLOGIA ARCHITETTONICA

Tipologia Aggregativa A CORTE APERTA

Tipologia Edilizia MANICA SEMPLICE

Tipologia Strutturale MURATURA TRADIZIONALE

Copertura 2 FALDE

Tecniche Costrut. e Mater. TETTO ALLA PIEMONTESE: COPPI; RIVESTIMENTO - MISTO

Finiture e Caratteri Decor. ZOCCOLATURA - INTONACO COLORATO

Elementi Archit. Tipizzanti

Altri Elem. Archit. Signific. BALCONE; TAGLIAFUOCO; INFERIATE; RINGHIERA IN FERRO

RILEVANZA STORICO-ARCHITETTONICA E DOCUMENTARIA

Rilevanza DI VALORE DOCUMENTARIO

RILEVANZA PAESAGGISTICA

Rilevanza DI VALORE DOCUMENTARIO

STATO DI CONSERVAZIONE

Conservazione STATO DI RUDERE

CORPI PERTINENZIALI AGGIUNTI

Corpi Pertinenziali

ELEMENTI DI DETRAZIONE VISIVAElementi di Detrazione Visiva **CATEGORIA DI INTERVENTO AMMISSIBILE**

Intervento MANUTENZIONE ORDINARIA E STRAORDINARIA; RISTRUTTURAZIONE EDILIZIA; RESTAURO E RISANAMENTO CONSERV

Note: CASCINA GRANGETTA

CARATTERIZZAZIONE DELL'EDIFICIO

STATO DI CONSERVAZIONE

INDIRIZZI E CATEGORIE D'INTERVENTO AMMISSIBILI



Foto 1:



Foto 2:



Foto 3:



Carta Tecnica:

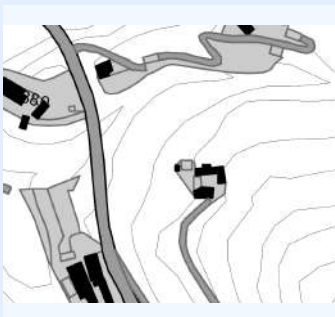

PRGC:

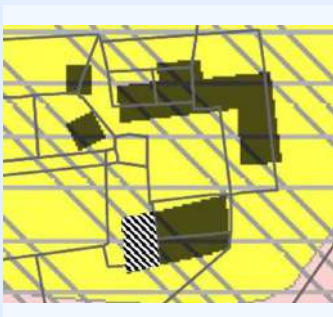

Catasto:

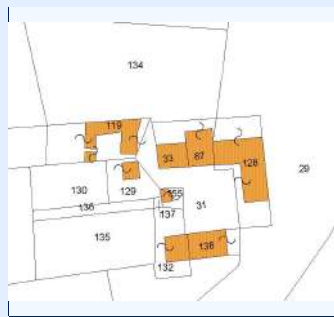

IDENTIFICATIVI

ID Scheda 119A

N° Piani 2

N° Scheda 1974 3

Proprieta

Indirizzo VIA MONGRENO 22/4

Ambito Paesaggistico PPR 36

Vincolo Paesaggistico DM 23/08/1966, DM 01/08/1985

Destinazione d'uso Attual RESIDENZIALE

Epoca di Costruzione/Attestato d

Fonti Documentarie (stralcio app)

CT Foglio 9

Area_PRGC 1

CT Mappali 132

Classe_PA 2

STATO ATTUALE

Superficie Lorda Residenziale (mq) 92

Superficie Lorda Agricola e/o Civ. Agricola (mq)

Volume Residenziale o Civile Agricola (mc) 302

Volume Agricolo (mc)

Abitanti Attuali 1

IN PROGETTO PRGC

Superficie Lorda Resid. LR 16/2018 (mq)

Volume Residenziale o Civile Agricola (mc) 302

Abitanti Insediabili LR 16/2018



COMUNE DI PINO TORINESE

CENSIMENTO DEI FABBRICATI RUSTICI

Num. Censimento Generale

169

Superficie Lorda Resid. o Civ. Agricola (mq) 92

Volume Residenziale LR 16/2018 (mq)

DESTINAZIONE D'USO AMMESSA E PRESCRITTA

Destinazione d'uso Ammessa e Prescritta

MORFOLOGIA INSEDIATIVA E CONTESTO

Morfologia AGGREGATA

Orientamento NORD - SUD

Orogeografico GIACITURA DI MEZZA COSTA

Colmi PARALLELO ALLE CURVE DI LIVELLO

PERTINENZE

Pertinenze RESIDENZA

TIPOLOGIA ARCHITETTONICA

Tipologia Aggregativa

Tipologia Edilizia MANICA DOPPIA

Tipologia Strutturale MURATURA TRADIZIONALE

Copertura 2 FALDE

Tecniche Costrut. e Mater. TETTO ALLA PIEMONTESE: TEGOLE; RIVESTIMENTO - MISTO

Finiture e Caratteri Decor. ZOCCOLATURA - PIETRA DI RIVESTIMENTO

Elementi Archit. Tipizzanti

Altri Elem. Archit. Signific. CANCELLATA/CANCELLO; BALCONE; INFERIATE; RINGHIERA IN FERRO

RILEVANZA STORICO-ARCHITETTONICA E DOCUMENTARIA

Rilevanza IRRILEVANTE

RILEVANZA PAESAGGISTICA

Rilevanza IRRILEVANTE

STATO DI CONSERVAZIONE

Conservazione MEDIOCRE

CORPI PERTINENZIALI AGGIUNTI

Corpi Pertinenziali

ELEMENTI DI DETRAZIONE VISIVAElementi di Detrazione Visiva **CATEGORIA DI INTERVENTO AMMISSIBILE**

Intervento MANUTENZIONE ORDINARIA E STRAORDINARIA; RISTRUTTURAZIONE EDILIZIA

Note:

CARATTERIZZAZIONE DELL'EDIFICIO

STATO DI CONSERVAZIONE

INDIRIZZI E CATEGORIE D'INTERVENTO AMMISSIBILI



Foto 1:



Foto 2:



Foto 3:



Carta Tecnica:

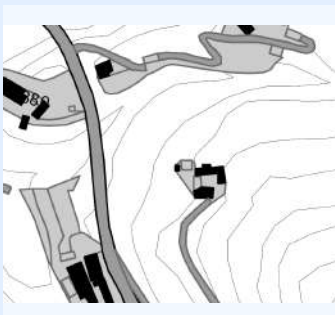

PRGC:

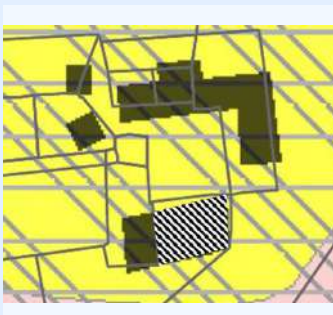

Catasto:



IDENTIFICATIVI

ID Scheda 119B

N° Piani 2

N° Scheda 1974 3

Proprietà CASTELLANI LEONARDO

Indirizzo VIA MONGRENO 22/4

Ambito Paesaggistico PPR 36

Vincolo Paesaggistico DM 23/08/1966, DM 01/08/1985, ART 142 DLGS 42/2004

Destinazione d'uso Attual RESIDENZIALE

Epoca di Costruzione/Attestato d

Fonti Documentarie (stralcio app)

CT Foglio 9

Area_PRGC 1

CT Mappali 132

Classe_PA 2

STATO ATTUALE

Superficie Lorda Residenziale (mq) 147

Superficie Lorda Agricola e/o Civ. Agricola (mq)

Volume Residenziale o Civile Agricola (mc) 484

Volume Agricolo (mc)

Abitanti Attuali 1

IN PROGETTO PRGC

Superficie Lorda Resid. LR 16/2018 (mq)

Volume Residenziale o Civile Agricola (mc) 484

Abitanti Insediabili LR 16/2018



COMUNE DI PINO TORINESE

CENSIMENTO DEI FABBRICATI RUSTICI

Num. Censimento Generale

170

Superficie Lorda Resid. o Civ. Agricola (mq) 147

Volume Residenziale LR 16/2018 (mq)

DESTINAZIONE D'USO AMMESSA E PRESCRITTA

Destinazione d'uso Ammessa e Prescritta

MORFOLOGIA INSEDIATIVA E CONTESTO

Morfologia AGGREGATA

Orientamento NORD - SUD

Orogeografico GIACITURA DI MEZZA COSTA

Colmi PARALLELO ALLE CURVE DI LIVELLO

PERTINENZE

Pertinenze RESIDENZA

TIPOLOGIA ARCHITETTONICA

Tipologia Aggregativa

Tipologia Edilizia MANICA DOPPIA

Tipologia Strutturale MURATURA TRADIZIONALE

Copertura 2 FALDE

Tecniche Costrut. e Mater. TETTO ALLA PIEMONTESE: TEGOLE; RIVESTIMENTO - MISTO

Finiture e Caratteri Decor. ZOCCOLATURA - PIETRA DI RIVESTIMENTO

Elementi Archit. Tipizzanti

Altri Elem. Archit. Signific. CANCELLATA/CANCELLO; BALCONE; INFERIATE; RINGHIERA IN FERRO

RILEVANZA STORICO-ARCHITETTONICA E DOCUMENTARIA

Rilevanza IRRILEVANTE

RILEVANZA PAESAGGISTICA

Rilevanza IRRILEVANTE

STATO DI CONSERVAZIONE

Conservazione MEDIOCRE

CORPI PERTINENZIALI AGGIUNTI

Corpi Pertinenziali

ELEMENTI DI DETRAZIONE VISIVAElementi di Detrazione Visiva **CATEGORIA DI INTERVENTO AMMISSIBILE**

Intervento MANUTENZIONE ORDINARIA E STRAORDINARIA; RISTRUTTURAZIONE EDILIZIA

Note: CASCINA GRANGETTA

CARATTERIZZAZIONE DELL'EDIFICIO

STATO DI CONSERVAZIONE

INDIRIZZI E CATEGORIE D'INTERVENTO AMMISSIBILI



Foto 1:



Foto 2:



Foto 3:



Carta Tecnica:



PRGC:

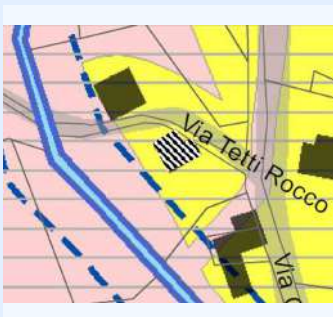

Catasto:

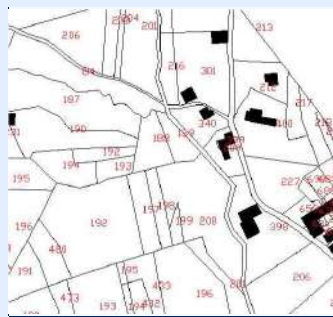

IDENTIFICATIVI

ID Scheda 120

N° Piani 2

N° Scheda 1974 46

Proprietà LANATI GIANCARLA, PULIGHEDDU BARBARA

Indirizzo VIA TETTI ROCCO 1

Ambito Paesaggistico PPR 36

Vincolo Paesaggistico DM 01/08/1985, ART.142 DLGS 42/2004

Destinazione d'uso Attual RESIDENZIALE

Epoca di Costruzione/Attestato d

Fonti Documentarie (stralcio app)

CT Foglio 13

Area_PRGC 1

CT Mappali 340

Classe_PA 2; 4

STATO ATTUALE

Superficie Lorda Residenziale (mq) 155

Superficie Lorda Agricola e/o Civ. Agricola (mq)

Volume Residenziale o Civile Agricola (mc) 510

Volume Agricolo (mc)

Abitanti Attuali 1

IN PROGETTO PRGC

Superficie Lorda Resid. LR 16/2018 (mq)

Volume Residenziale o Civile Agricola (mc) 510

Abitanti Insediabili LR 16/2018



COMUNE DI PINO TORINESE

CENSIMENTO DEI FABBRICATI RUSTICI

Num. Censimento Generale

171

Superficie Lorda Resid. o Civ. Agricola (mq) 155

Volume Residenziale LR 16/2018 (mq)

DESTINAZIONE D'USO AMMESSA E PRESCRITTA

Destinazione d'uso Ammessa e Prescritta

MORFOLOGIA INSEDIATIVA E CONTESTO

Morfologia ARRETRATA RISPETTO ALLA STRADA

Orientamento NORD-OVEST

Orogeografico GIACITURA DI PIANURA/FONDOVALLE

Colmi PARALLELO ALLE CURVE DI LIVELLO

PERTINENZE

Pertinenze RESIDENZA

TIPOLOGIA ARCHITETTONICA

Tipologia Aggregativa A CORTE APERTA

Tipologia Edilizia MANICA DOPPIA

Tipologia Strutturale MURATURA TRADIZIONALE

Copertura 2 FALDE

Tecniche Costrut. e Mater. TETTO ALLA PIEMONTESE: COPPI; RIVESTIMENTO - MISTO

Finiture e Caratteri Decor. ZOCCOLATURA - INTONACO COLORATO; CORNICE

Elementi Archit. Tipizzanti

Altri Elem. Archit. Signific. LOGGIATO; BALCONE; INFERRIATE; RINGHIERA IN FERRO

RILEVANZA STORICO-ARCHITETTONICA E DOCUMENTARIA

Rilevanza IRRILEVANTE

RILEVANZA PAESAGGISTICA

Rilevanza IRRILEVANTE

STATO DI CONSERVAZIONE

Conservazione BUONO

CORPI PERTINENZIALI AGGIUNTI

Corpi Pertinenziali

ELEMENTI DI DETRAZIONE VISIVAElementi di Detrazione Visiva **CATEGORIA DI INTERVENTO AMMISSIBILE**

Intervento MANUTENZIONE ORDINARIA E STRAORDINARIA; RISTRUTTURAZIONE EDILIZIA

Note:

CARATTERIZZAZIONE DELL'EDIFICIO

STATO DI CONSERVAZIONE

INDIRIZZI E CATEGORIE D'INTERVENTO AMMISSIBILI



COMUNE DI PINO TORINESE

CENSIMENTO DEI FABBRICATI RUSTICI

Num. Censimento Generale

172

Foto 1:



Foto 2:



Foto 3:



Carta Tecnica:



PRGC:

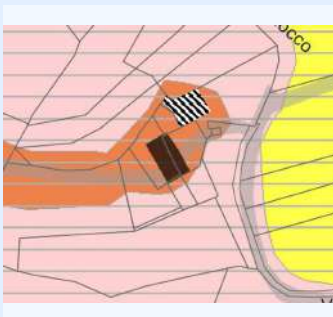

Catasto:

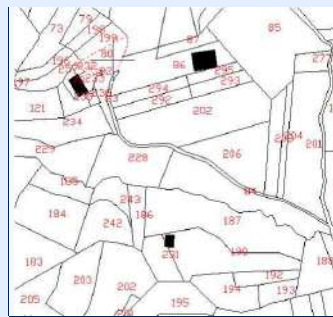

IDENTIFICATIVI

ID Scheda	121A	N° Piani	
N° Scheda 1974	1		
Proprietà	GRIBAUDI LUIGINA, LUGANO CARLA		
Indirizzo	VIA TETTI ROCCO 10		
Ambito Paesaggistico PPR	36		
Vincolo Paesaggistico	DM 01/08/1985, ART.142 DLGS 42/2004		
Destinazione d'uso Attual	AGRICOLA		
Epoca di Costruzione/Attestato d			
Fonti Documentarie (stralcio app)			
CT Foglio	11	Area_PRGC	1
CT Mappali	80	Classe_PAI	5

STATO ATTUALE

Superficie Lorda Residenziale (mq)	242
Superficie Lorda Agricola e/o Civ. Agricola (mq)	
Volume Residenziale o Civile Agricola (mc)	798
Volume Agricolo (mc)	
Abitanti Attuali	2

IN PROGETTO PRGC

Superficie Lorda Resid. LR 16/2018 (mq)	
Volume Residenziale o Civile Agricola (mc)	798
Abitanti Insediabili LR 16/2018	



COMUNE DI PINO TORINESE

CENSIMENTO DEI FABBRICATI RUSTICI

Num. Censimento Generale

172

Superficie Lorda Resid. o Civ. Agricola (mq) 242

Volume Residenziale LR 16/2018 (mq)

DESTINAZIONE D'USO AMMESSA E PRESCRITTA

Destinazione d'uso Ammessa e Prescritta

MORFOLOGIA INSEDIATIVA E CONTESTO

Morfologia ARRETRATA RISPETTO ALLA STRADA

Orientamento NORD-OVEST

Orogeografico GIACITURA DI CULMINE

Colmi PARALLELO ALLE CURVE DI LIVELLO

PERTINENZE

Pertinenze RESIDENZA

TIPOLOGIA ARCHITETTONICA

Tipologia Aggregativa AD ELLE

Tipologia Edilizia MANICA DOPPIA

Tipologia Strutturale MURATURA TRADIZIONALE

Copertura MISTA

Tecniche Costrut. e Mater. TETTO ALLA PIEMONTESE: COPPI; RIVESTIMENTO - MISTO

Finiture e Caratteri Decor. ZOCCOLATURA - INTONACO COLORATO; PIATTABANDA

Elementi Archit. Tipizzanti

Altri Elem. Archit. Signific. CANCELLATA/CANCELLO; BALCONE; INFERIATE; RINGHIERA IN FERRO

RILEVANZA STORICO-ARCHITETTONICA E DOCUMENTARIA

Rilevanza DI VALORE DOCUMENTARIO

RILEVANZA PAESAGGISTICA

Rilevanza DI VALORE DOCUMENTARIO

STATO DI CONSERVAZIONE

Conservazione MEDIOCRE

CORPI PERTINENZIALI AGGIUNTI

Corpi Pertinenziali

ELEMENTI DI DETRAZIONE VISIVAElementi di Detrazione Visiva **CATEGORIA DI INTERVENTO AMMISSIBILE**

Intervento MANUTENZIONE ORDINARIA E STRAORDINARIA; RISTRUTTURAZIONE EDILIZIA; RESTAURO E RISANAMENTO CONSERV

Note: TETTI ROCH

CARATTERIZZAZIONE DELL'EDIFICIO

STATO DI CONSERVAZIONE

INDIRIZZI E CATEGORIE D'INTERVENTO AMMISSIBILI



COMUNE DI PINO TORINESE

CENSIMENTO DEI FABBRICATI RUSTICI

Num. Censimento Generale

173

Foto 1:



Foto 2:



Foto 3:

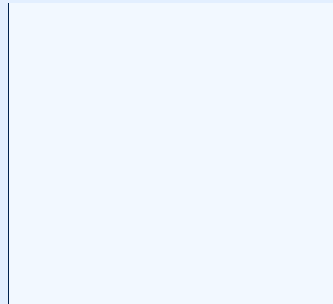

Carta Tecnica:



PRGC:

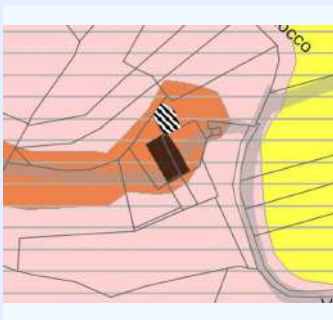

Catasto:

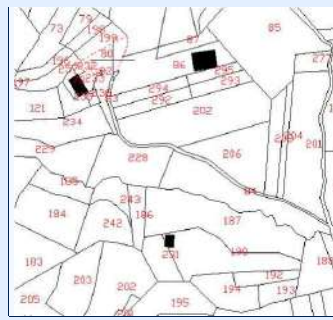

IDENTIFICATIVI

ID Scheda	121B	N° Piani	
N° Scheda 1974	1		
Proprietà	UNIA GIANLUCA		
Indirizzo	VIA TETTI ROCCO 10		
Ambito Paesaggistico PPR	36		
Vincolo Paesaggistico	DM 01/08/1985, ART. 142 DLGS 42/2004		
Destinazione d'uso Attual	AGRICOLA		
Epoca di Costruzione/Attestato d			
Fonti Documentarie (stralcio app)			
CT Foglio	11	Area_PRGC	1
CT Mappali	305	Classe_PAI	5

STATO ATTUALE

Superficie Lorda Residenziale (mq)	127
Superficie Lorda Agricola e/o Civ. Agricola (mq)	
Volume Residenziale o Civile Agricola (mc)	420
Volume Agricolo (mc)	
Abitanti Attuali	1

IN PROGETTO PRGC

Superficie Lorda Resid. LR 16/2018 (mq)	
Volume Residenziale o Civile Agricola (mc)	420
Abitanti Insediabili LR 16/2018	



COMUNE DI PINO TORINESE

CENSIMENTO DEI FABBRICATI RUSTICI

Num. Censimento Generale

173

Superficie Lorda Resid. o Civ. Agricola (mq) 127

Volume Residenziale LR 16/2018 (mq)

DESTINAZIONE D'USO AMMESSA E PRESCRITTA

Destinazione d'uso Ammessa e Prescritta

MORFOLOGIA INSEDIATIVA E CONTESTO

Morfologia ARRETRATA RISPETTO ALLA STRADA

Orientamento NORD-OVEST

Orogeografico GIACITURA DI CULMINE

Colmi PARALLELO ALLE CURVE DI LIVELLO

PERTINENZE

Pertinenze RESIDENZA

TIPOLOGIA ARCHITETTONICA

Tipologia Aggregativa AD ELLE

Tipologia Edilizia MANICA DOPPIA

Tipologia Strutturale MURATURA TRADIZIONALE

Copertura MISTA

Tecniche Costrut. e Mater. TETTO ALLA PIEMONTESE: COPPI; RIVESTIMENTO - MISTO

Finiture e Caratteri Decor. ZOCCOLATURA - INTONACO COLORATO

Elementi Archit. Tipizzanti

Altri Elem. Archit. Signific. CANCELLATA/CANCELLO; BALCONE; INFERIATE; RINGHIERA IN FERRO

RILEVANZA STORICO-ARCHITETTONICA E DOCUMENTARIA

Rilevanza DI VALORE DOCUMENTARIO

RILEVANZA PAESAGGISTICA

Rilevanza DI VALORE DOCUMENTARIO

STATO DI CONSERVAZIONE

Conservazione MEDIOCRE

CORPI PERTINENZIALI AGGIUNTI

Corpi Pertinenziali

ELEMENTI DI DETRAZIONE VISIVAElementi di Detrazione Visiva **CATEGORIA DI INTERVENTO AMMISSIBILE**

Intervento MANUTENZIONE ORDINARIA E STRAORDINARIA; RISTRUTTURAZIONE EDILIZIA; RESTAURO E RISANAMENTO CONSERV

Note:

CARATTERIZZAZIONE DELL'EDIFICIO

STATO DI CONSERVAZIONE

INDIRIZZI E CATEGORIE D'INTERVENTO AMMISSIBILI



COMUNE DI PINO TORINESE

CENSIMENTO DEI FABBRICATI RUSTICI

Num. Censimento Generale

174

Foto 1:



Foto 2:



Foto 3:



Carta Tecnica:

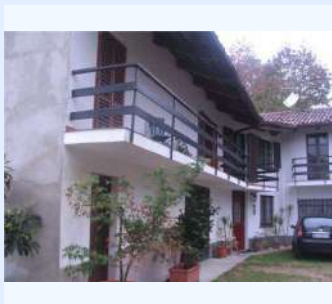

PRGC:

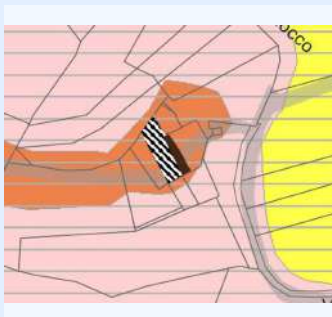

Catasto:

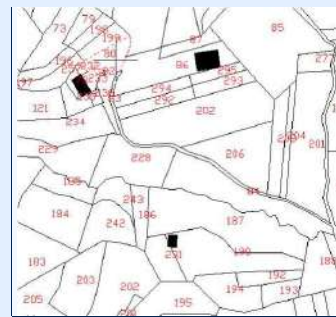

IDENTIFICATIVI

ID Scheda 121C

N° Piani 2

N° Scheda 1974 1

Proprietà RIVIERA RUGGERO, MACCOTTA SABRINA

Indirizzo VIA TETTI ROCCO 10

Ambito Paesaggistico PPR 36

Vincolo Paesaggistico DM 01/08/1985, ART 142 DLGS 42/2004

Destinazione d'uso Attual RESIDENZIALE

Epoca di Costruzione/Attestato d

Fonti Documentarie (stralcio app)

CT Foglio 11

Area_PRGC 1

CT Mappali 78

Classe_PAI 5

STATO ATTUALE

Superficie Lorda Residenziale (mq) 203

Superficie Lorda Agricola e/o Civ. Agricola (mq)

Volume Residenziale o Civile Agricola (mc) 670

Volume Agricolo (mc)

Abitanti Attuali 2

IN PROGETTO PRGC

Superficie Lorda Resid. LR 16/2018 (mq)

Volume Residenziale o Civile Agricola (mc) 670

Abitanti Insediabili LR 16/2018



COMUNE DI PINO TORINESE

CENSIMENTO DEI FABBRICATI RUSTICI

Num. Censimento Generale

174

Superficie Lorda Resid. o Civ. Agricola (mq) 203

Volume Residenziale LR 16/2018 (mq)

DESTINAZIONE D'USO AMMESSA E PRESCRITTA

Destinazione d'uso Ammessa e Prescritta

MORFOLOGIA INSEDIATIVA E CONTESTO

Morfologia ARRETRATA RISPETTO ALLA STRADA

Orientamento NORD-OVEST

Orogeografico GIACITURA DI CULMINE

Colmi PARALLELO ALLE CURVE DI LIVELLO

PERTINENZE

Pertinenze RESIDENZA

TIPOLOGIA ARCHITETTONICA

Tipologia Aggregativa AD ELLE

Tipologia Edilizia MANICA DOPPIA

Tipologia Strutturale MURATURA TRADIZIONALE

Copertura MISTA

Tecniche Costrut. e Mater. TETTO ALLA PIEMONTESE: COPPI; RIVESTIMENTO - MISTO

Finiture e Caratteri Decor. ZOCCOLATURA - INTONACO COLORATO

Elementi Archit. Tipizzanti

Altri Elem. Archit. Signific. CANCELLATA/CANCELLO; BALCONE; INFERIATE; RINGHIERA IN FERRO

RILEVANZA STORICO-ARCHITETTONICA E DOCUMENTARIA

Rilevanza DI VALORE DOCUMENTARIO

RILEVANZA PAESAGGISTICA

Rilevanza DI VALORE DOCUMENTARIO

STATO DI CONSERVAZIONE

Conservazione MEDIOCRE

CORPI PERTINENZIALI AGGIUNTI

Corpi Pertinenziali

ELEMENTI DI DETRAZIONE VISIVAElementi di Detrazione Visiva **CATEGORIA DI INTERVENTO AMMISSIBILE**

Intervento MANUTENZIONE ORDINARIA E STRAORDINARIA; RISTRUTTURAZIONE EDILIZIA

Note:

CARATTERIZZAZIONE DELL'EDIFICIO

STATO DI CONSERVAZIONE

INDIRIZZI E CATEGORIE D'INTERVENTO AMMISSIBILI



Foto 1:



Foto 2:



Foto 3:

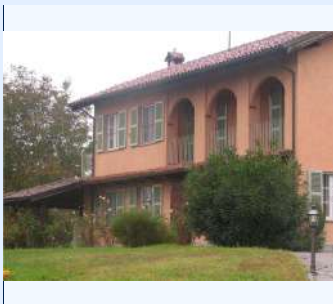

Carta Tecnica:



PRGC:

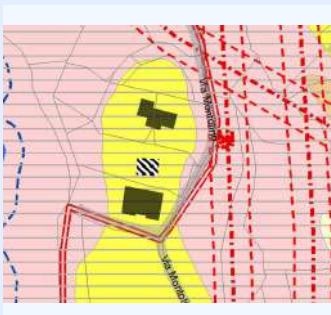

Catasto:

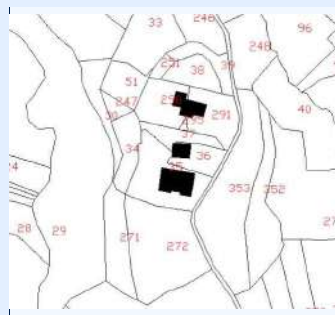

IDENTIFICATIVI

ID Scheda	122	N° Piani	2
N° Scheda 1974	1		
Proprietà	CAIELLI DIEGO, CAIELLI LUIGI, COMIZZOLI MARIA ROSA,		
Indirizzo	VIA MONTOLINO 27		
Ambito Paesaggistico PPR	36		
Vincolo Paesaggistico	DM 01/08/1985, ART 142 DLGS 42/2004		
Destinazione d'uso Attual	RESIDENZIALE		
Epoca di Costruzione/Attestato d			
Fonti Documentarie (stralcio app)			
CT Foglio	12	Area_PRGC	1
CT Mappali	290, 388	Classe_PAI	2

STATO ATTUALE

Superficie Lorda Residenziale (mq)	153
Superficie Lorda Agricola e/o Civ. Agricola (mq)	
Volume Residenziale o Civile Agricola (mc)	505
Volume Agricolo (mc)	
Abitanti Attuali	1

IN PROGETTO PRGC

Superficie Lorda Resid. LR 16/2018 (mq)	
Volume Residenziale o Civile Agricola (mc)	505
Abitanti Insediabili LR 16/2018	



COMUNE DI PINO TORINESE

CENSIMENTO DEI FABBRICATI RUSTICI

Num. Censimento Generale

175

Superficie Lorda Resid. o Civ. Agricola (mq) 153

Volume Residenziale LR 16/2018 (mq)

DESTINAZIONE D'USO AMMESSA E PRESCRITTA

Destinazione d'uso Ammessa e Prescritta

MORFOLOGIA INSEDIATIVA E CONTESTO

Morfologia ARRETRATA RISPETTO ALLA STRADA

Orientamento NORD-EST

Orogeografico GIACITURA DI CULMINE

Colmi PARALLELO ALLE CURVE DI LIVELLO

PERTINENZE

Pertinenze RESIDENZA

TIPOLOGIA ARCHITETTONICA

Tipologia Aggregativa

Tipologia Edilizia MANICA DOPPIA

Tipologia Strutturale MURATURA TRADIZIONALE

Copertura 2 FALDE

Tecniche Costrut. e Mater. TETTO ALLA PIEMONTESE: COPPI; RIVESTIMENTO - MISTO

Finiture e Caratteri Decor. ZOCCOLATURA - INTONACO COLORATO

Elementi Archit. Tipizzanti

Altri Elem. Archit. Signific. ALTANA; CANCELLATA/CANCELLO; BALCONE; INFERIATE; RINGHIERA IN FERRO

RILEVANZA STORICO-ARCHITETTONICA E DOCUMENTARIA

Rilevanza DI VALORE DOCUMENTARIO

RILEVANZA PAESAGGISTICA

Rilevanza DI VALORE DOCUMENTARIO

STATO DI CONSERVAZIONE

Conservazione BUONO

CORPI PERTINENZIALI AGGIUNTI

Corpi Pertinenziali

ELEMENTI DI DETRAZIONE VISIVAElementi di Detrazione Visiva **CATEGORIA DI INTERVENTO AMMISSIBILE**

Intervento MANUTENZIONE ORDINARIA E STRAORDINARIA; RISTRUTTURAZIONE EDILIZIA; RESTAURO E RISANAMENTO CONSERV

Note:

CARATTERIZZAZIONE DELL'EDIFICIO

STATO DI CONSERVAZIONE

INDIRIZZI E CATEGORIE D'INTERVENTO AMMISSIBILI



COMUNE DI PINO TORINESE

CENSIMENTO DEI FABBRICATI RUSTICI

Num. Censimento Generale

176

Foto 1:



Foto 2:



Foto 3:



Carta Tecnica:



PRGC:

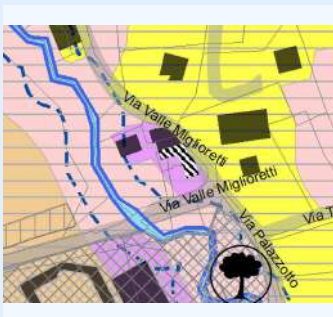

Catasto:

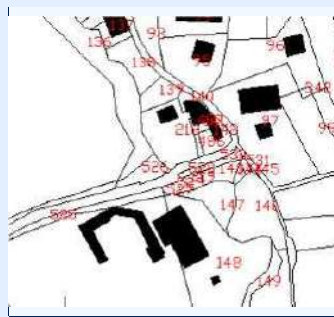

IDENTIFICATIVI

ID Scheda	123A	N° Piani	2
N° Scheda 1974	18		
Proprietà	SAPINO MAURO, AIMASSO INES		
Indirizzo	VIA VALLE MIGLIORETTI 43		
Ambito Paesaggistico PPR	36		
Vincolo Paesaggistico	DM 01/08/1985, ART 142 DLGS 42/2004		
Destinazione d'uso Attual	RESIDENZIALE		
Epoca di Costruzione/Attestato d			
Fonti Documentarie (stralcio app)			
CT Foglio	25	Area_PRC	1
CT Mappali	141, 487	Classe_PAI	6

STATO ATTUALE

Superficie Lorda Residenziale (mq)	273
Superficie Lorda Agricola e/o Civ. Agricola (mq)	
Volume Residenziale o Civile Agricola (mc)	901
Volume Agricolo (mc)	
Abitanti Attuali	2

IN PROGETTO PRGC

Superficie Lorda Resid. LR 16/2018 (mq)	
Volume Residenziale o Civile Agricola (mc)	901
Abitanti Insediabili LR 16/2018	



COMUNE DI PINO TORINESE

CENSIMENTO DEI FABBRICATI RUSTICI

Num. Censimento Generale

176

Superficie Lorda Resid. o Civ. Agricola (mq) 273

Volume Residenziale LR 16/2018 (mq)

DESTINAZIONE D'USO AMMESSA E PRESCRITTA

Destinazione d'uso Ammessa e Prescritta

MORFOLOGIA INSEDIATIVA E CONTESTO

Morfologia AGGREGATA

Orientamento NORD - SUD

Orogeografico GIACITURA DI PIANURA/FONDOVALLE

Colmi PERPENDICOLARE ALLA CURVE DI LIVELLO

PERTINENZE

Pertinenze RESIDENZA

TIPOLOGIA ARCHITETTONICA

Tipologia Aggregativa AD ELLE

Tipologia Edilizia MANICA DOPPIA

Tipologia Strutturale MURATURA TRADIZIONALE

Copertura 2 FALDE; MISTA

Tecniche Costrut. e Mater. TETTO ALLA PIEMONTESE: COPPI; RIVESTIMENTO - MISTO

Finiture e Caratteri Decor. ZOCCOLATURA - PIETRA DI RIVESTIMENTO; CORNICE

Elementi Archit. Tipizzanti

Altri Elem. Archit. Signific. CANCELLATA/CANCELLO; BALCONE; INFERIATE

RILEVANZA STORICO-ARCHITETTONICA E DOCUMENTARIA

Rilevanza IRRILEVANTE

RILEVANZA PAESAGGISTICA

Rilevanza IRRILEVANTE

STATO DI CONSERVAZIONE

Conservazione BUONO

CORPI PERTINENZIALI AGGIUNTI

Corpi Pertinenziali

ELEMENTI DI DETRAZIONE VISIVAElementi di Detrazione Visiva **CATEGORIA DI INTERVENTO AMMISSIBILE**

Intervento MANUTENZIONE ORDINARIA E STRAORDINARIA; RISTRUTTURAZIONE EDILIZIA

Note:

CARATTERIZZAZIONE DELL'EDIFICIO

STATO DI CONSERVAZIONE

INDIRIZZI E CATEGORIE D'INTERVENTO AMMISSIBILI



COMUNE DI PINO TORINESE

CENSIMENTO DEI FABBRICATI RUSTICI

Num. Censimento Generale

177

Foto 1:



Foto 2:



Foto 3:



Carta Tecnica:



PRGC:

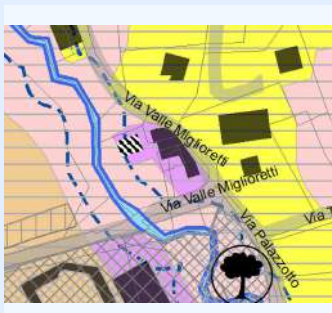

Catasto:

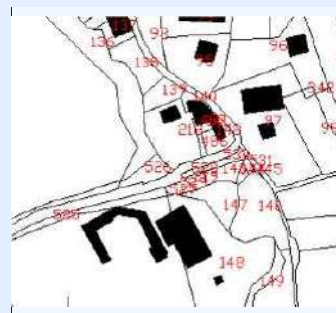

IDENTIFICATIVI

ID Scheda	124	N° Piani	2
N° Scheda 1974	19		
Proprieta	CAPITANIO LOREDANA, CASASSA MONT CRISTIANO		
Indirizzo	VIA VALLE MIGLIORETTI 41		
Ambito Paesaggistico PPR	36		
Vincolo Paesaggistico	DM 01/08/1985, ART 142 DLGS 42/2004		
Destinazione d'uso Attual	RESIDENZIALE		
Epoca di Costruzione/Attestato d			
Fonti Documentarie (stralcio app)			
CT Foglio	25	Area_PRC	1
CT Mappali	218	Classe_PAI	6

STATO ATTUALE

Superficie Lorda Residenziale (mq)	150
Superficie Lorda Agricola e/o Civ. Agricola (mq)	
Volume Residenziale o Civile Agricola (mc)	495
Volume Agricolo (mc)	
Abitanti Attuali	1

IN PROGETTO PRGC

Superficie Lorda Resid. LR 16/2018 (mq)	
Volume Residenziale o Civile Agricola (mc)	495
Abitanti Insediabili LR 16/2018	



COMUNE DI PINO TORINESE

CENSIMENTO DEI FABBRICATI RUSTICI

Num. Censimento Generale

177

Superficie Lorda Resid. o Civ. Agricola (mq) 150

Volume Residenziale LR 16/2018 (mq)

DESTINAZIONE D'USO AMMESSA E PRESCRITTA

Destinazione d'uso Ammessa e Prescritta

MORFOLOGIA INSEDIATIVA E CONTESTO

Morfologia LUNGO LA STRADA - ALLINEATA

Orientamento NORD-EST

Orogeografico GIACITURA DI PIANURA/FONDOVALLE

Colmi PERPENDICOLARE ALLA CURVE DI LIVELLO

PERTINENZE

Pertinenze RESIDENZA

TIPOLOGIA ARCHITETTONICA

Tipologia Aggregativa AD ELLE

Tipologia Edilizia MANICA DOPPIA

Tipologia Strutturale MURATURA TRADIZIONALE

Copertura MISTA

Tecniche Costrut. e Mater. TETTO ALLA PIEMONTESE: COPPI; RIVESTIMENTO - MISTO

Finiture e Caratteri Decor. ZOCCOLATURA - INTONACO COLORATO

Elementi Archit. Tipizzanti

Altri Elem. Archit. Signific. CANCELLATA/CANCELLO; INFERIATE

RILEVANZA STORICO-ARCHITETTONICA E DOCUMENTARIA

Rilevanza IRRILEVANTE

RILEVANZA PAESAGGISTICA

Rilevanza IRRILEVANTE

STATO DI CONSERVAZIONE

Conservazione MEDIOCRE

CORPI PERTINENZIALI AGGIUNTI

Corpi Pertinenziali BASSI FABBRICATI ADIACENTI

ELEMENTI DI DETRAZIONE VISIVAElementi di Detrazione Visiva **CATEGORIA DI INTERVENTO AMMISSIBILE**

Intervento MANUTENZIONE ORDINARIA E STRAORDINARIA; RISTRUTTURAZIONE EDILIZIA

Note: E' OPPORTUNO IL RIFACIMENTO DEL TETTO PER LA PARTE VECCHIA

CARATTERIZZAZIONE DELL'EDIFICIO

STATO DI CONSERVAZIONE

INDIRIZZI E CATEGORIE D'INTERVENTO AMMISSIBILI



Foto 1:



Foto 2:



Foto 3:

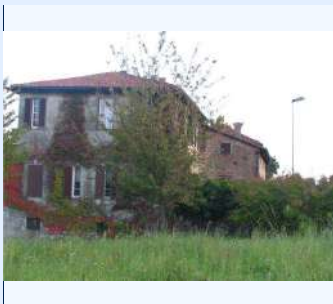

Carta Tecnica:



PRGC:

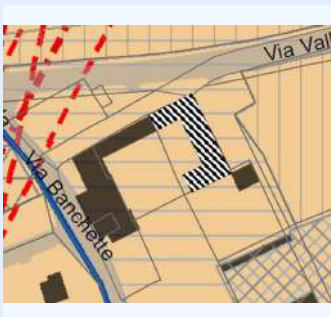

Catasto:

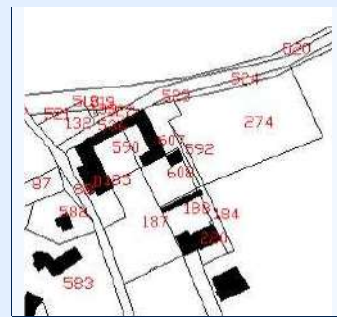

IDENTIFICATIVI

ID Scheda	125A	N° Piani	2
N° Scheda 1974	3		
Proprietà	MIGLIORETTI ANNA, BARI MAURO, ZOPPI ELISABETTA, MARTEN PEROLINO GIOVANNI		
Indirizzo	VIA VALLE MIGLIORETTI 26		
Ambito Paesaggistico PPR	36		
Vincolo Paesaggistico	DM 01/08/1985		
Destinazione d'uso Attuale	RESIDENZIALE		
Epoca di Costruzione/Attestato d			
Fonti Documentarie (stralcio app)			
CT Foglio	25	Area_PRCG	1
CT Mappali	185, 607, 735	Classe_PAI	3

STATO ATTUALE

Superficie Lorda Residenziale (mq)	1538
Superficie Lorda Agricola e/o Civ. Agricola (mq)	
Volume Residenziale o Civile Agricola (mc)	5076
Volume Agricolo (mc)	
Abitanti Attuali	14

IN PROGETTO PRGC

Superficie Lorda Resid. LR 16/2018 (mq)	
Volume Residenziale o Civile Agricola (mc)	5076
Abitanti Insediabili LR 16/2018	



COMUNE DI PINO TORINESE

CENSIMENTO DEI FABBRICATI RUSTICI

Num. Censimento Generale

178

Superficie Lorda Resid. o Civ. Agricola (mq) 1538

Volume Residenziale LR 16/2018 (mq)

DESTINAZIONE D'USO AMMESSA E PRESCRITTA

Destinazione d'uso Ammessa e Prescritta

MORFOLOGIA INSEDIATIVA E CONTESTO

Morfologia LUNGO LA STRADA - ALLINEATA

Orientamento NORD-EST

Orogeografico GIACITURA DI MEZZA COSTA

Colmi PERPENDICOLARE ALLA CURVE DI LIVELLO

PERTINENZE

Pertinenze RESIDENZA

TIPOLOGIA ARCHITETTONICA

Tipologia Aggregativa A CORTE CHIUSA

Tipologia Edilizia MANICA DOPPIA

Tipologia Strutturale MURATURA TRADIZIONALE

Copertura MISTA

Tecniche Costrut. e Mater. TETTO ALLA PIEMONTESE: COPPI; RIVESTIMENTO - MISTO

Finiture e Caratteri Decor. ZOCCOLATURA - INTONACO COLORATO

Elementi Archit. Tipizzanti

Altri Elem. Archit. Signific. LOGGIATO; ABBAINO; CANCELLATA/CANCELLO; BALCONE; INFERIATE

RILEVANZA STORICO-ARCHITETTONICA E DOCUMENTARIA

Rilevanza MOLTO SIGNIFICATIVO

RILEVANZA PAESAGGISTICA

Rilevanza MOLTO SIGNIFICATIVO

STATO DI CONSERVAZIONE

Conservazione MEDIOCRE

CORPI PERTINENZIALI AGGIUNTI

Corpi Pertinenziali

ELEMENTI DI DETRAZIONE VISIVAElementi di Detrazione Visiva **CATEGORIA DI INTERVENTO AMMISSIBILE**

Intervento MANUTENZIONE ORDINARIA E STRAORDINARIA; RESTAURO E RISANAMENTO CONSERVATIVO

Note:

CARATTERIZZAZIONE DELL'EDIFICIO

STATO DI CONSERVAZIONE

INDIRIZZI E CATEGORIE D'INTERVENTO AMMISSIBILI



Foto 1:



Foto 2:



Foto 3:



Carta Tecnica:

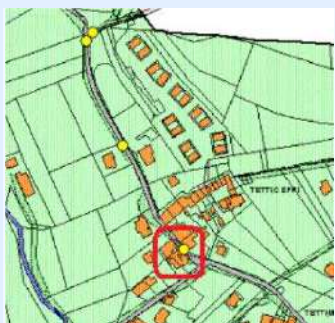

PRGC:



Catasto:

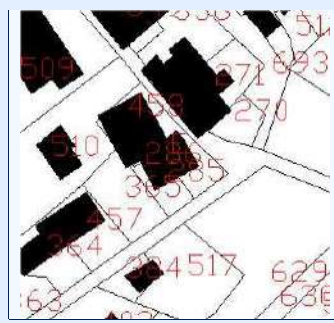

IDENTIFICATIVI

ID Scheda	126A	N° Piani	2
N° Scheda 1974	14		
Proprieta	COLLO LUCIA		
Indirizzo	VIA TETTI CIVERA 2		
Ambito Paesaggistico PPR	36		
Vincolo Paesaggistico	DM 01/08/1985		
Destinazione d'uso Attual	RSIDENZIALE, AGRICOLA		
Epoca di Costruzione/Attestato d			
Fonti Documentarie (stralcio app)			
CT Foglio	13	Area_PRGC	2
CT Mappali	670	Classe_PAI	2

STATO ATTUALE

Superficie Lorda Residenziale (mq)	120
Superficie Lorda Agricola e/o Civ. Agricola (mq)	222
Volume Residenziale o Civile Agricola (mc)	396
Volume Agricolo (mc)	732
Abitanti Attuali	1

IN PROGETTO PRGC

Superficie Lorda Resid. LR 16/2018 (mq)	222
Volume Residenziale o Civile Agricola (mc)	396
Abitanti Insediabili LR 16/2018	5



COMUNE DI PINO TORINESE

CENSIMENTO DEI FABBRICATI RUSTICI

Num. Censimento Generale

179

Superficie Lorda Resid. o Civ. Agricola (mq) 120

Volume Residenziale LR 16/2018 (mq) 732

DESTINAZIONE D'USO AMMESSA E PRESCRITTA

Destinazione d'uso Ammessa e Prescritta

MORFOLOGIA INSEDIATIVA E CONTESTO

Morfologia LUNGO LA STRADA - ALLINEATA

Orientamento NORD-OVEST

Orogeografico GIACITURA DI CRINALE

Colmi PARALLELO ALLE CURVE DI LIVELLO

PERTINENZE

Pertinenze TETTOIA; FIENILE; STALLA; RESIDENZA

TIPOLOGIA ARCHITETTONICA

Tipologia Aggregativa A CORTE CHIUSA

Tipologia Edilizia UNITA' SISTEMICA

Tipologia Strutturale MURATURA TRADIZIONALE

Copertura MISTA

Tecniche Costrut. e Mater. TETTO ALLA PIEMONTESE: COPPI; RIVESTIMENTO - MISTO

Finiture e Caratteri Decor. ZOCCOLATURA - CEMENTO; CORNICE

Elementi Archit. Tipizzanti

Altri Elem. Archit. Signific. BALCONE; INFERRIATE; RINGHIERA IN FERRO

RILEVANZA STORICO-ARCHITETTONICA E DOCUMENTARIA

Rilevanza DI VALORE DOCUMENTARIO

RILEVANZA PAESAGGISTICA

Rilevanza DI VALORE DOCUMENTARIO

STATO DI CONSERVAZIONE

Conservazione MEDIOCRE

CORPI PERTINENZIALI AGGIUNTI

Corpi Pertinenziali

ELEMENTI DI DETRAZIONE VISIVAElementi di Detrazione Visiva **CATEGORIA DI INTERVENTO AMMISSIBILE**

Intervento MANUTENZIONE ORDINARIA E STRAORDINARIA; RISTRUTTURAZIONE EDILIZIA; RESTAURO E RISANAMENTO CONSERV

Note: RICHIEDE RIFACIMENTO TETTO E FACCIATE

CARATTERIZZAZIONE DELL'EDIFICIO

STATO DI CONSERVAZIONE

INDIRIZZI E CATEGORIE D'INTERVENTO AMMISSIBILI



Foto 1:



Foto 2:



Foto 3:



Carta Tecnica:

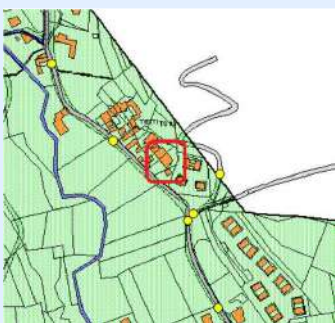

PRGC:

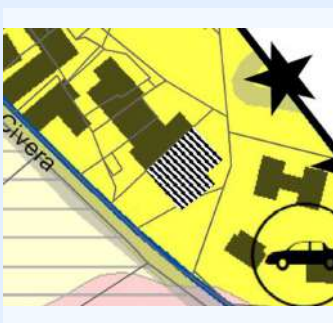

Catasto:

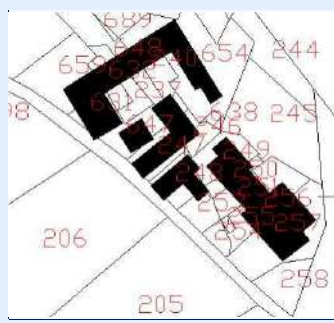

IDENTIFICATIVI

ID Scheda N° Piani N° Scheda 1974 Proprietà Indirizzo Ambito Paesaggistico PPR Vincolo Paesaggistico Destinazione d'uso Attual Epoca di Costruzione/Attestato d Fonti Documentarie (stralcio app) CT Foglio Area_PRGC CT Mappali Classe_PAI

STATO ATTUALE

Superficie Lorda Residenziale (mq) Superficie Lorda Agricola e/o Civ. Agricola (mq) Volume Residenziale o Civile Agricola (mc) Volume Agricolo (mc) Abitanti Attuali

IN PROGETTO PRGC

Superficie Lorda Resid. LR 16/2018 (mq) Volume Residenziale o Civile Agricola (mc) Abitanti Insediabili LR 16/2018



COMUNE DI PINO TORINESE

CENSIMENTO DEI FABBRICATI RUSTICI

Num. Censimento Generale

180

Superficie Lorda Resid. o Civ. Agricola (mq) 12

Volume Residenziale LR 16/2018 (mq)

DESTINAZIONE D'USO AMMESSA E PRESCRITTA

Destinazione d'uso Ammessa e Prescritta

MORFOLOGIA INSEDIATIVA E CONTESTO

Morfologia AGGREGATA; LUNGO LA STRADA - ALLINEATA

Orientamento NORD-EST

Orogeografico GIACITURA DI PIANURA/FONDOVALLE

Colmi PARALLELO ALLE CURVE DI LIVELLO

PERTINENZE

Pertinenze RESIDENZA

TIPOLOGIA ARCHITETTONICA

Tipologia Aggregativa

Tipologia Edilizia MANICA DOPPIA

Tipologia Strutturale MURATURA TRADIZIONALE

Copertura 2 FALDE

Tecniche Costrut. e Mater. TETTO ALLA PIEMONTESE: COPPI; RIVESTIMENTO - MISTO

Finiture e Caratteri Decor. PIATTABANDA

Elementi Archit. Tipizzanti

Altri Elem. Archit. Signific. BALCONE; INFERRIATE; RINGHIERA IN FERRO

RILEVANZA STORICO-ARCHITETTONICA E DOCUMENTARIA

Rilevanza IRRILEVANTE

RILEVANZA PAESAGGISTICA

Rilevanza IRRILEVANTE

STATO DI CONSERVAZIONE

Conservazione OGGETTO DI INTERVENTO IN CORSO

CORPI PERTINENZIALI AGGIUNTI

Corpi Pertinenziali BASSI FABBRICATI ADIACENTI

ELEMENTI DI DETRAZIONE VISIVAElementi di Detrazione Visiva **CATEGORIA DI INTERVENTO AMMISSIBILE**

Intervento MANUTENZIONE ORDINARIA E STRAORDINARIA; RISTRUTTURAZIONE EDILIZIA

Note:

CARATTERIZZAZIONE DELL'EDIFICIO

STATO DI CONSERVAZIONE

INDIRIZZI E CATEGORIE D'INTERVENTO AMMISSIBILI



COMUNE DI PINO TORINESE

CENSIMENTO DEI FABBRICATI RUSTICI

Num. Censimento Generale

181

Foto 1:



Foto 2:



Foto 3:



Carta Tecnica:

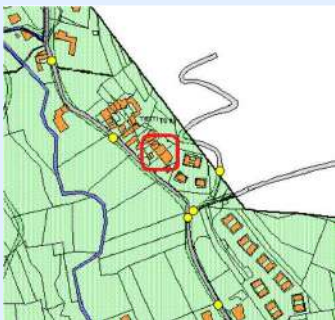

PRGC:

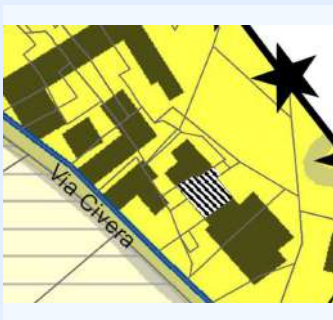

Catasto:

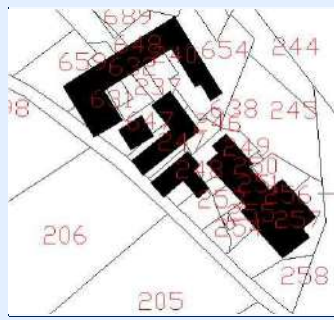

IDENTIFICATIVI

ID Scheda	128	N° Piani	2
N° Scheda 1974	17		
Proprieta	CAMILOTTO MARIA,		
Indirizzo	VIA TETTI CIVERA 26		
Ambito Paesaggistico PPR	36		
Vincolo Paesaggistico	DM 01/08/1985, ART 142 DLGS 42/2004		
Destinazione d'uso Attual	RESIDENZIALE		
Epoca di Costruzione/Attestato d			
Fonti Documentarie (stralcio app)			
CT Foglio	13	Area_PRGC	2
CT Mappali	251	Classe_PA	2

STATO ATTUALE

Superficie Lorda Residenziale (mq)	200
Superficie Lorda Agricola e/o Civ. Agricola (mq)	
Volume Residenziale o Civile Agricola (mc)	660
Volume Agricolo (mc)	
Abitanti Attuali	2

IN PROGETTO PRGC

Superficie Lorda Resid. LR 16/2018 (mq)	
Volume Residenziale o Civile Agricola (mc)	660
Abitanti Insediabili LR 16/2018	



COMUNE DI PINO TORINESE

CENSIMENTO DEI FABBRICATI RUSTICI

Num. Censimento Generale

181

Superficie Lorda Resid. o Civ. Agricola (mq) 200

Volume Residenziale LR 16/2018 (mq)

DESTINAZIONE D'USO AMMESSA E PRESCRITTA

Destinazione d'uso Ammessa e Prescritta

MORFOLOGIA INSEDIATIVA E CONTESTO

Morfologia AGGREGATA

Orientamento NORD - SUD

Orogeografico GIACITURA DI MEZZA COSTA

Colmi PARALLELO ALLE CURVE DI LIVELLO

PERTINENZE

Pertinenze RESIDENZA

TIPOLOGIA ARCHITETTONICA

Tipologia Aggregativa A CORTE APERTA

Tipologia Edilizia MANICA DOPPIA

Tipologia Strutturale MURATURA TRADIZIONALE

Copertura 2 FALDE

Tecniche Costrut. e Mater. TETTO ALLA PIEMONTESE: COPPI; RIVESTIMENTO - MISTO

Finiture e Caratteri Decor. ZOCCOLATURA - INTONACO COLORATO

Elementi Archit. Tipizzanti

Altri Elem. Archit. Signific. BALCONE; INFERRIATE; RINGHIERA IN FERRO

RILEVANZA STORICO-ARCHITETTONICA E DOCUMENTARIA

Rilevanza DI VALORE DOCUMENTARIO

RILEVANZA PAESAGGISTICA

Rilevanza DI VALORE DOCUMENTARIO

STATO DI CONSERVAZIONE

Conservazione BUONO

CORPI PERTINENZIALI AGGIUNTI

Corpi Pertinenziali

ELEMENTI DI DETRAZIONE VISIVAElementi di Detrazione Visiva **CATEGORIA DI INTERVENTO AMMISSIBILE**

Intervento MANUTENZIONE ORDINARIA E STRAORDINARIA; RISTRUTTURAZIONE EDILIZIA; RESTAURO E RISANAMENTO CONSERV

Note:

CARATTERIZZAZIONE DELL'EDIFICIO

STATO DI CONSERVAZIONE

INDIRIZZI E CATEGORIE D'INTERVENTO AMMISSIBILI



Foto 1:



Foto 2:



Foto 3:



Carta Tecnica:

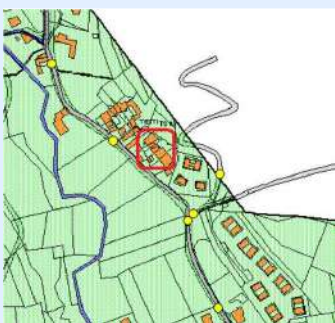

PRGC:



Catasto:

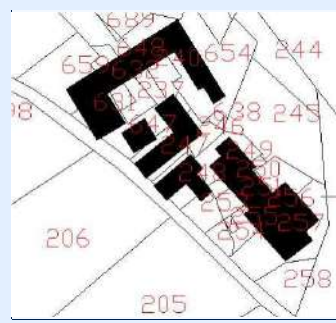

IDENTIFICATIVI

ID Scheda N° Piani N° Scheda 1974 Proprietà Indirizzo Ambito Paesaggistico PPR Vincolo Paesaggistico Destinazione d'uso Attual Epoca di Costruzione/Attestato d Fonti Documentarie (stralcio app) CT Foglio Area_PRGC CT Mappali Classe_PAI

STATO ATTUALE

Superficie Lorda Residenziale (mq) Superficie Lorda Agricola e/o Civ. Agricola (mq) Volume Residenziale o Civile Agricola (mc) Volume Agricolo (mc) Abitanti Attuali

IN PROGETTO PRGC

Superficie Lorda Resid. LR 16/2018 (mq) Volume Residenziale o Civile Agricola (mc) Abitanti Insediabili LR 16/2018



COMUNE DI PINO TORINESE

CENSIMENTO DEI FABBRICATI RUSTICI

Num. Censimento Generale

182

Superficie Lorda Resid. o Civ. Agricola (mq) 178

Volume Residenziale LR 16/2018 (mq)

DESTINAZIONE D'USO AMMESSA E PRESCRITTA

Destinazione d'uso Ammessa e Prescritta

MORFOLOGIA INSEDIATIVA E CONTESTO

Morfologia AGGREGATA

Orientamento NORD-OVEST

Orogeografico GIACITURA DI MEZZA COSTA

Colmi

PERTINENZE

Pertinenze TETTOIA; FIENILE; STALLA; RESIDENZA

TIPOLOGIA ARCHITETTONICA

Tipologia Aggregativa A CORTE APERTA

Tipologia Edilizia UNITA' SISTEMICA

Tipologia Strutturale MURATURA TRADIZIONALE

Copertura 2 FALDE

Tecniche Costrut. e Mater. TETTO ALLA PIEMONTESE: COPPI

Finiture e Caratteri Decor. ZOCCOLATURA - INTONACO COLORATO

Elementi Archit. Tipizzanti

Altri Elem. Archit. Signific. BALCONE; TAGLIAFUOCO; INFERIATE; RINGHIERA IN FERRO

RILEVANZA STORICO-ARCHITETTONICA E DOCUMENTARIA

Rilevanza DI VALORE DOCUMENTARIO

RILEVANZA PAESAGGISTICA

Rilevanza DI VALORE DOCUMENTARIO

STATO DI CONSERVAZIONE

Conservazione PESSIMO

CORPI PERTINENZIALI AGGIUNTI

Corpi Pertinenziali

ELEMENTI DI DETRAZIONE VISIVAElementi di Detrazione Visiva **CATEGORIA DI INTERVENTO AMMISSIBILE**

Intervento MANUTENZIONE ORDINARIA E STRAORDINARIA; RISTRUTTURAZIONE EDILIZIA; RESTAURO E RISANAMENTO CONSERV

Note:

CARATTERIZZAZIONE DELL'EDIFICIO

STATO DI CONSERVAZIONE

INDIRIZZI E CATEGORIE D'INTERVENTO AMMISSIBILI



COMUNE DI PINO TORINESE

CENSIMENTO DEI FABBRICATI RUSTICI

Num. Censimento Generale

183

Foto 1:



Foto 2:



Foto 3:



Carta Tecnica:

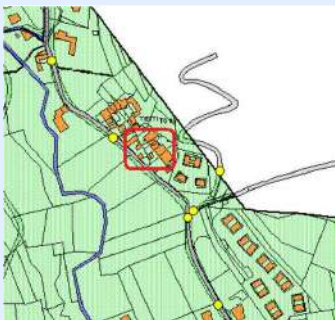

PRGC:

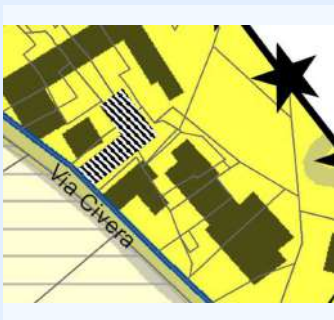

Catasto:

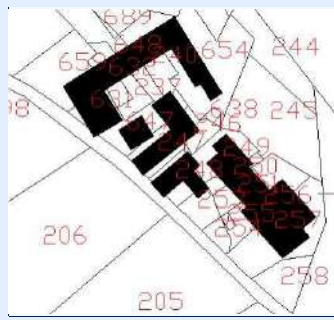

IDENTIFICATIVI

ID Scheda	130	N° Piani	2
N° Scheda 1974	19		
Proprietà	PARRA AZCONA BEATRIZ		
Indirizzo	VIA TETTI CIVERA 28		
Ambito Paesaggistico PPR	36		
Vincolo Paesaggistico	DM 01/08/1985, ART 142 DLGS 42/2004		
Destinazione d'uso Attual	RESIDENZIALE		
Epoca di Costruzione/Attestato d			
Fonti Documentarie (stralcio app)			
CT Foglio	13	Area_PRGC	2
CT Mappali	687	Classe_PAI	2

STATO ATTUALE

Superficie Lorda Residenziale (mq)	327
Superficie Lorda Agricola e/o Civ. Agricola (mq)	
Volume Residenziale o Civile Agricola (mc)	1080
Volume Agricolo (mc)	
Abitanti Attuali	3

IN PROGETTO PRGC

Superficie Lorda Resid. LR 16/2018 (mq)	
Volume Residenziale o Civile Agricola (mc)	1080
Abitanti Insediabili LR 16/2018	



COMUNE DI PINO TORINESE

CENSIMENTO DEI FABBRICATI RUSTICI

Num. Censimento Generale

183

Superficie Lorda Resid. o Civ. Agricola (mq) 327

Volume Residenziale LR 16/2018 (mq)

DESTINAZIONE D'USO AMMESSA E PRESCRITTA

Destinazione d'uso Ammessa e Prescritta

MORFOLOGIA INSEDIATIVA E CONTESTO

Morfologia LUNGO LA STRADA - A PETTINE

Orientamento NORD - SUD

Orogeografico GIACITURA DI MEZZA COSTA

Colmi PERPENDICOLARE ALLA CURVE DI LIVELLO

PERTINENZE

Pertinenze RESIDENZA

TIPOLOGIA ARCHITETTONICA

Tipologia Aggregativa AD ELLE

Tipologia Edilizia MANICA DOPPIA

Tipologia Strutturale MURATURA TRADIZIONALE

Copertura MISTA

Tecniche Costrut. e Mater. TETTO ALLA PIEMONTESE: COPPI; RIVESTIMENTO - MISTO

Finiture e Caratteri Decor. ZOCCOLATURA - INTONACO COLORATO

Elementi Archit. Tipizzanti

Altri Elem. Archit. Signific. CANCELLATA/CANCELLO; BALCONE; INFERIATE; RINGHIERA IN FERRO

RILEVANZA STORICO-ARCHITETTONICA E DOCUMENTARIA

Rilevanza IRRILEVANTE

RILEVANZA PAESAGGISTICA

Rilevanza IRRILEVANTE

STATO DI CONSERVAZIONE

Conservazione BUONO

CORPI PERTINENZIALI AGGIUNTI

Corpi Pertinenziali

ELEMENTI DI DETRAZIONE VISIVAElementi di Detrazione Visiva **CATEGORIA DI INTERVENTO AMMISSIBILE**

Intervento MANUTENZIONE ORDINARIA E STRAORDINARIA; RISTRUTTURAZIONE EDILIZIA

Note:

CARATTERIZZAZIONE DELL'EDIFICIO

STATO DI CONSERVAZIONE

INDIRIZZI E CATEGORIE D'INTERVENTO AMMISSIBILI



Foto 1:



Foto 2:



Foto 3:

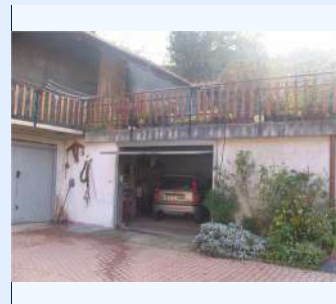

Carta Tecnica:

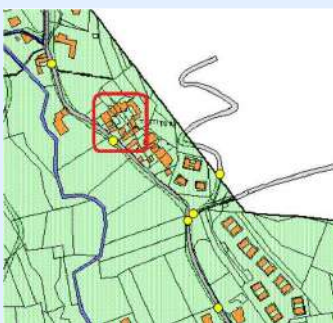

PRGC:

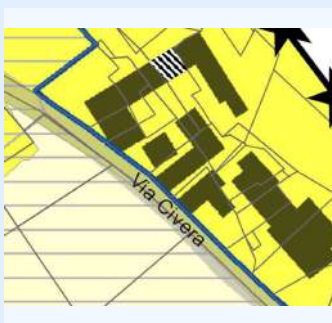

Catasto:

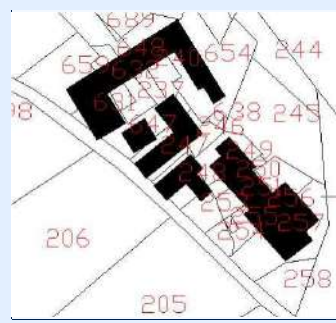

IDENTIFICATIVI

ID Scheda	131	N° Piani	2
N° Scheda 1974	20		
Proprietà	PITTO FABRIZIO, PAOLI DANIELA		
Indirizzo	VIA TETTI CIVERA 32		
Ambito Paesaggistico PPR	36		
Vincolo Paesaggistico	DM 01/08/1985, ART 142 DLGS 42/2004		
Destinazione d'uso Attual	RESIDENZIALE		
Epoca di Costruzione/Attestato d			
Fonti Documentarie (stralcio app)			
CT Foglio	13	Area_PRGC	2
CT Mappali	240	Classe_PA	2

STATO ATTUALE

Superficie Lorda Residenziale (mq)	373
Superficie Lorda Agricola e/o Civ. Agricola (mq)	
Volume Residenziale o Civile Agricola (mc)	1230
Volume Agricolo (mc)	
Abitanti Attuali	3

IN PROGETTO PRGC

Superficie Lorda Resid. LR 16/2018 (mq)	
Volume Residenziale o Civile Agricola (mc)	1230
Abitanti Insediabili LR 16/2018	



COMUNE DI PINO TORINESE

CENSIMENTO DEI FABBRICATI RUSTICI

Num. Censimento Generale

184

Superficie Lorda Resid. o Civ. Agricola (mq) 373

Volume Residenziale LR 16/2018 (mq)

DESTINAZIONE D'USO AMMESSA E PRESCRITTA

Destinazione d'uso Ammessa e Prescritta

MORFOLOGIA INSEDIATIVA E CONTESTO

Morfologia AGGREGATA

Orientamento NORD-OVEST

Orogeografico GIACITURA DI MEZZA COSTA

Colmi

PERTINENZE

Pertinenze RESIDENZA

TIPOLOGIA ARCHITETTONICA

Tipologia Aggregativa A CORTE CHIUSA

Tipologia Edilizia MANICA DOPPIA

Tipologia Strutturale MURATURA TRADIZIONALE

Copertura 2 FALDE

Tecniche Costrut. e Mater. TETTO ALLA PIEMONTESE: COPPI; RIVESTIMENTO - MISTO

Finiture e Caratteri Decor. ZOCCOLATURA - INTONACO COLORATO

Elementi Archit. Tipizzanti

Altri Elem. Archit. Signific. CANCELLATA/CANCELLO; BALCONE; INFERIATE

RILEVANZA STORICO-ARCHITETTONICA E DOCUMENTARIA

Rilevanza IRRILEVANTE

RILEVANZA PAESAGGISTICA

Rilevanza IRRILEVANTE

STATO DI CONSERVAZIONE

Conservazione MEDIOCRE

CORPI PERTINENZIALI AGGIUNTI

Corpi Pertinenziali

ELEMENTI DI DETRAZIONE VISIVAElementi di Detrazione Visiva **CATEGORIA DI INTERVENTO AMMISSIBILE**

Intervento MANUTENZIONE ORDINARIA E STRAORDINARIA; RISTRUTTURAZIONE EDILIZIA

Note:

CARATTERIZZAZIONE DELL'EDIFICIO

STATO DI CONSERVAZIONE

INDIRIZZI E CATEGORIE D'INTERVENTO AMMISSIBILI



COMUNE DI PINO TORINESE

CENSIMENTO DEI FABBRICATI RUSTICI

Num. Censimento Generale

185

Foto 1:



Foto 2:



Foto 3:



Carta Tecnica:

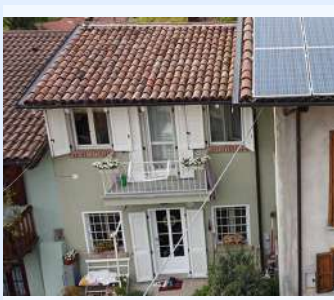

PRGC:

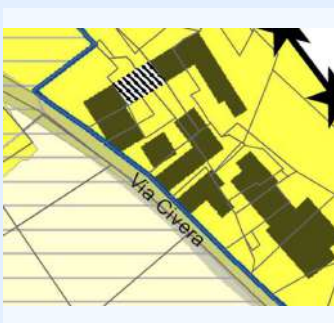

Catasto:

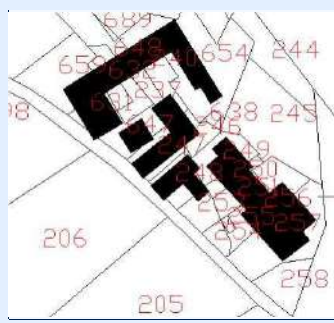

IDENTIFICATIVI

ID Scheda	132	N° Piani	2
N° Scheda 1974	21		
Proprietà	CASTAGNA PIERGIORGIO, DOLZA ENRICA		
Indirizzo	VIA TETTI CIVERA 34		
Ambito Paesaggistico PPR	36		
Vincolo Paesaggistico	DM 01/08/1985, ART 142 DLGS 42/2004		
Destinazione d'uso Attual	RESIDENZIALE		
Epoca di Costruzione/Attestato d			
Fonti Documentarie (stralcio app)			
CT Foglio	13	Area_PRGC	2
CT Mappali	648	Classe_PA	2

STATO ATTUALE

Superficie Lorda Residenziale (mq)	196
Superficie Lorda Agricola e/o Civ. Agricola (mq)	
Volume Residenziale o Civile Agricola (mc)	648
Volume Agricolo (mc)	
Abitanti Attuali	2

IN PROGETTO PRGC

Superficie Lorda Resid. LR 16/2018 (mq)	
Volume Residenziale o Civile Agricola (mc)	648
Abitanti Insediabili LR 16/2018	



COMUNE DI PINO TORINESE

CENSIMENTO DEI FABBRICATI RUSTICI

Num. Censimento Generale

185

Superficie Lorda Resid. o Civ. Agricola (mq) 196

Volume Residenziale LR 16/2018 (mq)

DESTINAZIONE D'USO AMMESSA E PRESCRITTA

Destinazione d'uso Ammessa e Prescritta

MORFOLOGIA INSEDIATIVA E CONTESTO

Morfologia AGGREGATA

Orientamento NORD-OVEST

Orogeografico GIACITURA DI MEZZA COSTA

Colmi PARALLELO ALLE CURVE DI LIVELLO

PERTINENZE

Pertinenze RESIDENZA

TIPOLOGIA ARCHITETTONICA

Tipologia Aggregativa A CORTE CHIUSA

Tipologia Edilizia MANICA DOPPIA

Tipologia Strutturale MURATURA TRADIZIONALE

Copertura MISTA

Tecniche Costrut. e Mater. TETTO ALLA PIEMONTESE: COPPI; RIVESTIMENTO - MISTO

Finiture e Caratteri Decor. ZOCCOLATURA - INTONACO COLORATO

Elementi Archit. Tipizzanti

Altri Elem. Archit. Signific. INFERRIATE

RILEVANZA STORICO-ARCHITETTONICA E DOCUMENTARIA

Rilevanza IRRILEVANTE

RILEVANZA PAESAGGISTICA

Rilevanza IRRILEVANTE

STATO DI CONSERVAZIONE

Conservazione BUONO

CORPI PERTINENZIALI AGGIUNTI

Corpi Pertinenziali

ELEMENTI DI DETRAZIONE VISIVAElementi di Detrazione Visiva **CATEGORIA DI INTERVENTO AMMISSIBILE**

Intervento MANUTENZIONE ORDINARIA E STRAORDINARIA; RISTRUTTURAZIONE EDILIZIA

Note:

CARATTERIZZAZIONE DELL'EDIFICIO

STATO DI CONSERVAZIONE

INDIRIZZI E CATEGORIE D'INTERVENTO AMMISSIBILI



COMUNE DI PINO TORINESE

CENSIMENTO DEI FABBRICATI RUSTICI

Num. Censimento Generale

186

Foto 1:



Foto 2:



Foto 3:



Carta Tecnica:



PRGC:

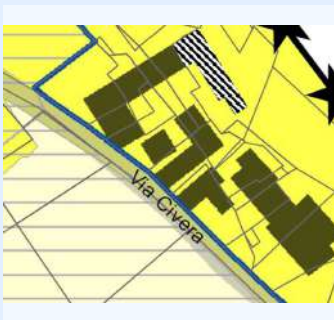

Catasto:

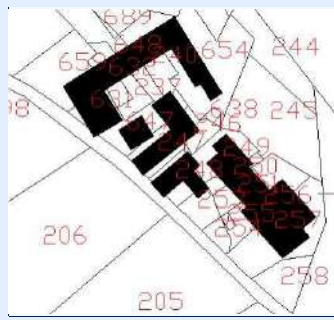

IDENTIFICATIVI

ID Scheda	133	N° Piani	2
N° Scheda 1974	22		
Proprieta	CENTENARO SILVANA, PALLARO GIUSEPPE		
Indirizzo	VIA TETTI CIVERA 30		
Ambito Paesaggistico PPR	36		
Vincolo Paesaggistico	DM 01/08/1985, ART 142 DLGS 42/2004		
Destinazione d'uso Attual	RESIDENZIALE		
Epoca di Costruzione/Attestato d			
Fonti Documentarie (stralcio app)			
CT Foglio	13	Area_PRGC	2
CT Mappali	654	Classe_PAI	2

STATO ATTUALE

Superficie Lorda Residenziale (mq)	253
Superficie Lorda Agricola e/o Civ. Agricola (mq)	
Volume Residenziale o Civile Agricola (mc)	834
Volume Agricolo (mc)	
Abitanti Attuali	2

IN PROGETTO PRGC

Superficie Lorda Resid. LR 16/2018 (mq)	
Volume Residenziale o Civile Agricola (mc)	834
Abitanti Insediabili LR 16/2018	



COMUNE DI PINO TORINESE

CENSIMENTO DEI FABBRICATI RUSTICI

Num. Censimento Generale

186

Superficie Lorda Resid. o Civ. Agricola (mq) 253

Volume Residenziale LR 16/2018 (mq)

DESTINAZIONE D'USO AMMESSA E PRESCRITTA

Destinazione d'uso Ammessa e Prescritta

MORFOLOGIA INSEDIATIVA E CONTESTO

Morfologia AGGREGATA

Orientamento NORD-EST

Orogeografico GIACITURA DI MEZZA COSTA

Colmi PARALLELO ALLE CURVE DI LIVELLO

PERTINENZE

Pertinenze RESIDENZA

TIPOLOGIA ARCHITETTONICA

Tipologia Aggregativa A CORTE APERTA

Tipologia Edilizia MANICA DOPPIA

Tipologia Strutturale MURATURA TRADIZIONALE

Copertura 2 FALDE

Tecniche Costrut. e Mater. TETTO ALLA PIEMONTESE: COPPI; RIVESTIMENTO - MISTO

Finiture e Caratteri Decor. ZOCCOLATURA - INTONACO COLORATO

Elementi Archit. Tipizzanti

Altri Elem. Archit. Signific. CANCELLATA/CANCELLO; BALCONE; INFERIATE

RILEVANZA STORICO-ARCHITETTONICA E DOCUMENTARIA

Rilevanza IRRILEVANTE

RILEVANZA PAESAGGISTICA

Rilevanza IRRILEVANTE

STATO DI CONSERVAZIONE

Conservazione MEDIOCRE

CORPI PERTINENZIALI AGGIUNTI

Corpi Pertinenziali

ELEMENTI DI DETRAZIONE VISIVAElementi di Detrazione Visiva **CATEGORIA DI INTERVENTO AMMISSIBILE**

Intervento MANUTENZIONE ORDINARIA E STRAORDINARIA; RISTRUTTURAZIONE EDILIZIA

Note:

CARATTERIZZAZIONE DELL'EDIFICIO

STATO DI CONSERVAZIONE

INDIRIZZI E CATEGORIE D'INTERVENTO AMMISSIBILI



COMUNE DI PINO TORINESE

CENSIMENTO DEI FABBRICATI RUSTICI

Num. Censimento Generale

187

Foto 1:



Foto 2:



Foto 3:



Carta Tecnica:

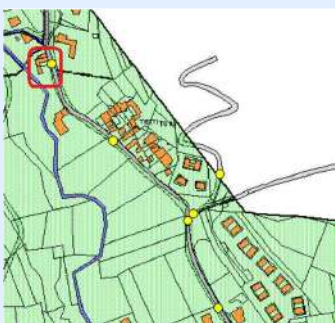

PRGC:



Catasto:

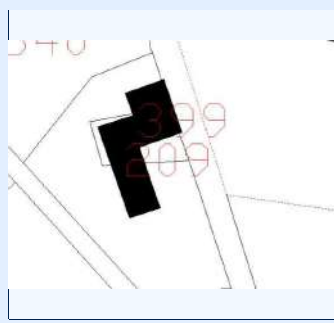

IDENTIFICATIVI

ID Scheda	134	N° Piani	2
N° Scheda 1974	45		
Proprieta	SIANO ANGELA		
Indirizzo	VIA TETTI CIVERA 31		
Ambito Paesaggistico PPR	36		
Vincolo Paesaggistico	DM 01/08/1985, ART 142 DLGS 42/2004		
Destinazione d'uso Attual	CIVILE AGRICOLA, AGRICOLA		
Epoca di Costruzione/Attestato d			
Fonti Documentarie (stralcio app)			
CT Foglio	13	Area_PRGC	1
CT Mappali	806	Classe_PA	2; 4

STATO ATTUALE

Superficie Lorda Residenziale (mq)	156
Superficie Lorda Agricola e/o Civ. Agricola (mq)	219
Volume Residenziale o Civile Agricola (mc)	515
Volume Agricolo (mc)	723
Abitanti Attuali	1

IN PROGETTO PRGC

Superficie Lorda Resid. LR 16/2018 (mq)	219
Volume Residenziale o Civile Agricola (mc)	515
Abitanti Insediabili LR 16/2018	5



COMUNE DI PINO TORINESE

CENSIMENTO DEI FABBRICATI RUSTICI

Num. Censimento Generale

187

Superficie Lorda Resid. o Civ. Agricola (mq) 156

Volume Residenziale LR 16/2018 (mq) 723

DESTINAZIONE D'USO AMMESSA E PRESCRITTA

Destinazione d'uso Ammessa e Prescritta

MORFOLOGIA INSEDIATIVA E CONTESTO

Morfologia LUNGO LA STRADA - A PETTINE

Orientamento NORD - SUD

Orogeografico GIACITURA DI PIANURA/FONDOVALLE

Colmi PERPENDICOLARE ALLA CURVE DI LIVELLO

PERTINENZE

Pertinenze TETTOIA; FIENILE; STALLA; RESIDENZA

TIPOLOGIA ARCHITETTONICA

Tipologia Aggregativa AD ELLE

Tipologia Edilizia MANICA DOPPIA

Tipologia Strutturale MURATURA TRADIZIONALE

Copertura MISTA

Tecniche Costrut. e Mater. TETTO ALLA PIEMONTESE: COPPI; RIVESTIMENTO - INTONACO

Finiture e Caratteri Decor. ZOCCOLATURA - PIETRA DI RIVESTIMENTO

Elementi Archit. Tipizzanti

Altri Elem. Archit. Signific. BALCONE; TAGLIAFUOCO; INFERIATE; RINGHIERA IN FERRO

RILEVANZA STORICO-ARCHITETTONICA E DOCUMENTARIA

Rilevanza DI VALORE DOCUMENTARIO

RILEVANZA PAESAGGISTICA

Rilevanza DI VALORE DOCUMENTARIO

STATO DI CONSERVAZIONE

Conservazione MEDIOCRE

CORPI PERTINENZIALI AGGIUNTI

Corpi Pertinenziali

ELEMENTI DI DETRAZIONE VISIVAElementi di Detrazione Visiva **CATEGORIA DI INTERVENTO AMMISSIBILE**

Intervento MANUTENZIONE ORDINARIA E STRAORDINARIA; RISTRUTTURAZIONE EDILIZIA; RESTAURO E RISANAMENTO CONSERV

Note:

CARATTERIZZAZIONE DELL'EDIFICIO

STATO DI CONSERVAZIONE

INDIRIZZI E CATEGORIE D'INTERVENTO AMMISSIBILI



Foto 1:



Foto 2:



Foto 3:



Carta Tecnica:

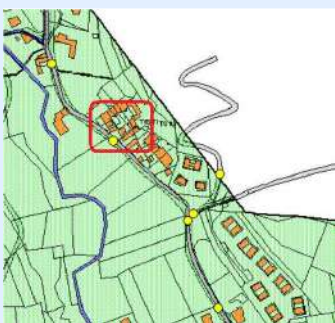

PRGC:

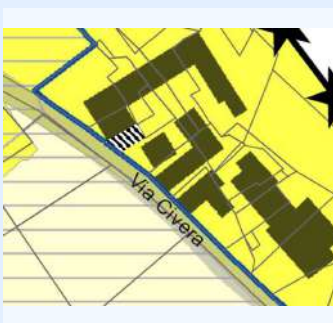

Catasto:

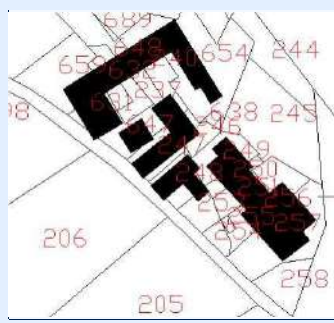

IDENTIFICATIVI

ID Scheda 135A

N° Piani 2

N° Scheda 1974 23

Proprietà NEPOTE DANIELA, WILSON JOHN, FERRERO GIUSEPPE, MARANGON GINA,

Indirizzo VIA TETTI CIVERA 36

Ambito Paesaggistico PPR 36

Vincolo Paesaggistico DM 01/08/1985, ART 142 DLGS 42/2004

Destinazione d'uso Attual RESIDENZIALE

Epoca di Costruzione/Attestato d

Fonti Documentarie (stralcio app)

CT Foglio 13

Area_PRGC 2

CT Mappali 631, 632, 856

Classe_PA 2

STATO ATTUALE

Superficie Lorda Residenziale (mq) 407

Superficie Lorda Agricola e/o Civ. Agricola (mq)

Volume Residenziale o Civile Agricola (mc) 1344

Volume Agricolo (mc)

Abitanti Attuali 4

IN PROGETTO PRGC

Superficie Lorda Resid. LR 16/2018 (mq)

Volume Residenziale o Civile Agricola (mc) 1344

Abitanti Insediabili LR 16/2018



COMUNE DI PINO TORINESE

CENSIMENTO DEI FABBRICATI RUSTICI

Num. Censimento Generale

188

Superficie Lorda Resid. o Civ. Agricola (mq) 407

Volume Residenziale LR 16/2018 (mq)

DESTINAZIONE D'USO AMMESSA E PRESCRITTA

Destinazione d'uso Ammessa e Prescritta

MORFOLOGIA INSEDIATIVA E CONTESTO

Morfologia AGGREGATA

Orientamento EST - OVEST

Orogeografico GIACITURA DI MEZZA COSTA

Colmi PERPENDICOLARE ALLA CURVE DI LIVELLO

PERTINENZE

Pertinenze RESIDENZA

TIPOLOGIA ARCHITETTONICA

Tipologia Aggregativa A CORTE APERTA

Tipologia Edilizia UNITA' SISTEMICA

Tipologia Strutturale MURATURA TRADIZIONALE

Copertura 2 FALDE

Tecniche Costrut. e Mater. TETTO ALLA PIEMONTESE: COPPI; RIVESTIMENTO - MISTO

Finiture e Caratteri Decor. ZOCCOLATURA - PIETRA DI RIVESTIMENTO

Elementi Archit. Tipizzanti

Altri Elem. Archit. Signific. CANCELLATA/CANCELLO; INFERRIATE; RINGHIERA IN FERRO

RILEVANZA STORICO-ARCHITETTONICA E DOCUMENTARIA

Rilevanza DI VALORE DOCUMENTARIO

RILEVANZA PAESAGGISTICA

Rilevanza DI VALORE DOCUMENTARIO

STATO DI CONSERVAZIONE

Conservazione MEDIOCRE

CORPI PERTINENZIALI AGGIUNTI

Corpi Pertinenziali

ELEMENTI DI DETRAZIONE VISIVAElementi di Detrazione Visiva **CATEGORIA DI INTERVENTO AMMISSIBILE**

Intervento MANUTENZIONE ORDINARIA E STRAORDINARIA; RISTRUTTURAZIONE EDILIZIA; RESTAURO E RISANAMENTO CONSERV

Note:

CARATTERIZZAZIONE DELL'EDIFICIO

STATO DI CONSERVAZIONE

INDIRIZZI E CATEGORIE D'INTERVENTO AMMISSIBILI



Foto 1:



Foto 2:



Foto 3:



Carta Tecnica:

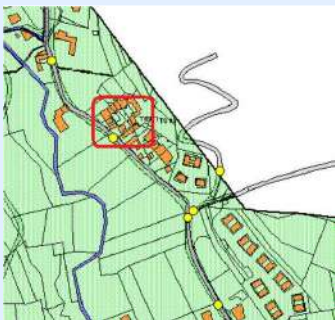

PRGC:

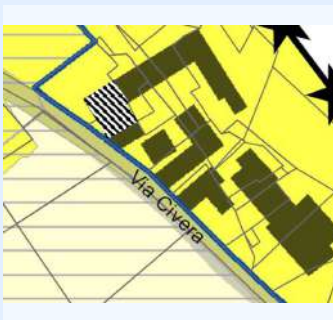

Catasto:

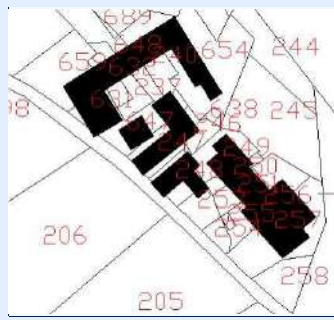

IDENTIFICATIVI

ID Scheda	136	N° Piani	2
N° Scheda 1974	24		
Proprieta	CASTAGNA PIERGIORGIO		
Indirizzo	VIA TETTI CIVERA 38		
Ambito Paesaggistico PPR	36		
Vincolo Paesaggistico	DM 01/08/1985, ART 142 DLGS 42/2004		
Destinazione d'uso Attual	RESIDENZIALE		
Epoca di Costruzione/Attestato d			
Fonti Documentarie (stralcio app)			
CT Foglio	13	Area_PRGC	2
CT Mappali	647	Classe_PA	2

STATO ATTUALE

Superficie Lorda Residenziale (mq)	267
Superficie Lorda Agricola e/o Civ. Agricola (mq)	
Volume Residenziale o Civile Agricola (mc)	882
Volume Agricolo (mc)	
Abitanti Attuali	2

IN PROGETTO PRGC

Superficie Lorda Resid. LR 16/2018 (mq)	
Volume Residenziale o Civile Agricola (mc)	882
Abitanti Insediabili LR 16/2018	



COMUNE DI PINO TORINESE

CENSIMENTO DEI FABBRICATI RUSTICI

Num. Censimento Generale

189

Superficie Lorda Resid. o Civ. Agricola (mq) 267

Volume Residenziale LR 16/2018 (mq)

DESTINAZIONE D'USO AMMESSA E PRESCRITTA

Destinazione d'uso Ammessa e Prescritta

MORFOLOGIA INSEDIATIVA E CONTESTO

Morfologia AGGREGATA

Orientamento NORD-OVEST

Orogeografico GIACITURA DI MEZZA COSTA

Colmi PERPENDICOLARE ALLA CURVE DI LIVELLO

PERTINENZE

Pertinenze RESIDENZA

TIPOLOGIA ARCHITETTONICA

Tipologia Aggregativa A CORTE CHIUSA

Tipologia Edilizia MANICA DOPPIA

Tipologia Strutturale MURATURA TRADIZIONALE

Copertura 2 FALDE

Tecniche Costrut. e Mater. TETTO ALLA PIEMONTESE: COPPI; RIVESTIMENTO - MISTO

Finiture e Caratteri Decor. ZOCCOLATURA - INTONACO COLORATO

Elementi Archit. Tipizzanti

Altri Elem. Archit. Signific. BALCONE; INFERRIATE

RILEVANZA STORICO-ARCHITETTONICA E DOCUMENTARIA

Rilevanza DI VALORE DOCUMENTARIO

RILEVANZA PAESAGGISTICA

Rilevanza DI VALORE DOCUMENTARIO

STATO DI CONSERVAZIONE

Conservazione MEDIOCRE

CORPI PERTINENZIALI AGGIUNTI

Corpi Pertinenziali

ELEMENTI DI DETRAZIONE VISIVAElementi di Detrazione Visiva **CATEGORIA DI INTERVENTO AMMISSIBILE**

Intervento MANUTENZIONE ORDINARIA E STRAORDINARIA; RISTRUTTURAZIONE EDILIZIA; RESTAURO E RISANAMENTO CONSERV

Note:

CARATTERIZZAZIONE DELL'EDIFICIO

STATO DI CONSERVAZIONE

INDIRIZZI E CATEGORIE D'INTERVENTO AMMISSIBILI



Foto 1:



Foto 2:



Foto 3:



Carta Tecnica:

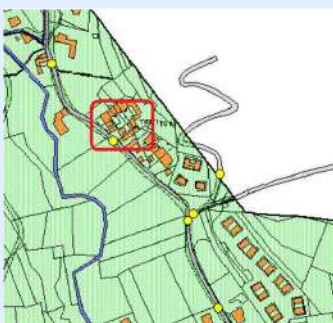

PRGC:



Catasto:

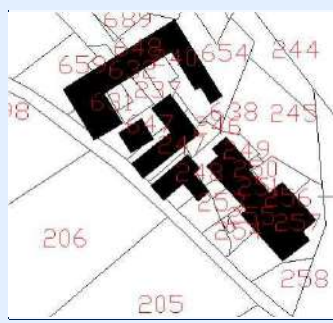

IDENTIFICATIVI

ID Scheda N° Piani N° Scheda 1974 Proprietà Indirizzo Ambito Paesaggistico PPR Vincolo Paesaggistico Destinazione d'uso Attuale

Epoca di Costruzione/Attestato d

Fonti Documentarie (stralcio app)

CT Foglio Area_PRGC CT Mappali Classe_PAI

STATO ATTUALE

Superficie Lorda Residenziale (mq) Superficie Lorda Agricola e/o Civ. Agricola (mq) Volume Residenziale o Civile Agricola (mc) Volume Agricolo (mc) Abitanti Attuali

IN PROGETTO PRGC

Superficie Lorda Resid. LR 16/2018 (mq) Volume Residenziale o Civile Agricola (mc) Abitanti Insediabili LR 16/2018



COMUNE DI PINO TORINESE

CENSIMENTO DEI FABBRICATI RUSTICI

Num. Censimento Generale

190

Superficie Lorda Resid. o Civ. Agricola (mq) 287

Volume Residenziale LR 16/2018 (mq)

DESTINAZIONE D'USO AMMESSA E PRESCRITTA

Destinazione d'uso Ammessa e Prescritta

MORFOLOGIA INSEDIATIVA E CONTESTO

Morfologia AGGREGATA

Orientamento NORD-OVEST

Orogeografico GIACITURA DI MEZZA COSTA

Colmi

PERTINENZE

Pertinenze RESIDENZA

TIPOLOGIA ARCHITETTONICA

Tipologia Aggregativa A CORTE CHIUSA

Tipologia Edilizia UNITA' SISTEMICA

Tipologia Strutturale MURATURA TRADIZIONALE

Copertura MISTA

Tecniche Costrut. e Mater. TETTO ALLA PIEMONTESE: COPPI; RIVESTIMENTO - MISTO

Finiture e Caratteri Decor. ZOCCOLATURA - INTONACO COLORATO

Elementi Archit. Tipizzanti

Altri Elem. Archit. Signific. LOGGIATO; ALTANA; CANCELLATA/CANCELLO; BALCONE; INFERRIATE; RINGHIERA IN FERRO

RILEVANZA STORICO-ARCHITETTONICA E DOCUMENTARIA

Rilevanza DI VALORE DOCUMENTARIO

RILEVANZA PAESAGGISTICA

Rilevanza DI VALORE DOCUMENTARIO

STATO DI CONSERVAZIONE

Conservazione BUONO

CORPI PERTINENZIALI AGGIUNTI

Corpi Pertinenziali

ELEMENTI DI DETRAZIONE VISIVAElementi di Detrazione Visiva **CATEGORIA DI INTERVENTO AMMISSIBILE**

Intervento MANUTENZIONE ORDINARIA E STRAORDINARIA; RESTAURO E RISANAMENTO CONSERVATIVO

Note:

CARATTERIZZAZIONE DELL'EDIFICIO

STATO DI CONSERVAZIONE

INDIRIZZI E CATEGORIE D'INTERVENTO AMMISSIBILI



Foto 1:



Foto 2:



Foto 3:



Carta Tecnica:

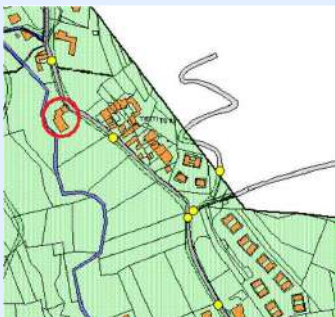

PRGC:

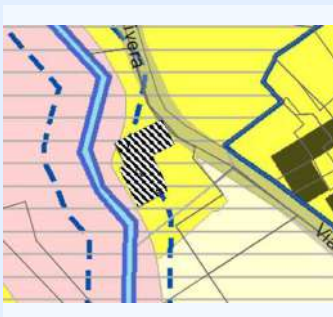

Catasto:

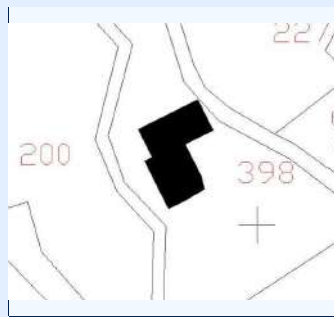

IDENTIFICATIVI

ID Scheda	138	N° Piani	2
N° Scheda 1974	26		
Proprietà	DOGNAZZI, VALLE CEPPI SRL, MARGARIA, CASSONE, GIRONE, COMBA		
Indirizzo	VIA TETTI CIVERA 29		
Ambito Paesaggistico PPR	36		
Vincolo Paesaggistico	DM 01/08/1985, ART 142 DLGS 42/2004		
Destinazione d'uso Attual	RESIDENZIALE		
Epoca di Costruzione/Attestato d			
Fonti Documentarie (stralcio app)			
CT Foglio	13	Area_PRGC	1
CT Mappali	845	Classe_PA	2; 4

STATO ATTUALE

Superficie Lorda Residenziale (mq)	514
Superficie Lorda Agricola e/o Civ. Agricola (mq)	
Volume Residenziale o Civile Agricola (mc)	1696
Volume Agricolo (mc)	
Abitanti Attuali	5

IN PROGETTO PRGC

Superficie Lorda Resid. LR 16/2018 (mq)	
Volume Residenziale o Civile Agricola (mc)	1696
Abitanti Insediabili LR 16/2018	



COMUNE DI PINO TORINESE

CENSIMENTO DEI FABBRICATI RUSTICI

Num. Censimento Generale

191

Superficie Lorda Resid. o Civ. Agricola (mq) 514

Volume Residenziale LR 16/2018 (mq)

DESTINAZIONE D'USO AMMESSA E PRESCRITTA

Destinazione d'uso Ammessa e Prescritta

MORFOLOGIA INSEDIATIVA E CONTESTO

Morfologia LUNGO LA STRADA - ALLINEATA

Orientamento NORD-OVEST

Orogeografico GIACITURA DI PIANURA/FONDOVALLE

Colmi PARALLELO ALLE CURVE DI LIVELLO

PERTINENZE

Pertinenze RESIDENZA

TIPOLOGIA ARCHITETTONICA

Tipologia Aggregativa A CORTE CHIUSA

Tipologia Edilizia UNITA' SISTEMICA

Tipologia Strutturale

Copertura

Tecniche Costrut. e Mater. TETTO ALLA PIEMONTESE: COPPI

Finiture e Caratteri Decor.

Elementi Archit. Tipizzanti

Altri Elem. Archit. Signific.

RILEVANZA STORICO-ARCHITETTONICA E DOCUMENTARIA

Rilevanza IRRILEVANTE

RILEVANZA PAESAGGISTICA

Rilevanza IRRILEVANTE

STATO DI CONSERVAZIONE

Conservazione OGGETTO DI INTERVENTO IN CORSO

CORPI PERTINENZIALI AGGIUNTI

Corpi Pertinenziali

ELEMENTI DI DETRAZIONE VISIVAElementi di Detrazione Visiva **CATEGORIA DI INTERVENTO AMMISSIBILE**

Intervento MANUTENZIONE ORDINARIA E STRAORDINARIA; RISTRUTTURAZIONE EDILIZIA

Note:

CARATTERIZZAZIONE DELL'EDIFICIO

STATO DI CONSERVAZIONE

INDIRIZZI E CATEGORIE D'INTERVENTO AMMISSIBILI



Foto 1:



Foto 2:



Foto 3:



Carta Tecnica:

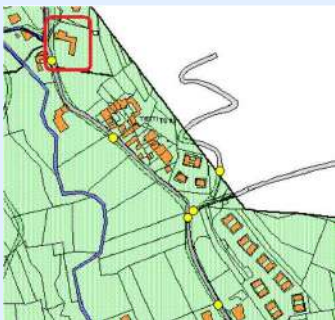

PRGC:



Catasto:

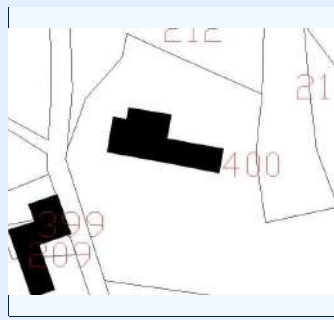

IDENTIFICATIVI

ID Scheda	139	N° Piani	2
N° Scheda 1974	27		
Proprieta			
Indirizzo	VIA TETTI CIVERA 48		
Ambito Paesaggistico PPR	36		
Vincolo Paesaggistico	DM 01/08/1985, ART 142 DLGS 42/2004		
Destinazione d'uso Attual	RESIDENZIALE, AGRICOLA		
Epoca di Costruzione/Attestato d			
Fonti Documentarie (stralcio app)			
CT Foglio	13	Area_PRGC	1
CT Mappali	400	Classe_PAI	2

STATO ATTUALE

Superficie Lorda Residenziale (mq)	598
Superficie Lorda Agricola e/o Civ. Agricola (mq)	15
Volume Residenziale o Civile Agricola (mc)	1973
Volume Agricolo (mc)	49
Abitanti Attuali	5

IN PROGETTO PRGC

Superficie Lorda Resid. LR 16/2018 (mq)	15
Volume Residenziale o Civile Agricola (mc)	1973
Abitanti Insediabili LR 16/2018	0



COMUNE DI PINO TORINESE

CENSIMENTO DEI FABBRICATI RUSTICI

Num. Censimento Generale

192

Superficie Lorda Resid. o Civ. Agricola (mq) 598

Volume Residenziale LR 16/2018 (mq) 49

DESTINAZIONE D'USO AMMESSA E PRESCRITTA

Destinazione d'uso Ammessa e Prescritta

MORFOLOGIA INSEDIATIVA E CONTESTO

Morfologia ISOLATA

Orientamento NORD-OVEST

Orogeografico GIACITURA DI PIANURA/FONDOVALLE

Colmi PERPENDICOLARE ALLA CURVE DI LIVELLO

PERTINENZE

Pertinenze RESIDENZA

TIPOLOGIA ARCHITETTONICA

Tipologia Aggregativa AD ELLE

Tipologia Edilizia MANICA DOPPIA

Tipologia Strutturale MURATURA TRADIZIONALE

Copertura MISTA

Tecniche Costrut. e Mater. TETTO ALLA PIEMONTESE: COPPI; RIVESTIMENTO - MISTO

Finiture e Caratteri Decor. ZOCCOLATURA - INTONACO COLORATO

Elementi Archit. Tipizzanti

Altri Elem. Archit. Signific. CANCELLATA/CANCELLO; BALCONE; INFERIATE; RINGHIERA IN FERRO

RILEVANZA STORICO-ARCHITETTONICA E DOCUMENTARIA

Rilevanza DI VALORE DOCUMENTARIO

RILEVANZA PAESAGGISTICA

Rilevanza DI VALORE DOCUMENTARIO

STATO DI CONSERVAZIONE

Conservazione BUONO

CORPI PERTINENZIALI AGGIUNTI

Corpi Pertinenziali

ELEMENTI DI DETRAZIONE VISIVAElementi di Detrazione Visiva **CATEGORIA DI INTERVENTO AMMISSIBILE**

Intervento MANUTENZIONE ORDINARIA E STRAORDINARIA; RISTRUTTURAZIONE EDILIZIA; RESTAURO E RISANAMENTO CONSERV

Note: PARZIALMENTE FASCIA DI RISPETTO STRADALE

CARATTERIZZAZIONE DELL'EDIFICIO

STATO DI CONSERVAZIONE

INDIRIZZI E CATEGORIE D'INTERVENTO AMMISSIBILI



COMUNE DI PINO TORINESE

CENSIMENTO DEI FABBRICATI RUSTICI

Num. Censimento Generale

193

Foto 1:



Foto 2:



Foto 3:



Carta Tecnica:

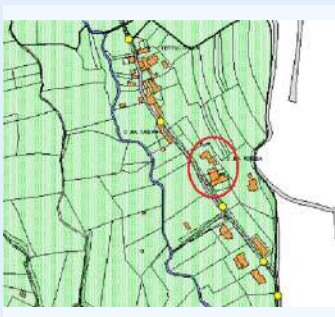

PRGC:

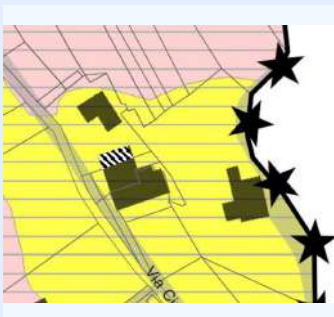

Catasto:

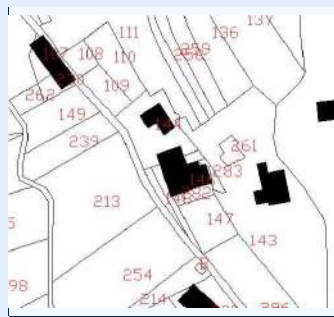

IDENTIFICATIVI

ID Scheda	140A	N° Piani	3
N° Scheda 1974	2		
Proprietà	BINO GIOVANNA, MASSARO GIUSEPPE		
Indirizzo	VIA TETTI CIVERA 66/3		
Ambito Paesaggistico PPR	36		
Vincolo Paesaggistico	DM 01/08/1985, ART 142 DLGS 42/2004		
Destinazione d'uso Attual	RESIDENZIALE		
Epoca di Costruzione/Attestato d			
Fonti Documentarie (stralcio app)			
CT Foglio	11	Area_PRGC	1
CT Mappali	144	Classe_PAI	2

STATO ATTUALE

Superficie Lorda Residenziale (mq)	226
Superficie Lorda Agricola e/o Civ. Agricola (mq)	
Volume Residenziale o Civile Agricola (mc)	746
Volume Agricolo (mc)	
Abitanti Attuali	2

IN PROGETTO PRGC

Superficie Lorda Resid. LR 16/2018 (mq)	
Volume Residenziale o Civile Agricola (mc)	746
Abitanti Insediabili LR 16/2018	



COMUNE DI PINO TORINESE

CENSIMENTO DEI FABBRICATI RUSTICI

Num. Censimento Generale

193

Superficie Lorda Resid. o Civ. Agricola (mq) 226

Volume Residenziale LR 16/2018 (mq)

DESTINAZIONE D'USO AMMESSA E PRESCRITTA

Destinazione d'uso Ammessa e Prescritta

MORFOLOGIA INSEDIATIVA E CONTESTO

Morfologia AGGREGATA

Orientamento EST - OVEST

Orogeografico GIACITURA DI PIANURA/FONDOVALLE

Colmi PARALLELO ALLE CURVE DI LIVELLO

PERTINENZE

Pertinenze RESIDENZA

TIPOLOGIA ARCHITETTONICA

Tipologia Aggregativa AD ELLE

Tipologia Edilizia MANICA DOPPIA

Tipologia Strutturale MURATURA TRADIZIONALE

Copertura 2 FALDE

Tecniche Costrut. e Mater. TETTO ALLA PIEMONTESE: TEGOLE

Finiture e Caratteri Decor. ZOCCOLATURA - INTONACO COLORATO

Elementi Archit. Tipizzanti

Altri Elem. Archit. Signific. LOGGIATO; CANCELLATA/CANCELLO; INFERRIATE; RINGHIERA IN FERRO

RILEVANZA STORICO-ARCHITETTONICA E DOCUMENTARIA

Rilevanza DI VALORE DOCUMENTARIO

RILEVANZA PAESAGGISTICA

Rilevanza DI VALORE DOCUMENTARIO

STATO DI CONSERVAZIONE

Conservazione BUONO

CORPI PERTINENZIALI AGGIUNTI

Corpi Pertinenziali

ELEMENTI DI DETRAZIONE VISIVAElementi di Detrazione Visiva **CATEGORIA DI INTERVENTO AMMISSIBILE**

Intervento MANUTENZIONE ORDINARIA E STRAORDINARIA; RISTRUTTURAZIONE EDILIZIA; RESTAURO E RISANAMENTO CONSERV

Note: PARZIALMENTE IN FASCIA DI RISPETTO STRADALE

CARATTERIZZAZIONE DELL'EDIFICIO

STATO DI CONSERVAZIONE

INDIRIZZI E CATEGORIE D'INTERVENTO AMMISSIBILI



Foto 1:



Foto 2:



Foto 3:



Carta Tecnica:

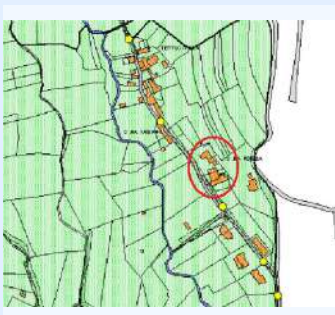

PRGC:

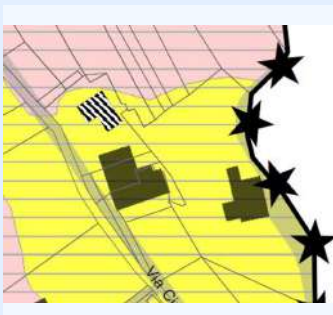

Catasto:

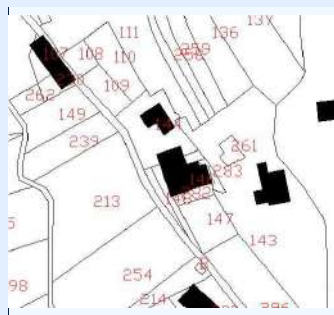

IDENTIFICATIVI

ID Scheda 140B

N° Piani 3

N° Scheda 1974 2

Proprietà BINO GIOVANNA, MASSARO GIUSEPPE

Indirizzo VIA TETTI CIVERA 66/3

Ambito Paesaggistico PPR 36

Vincolo Paesaggistico DM 01/08/1985, ART 142 DLGS 42/2004

Destinazione d'uso Attual RESIDENZIALE

Epoca di Costruzione/Attestato d

Fonti Documentarie (stralcio app)

CT Foglio 11

Area_PRGC 1

CT Mappali 144

Classe_PA1 2

STATO ATTUALE

Superficie Lorda Residenziale (mq) 258

Superficie Lorda Agricola e/o Civ. Agricola (mq)

Volume Residenziale o Civile Agricola (mc) 851

Volume Agricolo (mc)

Abitanti Attuali 2

IN PROGETTO PRGC

Superficie Lorda Resid. LR 16/2018 (mq)

Volume Residenziale o Civile Agricola (mc) 851

Abitanti Insediabili LR 16/2018



COMUNE DI PINO TORINESE

CENSIMENTO DEI FABBRICATI RUSTICI

Num. Censimento Generale

194

Superficie Lorda Resid. o Civ. Agricola (mq) 258

Volume Residenziale LR 16/2018 (mq)

DESTINAZIONE D'USO AMMESSA E PRESCRITTA

Destinazione d'uso Ammessa e Prescritta

MORFOLOGIA INSEDIATIVA E CONTESTO

Morfologia AGGREGATA

Orientamento EST - OVEST

Orogeografico GIACITURA DI PIANURA/FONDOVALLE

Colmi PARALLELO ALLE CURVE DI LIVELLO

PERTINENZE

Pertinenze RESIDENZA

TIPOLOGIA ARCHITETTONICA

Tipologia Aggregativa AD ELLE

Tipologia Edilizia MANICA DOPPIA

Tipologia Strutturale MURATURA TRADIZIONALE

Copertura 2 FALDE

Tecniche Costrut. e Mater. TETTO ALLA PIEMONTESE: TEGOLE

Finiture e Caratteri Decor. ZOCCOLATURA - INTONACO COLORATO

Elementi Archit. Tipizzanti

Altri Elem. Archit. Signific. LOGGIATO; CANCELLATA/CANCELLO; INFERRIATE; RINGHIERA IN FERRO

RILEVANZA STORICO-ARCHITETTONICA E DOCUMENTARIA

Rilevanza DI VALORE DOCUMENTARIO

RILEVANZA PAESAGGISTICA

Rilevanza DI VALORE DOCUMENTARIO

STATO DI CONSERVAZIONE

Conservazione BUONO

CORPI PERTINENZIALI AGGIUNTI

Corpi Pertinenziali

ELEMENTI DI DETRAZIONE VISIVAElementi di Detrazione Visiva **CATEGORIA DI INTERVENTO AMMISSIBILE**

Intervento MANUTENZIONE ORDINARIA E STRAORDINARIA; RISTRUTTURAZIONE EDILIZIA; RESTAURO E RISANAMENTO CONSERV

Note:

CARATTERIZZAZIONE DELL'EDIFICIO

STATO DI CONSERVAZIONE

INDIRIZZI E CATEGORIE D'INTERVENTO AMMISSIBILI



COMUNE DI PINO TORINESE

CENSIMENTO DEI FABBRICATI RUSTICI

Num. Censimento Generale

195

Foto 1:



Foto 2:



Foto 3:



Carta Tecnica:

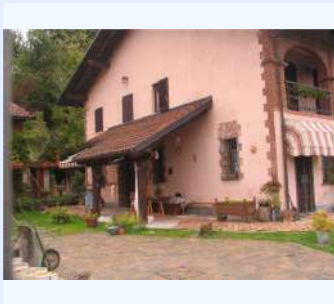
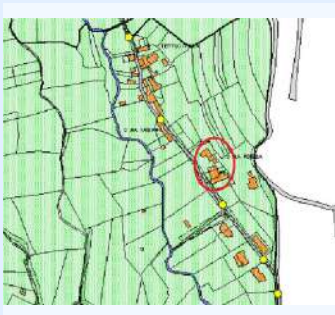

PRGC:

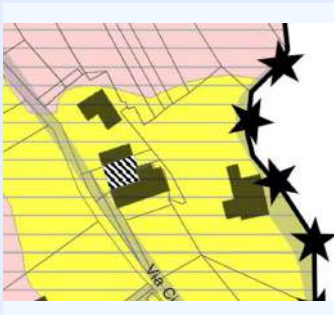

Catasto:

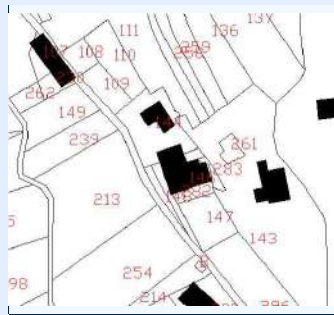

IDENTIFICATIVI

ID Scheda	141A	N° Piani	3
N° Scheda 1974	3		
Proprietà	SERRA VALERIO, BEELAERTS CECILE, PEROSINO MARCO		
Indirizzo	VIA TETTI CIVERA 66/2		
Ambito Paesaggistico PPR	36		
Vincolo Paesaggistico	DM 01/08/1985, ART 142 DLGS 42/2004		
Destinazione d'uso Attuale	RESIDENZIALE, AGRICOLA		
Epoca di Costruzione/Attestato d			
Fonti Documentarie (stralcio app)			
CT Foglio	11	Area_PRGC	1
CT Mappali	289	Classe_PA	2

STATO ATTUALE

Superficie Lorda Residenziale (mq)	193
Superficie Lorda Agricola e/o Civ. Agricola (mq)	97
Volume Residenziale o Civile Agricola (mc)	636
Volume Agricolo (mc)	320
Abitanti Attuali	2

IN PROGETTO PRGC

Superficie Lorda Resid. LR 16/2018 (mq)	
Volume Residenziale o Civile Agricola (mc)	636
Abitanti Insediabili LR 16/2018	



COMUNE DI PINO TORINESE

CENSIMENTO DEI FABBRICATI RUSTICI

Num. Censimento Generale

195

Superficie Lorda Resid. o Civ. Agricola (mq) 193

Volume Residenziale LR 16/2018 (mq)

DESTINAZIONE D'USO AMMESSA E PRESCRITTA

Destinazione d'uso Ammessa e Prescritta

MORFOLOGIA INSEDIATIVA E CONTESTO

Morfologia AGGREGATA

Orientamento NORD-OVEST

Orogeografico GIACITURA DI MEZZA COSTA

Colmi PARALLELO ALLE CURVE DI LIVELLO

PERTINENZE

Pertinenze RESIDENZA

TIPOLOGIA ARCHITETTONICA

Tipologia Aggregativa AD ELLE

Tipologia Edilizia MANICA DOPPIA

Tipologia Strutturale MURATURA TRADIZIONALE

Copertura PADIGLIONE

Tecniche Costrut. e Mater. TETTO ALLA PIEMONTESE: COPPI; RIVESTIMENTO - MISTO

Finiture e Caratteri Decor.

Elementi Archit. Tipizzanti

Altri Elem. Archit. Signific. CANCELLATA/CANCELLO; BALCONE; INFERRIATE

RILEVANZA STORICO-ARCHITETTONICA E DOCUMENTARIA

Rilevanza DI VALORE DOCUMENTARIO

RILEVANZA PAESAGGISTICA

Rilevanza DI VALORE DOCUMENTARIO

STATO DI CONSERVAZIONE

Conservazione BUONO

CORPI PERTINENZIALI AGGIUNTI

Corpi Pertinenziali

ELEMENTI DI DETRAZIONE VISIVAElementi di Detrazione Visiva **CATEGORIA DI INTERVENTO AMMISSIBILE**

Intervento MANUTENZIONE ORDINARIA E STRAORDINARIA; RESTAURO E RISANAMENTO CONSERVATIVO

Note:

CARATTERIZZAZIONE DELL'EDIFICIO

STATO DI CONSERVAZIONE

INDIRIZZI E CATEGORIE D'INTERVENTO AMMISSIBILI



COMUNE DI PINO TORINESE

CENSIMENTO DEI FABBRICATI RUSTICI

Num. Censimento Generale

196

Foto 1:



Foto 2:



Foto 3:



Carta Tecnica:

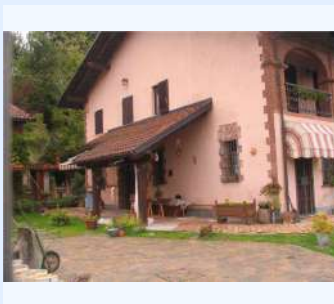
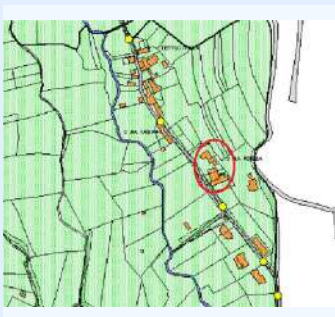

PRGC:

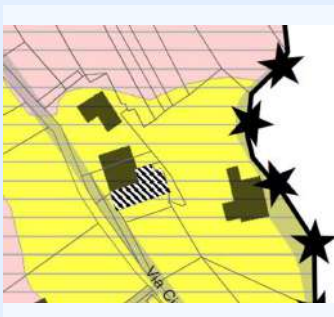

Catasto:

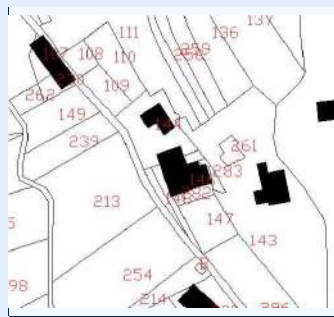

IDENTIFICATIVI

ID Scheda	141B	N° Piani	3
N° Scheda 1974	3		
Proprieta	LOAZZOLO LAURA		
Indirizzo	VIA TETTI CIVERA 66/2		
Ambito Paesaggistico PPR	36		
Vincolo Paesaggistico	DM 01/08/1985, ART 142 DLGS 42/2004		
Destinazione d'uso Attual	RESIDENZIALE		
Epoca di Costruzione/Attestato d			
Fonti Documentarie (stralcio app)			
CT Foglio	11	Area_PRGC	1
CT Mappali	146	Classe_PAI	2

STATO ATTUALE

Superficie Lorda Residenziale (mq)	552
Superficie Lorda Agricola e/o Civ. Agricola (mq)	
Volume Residenziale o Civile Agricola (mc)	1821
Volume Agricolo (mc)	
Abitanti Attuali	5

IN PROGETTO PRGC

Superficie Lorda Resid. LR 16/2018 (mq)	
Volume Residenziale o Civile Agricola (mc)	1821
Abitanti Insediabili LR 16/2018	



COMUNE DI PINO TORINESE

CENSIMENTO DEI FABBRICATI RUSTICI

Num. Censimento Generale

196

Superficie Lorda Resid. o Civ. Agricola (mq) 552

Volume Residenziale LR 16/2018 (mq)

DESTINAZIONE D'USO AMMESSA E PRESCRITTA

Destinazione d'uso Ammessa e Prescritta

MORFOLOGIA INSEDIATIVA E CONTESTO

Morfologia AGGREGATA

Orientamento NORD-OVEST

Orogeografico GIACITURA DI MEZZA COSTA

Colmi PARALLELO ALLE CURVE DI LIVELLO

PERTINENZE

Pertinenze RESIDENZA

TIPOLOGIA ARCHITETTONICA

Tipologia Aggregativa AD ELLE

Tipologia Edilizia MANICA DOPPIA

Tipologia Strutturale MURATURA TRADIZIONALE

Copertura PADIGLIONE

Tecniche Costrut. e Mater. TETTO ALLA PIEMONTESE: COPPI; RIVESTIMENTO - MISTO

Finiture e Caratteri Decor.

Elementi Archit. Tipizzanti

Altri Elem. Archit. Signific. CANCELLATA/CANCELLO; BALCONE; INFERIATE

RILEVANZA STORICO-ARCHITETTONICA E DOCUMENTARIA

Rilevanza DI VALORE DOCUMENTARIO

RILEVANZA PAESAGGISTICA

Rilevanza DI VALORE DOCUMENTARIO

STATO DI CONSERVAZIONE

Conservazione BUONO

CORPI PERTINENZIALI AGGIUNTI

Corpi Pertinenziali

ELEMENTI DI DETRAZIONE VISIVAElementi di Detrazione Visiva **CATEGORIA DI INTERVENTO AMMISSIBILE**

Intervento MANUTENZIONE ORDINARIA E STRAORDINARIA; RESTAURO E RISANAMENTO CONSERVATIVO

Note: PARZIALMENTE IN FASCIA DI RISPETTO STRADALE

CARATTERIZZAZIONE DELL'EDIFICIO

STATO DI CONSERVAZIONE

INDIRIZZI E CATEGORIE D'INTERVENTO AMMISSIBILI



Foto 1:



Foto 2:



Foto 3:



Carta Tecnica:



PRGC:

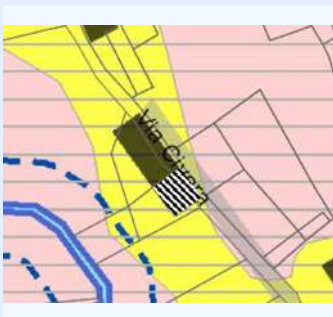

Catasto:

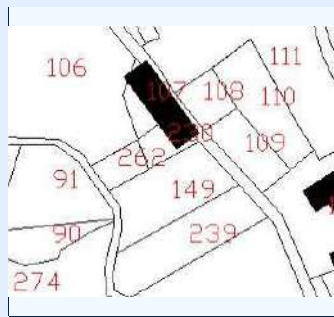

IDENTIFICATIVI

ID Scheda	142	N° Piani	2
N° Scheda 1974	4		
Proprieta	PARPAGLIONE DIEGO		
Indirizzo	VIA TETTI CIVERA 59		
Ambito Paesaggistico PPR	36		
Vincolo Paesaggistico	DM 01/08/1985, ART 142 DLGS 42/2004		
Destinazione d'uso Attual	RESIDENZIALE, AGRICOLA		
Epoca di Costruzione/Attestato d			
Fonti Documentarie (stralcio app)			
CT Foglio	11	Area_PRGC	1
CT Mappali	230	Classe_PA	2

STATO ATTUALE

Superficie Lorda Residenziale (mq)	99
Superficie Lorda Agricola e/o Civ. Agricola (mq)	52
Volume Residenziale o Civile Agricola (mc)	327
Volume Agricolo (mc)	173
Abitanti Attuali	1

IN PROGETTO PRGC

Superficie Lorda Resid. LR 16/2018 (mq)	52
Volume Residenziale o Civile Agricola (mc)	327
Abitanti Insediabili LR 16/2018	1



COMUNE DI PINO TORINESE

CENSIMENTO DEI FABBRICATI RUSTICI

Num. Censimento Generale

197

Superficie Lorda Resid. o Civ. Agricola (mq) 99

Volume Residenziale LR 16/2018 (mq) 173

DESTINAZIONE D'USO AMMESSA E PRESCRITTA

Destinazione d'uso Ammessa e Prescritta

MORFOLOGIA INSEDIATIVA E CONTESTO

Morfologia LUNGO LA STRADA - A PETTINE

Orientamento NORD-OVEST

Orogeografico GIACITURA DI MEZZA COSTA

Colmi PERPENDICOLARE ALLA CURVE DI LIVELLO

PERTINENZE

Pertinenze RESIDENZA

TIPOLOGIA ARCHITETTONICA

Tipologia Aggregativa

Tipologia Edilizia MANICA SEMPLICE

Tipologia Strutturale MURATURA TRADIZIONALE

Copertura 2 FALDE

Tecniche Costrut. e Mater. TETTO ALLA PIEMONTESE: COPPI; RIVESTIMENTO - MISTO

Finiture e Caratteri Decor. ZOCCOLATURA - INTONACO COLORATO

Elementi Archit. Tipizzanti

Altri Elem. Archit. Signific. CANCELLATA/CANCELLO; BALCONE; TAGLIAFUOCO; INFERIATE

RILEVANZA STORICO-ARCHITETTONICA E DOCUMENTARIA

Rilevanza IRRILEVANTE

RILEVANZA PAESAGGISTICA

Rilevanza IRRILEVANTE

STATO DI CONSERVAZIONE

Conservazione MEDIOCRE

CORPI PERTINENZIALI AGGIUNTI

Corpi Pertinenziali BASSI FABBRICATI ISOLATI

ELEMENTI DI DETRAZIONE VISIVAElementi di Detrazione Visiva **CATEGORIA DI INTERVENTO AMMISSIBILE**

Intervento MANUTENZIONE ORDINARIA E STRAORDINARIA; RISTRUTTURAZIONE EDILIZIA

Note: FASCIA DI RISPETTO STRADALE

CARATTERIZZAZIONE DELL'EDIFICIO

STATO DI CONSERVAZIONE

INDIRIZZI E CATEGORIE D'INTERVENTO AMMISSIBILI



Foto 1:



Foto 2:



Foto 3:



Carta Tecnica:

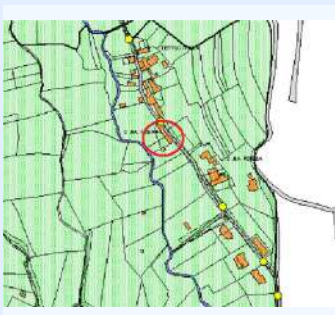

PRGC:

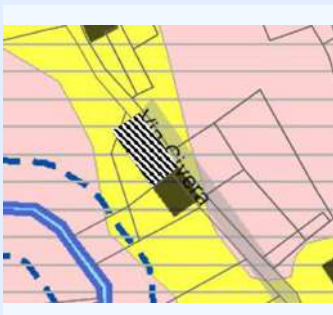

Catasto:

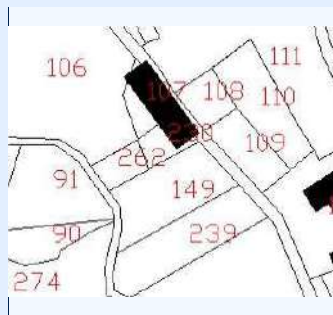

IDENTIFICATIVI

ID Scheda	143	N° Piani	2
N° Scheda 1974	5		
Proprieta	PARPAGLIONE DIEGO		
Indirizzo	VIA TETTI CIVERA 59		
Ambito Paesaggistico PPR	36		
Vincolo Paesaggistico	DM 01/08/1985, ART 142 DLGS 42/2004		
Destinazione d'uso Attual	RESIDENZIALE E AGRICOLO		
Epoca di Costruzione/Attestato d			
Fonti Documentarie (stralcio app)			
CT Foglio	11	Area_PRGC	1
CT Mappali	107	Classe_PA	2

STATO ATTUALE

Superficie Lorda Residenziale (mq)	108
Superficie Lorda Agricola e/o Civ. Agricola (mq)	134
Volume Residenziale o Civile Agricola (mc)	356
Volume Agricolo (mc)	441
Abitanti Attuali	1

IN PROGETTO PRGC

Superficie Lorda Resid. LR 16/2018 (mq)	134
Volume Residenziale o Civile Agricola (mc)	356
Abitanti Insediabili LR 16/2018	3



COMUNE DI PINO TORINESE

CENSIMENTO DEI FABBRICATI RUSTICI

Num. Censimento Generale

198

Superficie Lorda Resid. o Civ. Agricola (mq) 108

Volume Residenziale LR 16/2018 (mq) 441

DESTINAZIONE D'USO AMMESSA E PRESCRITTA

Destinazione d'uso Ammessa e Prescritta

MORFOLOGIA INSEDIATIVA E CONTESTO

Morfologia LUNGO LA STRADA - A PETTINE

Orientamento NORD-OVEST

Orogeografico GIACITURA DI MEZZA COSTA

Colmi PARALLELO ALLE CURVE DI LIVELLO

PERTINENZE

Pertinenze FIENILE; STALLA; RESIDENZA

TIPOLOGIA ARCHITETTONICA

Tipologia Aggregativa

Tipologia Edilizia MANICA SEMPLICE

Tipologia Strutturale MURATURA TRADIZIONALE

Copertura 2 FALDE

Tecniche Costrut. e Mater. TETTO ALLA PIEMONTESE: COPPI; RIVESTIMENTO - MISTO

Finiture e Caratteri Decor. ZOCCOLATURA - INTONACO COLORATO

Elementi Archit. Tipizzanti

Altri Elem. Archit. Signific. CANCELLATA/CANCELLO; BALCONE; TAGLIAFUOCO; INFERIATE; RINGHIERA IN FERRO

RILEVANZA STORICO-ARCHITETTONICA E DOCUMENTARIA

Rilevanza DI VALORE DOCUMENTARIO

RILEVANZA PAESAGGISTICA

Rilevanza DI VALORE DOCUMENTARIO

STATO DI CONSERVAZIONE

Conservazione PESSIMO

CORPI PERTINENZIALI AGGIUNTI

Corpi Pertinenziali

ELEMENTI DI DETRAZIONE VISIVAElementi di Detrazione Visiva **CATEGORIA DI INTERVENTO AMMISSIBILE**

Intervento MANUTENZIONE ORDINARIA E STRAORDINARIA; RISTRUTTURAZIONE EDILIZIA; RESTAURO E RISANAMENTO CONSERV

Note: FASCIA DI RISPETTO STRADALE, VINCOLO 150 MT DA CORSO IDRICO

CARATTERIZZAZIONE DELL'EDIFICIO

STATO DI CONSERVAZIONE

INDIRIZZI E CATEGORIE D'INTERVENTO AMMISSIBILI



Foto 1:



Foto 2:



Foto 3:



Carta Tecnica:



PRGC:



Catasto:

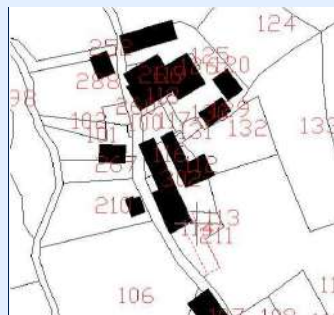

IDENTIFICATIVI

ID Scheda 144A

N° Piani 2

N° Scheda 1974 6

Proprieta SIANO ERIKA

Indirizzo VIA TETTI CIVERA 70

Ambito Paesaggistico PPR 36

Vincolo Paesaggistico DM 01/08/1985, ART 142 DLGS 42/2004

Destinazione d'uso Attual RESIDENZIALE E AGRICOLA

Epoca di Costruzione/Attestato d

Fonti Documentarie (stralcio app)

CT Foglio 11

Area_PRGC 1

CT Mappali 343

Classe_PAI 2

STATO ATTUALE

Superficie Lorda Residenziale (mq) 195

Superficie Lorda Agricola e/o Civ. Agricola (mq) 62

Volume Residenziale o Civile Agricola (mc) 642

Volume Agricolo (mc) 203

Abitanti Attuali 2

IN PROGETTO PRGC

Superficie Lorda Resid. LR 16/2018 (mq) 62

Volume Residenziale o Civile Agricola (mc) 642

Abitanti Insediabili LR 16/2018 1



COMUNE DI PINO TORINESE

CENSIMENTO DEI FABBRICATI RUSTICI

Num. Censimento Generale

199

Superficie Lorda Resid. o Civ. Agricola (mq) 195

Volume Residenziale LR 16/2018 (mq) 203

DESTINAZIONE D'USO AMMESSA E PRESCRITTA

Destinazione d'uso Ammessa e Prescritta

MORFOLOGIA INSEDIATIVA E CONTESTO

Morfologia AGGREGATA

Orientamento NORD-OVEST

Orogeografico GIACITURA DI MEZZA COSTA

Colmi PARALLELO ALLE CURVE DI LIVELLO

PERTINENZE

Pertinenze RESIDENZA

TIPOLOGIA ARCHITETTONICA

Tipologia Aggregativa

Tipologia Edilizia MANICA DOPPIA

Tipologia Strutturale MURATURA TRADIZIONALE

Copertura 2 FALDE

Tecniche Costrut. e Mater. TETTO ALLA PIEMONTESE: COPPI; RIVESTIMENTO - MISTO

Finiture e Caratteri Decor. ZOCCOLATURA - PIETRA DI RIVESTIMENTO

Elementi Archit. Tipizzanti

Altri Elem. Archit. Signific. BALCONE; INFERRIATE; RINGHIERA IN FERRO

RILEVANZA STORICO-ARCHITETTONICA E DOCUMENTARIA

Rilevanza IRRILEVANTE

RILEVANZA PAESAGGISTICA

Rilevanza IRRILEVANTE

STATO DI CONSERVAZIONE

Conservazione MEDIOCRE

CORPI PERTINENZIALI AGGIUNTI

Corpi Pertinenziali

ELEMENTI DI DETRAZIONE VISIVAElementi di Detrazione Visiva **CATEGORIA DI INTERVENTO AMMISSIBILE**

Intervento MANUTENZIONE ORDINARIA E STRAORDINARIA; RISTRUTTURAZIONE EDILIZIA

Note:

CARATTERIZZAZIONE DELL'EDIFICIO

STATO DI CONSERVAZIONE

INDIRIZZI E CATEGORIE D'INTERVENTO AMMISSIBILI



Foto 1:



Foto 2:



Foto 3:



Carta Tecnica:

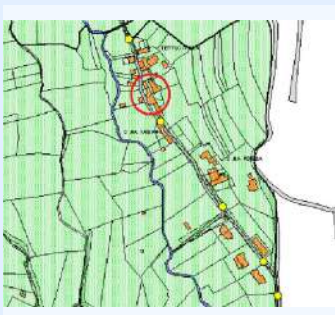

PRGC:



Catasto:

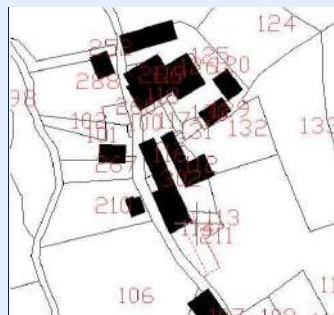

IDENTIFICATIVI

ID Scheda 145A

N° Piani 2

N° Scheda 1974 7

Proprieta GIACHINO UGOLINA

Indirizzo VIA TETTI CIVERA 74

Ambito Paesaggistico PPR 36

Vincolo Paesaggistico DM 01/08/1985, ART 142 DLGS 42/2004

Destinazione d'uso Attual RESIDENZIALE

Epoca di Costruzione/Attestato d

Fonti Documentarie (stralcio app)

CT Foglio 11

Area_PRGC 1

CT Mappali 112

Classe_PAI

STATO ATTUALE

Superficie Lorda Residenziale (mq) 160

Superficie Lorda Agricola e/o Civ. Agricola (mq) 92

Volume Residenziale o Civile Agricola (mc) 529

Volume Agricolo (mc) 305

Abitanti Attuali 1

IN PROGETTO PRGC

Superficie Lorda Resid. LR 16/2018 (mq) 92

Volume Residenziale o Civile Agricola (mc) 529

Abitanti Insediabili LR 16/2018 2



COMUNE DI PINO TORINESE

CENSIMENTO DEI FABBRICATI RUSTICI

Num. Censimento Generale

200

Superficie Lorda Resid. o Civ. Agricola (mq) 160

Volume Residenziale LR 16/2018 (mq) 305

DESTINAZIONE D'USO AMMESSA E PRESCRITTA

Destinazione d'uso Ammessa e Prescritta

MORFOLOGIA INSEDIATIVA E CONTESTO

Morfologia AGGREGATA

Orientamento NORD-OVEST

Orogeografico GIACITURA DI MEZZA COSTA

Colmi

PERTINENZE

Pertinenze RESIDENZA

TIPOLOGIA ARCHITETTONICA

Tipologia Aggregativa

Tipologia Edilizia MANICA DOPPIA

Tipologia Strutturale

Copertura

Tecniche Costrut. e Mater. TETTO ALLA PIEMONTESE: COPPI

Finiture e Caratteri Decor.

Elementi Archit. Tipizzanti

Altri Elem. Archit. Signific. CANCELLATA/CANCELLO; TAGLIAFUOCO; INFERRIATE; RINGHIERA IN FERRO

RILEVANZA STORICO-ARCHITETTONICA E DOCUMENTARIA

Rilevanza DI VALORE DOCUMENTARIO

RILEVANZA PAESAGGISTICA

Rilevanza DI VALORE DOCUMENTARIO

STATO DI CONSERVAZIONE

Conservazione

CORPI PERTINENZIALI AGGIUNTI

Corpi Pertinenziali

ELEMENTI DI DETRAZIONE VISIVAElementi di Detrazione Visiva **CATEGORIA DI INTERVENTO AMMISSIBILE**

Intervento MANUTENZIONE ORDINARIA E STRAORDINARIA; RISTRUTTURAZIONE EDILIZIA; RESTAURO E RISANAMENTO CONSERV

Note:

CARATTERIZZAZIONE DELL'EDIFICIO

STATO DI CONSERVAZIONE

INDIRIZZI E CATEGORIE D'INTERVENTO AMMISSIBILI



Foto 1:



Foto 2:



Foto 3:



Carta Tecnica:

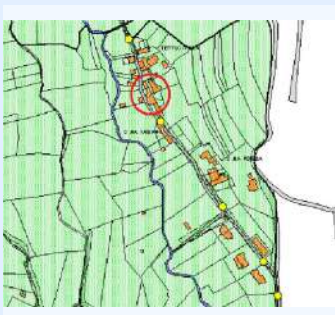

PRGC:



Catasto:

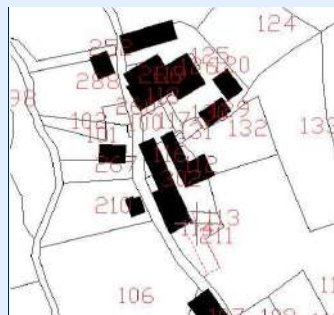

IDENTIFICATIVI

ID Scheda N° Piani N° Scheda 1974 Proprietà Indirizzo Ambito Paesaggistico PPR Vincolo Paesaggistico Destinazione d'uso Attual Epoca di Costruzione/Attestato d Fonti Documentarie (stralcio app) CT Foglio Area_PRGC CT Mappali Classe_PAI

STATO ATTUALE

Superficie Lorda Residenziale (mq) Superficie Lorda Agricola e/o Civ. Agricola (mq) Volume Residenziale o Civile Agricola (mc) Volume Agricolo (mc) Abitanti Attuali

IN PROGETTO PRGC

Superficie Lorda Resid. LR 16/2018 (mq) Volume Residenziale o Civile Agricola (mc) Abitanti Insediabili LR 16/2018



COMUNE DI PINO TORINESE

CENSIMENTO DEI FABBRICATI RUSTICI

Num. Censimento Generale

201

Superficie Lorda Resid. o Civ. Agricola (mq)

Volume Residenziale LR 16/2018 (mq)

151

DESTINAZIONE D'USO AMMESSA E PRESCRITTADestinazione d'uso Ammessa e Prescritta **MORFOLOGIA INSEDIATIVA E CONTESTO**Morfologia Orientamento Orogeografico Colmi **PERTINENZE**Pertinenze **TIPOLOGIA ARCHITETTONICA**Tipologia Aggregativa Tipologia Edilizia Tipologia Strutturale Copertura Tecniche Costrut. e Mater. Finiture e Caratteri Decor. Elementi Archit. Tipizzanti Altri Elem. Archit. Signific. **RILEVANZA STORICO-ARCHITETTONICA E DOCUMENTARIA**Rilevanza **RILEVANZA PAESAGGISTICA**Rilevanza **STATO DI CONSERVAZIONE**Conservazione **CORPI PERTINENZIALI AGGIUNTI**Corpi Pertinenziali **ELEMENTI DI DETRAZIONE VISIVA**Elementi di Detrazione Visiva **CATEGORIA DI INTERVENTO AMMISSIBILE**Intervento

Note:

CARATTERIZZAZIONE DELL'EDIFICIO

STATO DI CONSERVAZIONE

INDIRIZZI E CATEGORIE D'INTERVENTO AMMISSIBILI



COMUNE DI PINO TORINESE

CENSIMENTO DEI FABBRICATI RUSTICI

Num. Censimento Generale

202

Foto 1:



Foto 2:



Foto 3:

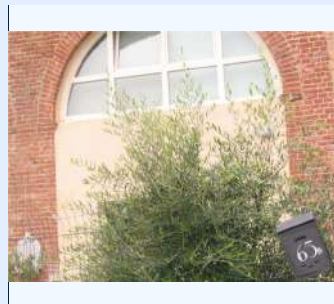

Carta Tecnica:



PRGC:



Catasto:

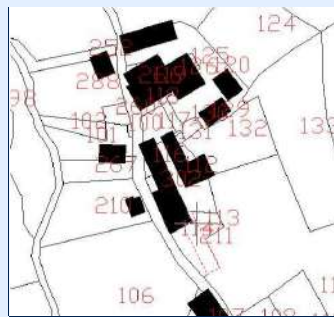

IDENTIFICATIVI

ID Scheda	146	N° Piani	2
N° Scheda 1974	8		
Proprieta	VALERA FILIPPO		
Indirizzo	VIA TETTI CIVERA 65/B		
Ambito Paesaggistico PPR	36		
Vincolo Paesaggistico	DM 01/08/1985, ART 142 DLGS 42/2004		
Destinazione d'uso Attual	RESIDENZIALE		
Epoca di Costruzione/Attestato d			
Fonti Documentarie (stralcio app)			
CT Foglio	11	Area_PRGC	1
CT Mappali	288	Classe_PA	2; 4

STATO ATTUALE

Superficie Lorda Residenziale (mq)	318
Superficie Lorda Agricola e/o Civ. Agricola (mq)	
Volume Residenziale o Civile Agricola (mc)	1048
Volume Agricolo (mc)	
Abitanti Attuali	3

IN PROGETTO PRGC

Superficie Lorda Resid. LR 16/2018 (mq)	
Volume Residenziale o Civile Agricola (mc)	1048
Abitanti Insediabili LR 16/2018	



COMUNE DI PINO TORINESE

CENSIMENTO DEI FABBRICATI RUSTICI

Num. Censimento Generale

202

Superficie Lorda Resid. o Civ. Agricola (mq) 318

Volume Residenziale LR 16/2018 (mq)

DESTINAZIONE D'USO AMMESSA E PRESCRITTA

Destinazione d'uso Ammessa e Prescritta

MORFOLOGIA INSEDIATIVA E CONTESTO

Morfologia ISOLATA

Orientamento EST - OVEST

Orogeografico GIACITURA DI MEZZA COSTA

Colmi PERPENDICOLARE ALLA CURVE DI LIVELLO

PERTINENZE

Pertinenze RESIDENZA

TIPOLOGIA ARCHITETTONICA

Tipologia Aggregativa

Tipologia Edilizia UNITA' SISTEMICA

Tipologia Strutturale MURATURA TRADIZIONALE

Copertura 2 FALDE

Tecniche Costrut. e Mater. TETTO ALLA PIEMONTESE: COPPI; RIVESTIMENTO - MATTONI

Finiture e Caratteri Decor. ZOCCOLATURA - INTONACO COLORATO

Elementi Archit. Tipizzanti

Altri Elem. Archit. Signific. LOGGIATO; ALTANA; RINGHIERA IN FERRO

RILEVANZA STORICO-ARCHITETTONICA E DOCUMENTARIA

Rilevanza DI VALORE DOCUMENTARIO

RILEVANZA PAESAGGISTICA

Rilevanza DI VALORE DOCUMENTARIO

STATO DI CONSERVAZIONE

Conservazione MEDIOCRE

CORPI PERTINENZIALI AGGIUNTI

Corpi Pertinenziali

ELEMENTI DI DETRAZIONE VISIVAElementi di Detrazione Visiva **CATEGORIA DI INTERVENTO AMMISSIBILE**

Intervento MANUTENZIONE ORDINARIA E STRAORDINARIA; RISTRUTTURAZIONE EDILIZIA; RESTAURO E RISANAMENTO CONSERV

Note:

CARATTERIZZAZIONE DELL'EDIFICIO

STATO DI CONSERVAZIONE

INDIRIZZI E CATEGORIE D'INTERVENTO AMMISSIBILI



Foto 1:



Foto 2:



Foto 3:



Carta Tecnica:



PRGC:



Catasto:

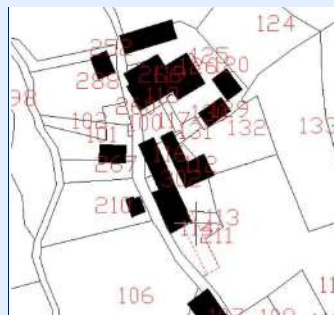

IDENTIFICATIVI

ID Scheda 147A

N° Piani 2

N° Scheda 1974 9

Proprietà CAMERAN ANGELO GIUDICE MARISA

Indirizzo VIA TETTI CIVERA 67

Ambito Paesaggistico PPR 36

Vincolo Paesaggistico DM 01/08/1985, ART 142 DLGS 42/2004

Destinazione d'uso Attual RESIDENZIALE

Epoca di Costruzione/Attestato d

Fonti Documentarie (stralcio app)

CT Foglio 11

Area_PRC 1

CT Mappali 118 - 119

Classe_PAI 2

STATO ATTUALE

Superficie Lorda Residenziale (mq)

Superficie Lorda Agricola e/o Civ. Agricola (mq) 108

Volume Residenziale o Civile Agricola (mc)

Volume Agricolo (mc) 356

Abitanti Attuali

IN PROGETTO PRGC

Superficie Lorda Resid. LR 16/2018 (mq) 108

Volume Residenziale o Civile Agricola (mc)

Abitanti Insediabili LR 16/2018 2



COMUNE DI PINO TORINESE

CENSIMENTO DEI FABBRICATI RUSTICI

Num. Censimento Generale

203

Superficie Lorda Resid. o Civ. Agricola (mq)

Volume Residenziale LR 16/2018 (mq)

356

DESTINAZIONE D'USO AMMESSA E PRESCRITTADestinazione d'uso Ammessa e Prescritta **MORFOLOGIA INSEDIATIVA E CONTESTO**Morfologia Orientamento Orogeografico Colmi **PERTINENZE**Pertinenze **TIPOLOGIA ARCHITETTONICA**Tipologia Aggregativa Tipologia Edilizia Tipologia Strutturale Copertura Tecniche Costrut. e Mater. Finiture e Caratteri Decor. Elementi Archit. Tipizzanti Altri Elem. Archit. Signific. **RILEVANZA STORICO-ARCHITETTONICA E DOCUMENTARIA**Rilevanza **RILEVANZA PAESAGGISTICA**Rilevanza **STATO DI CONSERVAZIONE**Conservazione **CORPI PERTINENZIALI AGGIUNTI**Corpi Pertinenziali **ELEMENTI DI DETRAZIONE VISIVA**Elementi di Detrazione Visiva **CATEGORIA DI INTERVENTO AMMISSIBILE**Intervento

Note:

CARATTERIZZAZIONE DELL'EDIFICIO

STATO DI CONSERVAZIONE

INDIRIZZI E CATEGORIE D'INTERVENTO AMMISSIBILI



Foto 1:



Foto 2:



Foto 3:



Carta Tecnica:



PRGC:



Catasto:

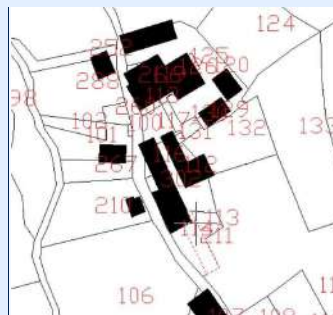

IDENTIFICATIVI

ID Scheda N° Piani N° Scheda 1974 Proprietà Indirizzo Ambito Paesaggistico PPR Vincolo Paesaggistico Destinazione d'uso Attual Epoca di Costruzione/Attestato d Fonti Documentarie (stralcio app) CT Foglio Area_PRGC CT Mappali Classe_PAI

STATO ATTUALE

Superficie Lorda Residenziale (mq) Superficie Lorda Agricola e/o Civ. Agricola (mq) Volume Residenziale o Civile Agricola (mc) Volume Agricolo (mc) Abitanti Attuali

IN PROGETTO PRGC

Superficie Lorda Resid. LR 16/2018 (mq) Volume Residenziale o Civile Agricola (mc) Abitanti Insediabili LR 16/2018



COMUNE DI PINO TORINESE

CENSIMENTO DEI FABBRICATI RUSTICI

Num. Censimento Generale

204

Superficie Lorda Resid. o Civ. Agricola (mq) Volume Residenziale LR 16/2018 (mq) **DESTINAZIONE D'USO AMMESSA E PRESCRITTA**Destinazione d'uso Ammessa e Prescritta **MORFOLOGIA INSEDIATIVA E CONTESTO**Morfologia Orientamento Orogeografico Colmi **PERTINENZE**Pertinenze **TIPOLOGIA ARCHITETTONICA**Tipologia Aggregativa Tipologia Edilizia Tipologia Strutturale Copertura Tecniche Costrut. e Mater. Finiture e Caratteri Decor. Elementi Archit. Tipizzanti Altri Elem. Archit. Signific. **RILEVANZA STORICO-ARCHITETTONICA E DOCUMENTARIA**Rilevanza **RILEVANZA PAESAGGISTICA**Rilevanza **STATO DI CONSERVAZIONE**Conservazione **CORPI PERTINENZIALI AGGIUNTI**Corpi Pertinenziali **ELEMENTI DI DETRAZIONE VISIVA**Elementi di Detrazione Visiva **CATEGORIA DI INTERVENTO AMMISSIBILE**Intervento

Note:

CARATTERIZZAZIONE DELL'EDIFICIO

STATO DI CONSERVAZIONE

INDIRIZZI E CATEGORIE D'INTERVENTO AMMISSIBILI



Foto 1:



Foto 2:



Foto 3:



Carta Tecnica:

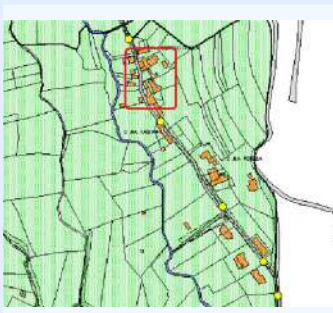

PRGC:



Catasto:

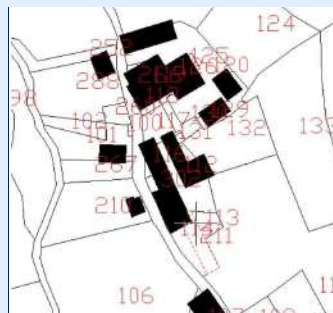

IDENTIFICATIVI

ID Scheda 148A

N° Piani 2

N° Scheda 1974 10

Proprieta GOLA ELENA

Indirizzo VIA TETTI CIVERA 69

Ambito Paesaggistico PPR 36

Vincolo Paesaggistico DM 01/08/1985

Destinazione d'uso Attual RESIDENZIALE

Epoca di Costruzione/Attestato d

Fonti Documentarie (stralcio app)

CT Foglio 11

Area_PRGC 1

CT Mappali 125

Classe_PA 2; 5

STATO ATTUALE

Superficie Lorda Residenziale (mq) 244

Superficie Lorda Agricola e/o Civ. Agricola (mq) 34

Volume Residenziale o Civile Agricola (mc) 804

Volume Agricolo (mc) 112

Abitanti Attuali 2

IN PROGETTO PRGC

Superficie Lorda Resid. LR 16/2018 (mq) 34

Volume Residenziale o Civile Agricola (mc) 804

Abitanti Insediabili LR 16/2018 1



COMUNE DI PINO TORINESE

CENSIMENTO DEI FABBRICATI RUSTICI

Num. Censimento Generale

205

Superficie Lorda Resid. o Civ. Agricola (mq) 244

Volume Residenziale LR 16/2018 (mq) 112

DESTINAZIONE D'USO AMMESSA E PRESCRITTA

Destinazione d'uso Ammessa e Prescritta

MORFOLOGIA INSEDIATIVA E CONTESTO

Morfologia AGGREGATA

Orientamento NORD - SUD

Orogeografico GIACITURA DI MEZZA COSTA

Colmi PARALLELO ALLE CURVE DI LIVELLO

PERTINENZE

Pertinenze TETTOIA; RESIDENZA

TIPOLOGIA ARCHITETTONICA

Tipologia Aggregativa A CORTE APERTA

Tipologia Edilizia UNITA' SISTEMICA

Tipologia Strutturale MURATURA TRADIZIONALE

Copertura 2 FALDE

Tecniche Costrut. e Mater. TETTO ALLA PIEMONTESE: COPPI; TETTO ALLA PIEMONTESE: TEGOLE; RIVESTIMENTO - MISTO

Finiture e Caratteri Decor. ZOCCOLATURA - PIETRA DI RIVESTIMENTO; ZOCCOLATURA - INTONACO COLORATO

Elementi Archit. Tipizzanti

Altri Elem. Archit. Signific. INFERIATE; RINGHIERA IN FERRO

RILEVANZA STORICO-ARCHITETTONICA E DOCUMENTARIA

Rilevanza DI VALORE DOCUMENTARIO

RILEVANZA PAESAGGISTICA

Rilevanza DI VALORE DOCUMENTARIO

STATO DI CONSERVAZIONE

Conservazione BUONO

CORPI PERTINENZIALI AGGIUNTI

Corpi Pertinenziali

ELEMENTI DI DETRAZIONE VISIVAElementi di Detrazione Visiva **CATEGORIA DI INTERVENTO AMMISSIBILE**

Intervento MANUTENZIONE ORDINARIA E STRAORDINARIA; RISTRUTTURAZIONE EDILIZIA

Note:

CARATTERIZZAZIONE DELL'EDIFICIO

STATO DI CONSERVAZIONE

INDIRIZZI E CATEGORIE D'INTERVENTO AMMISSIBILI



Foto 1:



Foto 2:



Foto 3:



Carta Tecnica:



PRGC:



Catasto:

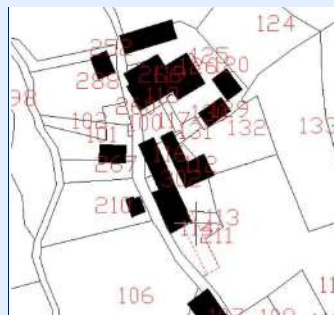

IDENTIFICATIVI

ID Scheda 148B

N° Piani 2

N° Scheda 1974 10

Proprieta GOLA ELENA

Indirizzo VIA TETTI CIVERA 69

Ambito Paesaggistico PPR 36

Vincolo Paesaggistico DM 01/08/1985, ART 142 DLGS 42/2004

Destinazione d'uso Attual RESIDENZIALE

Epoca di Costruzione/Attestato d

Fonti Documentarie (stralcio app)

CT Foglio 11

Area_PRGC 1

CT Mappali 125

Classe_PA 2; 5

STATO ATTUALE

Superficie Lorda Residenziale (mq)

Superficie Lorda Agricola e/o Civ. Agricola (mq) 108

Volume Residenziale o Civile Agricola (mc)

Volume Agricolo (mc) 356

Abitanti Attuali

IN PROGETTO PRGC

Superficie Lorda Resid. LR 16/2018 (mq) 108

Volume Residenziale o Civile Agricola (mc)

Abitanti Insediabili LR 16/2018 2



COMUNE DI PINO TORINESE

CENSIMENTO DEI FABBRICATI RUSTICI

Num. Censimento Generale

206

Superficie Lorda Resid. o Civ. Agricola (mq)

Volume Residenziale LR 16/2018 (mq)

356

DESTINAZIONE D'USO AMMESSA E PRESCRITTA

Destinazione d'uso Ammessa e Prescritta

MORFOLOGIA INSEDIATIVA E CONTESTO

Morfologia Orientamento Orogeografico Colmi

PERTINENZE

Pertinenze

TIPOLOGIA ARCHITETTONICA

Tipologia Aggregativa Tipologia Edilizia Tipologia Strutturale Copertura Tecniche Costrut. e Mater. Finiture e Caratteri Decor. Elementi Archit. Tipizzanti Altri Elem. Archit. Signific.

RILEVANZA STORICO-ARCHITETTONICA E DOCUMENTARIA

Rilevanza

RILEVANZA PAESAGGISTICA

Rilevanza

STATO DI CONSERVAZIONE

Conservazione

CORPI PERTINENZIALI AGGIUNTI

Corpi Pertinenziali

ELEMENTI DI DETRAZIONE VISIVA

Elementi di Detrazione Visiva

CATEGORIA DI INTERVENTO AMMISSIBILE

Intervento

Note:

CARATTERIZZAZIONE DELL'EDIFICIO

STATO DI CONSERVAZIONE

INDIRIZZI E CATEGORIE D'INTERVENTO AMMISSIBILI



COMUNE DI PINO TORINESE

CENSIMENTO DEI FABBRICATI RUSTICI

Num. Censimento Generale

207

Foto 1:



Foto 2:



Foto 3:



Carta Tecnica:

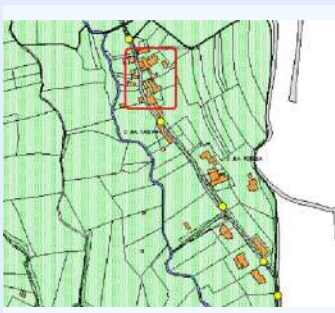

PRGC:



Catasto:

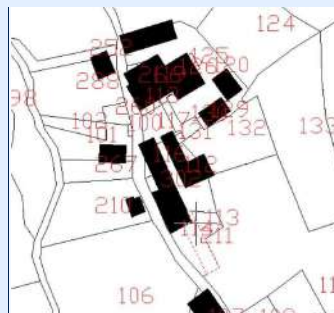

IDENTIFICATIVI

ID Scheda 148C

N° Piani 2

N° Scheda 1974 10

Proprietà SIANO GIUSEPPE

Indirizzo VIA TETTI CIVERA 69

Ambito Paesaggistico PPR 36

Vincolo Paesaggistico DM 01/08/1985

Destinazione d'uso Attual RESIDENZIALE

Epoca di Costruzione/Attestato d

Fonti Documentarie (stralcio app)

CT Foglio 11

Area_PRGC 1

CT Mappali 130

Classe_PA 2; 5

STATO ATTUALE

Superficie Lorda Residenziale (mq)

Superficie Lorda Agricola e/o Civ. Agricola (mq) 24

Volume Residenziale o Civile Agricola (mc)

Volume Agricolo (mc) 79

Abitanti Attuali

IN PROGETTO PRGC

Superficie Lorda Resid. LR 16/2018 (mq) 24

Volume Residenziale o Civile Agricola (mc)

Abitanti Insediabili LR 16/2018 1



COMUNE DI PINO TORINESE

CENSIMENTO DEI FABBRICATI RUSTICI

Num. Censimento Generale

207

Superficie Lorda Resid. o Civ. Agricola (mq)

Volume Residenziale LR 16/2018 (mq)

79

DESTINAZIONE D'USO AMMESSA E PRESCRITTA

Destinazione d'uso Ammessa e Prescritta

MORFOLOGIA INSEDIATIVA E CONTESTO

Morfologia AGGREGATA

Orientamento NORD - SUD

Orogeografico GIACITURA DI MEZZA COSTA

Colmi PARALLELO ALLE CURVE DI LIVELLO

PERTINENZE

Pertinenze TETTOIA; RESIDENZA

TIPOLOGIA ARCHITETTONICA

Tipologia Aggregativa A CORTE APERTA

Tipologia Edilizia UNITA' SISTEMICA

Tipologia Strutturale MURATURA TRADIZIONALE

Copertura 2 FALDE

Tecniche Costrut. e Mater. TETTO ALLA PIEMONTESE: COPPI; TETTO ALLA PIEMONTESE: TEGOLE; RIVESTIMENTO - MISTO

Finiture e Caratteri Decor. ZOCCOLATURA - PIETRA DI RIVESTIMENTO; ZOCCOLATURA - INTONACO COLORATO

Elementi Archit. Tipizzanti

Altri Elem. Archit. Signific. INFERIATE; RINGHIERA IN FERRO

RILEVANZA STORICO-ARCHITETTONICA E DOCUMENTARIA

Rilevanza DI VALORE DOCUMENTARIO

RILEVANZA PAESAGGISTICA

Rilevanza DI VALORE DOCUMENTARIO

STATO DI CONSERVAZIONE

Conservazione BUONO

CORPI PERTINENZIALI AGGIUNTI

Corpi Pertinenziali

ELEMENTI DI DETRAZIONE VISIVAElementi di Detrazione Visiva **CATEGORIA DI INTERVENTO AMMISSIBILE**

Intervento MANUTENZIONE ORDINARIA E STRAORDINARIA; RISTRUTTURAZIONE EDILIZIA

Note:

CARATTERIZZAZIONE DELL'EDIFICIO

STATO DI CONSERVAZIONE

INDIRIZZI E CATEGORIE D'INTERVENTO AMMISSIBILI



Foto 1:



Foto 2:



Foto 3:



Carta Tecnica:

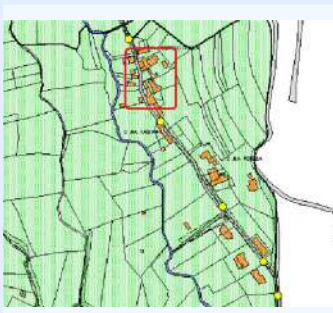

PRGC:



Catasto:

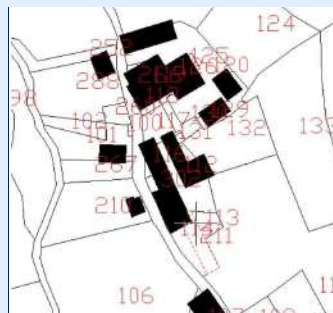

IDENTIFICATIVI

ID Scheda	148D	N° Piani	2
N° Scheda 1974	10		
Proprieta	SIANO GIUSEPPE		
Indirizzo	VIA TETTI CIVERA 69		
Ambito Paesaggistico PPR	36		
Vincolo Paesaggistico	DM 01/08/1985, ART 142 DLGS 42/2004		
Destinazione d'uso Attual	RESIDENZIALE		
Epoca di Costruzione/Attestato d			
Fonti Documentarie (stralcio app)			
CT Foglio	11	Area_PRGC	1
CT Mappali	130	Classe_PA	2; 5

STATO ATTUALE

Superficie Lorda Residenziale (mq)	
Superficie Lorda Agricola e/o Civ. Agricola (mq)	22
Volume Residenziale o Civile Agricola (mc)	
Volume Agricolo (mc)	73
Abitanti Attuali	

IN PROGETTO PRGC

Superficie Lorda Resid. LR 16/2018 (mq)	22
Volume Residenziale o Civile Agricola (mc)	
Abitanti Insediabili LR 16/2018	0



COMUNE DI PINO TORINESE

CENSIMENTO DEI FABBRICATI RUSTICI

Num. Censimento Generale

208

Superficie Lorda Resid. o Civ. Agricola (mq)

Volume Residenziale LR 16/2018 (mq)

73

DESTINAZIONE D'USO AMMESSA E PRESCRITTA

Destinazione d'uso Ammessa e Prescritta

MORFOLOGIA INSEDIATIVA E CONTESTO

Morfologia Orientamento Orogeografico Colmi

PERTINENZE

Pertinenze

TIPOLOGIA ARCHITETTONICA

Tipologia Aggregativa Tipologia Edilizia Tipologia Strutturale Copertura Tecniche Costrut. e Mater. Finiture e Caratteri Decor. Elementi Archit. Tipizzanti Altri Elem. Archit. Signific.

RILEVANZA STORICO-ARCHITETTONICA E DOCUMENTARIA

Rilevanza

RILEVANZA PAESAGGISTICA

Rilevanza

STATO DI CONSERVAZIONE

Conservazione

CORPI PERTINENZIALI AGGIUNTI

Corpi Pertinenziali

ELEMENTI DI DETRAZIONE VISIVA

Elementi di Detrazione Visiva

CATEGORIA DI INTERVENTO AMMISSIBILE

Intervento

Note:

CARATTERIZZAZIONE DELL'EDIFICIO

STATO DI CONSERVAZIONE

INDIRIZZI E CATEGORIE D'INTERVENTO AMMISSIBILI



Foto 1:



Foto 2:



Foto 3:



Carta Tecnica:

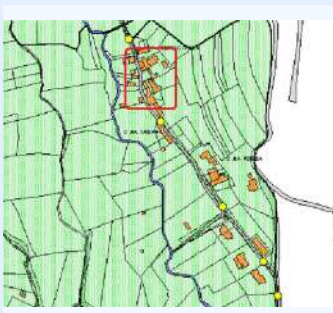

PRGC:



Catasto:

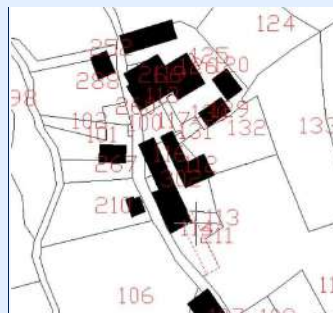

IDENTIFICATIVI

ID Scheda 148E

N° Piani 2

N° Scheda 1974 10

Proprietà GROTTOLE GIANFRANCO

Indirizzo VIA TETTI CIVERA 69

Ambito Paesaggistico PPR 36

Vincolo Paesaggistico DM 01/08/1985, ART 142 DLGS 42/2004

Destinazione d'uso Attual RESIDENZIALE

Epoca di Costruzione/Attestato d

Fonti Documentarie (stralcio app)

CT Foglio 11

Area_PRGC 1

CT Mappali 323

Classe_PA 2; 5

STATO ATTUALE

Superficie Lorda Residenziale (mq) 136

Superficie Lorda Agricola e/o Civ. Agricola (mq)

Volume Residenziale o Civile Agricola (mc) 449

Volume Agricolo (mc)

Abitanti Attuali 1

IN PROGETTO PRGC

Superficie Lorda Resid. LR 16/2018 (mq)

Volume Residenziale o Civile Agricola (mc) 449

Abitanti Insediabili LR 16/2018



COMUNE DI PINO TORINESE

CENSIMENTO DEI FABBRICATI RUSTICI

Num. Censimento Generale

209

Superficie Lorda Resid. o Civ. Agricola (mq) 136

Volume Residenziale LR 16/2018 (mq)

DESTINAZIONE D'USO AMMESSA E PRESCRITTA

Destinazione d'uso Ammessa e Prescritta

MORFOLOGIA INSEDIATIVA E CONTESTO

Morfologia AGGREGATA

Orientamento NORD - SUD

Orogeografico GIACITURA DI MEZZA COSTA

Colmi PARALLELO ALLE CURVE DI LIVELLO

PERTINENZE

Pertinenze TETTOIA; RESIDENZA

TIPOLOGIA ARCHITETTONICA

Tipologia Aggregativa A CORTE APERTA

Tipologia Edilizia UNITA' SISTEMICA

Tipologia Strutturale MURATURA TRADIZIONALE

Copertura 2 FALDE

Tecniche Costrut. e Mater. TETTO ALLA PIEMONTESE: COPPI; TETTO ALLA PIEMONTESE: TEGOLE; RIVESTIMENTO - MISTO

Finiture e Caratteri Decor. ZOCCOLATURA - PIETRA DI RIVESTIMENTO; ZOCCOLATURA - INTONACO COLORATO

Elementi Archit. Tipizzanti

Altri Elem. Archit. Signific. INFERIATE; RINGHIERA IN FERRO

RILEVANZA STORICO-ARCHITETTONICA E DOCUMENTARIA

Rilevanza DI VALORE DOCUMENTARIO

RILEVANZA PAESAGGISTICA

Rilevanza DI VALORE DOCUMENTARIO

STATO DI CONSERVAZIONE

Conservazione BUONO

CORPI PERTINENZIALI AGGIUNTI

Corpi Pertinenziali

ELEMENTI DI DETRAZIONE VISIVAElementi di Detrazione Visiva **CATEGORIA DI INTERVENTO AMMISSIBILE**

Intervento MANUTENZIONE ORDINARIA E STRAORDINARIA; RISTRUTTURAZIONE EDILIZIA; RESTAURO E RISANAMENTO CONSERV

Note:

CARATTERIZZAZIONE DELL'EDIFICIO

STATO DI CONSERVAZIONE

INDIRIZZI E CATEGORIE D'INTERVENTO AMMISSIBILI



COMUNE DI PINO TORINESE

CENSIMENTO DEI FABBRICATI RUSTICI

Num. Censimento Generale

210

Foto 1:



Foto 2:



Foto 3:



Carta Tecnica:

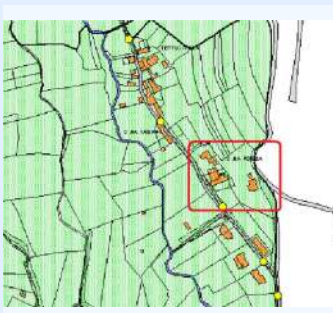

PRGC:

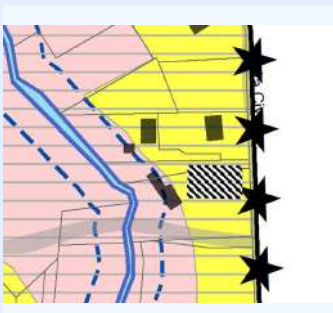

Catasto:

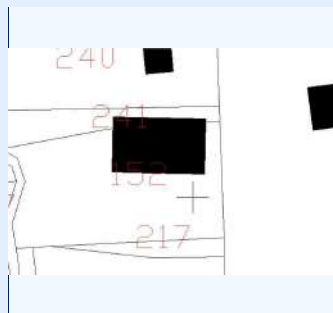

IDENTIFICATIVI

ID Scheda	149	N° Piani	2
N° Scheda 1974	11		
Proprietà	DETONI ELISABETTA , DETTONI PIERA, DETTONI DOMENICA		
Indirizzo	VIA TETTI CIVERA 43		
Ambito Paesaggistico PPR	36		
Vincolo Paesaggistico	DM 01/08/1985, ART 142 DLGS 42/2004		
Destinazione d'uso Attual	RESIDENZIALE AGRICOLO		
Epoca di Costruzione/Attestato d			
Fonti Documentarie (stralcio app)			
CT Foglio	11	Area_PRGC	1
CT Mappali	345	Classe_PA	2; 4

STATO ATTUALE

Superficie Lorda Residenziale (mq)	192
Superficie Lorda Agricola e/o Civ. Agricola (mq)	397
Volume Residenziale o Civile Agricola (mc)	635
Volume Agricolo (mc)	1311
Abitanti Attuali	2

IN PROGETTO PRGC

Superficie Lorda Resid. LR 16/2018 (mq)	397
Volume Residenziale o Civile Agricola (mc)	635
Abitanti Insediabili LR 16/2018	9



COMUNE DI PINO TORINESE

CENSIMENTO DEI FABBRICATI RUSTICI

Num. Censimento Generale

210

Superficie Lorda Resid. o Civ. Agricola (mq) 192

Volume Residenziale LR 16/2018 (mq) 1311

DESTINAZIONE D'USO AMMESSA E PRESCRITTA

Destinazione d'uso Ammessa e Prescritta

MORFOLOGIA INSEDIATIVA E CONTESTO

Morfologia AGGREGATA

Orientamento NORD - SUD

Orogeografico GIACITURA DI PIANURA/FONDOVALLE

Colmi PARALLELO ALLE CURVE DI LIVELLO

PERTINENZE

Pertinenze FIENILE; STALLA; RESIDENZA

TIPOLOGIA ARCHITETTONICA

Tipologia Aggregativa

Tipologia Edilizia MANICA SEMPLICE

Tipologia Strutturale MURATURA TRADIZIONALE

Copertura 2 FALDE

Tecniche Costrut. e Mater. TETTO ALLA PIEMONTESE: COPPI; RIVESTIMENTO - INTONACO

Finiture e Caratteri Decor. ZOCCOLATURA - PIETRA DI RIVESTIMENTO

Elementi Archit. Tipizzanti

Altri Elem. Archit. Signific. BALCONE; INFERRIATE; RINGHIERA IN FERRO

RILEVANZA STORICO-ARCHITETTONICA E DOCUMENTARIA

Rilevanza DI VALORE DOCUMENTARIO

RILEVANZA PAESAGGISTICA

Rilevanza DI VALORE DOCUMENTARIO

STATO DI CONSERVAZIONE

Conservazione MEDIOCRE

CORPI PERTINENZIALI AGGIUNTI

Corpi Pertinenziali

ELEMENTI DI DETRAZIONE VISIVAElementi di Detrazione Visiva **CATEGORIA DI INTERVENTO AMMISSIBILE**

Intervento MANUTENZIONE ORDINARIA E STRAORDINARIA; RISTRUTTURAZIONE EDILIZIA; RESTAURO E RISANAMENTO CONSERV

Note:

CARATTERIZZAZIONE DELL'EDIFICIO

STATO DI CONSERVAZIONE

INDIRIZZI E CATEGORIE D'INTERVENTO AMMISSIBILI



COMUNE DI PINO TORINESE

CENSIMENTO DEI FABBRICATI RUSTICI

Num. Censimento Generale

211

Foto 1:



Foto 2:



Foto 3:



Carta Tecnica:



PRGC:



Catasto:

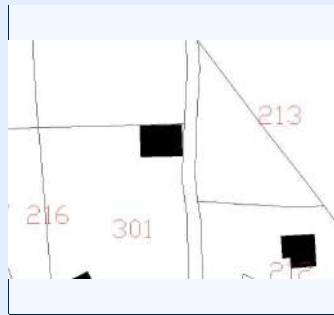

IDENTIFICATIVI

ID Scheda	150	N° Piani	2
N° Scheda 1974	12		
Proprieta	AMBROGGIO NICOLETTA		
Indirizzo	VIA TETTI CIVERA 37		
Ambito Paesaggistico PPR	36		
Vincolo Paesaggistico	DM 01/08/1985, ART 142 DLGS 42/2004		
Destinazione d'uso Attual	RESIDENZIALE AGRICOLO		
Epoca di Costruzione/Attestato d			
Fonti Documentarie (stralcio app)			
CT Foglio	11	Area_PRGC	1
CT Mappali	301	Classe_PA	2; 4

STATO ATTUALE

Superficie Lorda Residenziale (mq)	397
Superficie Lorda Agricola e/o Civ. Agricola (mq)	
Volume Residenziale o Civile Agricola (mc)	1309
Volume Agricolo (mc)	
Abitanti Attuali	4

IN PROGETTO PRGC

Superficie Lorda Resid. LR 16/2018 (mq)	
Volume Residenziale o Civile Agricola (mc)	1309
Abitanti Insediabili LR 16/2018	



COMUNE DI PINO TORINESE

CENSIMENTO DEI FABBRICATI RUSTICI

Num. Censimento Generale

211

Superficie Lorda Resid. o Civ. Agricola (mq) 397

Volume Residenziale LR 16/2018 (mq)

DESTINAZIONE D'USO AMMESSA E PRESCRITTA

Destinazione d'uso Ammessa e Prescritta

MORFOLOGIA INSEDIATIVA E CONTESTO

Morfologia ISOLATA

Orientamento NORD - SUD

Orogeografico GIACITURA DI MEZZA COSTA

Colmi PARALLELO ALLE CURVE DI LIVELLO

PERTINENZE

Pertinenze FIENILE; STALLA; RESIDENZA

TIPOLOGIA ARCHITETTONICA

Tipologia Aggregativa

Tipologia Edilizia MANICA DOPPIA

Tipologia Strutturale MURATURA TRADIZIONALE

Copertura 2 FALDE

Tecniche Costrut. e Mater. TETTO ALLA PIEMONTESE: COPPI; RIVESTIMENTO - INTONACO

Finiture e Caratteri Decor. CORNICE

Elementi Archit. Tipizzanti

Altri Elem. Archit. Signific. BALCONE; RINGHIERA IN FERRO

RILEVANZA STORICO-ARCHITETTONICA E DOCUMENTARIA

Rilevanza DI VALORE DOCUMENTARIO

RILEVANZA PAESAGGISTICA

Rilevanza DI VALORE DOCUMENTARIO

STATO DI CONSERVAZIONE

Conservazione MEDIOCRE

CORPI PERTINENZIALI AGGIUNTI

Corpi Pertinenziali

ELEMENTI DI DETRAZIONE VISIVAElementi di Detrazione Visiva **CATEGORIA DI INTERVENTO AMMISSIBILE**

Intervento MANUTENZIONE ORDINARIA E STRAORDINARIA; RISTRUTTURAZIONE EDILIZIA; RESTAURO E RISANAMENTO CONSERV

Note:

CARATTERIZZAZIONE DELL'EDIFICIO

STATO DI CONSERVAZIONE

INDIRIZZI E CATEGORIE D'INTERVENTO AMMISSIBILI



Foto 1:



Foto 2:



Foto 3:



Carta Tecnica:



PRGC:

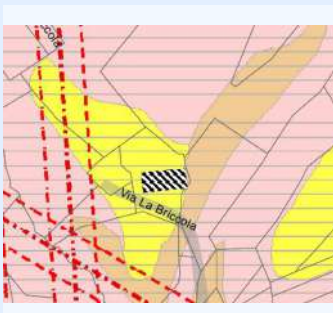

Catasto:

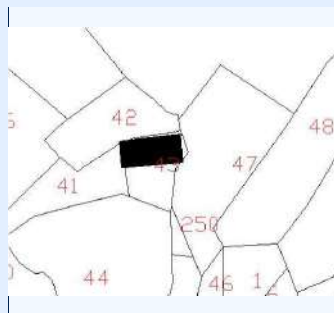

IDENTIFICATIVI

ID Scheda	151	N° Piani	2
N° Scheda 1974	2		
Proprieta	BENEDETTO PAOLO		
Indirizzo	VIA DELLA BRICCOLA 6		
Ambito Paesaggistico PPR	36		
Vincolo Paesaggistico	DM 01/08/1985		
Destinazione d'uso Attual	RESIDENZIALE		
Epoca di Costruzione/Attestato d			
Fonti Documentarie (stralcio app)			
CT Foglio	12	Area_PRGC	1
CT Mappali	384	Classe_PA	2; 3

STATO ATTUALE

Superficie Lorda Residenziale (mq)	125
Superficie Lorda Agricola e/o Civ. Agricola (mq)	464
Volume Residenziale o Civile Agricola (mc)	414
Volume Agricolo (mc)	1531
Abitanti Attuali	1

IN PROGETTO PRGC

Superficie Lorda Resid. LR 16/2018 (mq)	464
Volume Residenziale o Civile Agricola (mc)	414
Abitanti Insediabili LR 16/2018	10



COMUNE DI PINO TORINESE

CENSIMENTO DEI FABBRICATI RUSTICI

Num. Censimento Generale

212

Superficie Lorda Resid. o Civ. Agricola (mq) 125

Volume Residenziale LR 16/2018 (mq) 1531

DESTINAZIONE D'USO AMMESSA E PRESCRITTA

Destinazione d'uso Ammessa e Prescritta

MORFOLOGIA INSEDIATIVA E CONTESTO

Morfologia ISOLATA

Orientamento NORD-EST

Orogeografico GIACITURA DI MEZZA COSTA

Colmi PERPENDICOLARE ALLA CURVE DI LIVELLO

PERTINENZE

Pertinenze RESIDENZA

TIPOLOGIA ARCHITETTONICA

Tipologia Aggregativa

Tipologia Edilizia MANICA DOPPIA

Tipologia Strutturale MURATURA TRADIZIONALE

Copertura 2 FALDE

Tecniche Costrut. e Mater. TETTO ALLA PIEMONTESE: COPPI; RIVESTIMENTO - INTONACO

Finiture e Caratteri Decor. ZOCCOLATURA - INTONACO COLORATO

Elementi Archit. Tipizzanti

Altri Elem. Archit. Signific. CANCELLATA/CANCELLO; TAGLIAFUOCO; RINGHIERA IN FERRO

RILEVANZA STORICO-ARCHITETTONICA E DOCUMENTARIA

Rilevanza SIGNIFICATIVO

RILEVANZA PAESAGGISTICA

Rilevanza SIGNIFICATIVO

STATO DI CONSERVAZIONE

Conservazione MEDIOCRE

CORPI PERTINENZIALI AGGIUNTI

Corpi Pertinenziali

ELEMENTI DI DETRAZIONE VISIVAElementi di Detrazione Visiva **CATEGORIA DI INTERVENTO AMMISSIBILE**

Intervento MANUTENZIONE ORDINARIA E STRAORDINARIA; RISTRUTTURAZIONE EDILIZIA; RESTAURO E RISANAMENTO CONSERV

Note:

CARATTERIZZAZIONE DELL'EDIFICIO

STATO DI CONSERVAZIONE

INDIRIZZI E CATEGORIE D'INTERVENTO AMMISSIBILI



Foto 1:



Foto 2:



Foto 3:

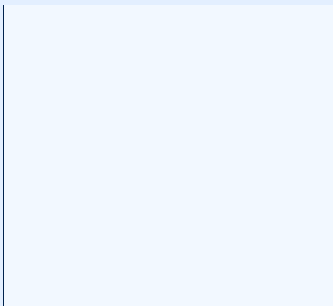
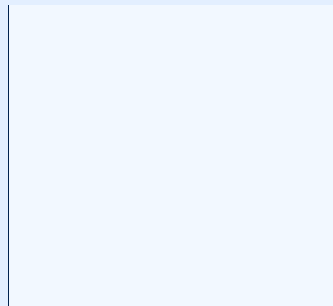

Carta Tecnica:

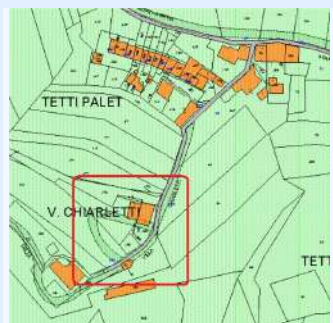

PRGC:



Catasto:

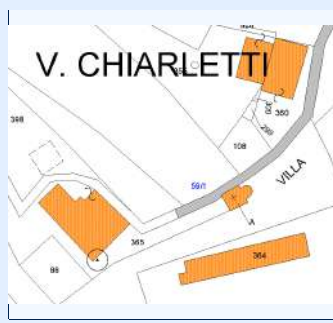

IDENTIFICATIVI

ID Scheda	152	N° Piani	2
N° Scheda 1974	3		
Proprietà	VARETTO CLARA		
Indirizzo	VIA MONT CERVET 59/1		
Ambito Paesaggistico PPR	36		
Vincolo Paesaggistico	DM 01/08/1985		
Destinazione d'uso Attual	RESIDENZIALE		
Epoca di Costruzione/Attestato d			
Fonti Documentarie (stralcio app)			
CT Foglio	12	Area_PRGC	2
CT Mappali	86	Classe_PAI	2; 4

STATO ATTUALE

Superficie Lorda Residenziale (mq)	560
Superficie Lorda Agricola e/o Civ. Agricola (mq)	
Volume Residenziale o Civile Agricola (mc)	1849
Volume Agricolo (mc)	
Abitanti Attuali	5

IN PROGETTO PRGC

Superficie Lorda Resid. LR 16/2018 (mq)	
Volume Residenziale o Civile Agricola (mc)	1849
Abitanti Insediabili LR 16/2018	



COMUNE DI PINO TORINESE

CENSIMENTO DEI FABBRICATI RUSTICI

Num. Censimento Generale

213

Superficie Lorda Resid. o Civ. Agricola (mq) 560

Volume Residenziale LR 16/2018 (mq)

DESTINAZIONE D'USO AMMESSA E PRESCRITTA

Destinazione d'uso Ammessa e Prescritta

MORFOLOGIA INSEDIATIVA E CONTESTO

Morfologia ISOLATA

Orientamento NORD-OVEST

Orogeografico GIACITURA DI MEZZA COSTA

Colmi PARALLELO ALLE CURVE DI LIVELLO

PERTINENZE

Pertinenze RESIDENZA

TIPOLOGIA ARCHITETTONICA

Tipologia Aggregativa AD ELLE

Tipologia Edilizia MANICA DOPPIA

Tipologia Strutturale MURATURA TRADIZIONALE

Copertura MISTA

Tecniche Costrut. e Mater. TETTO ALLA PIEMONTESE: COPPI; RIVESTIMENTO - MISTO

Finiture e Caratteri Decor.

Elementi Archit. Tipizzanti

Altri Elem. Archit. Signific. CANCELLATA/CANCELLO; TAGLIAFUOCO; RINGHIERA IN FERRO

RILEVANZA STORICO-ARCHITETTONICA E DOCUMENTARIA

Rilevanza DI VALORE DOCUMENTARIO

RILEVANZA PAESAGGISTICA

Rilevanza DI VALORE DOCUMENTARIO

STATO DI CONSERVAZIONE

Conservazione MEDIOCRE

CORPI PERTINENZIALI AGGIUNTI

Corpi Pertinenziali

ELEMENTI DI DETRAZIONE VISIVAElementi di Detrazione Visiva **CATEGORIA DI INTERVENTO AMMISSIBILE**

Intervento MANUTENZIONE ORDINARIA E STRAORDINARIA; RISTRUTTURAZIONE EDILIZIA; RESTAURO E RISANAMENTO CONSERV

Note: manca rilievo interno edificio

CARATTERIZZAZIONE DELL'EDIFICIO

STATO DI CONSERVAZIONE

INDIRIZZI E CATEGORIE D'INTERVENTO AMMISSIBILI



Foto 1:



Foto 2:



Foto 3:

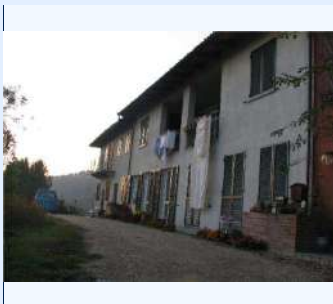

Carta Tecnica:

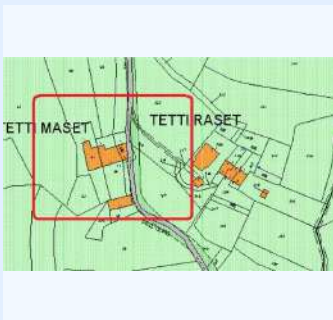

PRGC:

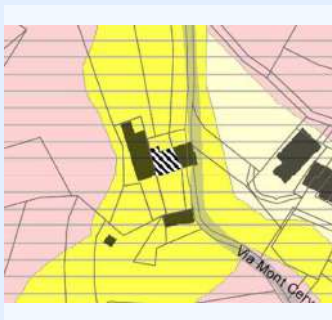

Catasto:

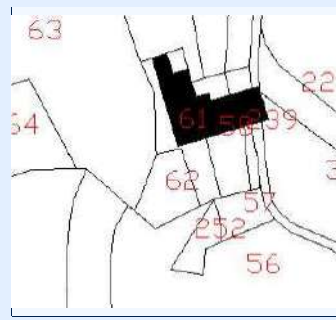

IDENTIFICATIVI

ID Scheda	153	N° Piani	2
N° Scheda 1974	4		
Proprieta	AIMASSO MONICA, AIMASSO GIANCARLA, PIVA TIZIANO		
Indirizzo	VIA MONT CERVET 41		
Ambito Paesaggistico PPR	36		
Vincolo Paesaggistico	DM 01/08/1985		
Destinazione d'uso Attual	RESIDENZIALE		
Epoca di Costruzione/Attestato d			
Fonti Documentarie (stralcio app)			
CT Foglio	12	Area_PRGC	1
CT Mappali	387	Classe_PAI	2

STATO ATTUALE

Superficie Lorda Residenziale (mq)	318
Superficie Lorda Agricola e/o Civ. Agricola (mq)	
Volume Residenziale o Civile Agricola (mc)	1051
Volume Agricolo (mc)	
Abitanti Attuali	3

IN PROGETTO PRGC

Superficie Lorda Resid. LR 16/2018 (mq)	
Volume Residenziale o Civile Agricola (mc)	1051
Abitanti Insediabili LR 16/2018	



COMUNE DI PINO TORINESE

CENSIMENTO DEI FABBRICATI RUSTICI

Num. Censimento Generale

214

Superficie Lorda Resid. o Civ. Agricola (mq) 318

Volume Residenziale LR 16/2018 (mq)

DESTINAZIONE D'USO AMMESSA E PRESCRITTA

Destinazione d'uso Ammessa e Prescritta

MORFOLOGIA INSEDIATIVA E CONTESTO

Morfologia AGGREGATA

Orientamento NORD-OVEST

Orogeografico GIACITURA DI MEZZA COSTA

Colmi PERPENDICOLARE ALLA CURVE DI LIVELLO

PERTINENZE

Pertinenze RESIDENZA

TIPOLOGIA ARCHITETTONICA

Tipologia Aggregativa AD ELLE

Tipologia Edilizia MANICA DOPPIA

Tipologia Strutturale MURATURA TRADIZIONALE

Copertura 2 FALDE

Tecniche Costrut. e Mater. TETTO ALLA PIEMONTESE: COPPI

Finiture e Caratteri Decor. ZOCCOLATURA - INTONACO COLORATO

Elementi Archit. Tipizzanti

Altri Elem. Archit. Signific. BALCONE; INFERRIATE

RILEVANZA STORICO-ARCHITETTONICA E DOCUMENTARIA

Rilevanza DI VALORE DOCUMENTARIO

RILEVANZA PAESAGGISTICA

Rilevanza DI VALORE DOCUMENTARIO

STATO DI CONSERVAZIONE

Conservazione BUONO

CORPI PERTINENZIALI AGGIUNTI

Corpi Pertinenziali

ELEMENTI DI DETRAZIONE VISIVAElementi di Detrazione Visiva **CATEGORIA DI INTERVENTO AMMISSIBILE**

Intervento MANUTENZIONE ORDINARIA E STRAORDINARIA; RISTRUTTURAZIONE EDILIZIA

Note:

CARATTERIZZAZIONE DELL'EDIFICIO

STATO DI CONSERVAZIONE

INDIRIZZI E CATEGORIE D'INTERVENTO AMMISSIBILI



Foto 1:



Foto 2:



Foto 3:



Carta Tecnica:

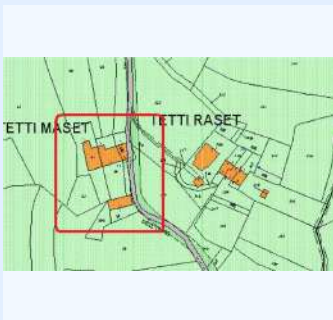

PRGC:



Catasto:

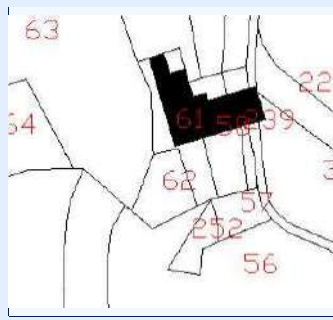

IDENTIFICATIVI

ID Scheda	154	N° Piani	2
N° Scheda 1974	5		
Proprietà	COLLE CHIARA, MASERA EUGENIO, MASERA SIMONETTA		
Indirizzo	VIA MONT CERVET 41		
Ambito Paesaggistico PPR	36		
Vincolo Paesaggistico	DM 01/08/1985		
Destinazione d'uso Attual	RESIDENZIALE		
Epoca di Costruzione/Attestato d			
Fonti Documentarie (stralcio app)			
CT Foglio	12	Area_PRGC	1
CT Mappali	425	Classe_PA	2

STATO ATTUALE

Superficie Lorda Residenziale (mq)	230
Superficie Lorda Agricola e/o Civ. Agricola (mq)	122
Volume Residenziale o Civile Agricola (mc)	758
Volume Agricolo (mc)	403
Abitanti Attuali	2

IN PROGETTO PRGC

Superficie Lorda Resid. LR 16/2018 (mq)	122
Volume Residenziale o Civile Agricola (mc)	758
Abitanti Insediabili LR 16/2018	3



COMUNE DI PINO TORINESE

CENSIMENTO DEI FABBRICATI RUSTICI

Num. Censimento Generale

215

Superficie Lorda Resid. o Civ. Agricola (mq) 230

Volume Residenziale LR 16/2018 (mq) 403

DESTINAZIONE D'USO AMMESSA E PRESCRITTA

Destinazione d'uso Ammessa e Prescritta

MORFOLOGIA INSEDIATIVA E CONTESTO

Morfologia AGGREGATA

Orientamento NORD-OVEST

Orogeografico GIACITURA DI MEZZA COSTA

Colmi PERPENDICOLARE ALLA CURVE DI LIVELLO

PERTINENZE

Pertinenze RESIDENZA

TIPOLOGIA ARCHITETTONICA

Tipologia Aggregativa AD ELLE

Tipologia Edilizia MANICA DOPPIA

Tipologia Strutturale MURATURA TRADIZIONALE

Copertura 2 FALDE

Tecniche Costrut. e Mater. TETTO ALLA PIEMONTESE: COPPI

Finiture e Caratteri Decor. ZOCCOLATURA - INTONACO COLORATO

Elementi Archit. Tipizzanti

Altri Elem. Archit. Signific. BALCONE; RINGHIERA IN FERRO

RILEVANZA STORICO-ARCHITETTONICA E DOCUMENTARIA

Rilevanza DI VALORE DOCUMENTARIO

RILEVANZA PAESAGGISTICA

Rilevanza DI VALORE DOCUMENTARIO

STATO DI CONSERVAZIONE

Conservazione BUONO

CORPI PERTINENZIALI AGGIUNTI

Corpi Pertinenziali

ELEMENTI DI DETRAZIONE VISIVAElementi di Detrazione Visiva **CATEGORIA DI INTERVENTO AMMISSIBILE**

Intervento MANUTENZIONE ORDINARIA E STRAORDINARIA; RISTRUTTURAZIONE EDILIZIA

Note:

CARATTERIZZAZIONE DELL'EDIFICIO

STATO DI CONSERVAZIONE

INDIRIZZI E CATEGORIE D'INTERVENTO AMMISSIBILI



Foto 1:



Foto 2:



Foto 3:

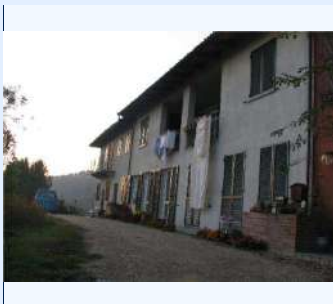

Carta Tecnica:

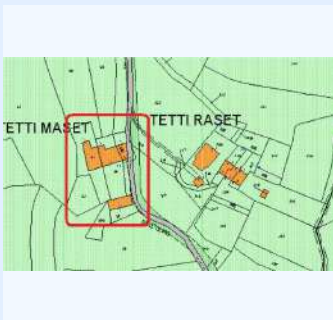

PRGC:



Catasto:

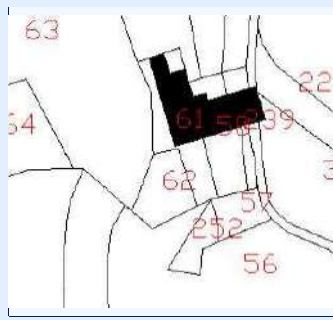

IDENTIFICATIVI

ID Scheda	155	N° Piani	2
N° Scheda 1974	6		
Proprietà	VENTE GERT JAN ALEXANDER		
Indirizzo	VIA MONT CERVET 41		
Ambito Paesaggistico PPR	36		
Vincolo Paesaggistico	DM 01/08/1985		
Destinazione d'uso Attuale	RESIDENZIALE		
Epoca di Costruzione/Attestato d			
Fonti Documentarie (stralcio app)			
CT Foglio	12	Area_PRGC	1
CT Mappali	239	Classe_PAI	2

STATO ATTUALE

Superficie Lorda Residenziale (mq)	96
Superficie Lorda Agricola e/o Civ. Agricola (mq)	
Volume Residenziale o Civile Agricola (mc)	317
Volume Agricolo (mc)	
Abitanti Attuali	1

IN PROGETTO PRGC

Superficie Lorda Resid. LR 16/2018 (mq)	
Volume Residenziale o Civile Agricola (mc)	317
Abitanti Insediabili LR 16/2018	



COMUNE DI PINO TORINESE

CENSIMENTO DEI FABBRICATI RUSTICI

Num. Censimento Generale

216

Superficie Lorda Resid. o Civ. Agricola (mq) 96

Volume Residenziale LR 16/2018 (mq)

DESTINAZIONE D'USO AMMESSA E PRESCRITTA

Destinazione d'uso Ammessa e Prescritta

MORFOLOGIA INSEDIATIVA E CONTESTO

Morfologia AGGREGATA

Orientamento NORD-OVEST

Orogeografico GIACITURA DI MEZZA COSTA

Colmi PERPENDICOLARE ALLA CURVE DI LIVELLO

PERTINENZE

Pertinenze RESIDENZA

TIPOLOGIA ARCHITETTONICA

Tipologia Aggregativa AD ELLE

Tipologia Edilizia MANICA SEMPLICE

Tipologia Strutturale MURATURA TRADIZIONALE

Copertura 2 FALDE

Tecniche Costrut. e Mater. TETTO ALLA PIEMONTESE: COPPI; RIVESTIMENTO - MISTO

Finiture e Caratteri Decor.

Elementi Archit. Tipizzanti

Altri Elem. Archit. Signific. BALCONE; TAGLIAFUOCO; INFERIATE

RILEVANZA STORICO-ARCHITETTONICA E DOCUMENTARIA

Rilevanza DI VALORE DOCUMENTARIO

RILEVANZA PAESAGGISTICA

Rilevanza DI VALORE DOCUMENTARIO

STATO DI CONSERVAZIONE

Conservazione

CORPI PERTINENZIALI AGGIUNTI

Corpi Pertinenziali

ELEMENTI DI DETRAZIONE VISIVAElementi di Detrazione Visiva **CATEGORIA DI INTERVENTO AMMISSIBILE**

Intervento MANUTENZIONE ORDINARIA E STRAORDINARIA; RISTRUTTURAZIONE EDILIZIA

Note:

CARATTERIZZAZIONE DELL'EDIFICIO

STATO DI CONSERVAZIONE

INDIRIZZI E CATEGORIE D'INTERVENTO AMMISSIBILI



Foto 1:



Foto 2:



Foto 3:

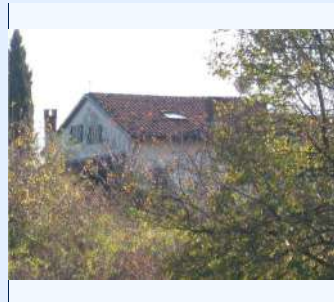

Carta Tecnica:

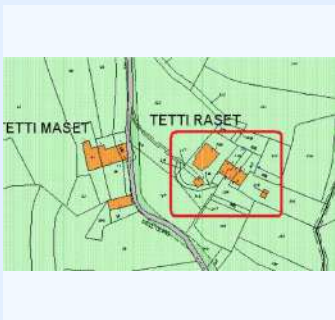

PRGC:



Catasto:

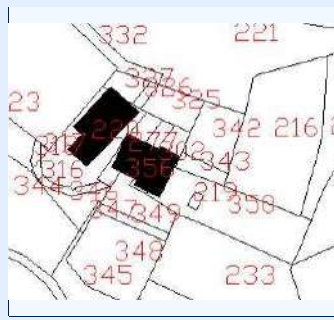

IDENTIFICATIVI

ID Scheda	156	N° Piani	2
N° Scheda 1974	7		
Proprietà	CAMMARATA FIAMMETTA, PALUMBO ROSETTA		
Indirizzo	VIA MONT CERVET 46		
Ambito Paesaggistico PPR	36		
Vincolo Paesaggistico	DM 01/08/1985		
Destinazione d'uso Attual	RESIDENZIALE		
Epoca di Costruzione/Attestato d			
Fonti Documentarie (stralcio app)			
CT Foglio	12	Area_PRGC	1
CT Mappali	220	Classe_PAI	1

STATO ATTUALE

Superficie Lorda Residenziale (mq)	627
Superficie Lorda Agricola e/o Civ. Agricola (mq)	
Volume Residenziale o Civile Agricola (mc)	2070
Volume Agricolo (mc)	
Abitanti Attuali	6

IN PROGETTO PRGC

Superficie Lorda Resid. LR 16/2018 (mq)	
Volume Residenziale o Civile Agricola (mc)	2070
Abitanti Insediabili LR 16/2018	



COMUNE DI PINO TORINESE

CENSIMENTO DEI FABBRICATI RUSTICI

Num. Censimento Generale

217

Superficie Lorda Resid. o Civ. Agricola (mq) 627

Volume Residenziale LR 16/2018 (mq)

DESTINAZIONE D'USO AMMESSA E PRESCRITTA

Destinazione d'uso Ammessa e Prescritta

MORFOLOGIA INSEDIATIVA E CONTESTO

Morfologia AGGREGATA

Orientamento EST - OVEST

Orogeografico GIACITURA DI CULMINE

Colmi PERPENDICOLARE ALLA CURVE DI LIVELLO

PERTINENZE

Pertinenze

TIPOLOGIA ARCHITETTONICA

Tipologia Aggregativa

Tipologia Edilizia UNITA' SISTEMICA

Tipologia Strutturale MURATURA TRADIZIONALE

Copertura 2 FALDE

Tecniche Costrut. e Mater. TETTO ALLA PIEMONTESE: COPPI

Finiture e Caratteri Decor.

Elementi Archit. Tipizzanti

Altri Elem. Archit. Signific. TAGLIAFUOCO; INFERRIATE

RILEVANZA STORICO-ARCHITETTONICA E DOCUMENTARIA

Rilevanza DI VALORE DOCUMENTARIO

RILEVANZA PAESAGGISTICA

Rilevanza DI VALORE DOCUMENTARIO

STATO DI CONSERVAZIONE

Conservazione

CORPI PERTINENZIALI AGGIUNTI

Corpi Pertinenziali

ELEMENTI DI DETRAZIONE VISIVAElementi di Detrazione Visiva **CATEGORIA DI INTERVENTO AMMISSIBILE**

Intervento MANUTENZIONE ORDINARIA E STRAORDINARIA; RISTRUTTURAZIONE EDILIZIA

Note:

CARATTERIZZAZIONE DELL'EDIFICIO

STATO DI CONSERVAZIONE

INDIRIZZI E CATEGORIE D'INTERVENTO AMMISSIBILI



Foto 1:



Foto 2:



Foto 3:



Carta Tecnica:

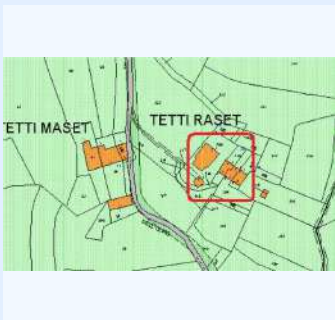

PRGC:



Catasto:

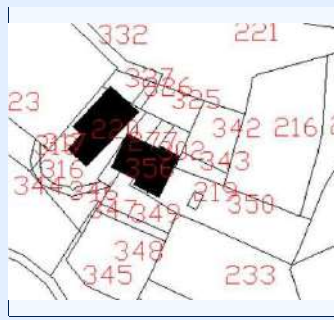

IDENTIFICATIVI

ID Scheda	157A	N° Piani	2
N° Scheda 1974	8		
Proprieta	FERRERO ANNA		
Indirizzo	VIA MONT CERVET 42		
Ambito Paesaggistico PPR	36		
Vincolo Paesaggistico	DM 01/08/1985		
Destinazione d'uso Attual	RESIDENZIALE		
Epoca di Costruzione/Attestato d			
Fonti Documentarie (stralcio app)			
CT Foglio	12	Area_PRGC	1
CT Mappali	356	Classe_PAI	1

STATO ATTUALE

Superficie Lorda Residenziale (mq)	225
Superficie Lorda Agricola e/o Civ. Agricola (mq)	
Volume Residenziale o Civile Agricola (mc)	744
Volume Agricolo (mc)	
Abitanti Attuali	2

IN PROGETTO PRGC

Superficie Lorda Resid. LR 16/2018 (mq)	
Volume Residenziale o Civile Agricola (mc)	744
Abitanti Insediabili LR 16/2018	



COMUNE DI PINO TORINESE

CENSIMENTO DEI FABBRICATI RUSTICI

Num. Censimento Generale

218

Superficie Lorda Resid. o Civ. Agricola (mq) 225

Volume Residenziale LR 16/2018 (mq)

DESTINAZIONE D'USO AMMESSA E PRESCRITTA

Destinazione d'uso Ammessa e Prescritta

MORFOLOGIA INSEDIATIVA E CONTESTO

Morfologia AGGREGATA

Orientamento NORD-OVEST

Orogeografico GIACITURA DI CULMINE

Colmi PARALLELO ALLE CURVE DI LIVELLO

PERTINENZE

Pertinenze RESIDENZA

TIPOLOGIA ARCHITETTONICA

Tipologia Aggregativa

Tipologia Edilizia MANICA DOPPIA

Tipologia Strutturale MURATURA TRADIZIONALE

Copertura 2 FALDE

Tecniche Costrut. e Mater. TETTO ALLA PIEMONTESE: COPPI; RIVESTIMENTO - MISTO

Finiture e Caratteri Decor.

Elementi Archit. Tipizzanti

Altri Elem. Archit. Signific. BALCONE; RINGHIERA IN FERRO

RILEVANZA STORICO-ARCHITETTONICA E DOCUMENTARIA

Rilevanza DI VALORE DOCUMENTARIO

RILEVANZA PAESAGGISTICA

Rilevanza DI VALORE DOCUMENTARIO

STATO DI CONSERVAZIONE

Conservazione MEDIOCRE

CORPI PERTINENZIALI AGGIUNTI

Corpi Pertinenziali

ELEMENTI DI DETRAZIONE VISIVAElementi di Detrazione Visiva **CATEGORIA DI INTERVENTO AMMISSIBILE**

Intervento MANUTENZIONE ORDINARIA E STRAORDINARIA; RISTRUTTURAZIONE EDILIZIA

Note:

CARATTERIZZAZIONE DELL'EDIFICIO

STATO DI CONSERVAZIONE

INDIRIZZI E CATEGORIE D'INTERVENTO AMMISSIBILI



Foto 1:



Foto 2:



Foto 3:



Carta Tecnica:

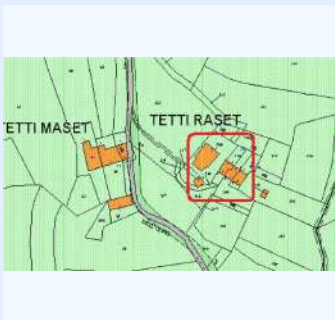

PRGC:



Catasto:

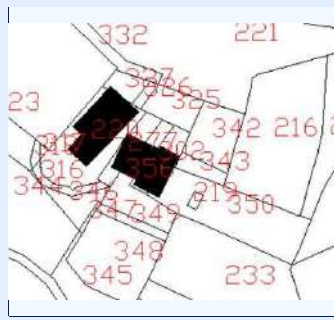

IDENTIFICATIVI

ID Scheda 157B

N° Piani 2

N° Scheda 1974 8

Proprietà RAZZETTI MARIO

Indirizzo VIA MONT CERVET 42

Ambito Paesaggistico PPR 36

Vincolo Paesaggistico DM 01/08/1985

Destinazione d'uso Attual RESIDENZA

Epoca di Costruzione/Attestato d

Fonti Documentarie (stralcio app)

CT Foglio 12

Area_PRGC 1

CT Mappali 302

Classe_PAI 1

STATO ATTUALE

Superficie Lorda Residenziale (mq) 34

Superficie Lorda Agricola e/o Civ. Agricola (mq) 100

Volume Residenziale o Civile Agricola (mc) 111

Volume Agricolo (mc) 329

Abitanti Attuali 0

IN PROGETTO PRGC

Superficie Lorda Resid. LR 16/2018 (mq) 100

Volume Residenziale o Civile Agricola (mc) 111

Abitanti Insediabili LR 16/2018 2



COMUNE DI PINO TORINESE

CENSIMENTO DEI FABBRICATI RUSTICI

Num. Censimento Generale

219

Superficie Lorda Resid. o Civ. Agricola (mq) 34

Volume Residenziale LR 16/2018 (mq) 329

DESTINAZIONE D'USO AMMESSA E PRESCRITTA

Destinazione d'uso Ammessa e Prescritta

MORFOLOGIA INSEDIATIVA E CONTESTO

Morfologia AGGREGATA

Orientamento NORD-OVEST

Orogeografico GIACITURA DI CULMINE

Colmi PARALLELO ALLE CURVE DI LIVELLO

PERTINENZE

Pertinenze RESIDENZA

TIPOLOGIA ARCHITETTONICA

Tipologia Aggregativa

Tipologia Edilizia MANICA DOPPIA

Tipologia Strutturale MURATURA TRADIZIONALE

Copertura 2 FALDE

Tecniche Costrut. e Mater. TETTO ALLA PIEMONTESE: COPPI

Finiture e Caratteri Decor.

Elementi Archit. Tipizzanti

Altri Elem. Archit. Signific. BALCONE; RINGHIERA IN FERRO

RILEVANZA STORICO-ARCHITETTONICA E DOCUMENTARIA

Rilevanza DI VALORE DOCUMENTARIO

RILEVANZA PAESAGGISTICA

Rilevanza DI VALORE DOCUMENTARIO

STATO DI CONSERVAZIONE

Conservazione MEDIOCRE

CORPI PERTINENZIALI AGGIUNTI

Corpi Pertinenziali

ELEMENTI DI DETRAZIONE VISIVAElementi di Detrazione Visiva **CATEGORIA DI INTERVENTO AMMISSIBILE**

Intervento MANUTENZIONE ORDINARIA E STRAORDINARIA; RISTRUTTURAZIONE EDILIZIA

Note:

CARATTERIZZAZIONE DELL'EDIFICIO

STATO DI CONSERVAZIONE

INDIRIZZI E CATEGORIE D'INTERVENTO AMMISSIBILI



Foto 1:



Foto 2:



Foto 3:



Carta Tecnica:

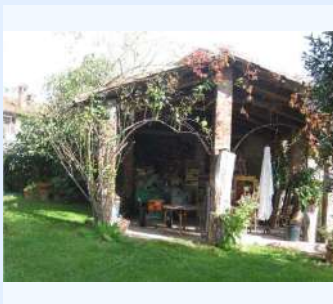
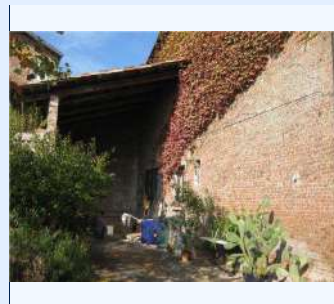
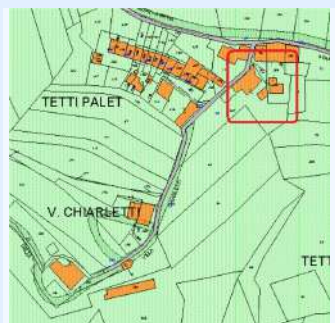

PRGC:



Catasto:

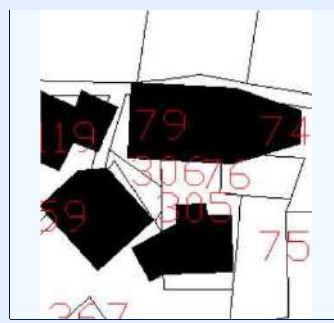

IDENTIFICATIVI

ID Scheda	158	N° Piani	2
N° Scheda 1974	9		
Proprieta	NERVO MARGHERITA		
Indirizzo	VIA MONT CERVET 59		
Ambito Paesaggistico PPR	36		
Vincolo Paesaggistico	DM 01/08/1985		
Destinazione d'uso Attual	RESIDENZA		
Epoca di Costruzione/Attestato d			
Fonti Documentarie (stralcio app)			
CT Foglio	12	Area_PRGC	1
CT Mappali	367	Classe_PAI	1; 2

STATO ATTUALE

Superficie Lorda Residenziale (mq)	81
Superficie Lorda Agricola e/o Civ. Agricola (mq)	322
Volume Residenziale o Civile Agricola (mc)	267
Volume Agricolo (mc)	1062
Abitanti Attuali	1

IN PROGETTO PRGC

Superficie Lorda Resid. LR 16/2018 (mq)	319
Volume Residenziale o Civile Agricola (mc)	267
Abitanti Insediabili LR 16/2018	7



COMUNE DI PINO TORINESE

CENSIMENTO DEI FABBRICATI RUSTICI

Num. Censimento Generale

220

Superficie Lorda Resid. o Civ. Agricola (mq) 81

Volume Residenziale LR 16/2018 (mq) 1052

DESTINAZIONE D'USO AMMESSA E PRESCRITTA

Destinazione d'uso Ammessa e Prescritta

MORFOLOGIA INSEDIATIVA E CONTESTO

Morfologia AGGREGATA

Orientamento NORD-OVEST

Orogeografico GIACITURA DI MEZZA COSTA

Colmi PARALLELO ALLE CURVE DI LIVELLO

PERTINENZE

Pertinenze RESIDENZA

TIPOLOGIA ARCHITETTONICA

Tipologia Aggregativa A CORTE APERTA

Tipologia Edilizia UNITA' SISTEMICA

Tipologia Strutturale MURATURA TRADIZIONALE

Copertura MISTA

Tecniche Costrut. e Mater. TETTO ALLA PIEMONTESE: COPPI

Finiture e Caratteri Decor.

Elementi Archit. Tipizzanti

Altri Elem. Archit. Signific. CANCELLATA/CANCELLO; BALCONE; INFERIATE; RINGHIERA IN FERRO

RILEVANZA STORICO-ARCHITETTONICA E DOCUMENTARIA

Rilevanza DI VALORE DOCUMENTARIO

RILEVANZA PAESAGGISTICA

Rilevanza DI VALORE DOCUMENTARIO

STATO DI CONSERVAZIONE

Conservazione BUONO

CORPI PERTINENZIALI AGGIUNTI

Corpi Pertinenziali

ELEMENTI DI DETRAZIONE VISIVA

Elementi di Detrazione Visiva

CATEGORIA DI INTERVENTO AMMISSIBILE

Intervento MANUTENZIONE ORDINARIA E STRAORDINARIA; RISTRUTTURAZIONE EDILIZIA

Note:

CARATTERIZZAZIONE DELL'EDIFICIO

STATO DI CONSERVAZIONE

INDIRIZZI E CATEGORIE D'INTERVENTO AMMISSIBILI



Foto 1:



Foto 2:



Foto 3:



Carta Tecnica:

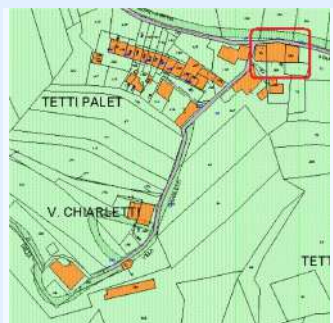

PRGC:



Catasto:

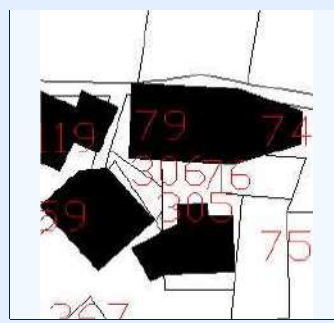

IDENTIFICATIVI

ID Scheda	159A	N° Piani	2
N° Scheda 1974	11		
Proprietà	BAIRATI ANDREA, BAIRATI MARIA		
Indirizzo	VIA MONT CERVET 55		
Ambito Paesaggistico PPR	36		
Vincolo Paesaggistico	DM 01/08/1985		
Destinazione d'uso Attual	RESIDENZIALE		
Epoca di Costruzione/Attestato d			
Fonti Documentarie (stralcio app)			
CT Foglio	12	Area_PRGC	1
CT Mappali	385	Classe_PAI	1

STATO ATTUALE

Superficie Lorda Residenziale (mq)	205
Superficie Lorda Agricola e/o Civ. Agricola (mq)	
Volume Residenziale o Civile Agricola (mc)	676
Volume Agricolo (mc)	
Abitanti Attuali	2

IN PROGETTO PRGC

Superficie Lorda Resid. LR 16/2018 (mq)	
Volume Residenziale o Civile Agricola (mc)	676
Abitanti Insediabili LR 16/2018	



COMUNE DI PINO TORINESE

CENSIMENTO DEI FABBRICATI RUSTICI

Num. Censimento Generale

221

Superficie Lorda Resid. o Civ. Agricola (mq) 205

Volume Residenziale LR 16/2018 (mq)

DESTINAZIONE D'USO AMMESSA E PRESCRITTA

Destinazione d'uso Ammessa e Prescritta

MORFOLOGIA INSEDIATIVA E CONTESTO

Morfologia AGGREGATA

Orientamento EST - OVEST

Orogeografico GIACITURA DI PIANURA/FONDOVALLE

Colmi PERPENDICOLARE ALLA CURVE DI LIVELLO

PERTINENZE

Pertinenze RESIDENZA

TIPOLOGIA ARCHITETTONICA

Tipologia Aggregativa

Tipologia Edilizia MANICA DOPPIA

Tipologia Strutturale MURATURA TRADIZIONALE

Copertura 2 FALDE

Tecniche Costrut. e Mater. TETTO ALLA PIEMONTESE: COPPI; RIVESTIMENTO - MISTO

Finiture e Caratteri Decor. ZOCCOLATURA - INTONACO COLORATO

Elementi Archit. Tipizzanti

Altri Elem. Archit. Signific. LOGGIATO; ABBAINO; BALCONE; RINGHIERA IN FERRO

RILEVANZA STORICO-ARCHITETTONICA E DOCUMENTARIA

Rilevanza DI VALORE DOCUMENTARIO

RILEVANZA PAESAGGISTICA

Rilevanza DI VALORE DOCUMENTARIO

STATO DI CONSERVAZIONE

Conservazione BUONO

CORPI PERTINENZIALI AGGIUNTI

Corpi Pertinenziali

ELEMENTI DI DETRAZIONE VISIVAElementi di Detrazione Visiva **CATEGORIA DI INTERVENTO AMMISSIBILE**

Intervento MANUTENZIONE ORDINARIA E STRAORDINARIA; RISTRUTTURAZIONE EDILIZIA

Note:

CARATTERIZZAZIONE DELL'EDIFICIO

STATO DI CONSERVAZIONE

INDIRIZZI E CATEGORIE D'INTERVENTO AMMISSIBILI



Foto 1:



Foto 2:



Foto 3:



Carta Tecnica:

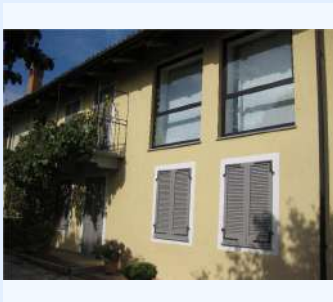
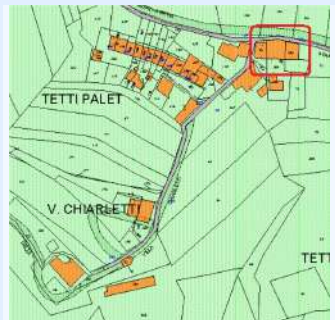

PRGC:



Catasto:

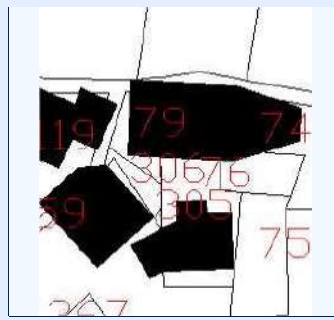

IDENTIFICATIVI

ID Scheda 159B

N° Piani 2

N° Scheda 1974 11

Proprietà BAIRATI MARIA CLARA

Indirizzo VIA MONT CERVET 55

Ambito Paesaggistico PPR 36

Vincolo Paesaggistico DM 01/08/1985

Destinazione d'uso Attuale RESIDENZIALE

Epoca di Costruzione/Attestato d

Fonti Documentarie (stralcio app)

CT Foglio 12

Area_PRGC 1

CT Mappali 386

Classe_PAI 1

STATO ATTUALE

Superficie Lorda Residenziale (mq) 303

Superficie Lorda Agricola e/o Civ. Agricola (mq)

Volume Residenziale o Civile Agricola (mc) 1000

Volume Agricolo (mc)

Abitanti Attuali 3

IN PROGETTO PRGC

Superficie Lorda Resid. LR 16/2018 (mq)

Volume Residenziale o Civile Agricola (mc) 1000

Abitanti Insediabili LR 16/2018



COMUNE DI PINO TORINESE

CENSIMENTO DEI FABBRICATI RUSTICI

Num. Censimento Generale

222

Superficie Lorda Resid. o Civ. Agricola (mq) 303

Volume Residenziale LR 16/2018 (mq)

DESTINAZIONE D'USO AMMESSA E PRESCRITTA

Destinazione d'uso Ammessa e Prescritta

MORFOLOGIA INSEDIATIVA E CONTESTO

Morfologia AGGREGATA

Orientamento EST - OVEST

Orogeografico GIACITURA DI PIANURA/FONDOVALLE

Colmi PERPENDICOLARE ALLA CURVE DI LIVELLO

PERTINENZE

Pertinenze RESIDENZA

TIPOLOGIA ARCHITETTONICA

Tipologia Aggregativa

Tipologia Edilizia MANICA DOPPIA

Tipologia Strutturale MURATURA TRADIZIONALE

Copertura 2 FALDE

Tecniche Costrut. e Mater. TETTO ALLA PIEMONTESE: COPPI; RIVESTIMENTO - MISTO

Finiture e Caratteri Decor. ZOCCOLATURA - INTONACO COLORATO

Elementi Archit. Tipizzanti

Altri Elem. Archit. Signific. LOGGIATO; ABBAINO; BALCONE; RINGHIERA IN FERRO

RILEVANZA STORICO-ARCHITETTONICA E DOCUMENTARIA

Rilevanza DI VALORE DOCUMENTARIO

RILEVANZA PAESAGGISTICA

Rilevanza DI VALORE DOCUMENTARIO

STATO DI CONSERVAZIONE

Conservazione BUONO

CORPI PERTINENZIALI AGGIUNTI

Corpi Pertinenziali

ELEMENTI DI DETRAZIONE VISIVAElementi di Detrazione Visiva **CATEGORIA DI INTERVENTO AMMISSIBILE**

Intervento MANUTENZIONE ORDINARIA E STRAORDINARIA; RISTRUTTURAZIONE EDILIZIA

Note:

CARATTERIZZAZIONE DELL'EDIFICIO

STATO DI CONSERVAZIONE

INDIRIZZI E CATEGORIE D'INTERVENTO AMMISSIBILI



Foto 1:



Foto 2:



Foto 3:



Carta Tecnica:

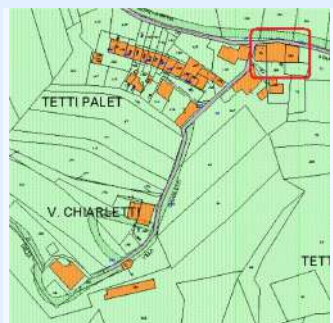

PRGC:



Catasto:

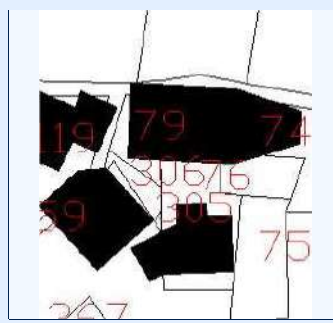

IDENTIFICATIVI

ID Scheda 159C

N° Piani 2

N° Scheda 1974 11

Proprietà BAIRATI MARIA CLARA

Indirizzo VIA MONT CERVET 55

Ambito Paesaggistico PPR 36

Vincolo Paesaggistico DM 01/08/1985

Destinazione d'uso Attual RESIDENZIALE

Epoca di Costruzione/Attestato d

Fonti Documentarie (stralcio app)

CT Foglio 12

Area_PRGC 1

CT Mappali 386

Classe_PAI 1

STATO ATTUALE

Superficie Lorda Residenziale (mq)

Superficie Lorda Agricola e/o Civ. Agricola (mq) 177

Volume Residenziale o Civile Agricola (mc)

Volume Agricolo (mc) 583

Abitanti Attuali

IN PROGETTO PRGC

Superficie Lorda Resid. LR 16/2018 (mq) 177

Volume Residenziale o Civile Agricola (mc)

Abitanti Insediabili LR 16/2018 4



COMUNE DI PINO TORINESE

CENSIMENTO DEI FABBRICATI RUSTICI

Num. Censimento Generale

223

Superficie Lorda Resid. o Civ. Agricola (mq)

Volume Residenziale LR 16/2018 (mq)

583

DESTINAZIONE D'USO AMMESSA E PRESCRITTA

Destinazione d'uso Ammessa e Prescritta

MORFOLOGIA INSEDIATIVA E CONTESTO

Morfologia Orientamento Orogeografico Colmi

PERTINENZE

Pertinenze

TIPOLOGIA ARCHITETTONICA

Tipologia Aggregativa Tipologia Edilizia Tipologia Strutturale Copertura Tecniche Costrut. e Mater. Finiture e Caratteri Decor. Elementi Archit. Tipizzanti Altri Elem. Archit. Signific.

RILEVANZA STORICO-ARCHITETTONICA E DOCUMENTARIA

Rilevanza

RILEVANZA PAESAGGISTICA

Rilevanza

STATO DI CONSERVAZIONE

Conservazione

CORPI PERTINENZIALI AGGIUNTI

Corpi Pertinenziali

ELEMENTI DI DETRAZIONE VISIVA

Elementi di Detrazione Visiva

CATEGORIA DI INTERVENTO AMMISSIBILE

Intervento

Note:

CARATTERIZZAZIONE DELL'EDIFICIO

STATO DI CONSERVAZIONE

INDIRIZZI E CATEGORIE D'INTERVENTO AMMISSIBILI



COMUNE DI PINO TORINESE

CENSIMENTO DEI FABBRICATI RUSTICI

Num. Censimento Generale

224

Foto 1:



Foto 2:



Foto 3:

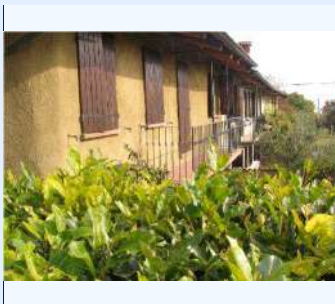

Carta Tecnica:

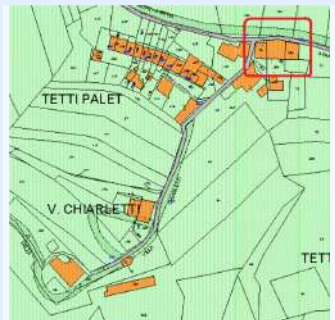

PRGC:



Catasto:

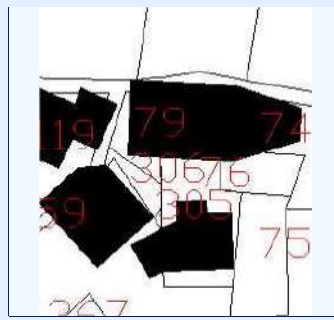

IDENTIFICATIVI

ID Scheda	160	N° Piani	2
N° Scheda 1974	10		
Proprietà	BROGGIO LUCIANO, VERGNANO STEFANIA		
Indirizzo	VIA MONT CERVET 57		
Ambito Paesaggistico PPR	36		
Vincolo Paesaggistico	DM 01/08/1985		
Destinazione d'uso Attual	RESIDENZIALE		
Epoca di Costruzione/Attestato d			
Fonti Documentarie (stralcio app)			
CT Foglio	12	Area_PRGC	1
CT Mappali	79	Classe_PAI	1

STATO ATTUALE

Superficie Lorda Residenziale (mq)	167
Superficie Lorda Agricola e/o Civ. Agricola (mq)	
Volume Residenziale o Civile Agricola (mc)	552
Volume Agricolo (mc)	
Abitanti Attuali	1

IN PROGETTO PRGC

Superficie Lorda Resid. LR 16/2018 (mq)	
Volume Residenziale o Civile Agricola (mc)	552
Abitanti Insediabili LR 16/2018	



COMUNE DI PINO TORINESE

CENSIMENTO DEI FABBRICATI RUSTICI

Num. Censimento Generale

224

Superficie Lorda Resid. o Civ. Agricola (mq) 167

Volume Residenziale LR 16/2018 (mq)

DESTINAZIONE D'USO AMMESSA E PRESCRITTA

Destinazione d'uso Ammessa e Prescritta

MORFOLOGIA INSEDIATIVA E CONTESTO

Morfologia AGGREGATA

Orientamento NORD-OVEST

Orogeografico GIACITURA DI CRINALE

Colmi PERPENDICOLARE ALLA CURVE DI LIVELLO

PERTINENZE

Pertinenze RESIDENZA

TIPOLOGIA ARCHITETTONICA

Tipologia Aggregativa A CORTE APERTA

Tipologia Edilizia MANICA DOPPIA

Tipologia Strutturale MURATURA TRADIZIONALE

Copertura 2 FALDE

Tecniche Costrut. e Mater. TETTO ALLA PIEMONTESE: COPPI; RIVESTIMENTO - INTONACO

Finiture e Caratteri Decor. ZOCCOLATURA - PIETRA DI RIVESTIMENTO; PIATTABANDA

Elementi Archit. Tipizzanti

Altri Elem. Archit. Signific. BALCONE; INFERRIATE

RILEVANZA STORICO-ARCHITETTONICA E DOCUMENTARIA

Rilevanza SIGNIFICATIVO

RILEVANZA PAESAGGISTICA

Rilevanza SIGNIFICATIVO

STATO DI CONSERVAZIONE

Conservazione MEDIOCRE

CORPI PERTINENZIALI AGGIUNTI

Corpi Pertinenziali

ELEMENTI DI DETRAZIONE VISIVAElementi di Detrazione Visiva **CATEGORIA DI INTERVENTO AMMISSIBILE**

Intervento MANUTENZIONE ORDINARIA E STRAORDINARIA; RISTRUTTURAZIONE EDILIZIA

Note:

CARATTERIZZAZIONE DELL'EDIFICIO

STATO DI CONSERVAZIONE

INDIRIZZI E CATEGORIE D'INTERVENTO AMMISSIBILI



Foto 1:



Foto 2:



Foto 3:



Carta Tecnica:

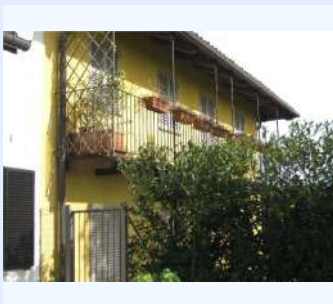
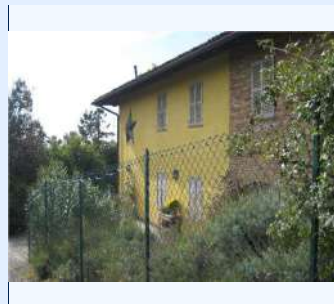
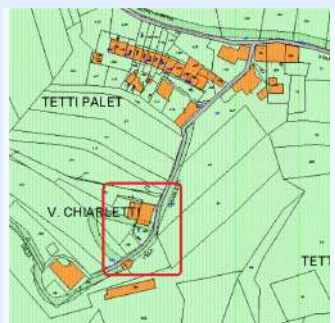

PRGC:



Catasto:

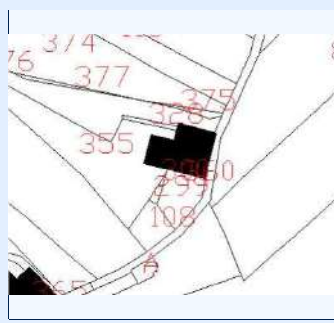

IDENTIFICATIVI

ID Scheda 161A

N° Piani 2

N° Scheda 1974 12

Proprietà CRUDO FRANCESCO, ROLFO IVANA

Indirizzo VIA MONT CERVET 59/2

Ambito Paesaggistico PPR 36

Vincolo Paesaggistico DM 01/08/1985

Destinazione d'uso Attual RESIDENZIALE

Epoca di Costruzione/Attestato d

Fonti Documentarie (stralcio app)

CT Foglio 12

Area_PRGC 1

CT Mappali 355

Classe_PA 2; 4

STATO ATTUALE

Superficie Lorda Residenziale (mq) 324

Superficie Lorda Agricola e/o Civ. Agricola (mq)

Volume Residenziale o Civile Agricola (mc) 1070

Volume Agricolo (mc)

Abitanti Attuali 3

IN PROGETTO PRGC

Superficie Lorda Resid. LR 16/2018 (mq)

Volume Residenziale o Civile Agricola (mc) 1070

Abitanti Insediabili LR 16/2018



COMUNE DI PINO TORINESE

CENSIMENTO DEI FABBRICATI RUSTICI

Num. Censimento Generale

225

Superficie Lorda Resid. o Civ. Agricola (mq) 324

Volume Residenziale LR 16/2018 (mq)

DESTINAZIONE D'USO AMMESSA E PRESCRITTA

Destinazione d'uso Ammessa e Prescritta

MORFOLOGIA INSEDIATIVA E CONTESTO

Morfologia ISOLATA

Orientamento NORD-OVEST

Orogeografico GIACITURA DI MEZZA COSTA

Colmi PERPENDICOLARE ALLA CURVE DI LIVELLO

PERTINENZE

Pertinenze RESIDENZA

TIPOLOGIA ARCHITETTONICA

Tipologia Aggregativa A CORTE CHIUSA

Tipologia Edilizia UNITA' SISTEMICA

Tipologia Strutturale MURATURA TRADIZIONALE

Copertura 2 FALDE

Tecniche Costrut. e Mater. TETTO ALLA PIEMONTESE: COPPI; RIVESTIMENTO - MISTO

Finiture e Caratteri Decor. ZOCCOLATURA - INTONACO COLORATO

Elementi Archit. Tipizzanti

Altri Elem. Archit. Signific. CANCELLATA/CANCELLO; BALCONE; TAGLIAFUOCO; INFERIATE

RILEVANZA STORICO-ARCHITETTONICA E DOCUMENTARIA

Rilevanza DI VALORE DOCUMENTARIO

RILEVANZA PAESAGGISTICA

Rilevanza DI VALORE DOCUMENTARIO

STATO DI CONSERVAZIONE

Conservazione BUONO

CORPI PERTINENZIALI AGGIUNTI

Corpi Pertinenziali

ELEMENTI DI DETRAZIONE VISIVAElementi di Detrazione Visiva **CATEGORIA DI INTERVENTO AMMISSIBILE**

Intervento MANUTENZIONE ORDINARIA E STRAORDINARIA; RISTRUTTURAZIONE EDILIZIA

Note:

CARATTERIZZAZIONE DELL'EDIFICIO

STATO DI CONSERVAZIONE

INDIRIZZI E CATEGORIE D'INTERVENTO AMMISSIBILI



Foto 1:



Foto 2:



Foto 3:



Carta Tecnica:

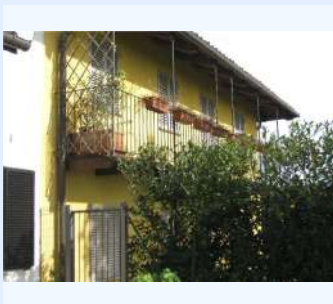
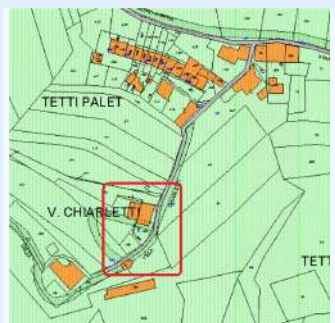

PRGC:

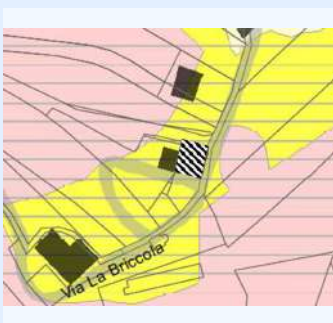

Catasto:

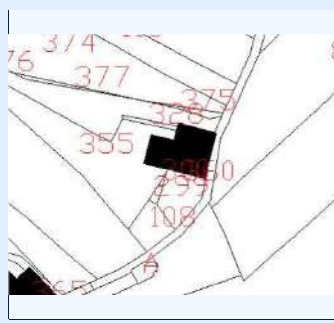

IDENTIFICATIVI

ID Scheda 161B

N° Piani 2

N° Scheda 1974 12

Proprietà GIUFFRIDA DANIELA, TOFFETTI SERGIO

Indirizzo VIA MONT CERVET 59/2

Ambito Paesaggistico PPR 36

Vincolo Paesaggistico DM 01/08/1985

Destinazione d'uso Attuale RESIDENZIALE

Epoca di Costruzione/Attestato d

Fonti Documentarie (stralcio app)

CT Foglio 12

Area_PRGC 1

CT Mappali 360

Classe_PA 2

STATO ATTUALE

Superficie Lorda Residenziale (mq) 182

Superficie Lorda Agricola e/o Civ. Agricola (mq)

Volume Residenziale o Civile Agricola (mc) 600

Volume Agricolo (mc)

Abitanti Attuali 2

IN PROGETTO PRGC

Superficie Lorda Resid. LR 16/2018 (mq)

Volume Residenziale o Civile Agricola (mc) 600

Abitanti Insediabili LR 16/2018



COMUNE DI PINO TORINESE

CENSIMENTO DEI FABBRICATI RUSTICI

Num. Censimento Generale

226

Superficie Lorda Resid. o Civ. Agricola (mq) 182

Volume Residenziale LR 16/2018 (mq)

DESTINAZIONE D'USO AMMESSA E PRESCRITTA

Destinazione d'uso Ammessa e Prescritta

MORFOLOGIA INSEDIATIVA E CONTESTO

Morfologia ISOLATA

Orientamento NORD-OVEST

Orogeografico GIACITURA DI MEZZA COSTA

Colmi PERPENDICOLARE ALLA CURVE DI LIVELLO

PERTINENZE

Pertinenze RESIDENZA

TIPOLOGIA ARCHITETTONICA

Tipologia Aggregativa A CORTE CHIUSA

Tipologia Edilizia UNITA' SISTEMICA

Tipologia Strutturale MURATURA TRADIZIONALE

Copertura 2 FALDE

Tecniche Costrut. e Mater. TETTO ALLA PIEMONTESE: COPPI; RIVESTIMENTO - MISTO

Finiture e Caratteri Decor. ZOCCOLATURA - INTONACO COLORATO

Elementi Archit. Tipizzanti

Altri Elem. Archit. Signific. CANCELLATA/CANCELLO; BALCONE; TAGLIAFUOCO; INFERIATE

RILEVANZA STORICO-ARCHITETTONICA E DOCUMENTARIA

Rilevanza DI VALORE DOCUMENTARIO

RILEVANZA PAESAGGISTICA

Rilevanza DI VALORE DOCUMENTARIO

STATO DI CONSERVAZIONE

Conservazione BUONO

CORPI PERTINENZIALI AGGIUNTI

Corpi Pertinenziali

ELEMENTI DI DETRAZIONE VISIVAElementi di Detrazione Visiva **CATEGORIA DI INTERVENTO AMMISSIBILE**

Intervento MANUTENZIONE ORDINARIA E STRAORDINARIA; RISTRUTTURAZIONE EDILIZIA

Note:

CARATTERIZZAZIONE DELL'EDIFICIO

STATO DI CONSERVAZIONE

INDIRIZZI E CATEGORIE D'INTERVENTO AMMISSIBILI



COMUNE DI PINO TORINESE

CENSIMENTO DEI FABBRICATI RUSTICI

Num. Censimento Generale

227

Foto 1:



Foto 2:



Foto 3:



Carta Tecnica:

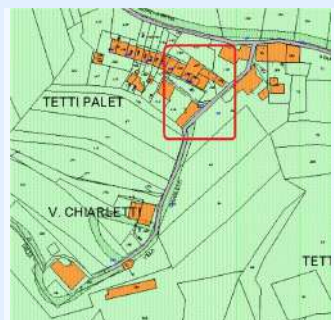

PRGC:



Catasto:



IDENTIFICATIVI

ID Scheda	162A	N° Piani	2
N° Scheda 1974	13		
Proprieta	MOSSO BRUNO		
Indirizzo	VIA MONT CERVET 59/3		
Ambito Paesaggistico PPR	36		
Vincolo Paesaggistico	DM 01/08/1985		
Destinazione d'uso Attual	RESIDENZIALE		
Epoca di Costruzione/Attestato d			
Fonti Documentarie (stralcio app)			
CT Foglio	12	Area_PRGC	1
CT Mappali	423	Classe_PA	1; 2

STATO ATTUALE

Superficie Lorda Residenziale (mq)	235
Superficie Lorda Agricola e/o Civ. Agricola (mq)	
Volume Residenziale o Civile Agricola (mc)	774
Volume Agricolo (mc)	
Abitanti Attuali	2

IN PROGETTO PRGC

Superficie Lorda Resid. LR 16/2018 (mq)	
Volume Residenziale o Civile Agricola (mc)	774
Abitanti Insediabili LR 16/2018	



COMUNE DI PINO TORINESE

CENSIMENTO DEI FABBRICATI RUSTICI

Num. Censimento Generale

227

Superficie Lorda Resid. o Civ. Agricola (mq) 235

Volume Residenziale LR 16/2018 (mq)

DESTINAZIONE D'USO AMMESSA E PRESCRITTA

Destinazione d'uso Ammessa e Prescritta

MORFOLOGIA INSEDIATIVA E CONTESTO

Morfologia LUNGO LA STRADA - ALLINEATA

Orientamento NORD-OVEST

Orogeografico GIACITURA DI MEZZA COSTA

Colmi

PERTINENZE

Pertinenze TETTOIA; FIENILE; STALLA; RESIDENZA

TIPOLOGIA ARCHITETTONICA

Tipologia Aggregativa A CORTE APERTA

Tipologia Edilizia UNITA' SISTEMICA

Tipologia Strutturale MURATURA TRADIZIONALE

Copertura 2 FALDE

Tecniche Costrut. e Mater. TETTO ALLA PIEMONTESE: COPPI; TETTO ALLA PIEMONTESE: TEGOLE; RIVESTIMENTO - MISTO

Finiture e Caratteri Decor. ZOCCOLATURA - INTONACO COLORATO

Elementi Archit. Tipizzanti

Altri Elem. Archit. Signific. ALTANA; CANCELLATA/CANCELLO; TAGLIAFUOCO; INFERRIATE; RINGHIERA IN FERRO

RILEVANZA STORICO-ARCHITETTONICA E DOCUMENTARIA

Rilevanza DI VALORE DOCUMENTARIO

RILEVANZA PAESAGGISTICA

Rilevanza DI VALORE DOCUMENTARIO

STATO DI CONSERVAZIONE

Conservazione MEDIOCRE

CORPI PERTINENZIALI AGGIUNTI

Corpi Pertinenziali BASSI FABBRICATI ISOLATI

ELEMENTI DI DETRAZIONE VISIVAElementi di Detrazione Visiva **CATEGORIA DI INTERVENTO AMMISSIBILE**

Intervento MANUTENZIONE ORDINARIA E STRAORDINARIA; RISTRUTTURAZIONE EDILIZIA

Note:

CARATTERIZZAZIONE DELL'EDIFICIO

STATO DI CONSERVAZIONE

INDIRIZZI E CATEGORIE D'INTERVENTO AMMISSIBILI



COMUNE DI PINO TORINESE

CENSIMENTO DEI FABBRICATI RUSTICI

Num. Censimento Generale

228

Foto 1:



Foto 2:



Foto 3:



Carta Tecnica:

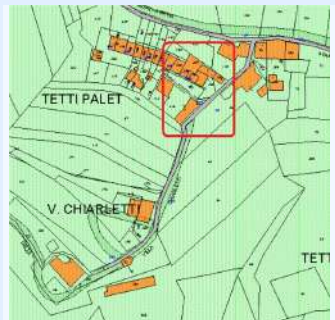

PRGC:



Catasto:



IDENTIFICATIVI

ID Scheda	162B	N° Piani	2
N° Scheda 1974	12		
Proprieta	MOSSO BRUNO		
Indirizzo	VIA MONTE CERVET 59/3		
Ambito Paesaggistico PPR	36		
Vincolo Paesaggistico	DM 01/08/1985		
Destinazione d'uso Attual	RESIDENZIALE		
Epoca di Costruzione/Attestato d			
Fonti Documentarie (stralcio app)			
CT Foglio	12	Area_PRGC	1
CT Mappali	423	Classe_PA	1; 2

STATO ATTUALE

Superficie Lorda Residenziale (mq)	
Superficie Lorda Agricola e/o Civ. Agricola (mq)	206
Volume Residenziale o Civile Agricola (mc)	
Volume Agricolo (mc)	680
Abitanti Attuali	

IN PROGETTO PRGC

Superficie Lorda Resid. LR 16/2018 (mq)	206
Volume Residenziale o Civile Agricola (mc)	
Abitanti Insediabili LR 16/2018	5



COMUNE DI PINO TORINESE

CENSIMENTO DEI FABBRICATI RUSTICI

Num. Censimento Generale

228

Superficie Lorda Resid. o Civ. Agricola (mq)

Volume Residenziale LR 16/2018 (mq)

680

DESTINAZIONE D'USO AMMESSA E PRESCRITTADestinazione d'uso Ammessa e Prescritta **MORFOLOGIA INSEDIATIVA E CONTESTO**Morfologia Orientamento Orogeografico Colmi **PERTINENZE**Pertinenze **TIPOLOGIA ARCHITETTONICA**Tipologia Aggregativa Tipologia Edilizia Tipologia Strutturale Copertura Tecniche Costrut. e Mater. Finiture e Caratteri Decor. Elementi Archit. Tipizzanti Altri Elem. Archit. Signific. **RILEVANZA STORICO-ARCHITETTONICA E DOCUMENTARIA**Rilevanza **RILEVANZA PAESAGGISTICA**Rilevanza **STATO DI CONSERVAZIONE**Conservazione **CORPI PERTINENZIALI AGGIUNTI**Corpi Pertinenziali **ELEMENTI DI DETRAZIONE VISIVA**Elementi di Detrazione Visiva **CATEGORIA DI INTERVENTO AMMISSIBILE**Intervento

Note:

CARATTERIZZAZIONE DELL'EDIFICIO

STATO DI CONSERVAZIONE

INDIRIZZI E CATEGORIE D'INTERVENTO AMMISSIBILI



COMUNE DI PINO TORINESE

CENSIMENTO DEI FABBRICATI RUSTICI

Num. Censimento Generale

229

Foto 1:



Foto 2:



Foto 3:



Carta Tecnica:

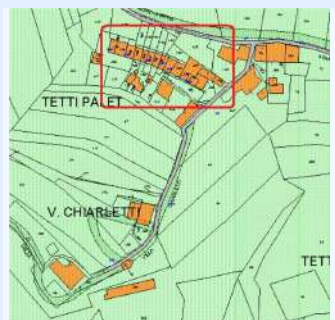

PRGC:



Catasto:



IDENTIFICATIVI

ID Scheda	163	N° Piani	2
N° Scheda 1974	14		
Proprieta	MOSSO BRUNO		
Indirizzo	VIA MONT CERVET 59/9		
Ambito Paesaggistico PPR	36		
Vincolo Paesaggistico	DM 01/08/1985		
Destinazione d'uso Attual	RESIDENZIALE		
Epoca di Costruzione/Attestato d			
Fonti Documentarie (stralcio app)			
CT Foglio	12	Area_PRGC	1
CT Mappali	422	Classe_PAI	1

STATO ATTUALE

Superficie Lorda Residenziale (mq)	63
Superficie Lorda Agricola e/o Civ. Agricola (mq)	231
Volume Residenziale o Civile Agricola (mc)	209
Volume Agricolo (mc)	761
Abitanti Attuali	1

IN PROGETTO PRGC

Superficie Lorda Resid. LR 16/2018 (mq)	231
Volume Residenziale o Civile Agricola (mc)	209
Abitanti Insediabili LR 16/2018	5



COMUNE DI PINO TORINESE

CENSIMENTO DEI FABBRICATI RUSTICI

Num. Censimento Generale

229

Superficie Lorda Resid. o Civ. Agricola (mq) 63

Volume Residenziale LR 16/2018 (mq) 761

DESTINAZIONE D'USO AMMESSA E PRESCRITTA

Destinazione d'uso Ammessa e Prescritta

MORFOLOGIA INSEDIATIVA E CONTESTO

Morfologia ARRETRATA RISPETTO ALLA STRADA

Orientamento NORD-EST

Orogeografico GIACITURA DI CULMINE; GIACITURA DI CRINALE

Colmi PERPENDICOLARE ALLA CURVE DI LIVELLO

PERTINENZE

Pertinenze RESIDENZA

TIPOLOGIA ARCHITETTONICA

Tipologia Aggregativa A CORTE APERTA

Tipologia Edilizia MANICA DOPPIA

Tipologia Strutturale MURATURA TRADIZIONALE

Copertura 2 FALDE

Tecniche Costrut. e Mater. TETTO ALLA PIEMONTESE: COPPI; RIVESTIMENTO - MISTO

Finiture e Caratteri Decor. ZOCCOLATURA - INTONACO COLORATO; PIATTABANDA

Elementi Archit. Tipizzanti

Altri Elem. Archit. Signific. CANCELLATA/CANCELLO; BALCONE; INFERIATE; RINGHIERA IN FERRO

RILEVANZA STORICO-ARCHITETTONICA E DOCUMENTARIA

Rilevanza DI VALORE DOCUMENTARIO

RILEVANZA PAESAGGISTICA

Rilevanza DI VALORE DOCUMENTARIO

STATO DI CONSERVAZIONE

Conservazione MEDIOCRE

CORPI PERTINENZIALI AGGIUNTI

Corpi Pertinenziali

ELEMENTI DI DETRAZIONE VISIVAElementi di Detrazione Visiva **CATEGORIA DI INTERVENTO AMMISSIBILE**

Intervento MANUTENZIONE ORDINARIA E STRAORDINARIA; RISTRUTTURAZIONE EDILIZIA

Note:

CARATTERIZZAZIONE DELL'EDIFICIO

STATO DI CONSERVAZIONE

INDIRIZZI E CATEGORIE D'INTERVENTO AMMISSIBILI



COMUNE DI PINO TORINESE

CENSIMENTO DEI FABBRICATI RUSTICI

Num. Censimento Generale

230

Foto 1:



Foto 2:



Foto 3:



Carta Tecnica:

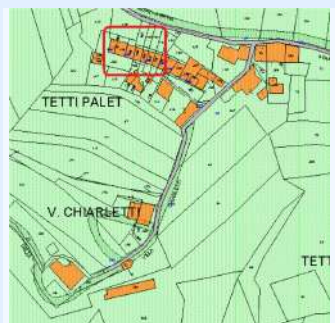

PRGC:



Catasto:

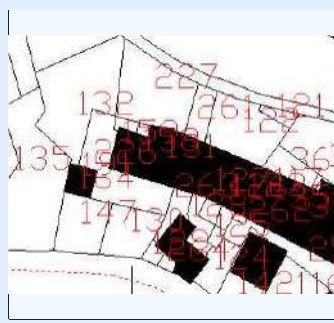

IDENTIFICATIVI

ID Scheda	164A	N° Piani	2
N° Scheda 1974	15		
Proprieta	CRIVELLO MASSIMO		
Indirizzo	VIA MONT CERVET 59/4		
Ambito Paesaggistico PPR	36		
Vincolo Paesaggistico	DM 01/08/1985		
Destinazione d'uso Attual	RESIDENZIALE		
Epoca di Costruzione/Attestato d			
Fonti Documentarie (stralcio app)			
CT Foglio	12	Area_PRGC	1
CT Mappali	414	Classe_PAI	2

STATO ATTUALE

Superficie Lorda Residenziale (mq)	
Superficie Lorda Agricola e/o Civ. Agricola (mq)	93
Volume Residenziale o Civile Agricola (mc)	
Volume Agricolo (mc)	308
Abitanti Attuali	

IN PROGETTO PRGC

Superficie Lorda Resid. LR 16/2018 (mq)	93
Volume Residenziale o Civile Agricola (mc)	
Abitanti Insediabili LR 16/2018	2



COMUNE DI PINO TORINESE

CENSIMENTO DEI FABBRICATI RUSTICI

Num. Censimento Generale

230

Superficie Lorda Resid. o Civ. Agricola (mq)

Volume Residenziale LR 16/2018 (mq)

308

DESTINAZIONE D'USO AMMESSA E PRESCRITTA

Destinazione d'uso Ammessa e Prescritta

MORFOLOGIA INSEDIATIVA E CONTESTO

Morfologia AGGREGATA

Orientamento NORD-OVEST

Orogeografico GIACITURA DI MEZZA COSTA

Colmi PERPENDICOLARE ALLA CURVE DI LIVELLO

PERTINENZE

Pertinenze TETTOIA; FIENILE; STALLA; RESIDENZA

TIPOLOGIA ARCHITETTONICA

Tipologia Aggregativa A CORTE APERTA

Tipologia Edilizia UNITA' SISTEMICA

Tipologia Strutturale MURATURA TRADIZIONALE

Copertura MISTA

Tecniche Costrut. e Mater. TETTO ALLA PIEMONTESE: COPPI; RIVESTIMENTO - INTONACO

Finiture e Caratteri Decor. ZOCCOLATURA - INTONACO COLORATO

Elementi Archit. Tipizzanti

Altri Elem. Archit. Signific. BALCONE; INFERRIATE; RINGHIERA IN FERRO

RILEVANZA STORICO-ARCHITETTONICA E DOCUMENTARIA

Rilevanza DI VALORE DOCUMENTARIO

RILEVANZA PAESAGGISTICA

Rilevanza DI VALORE DOCUMENTARIO

STATO DI CONSERVAZIONE

Conservazione MEDIOCRE

CORPI PERTINENZIALI AGGIUNTI

Corpi Pertinenziali

ELEMENTI DI DETRAZIONE VISIVA

Elementi di Detrazione Visiva

CATEGORIA DI INTERVENTO AMMISSIBILE

Intervento MANUTENZIONE ORDINARIA E STRAORDINARIA; RISTRUTTURAZIONE EDILIZIA

Note:

CARATTERIZZAZIONE DELL'EDIFICIO

STATO DI CONSERVAZIONE

INDIRIZZI E CATEGORIE D'INTERVENTO AMMISSIBILI



COMUNE DI PINO TORINESE

CENSIMENTO DEI FABBRICATI RUSTICI

Num. Censimento Generale

231

Foto 1:



Foto 2:



Foto 3:



Carta Tecnica:

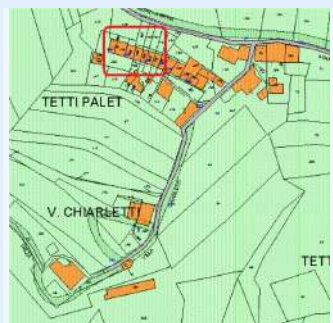

PRGC:



Catasto:

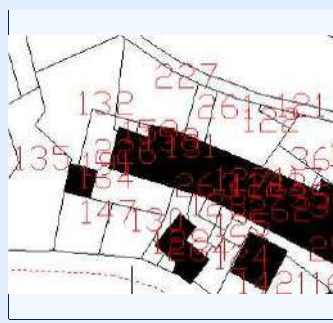

IDENTIFICATIVI

ID Scheda 164B

N° Piani 2

N° Scheda 1974 15

Proprieta CRIVELLO MASSIMO

Indirizzo VIA MONT CERVET 59/4

Ambito Paesaggistico PPR 36

Vincolo Paesaggistico DM 01/08/1985

Destinazione d'uso Attual RESIDENZIALE

Epoca di Costruzione/Attestato d

Fonti Documentarie (stralcio app)

CT Foglio 12

Area_PRGC 1

CT Mappali 414

Classe_PA1 1

STATO ATTUALE

Superficie Lorda Residenziale (mq) 342

Superficie Lorda Agricola e/o Civ. Agricola (mq) 84

Volume Residenziale o Civile Agricola (mc) 1127

Volume Agricolo (mc) 276

Abitanti Attuali 3

IN PROGETTO PRGC

Superficie Lorda Resid. LR 16/2018 (mq) 84

Volume Residenziale o Civile Agricola (mc) 1127

Abitanti Insediabili LR 16/2018 2



COMUNE DI PINO TORINESE

CENSIMENTO DEI FABBRICATI RUSTICI

Num. Censimento Generale

231

Superficie Lorda Resid. o Civ. Agricola (mq) 342

Volume Residenziale LR 16/2018 (mq) 276

DESTINAZIONE D'USO AMMESSA E PRESCRITTA

Destinazione d'uso Ammessa e Prescritta

MORFOLOGIA INSEDIATIVA E CONTESTO

Morfologia AGGREGATA

Orientamento NORD-OVEST

Orogeografico GIACITURA DI MEZZA COSTA

Colmi PERPENDICOLARE ALLA CURVE DI LIVELLO

PERTINENZE

Pertinenze TETTOIA; FIENILE; STALLA; RESIDENZA

TIPOLOGIA ARCHITETTONICA

Tipologia Aggregativa A CORTE APERTA

Tipologia Edilizia UNITA' SISTEMICA

Tipologia Strutturale MURATURA TRADIZIONALE

Copertura MISTA

Tecniche Costrut. e Mater. TETTO ALLA PIEMONTESE: COPPI; RIVESTIMENTO - INTONACO

Finiture e Caratteri Decor. ZOCCOLATURA - INTONACO COLORATO

Elementi Archit. Tipizzanti

Altri Elem. Archit. Signific. BALCONE; INFERRIATE; RINGHIERA IN FERRO

RILEVANZA STORICO-ARCHITETTONICA E DOCUMENTARIA

Rilevanza DI VALORE DOCUMENTARIO

RILEVANZA PAESAGGISTICA

Rilevanza DI VALORE DOCUMENTARIO

STATO DI CONSERVAZIONE

Conservazione MEDIOCRE

CORPI PERTINENZIALI AGGIUNTI

Corpi Pertinenziali

ELEMENTI DI DETRAZIONE VISIVAElementi di Detrazione Visiva **CATEGORIA DI INTERVENTO AMMISSIBILE**

Intervento MANUTENZIONE ORDINARIA E STRAORDINARIA; RISTRUTTURAZIONE EDILIZIA

Note:

CARATTERIZZAZIONE DELL'EDIFICIO

STATO DI CONSERVAZIONE

INDIRIZZI E CATEGORIE D'INTERVENTO AMMISSIBILI



Foto 1:



Foto 2:



Foto 3:



Carta Tecnica:

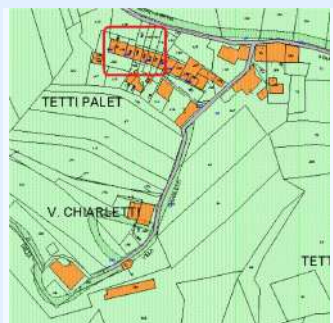

PRGC:



Catasto:

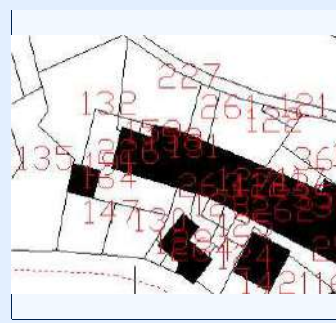

IDENTIFICATIVI

ID Scheda 164C

N° Piani 2

N° Scheda 1974 15

Proprieta CRIVELLO MASSIMO

Indirizzo VIA MONT CERVET 59/4

Ambito Paesaggistico PPR 36

Vincolo Paesaggistico DM 01/08/1985

Destinazione d'uso Attual RESIDENZIALE

Epoca di Costruzione/Attestato d

Fonti Documentarie (stralcio app)

CT Foglio 12

Area_PRGC 1

CT Mappali 414

Classe_PAI 1

STATO ATTUALE

Superficie Lorda Residenziale (mq) 372

Superficie Lorda Agricola e/o Civ. Agricola (mq) 134

Volume Residenziale o Civile Agricola (mc) 1227

Volume Agricolo (mc) 443

Abitanti Attuali 3

IN PROGETTO PRGC

Superficie Lorda Resid. LR 16/2018 (mq) 134

Volume Residenziale o Civile Agricola (mc) 1227

Abitanti Insediabili LR 16/2018 3



COMUNE DI PINO TORINESE

CENSIMENTO DEI FABBRICATI RUSTICI

Num. Censimento Generale

232

Superficie Lorda Resid. o Civ. Agricola (mq) 372

Volume Residenziale LR 16/2018 (mq) 443

DESTINAZIONE D'USO AMMESSA E PRESCRITTA

Destinazione d'uso Ammessa e Prescritta

MORFOLOGIA INSEDIATIVA E CONTESTO

Morfologia AGGREGATA

Orientamento NORD-OVEST

Orogeografico GIACITURA DI MEZZA COSTA

Colmi PERPENDICOLARE ALLA CURVE DI LIVELLO

PERTINENZE

Pertinenze TETTOIA; FIENILE; STALLA; RESIDENZA

TIPOLOGIA ARCHITETTONICA

Tipologia Aggregativa A CORTE APERTA

Tipologia Edilizia UNITA' SISTEMICA

Tipologia Strutturale MURATURA TRADIZIONALE

Copertura MISTA

Tecniche Costrut. e Mater. TETTO ALLA PIEMONTESE: COPPI; RIVESTIMENTO - INTONACO

Finiture e Caratteri Decor. ZOCCOLATURA - INTONACO COLORATO

Elementi Archit. Tipizzanti

Altri Elem. Archit. Signific. BALCONE; INFERRIATE; RINGHIERA IN FERRO

RILEVANZA STORICO-ARCHITETTONICA E DOCUMENTARIA

Rilevanza DI VALORE DOCUMENTARIO

RILEVANZA PAESAGGISTICA

Rilevanza DI VALORE DOCUMENTARIO

STATO DI CONSERVAZIONE

Conservazione MEDIOCRE

CORPI PERTINENZIALI AGGIUNTI

Corpi Pertinenziali

ELEMENTI DI DETRAZIONE VISIVAElementi di Detrazione Visiva **CATEGORIA DI INTERVENTO AMMISSIBILE**

Intervento MANUTENZIONE ORDINARIA E STRAORDINARIA; RISTRUTTURAZIONE EDILIZIA

Note:

CARATTERIZZAZIONE DELL'EDIFICIO

STATO DI CONSERVAZIONE

INDIRIZZI E CATEGORIE D'INTERVENTO AMMISSIBILI



COMUNE DI PINO TORINESE

CENSIMENTO DEI FABBRICATI RUSTICI

Num. Censimento Generale

233

Foto 1:



Foto 2:



Foto 3:



Carta Tecnica:

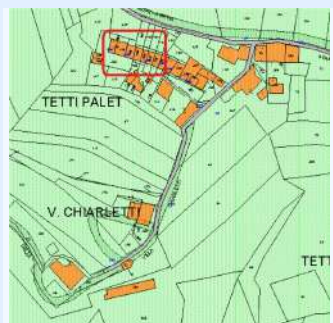

PRGC:



Catasto:

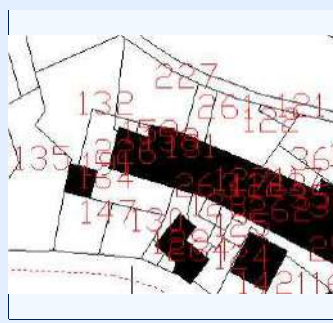

IDENTIFICATIVI

ID Scheda 165A

N° Piani 2

N° Scheda 1974 16

Proprietà ORELLI GRAZIA, SALANDIN ROBERTO

Indirizzo VIA MONT CERVET 59/9

Ambito Paesaggistico PPR 36

Vincolo Paesaggistico DM 01/08/1985

Destinazione d'uso Attual RESIDENZIALE

Epoca di Costruzione/Attestato d

Fonti Documentarie (stralcio app)

CT Foglio 12

Area_PRGC 1

CT Mappali 256, 259

Classe_PAI 1

STATO ATTUALE

Superficie Lorda Residenziale (mq) 270

Superficie Lorda Agricola e/o Civ. Agricola (mq)

Volume Residenziale o Civile Agricola (mc) 892

Volume Agricolo (mc)

Abitanti Attuali 2

IN PROGETTO PRGC

Superficie Lorda Resid. LR 16/2018 (mq)

Volume Residenziale o Civile Agricola (mc) 892

Abitanti Insediabili LR 16/2018



COMUNE DI PINO TORINESE

CENSIMENTO DEI FABBRICATI RUSTICI

Num. Censimento Generale

233

Superficie Lorda Resid. o Civ. Agricola (mq) 270

Volume Residenziale LR 16/2018 (mq)

DESTINAZIONE D'USO AMMESSA E PRESCRITTA

Destinazione d'uso Ammessa e Prescritta

MORFOLOGIA INSEDIATIVA E CONTESTO

Morfologia AGGREGATA

Orientamento NORD-OVEST

Orogeografico GIACITURA DI MEZZA COSTA

Colmi PERPENDICOLARE ALLA CURVE DI LIVELLO

PERTINENZE

Pertinenze TETTOIA; FIENILE; STALLA; RESIDENZA

TIPOLOGIA ARCHITETTONICA

Tipologia Aggregativa A CORTE APERTA

Tipologia Edilizia MANICA SEMPLICE

Tipologia Strutturale MURATURA TRADIZIONALE

Copertura 2 FALDE

Tecniche Costrut. e Mater. TETTO ALLA PIEMONTESE: COPPI; RIVESTIMENTO - MISTO

Finiture e Caratteri Decor. ZOCCOLATURA - INTONACO COLORATO

Elementi Archit. Tipizzanti

Altri Elem. Archit. Signific. BALCONE; INFERRIATE; RINGHIERA IN FERRO

RILEVANZA STORICO-ARCHITETTONICA E DOCUMENTARIA

Rilevanza DI VALORE DOCUMENTARIO

RILEVANZA PAESAGGISTICA

Rilevanza DI VALORE DOCUMENTARIO

STATO DI CONSERVAZIONE

Conservazione MEDIOCRE

CORPI PERTINENZIALI AGGIUNTI

Corpi Pertinenziali

ELEMENTI DI DETRAZIONE VISIVAElementi di Detrazione Visiva **CATEGORIA DI INTERVENTO AMMISSIBILE**

Intervento MANUTENZIONE ORDINARIA E STRAORDINARIA; RISTRUTTURAZIONE EDILIZIA

Note:

CARATTERIZZAZIONE DELL'EDIFICIO

STATO DI CONSERVAZIONE

INDIRIZZI E CATEGORIE D'INTERVENTO AMMISSIBILI



COMUNE DI PINO TORINESE

CENSIMENTO DEI FABBRICATI RUSTICI

Num. Censimento Generale

234

Foto 1:



Foto 2:



Foto 3:



Carta Tecnica:

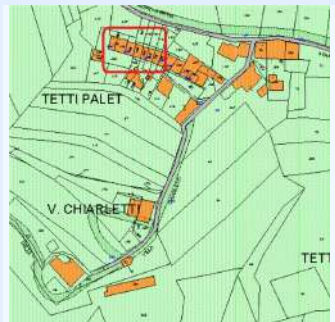

PRGC:



Catasto:

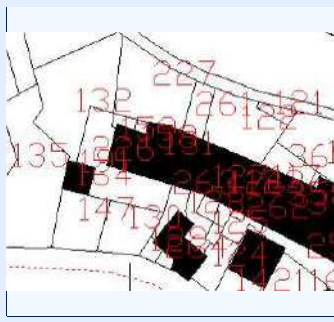

IDENTIFICATIVI

ID Scheda	165B	N° Piani	2
N° Scheda 1974	16		
Proprieta	MORELLO ALBERTO		
Indirizzo	VIA MONT CERVET 59/6		
Ambito Paesaggistico PPR	36		
Vincolo Paesaggistico	DM 01/08/1985		
Destinazione d'uso Attual	RESIDENZIALE		
Epoca di Costruzione/Attestato d			
Fonti Documentarie (stralcio app)			
CT Foglio	12	Area_PRGC	1
CT Mappali	123,127	Classe_PAI	1

STATO ATTUALE

Superficie Lorda Residenziale (mq)	300
Superficie Lorda Agricola e/o Civ. Agricola (mq)	
Volume Residenziale o Civile Agricola (mc)	990
Volume Agricolo (mc)	
Abitanti Attuali	3

IN PROGETTO PRGC

Superficie Lorda Resid. LR 16/2018 (mq)	
Volume Residenziale o Civile Agricola (mc)	990
Abitanti Insediabili LR 16/2018	



COMUNE DI PINO TORINESE

CENSIMENTO DEI FABBRICATI RUSTICI

Num. Censimento Generale

234

Superficie Lorda Resid. o Civ. Agricola (mq) 300

Volume Residenziale LR 16/2018 (mq)

DESTINAZIONE D'USO AMMESSA E PRESCRITTA

Destinazione d'uso Ammessa e Prescritta

MORFOLOGIA INSEDIATIVA E CONTESTO

Morfologia AGGREGATA

Orientamento NORD-OVEST

Orogeografico GIACITURA DI MEZZA COSTA

Colmi PERPENDICOLARE ALLA CURVE DI LIVELLO

PERTINENZE

Pertinenze TETTOIA; FIENILE; STALLA; RESIDENZA

TIPOLOGIA ARCHITETTONICA

Tipologia Aggregativa A CORTE APERTA

Tipologia Edilizia MANICA SEMPLICE

Tipologia Strutturale MURATURA TRADIZIONALE

Copertura 2 FALDE

Tecniche Costrut. e Mater. TETTO ALLA PIEMONTESE: COPPI; RIVESTIMENTO - MISTO

Finiture e Caratteri Decor. ZOCCOLATURA - INTONACO COLORATO

Elementi Archit. Tipizzanti

Altri Elem. Archit. Signific. BALCONE; INFERRIATE; RINGHIERA IN FERRO

RILEVANZA STORICO-ARCHITETTONICA E DOCUMENTARIA

Rilevanza DI VALORE DOCUMENTARIO

RILEVANZA PAESAGGISTICA

Rilevanza DI VALORE DOCUMENTARIO

STATO DI CONSERVAZIONE

Conservazione MEDIOCRE

CORPI PERTINENZIALI AGGIUNTI

Corpi Pertinenziali

ELEMENTI DI DETRAZIONE VISIVAElementi di Detrazione Visiva **CATEGORIA DI INTERVENTO AMMISSIBILE**

Intervento MANUTENZIONE ORDINARIA E STRAORDINARIA; RISTRUTTURAZIONE EDILIZIA

Note:

CARATTERIZZAZIONE DELL'EDIFICIO

STATO DI CONSERVAZIONE

INDIRIZZI E CATEGORIE D'INTERVENTO AMMISSIBILI



COMUNE DI PINO TORINESE

CENSIMENTO DEI FABBRICATI RUSTICI

Num. Censimento Generale

235

Foto 1:



Foto 2:



Foto 3:



Carta Tecnica:

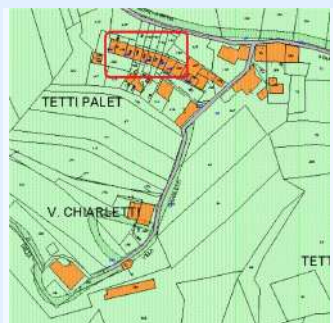

PRGC:



Catasto:

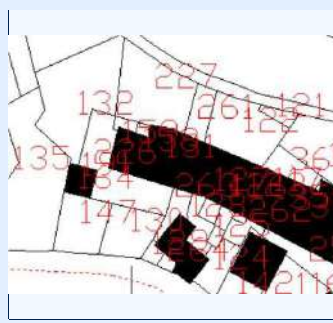

IDENTIFICATIVI

ID Scheda	166	N° Piani	2
N° Scheda 1974	17		
Proprieta	MISMETTI LUCIA		
Indirizzo	VIA MONT CERVET 59/7		
Ambito Paesaggistico PPR	36		
Vincolo Paesaggistico	DM 01/08/1985		
Destinazione d'uso Attual	RESIDENZIALE		
Epoca di Costruzione/Attestato d			
Fonti Documentarie (stralcio app)			
CT Foglio	12	Area_PRGC	1
CT Mappali	390	Classe_PAI	1

STATO ATTUALE

Superficie Lorda Residenziale (mq)	104
Superficie Lorda Agricola e/o Civ. Agricola (mq)	
Volume Residenziale o Civile Agricola (mc)	342
Volume Agricolo (mc)	
Abitanti Attuali	1

IN PROGETTO PRGC

Superficie Lorda Resid. LR 16/2018 (mq)	
Volume Residenziale o Civile Agricola (mc)	342
Abitanti Insediabili LR 16/2018	



COMUNE DI PINO TORINESE

CENSIMENTO DEI FABBRICATI RUSTICI

Num. Censimento Generale

235

Superficie Lorda Resid. o Civ. Agricola (mq) 104

Volume Residenziale LR 16/2018 (mq)

DESTINAZIONE D'USO AMMESSA E PRESCRITTA

Destinazione d'uso Ammessa e Prescritta

MORFOLOGIA INSEDIATIVA E CONTESTO

Morfologia AGGREGATA

Orientamento NORD-OVEST

Orogeografico GIACITURA DI MEZZA COSTA

Colmi PERPENDICOLARE ALLA CURVE DI LIVELLO

PERTINENZE

Pertinenze RESIDENZA

TIPOLOGIA ARCHITETTONICA

Tipologia Aggregativa

Tipologia Edilizia MANICA DOPPIA

Tipologia Strutturale MURATURA TRADIZIONALE

Copertura 2 FALDE

Tecniche Costrut. e Mater. TETTO ALLA PIEMONTESE: COPPI

Finiture e Caratteri Decor. ZOCCOLATURA - PIETRA DI RIVESTIMENTO

Elementi Archit. Tipizzanti

Altri Elem. Archit. Signific. BALCONE; INFERRIATE

RILEVANZA STORICO-ARCHITETTONICA E DOCUMENTARIA

Rilevanza DI VALORE DOCUMENTARIO

RILEVANZA PAESAGGISTICA

Rilevanza DI VALORE DOCUMENTARIO

STATO DI CONSERVAZIONE

Conservazione PESSIMO

CORPI PERTINENZIALI AGGIUNTI

Corpi Pertinenziali

ELEMENTI DI DETRAZIONE VISIVAElementi di Detrazione Visiva **CATEGORIA DI INTERVENTO AMMISSIBILE**

Intervento MANUTENZIONE ORDINARIA E STRAORDINARIA; RISTRUTTURAZIONE EDILIZIA

Note: Disabitato e cadente.

CARATTERIZZAZIONE DELL'EDIFICIO

STATO DI CONSERVAZIONE

INDIRIZZI E CATEGORIE D'INTERVENTO AMMISSIBILI



Foto 1:



Foto 2:



Foto 3:



Carta Tecnica:



PRGC:



Catasto:



IDENTIFICATIVI

ID Scheda 167A

N° Piani 2

N° Scheda 1974 18

Proprietà BAIRATI ANDREA

Indirizzo VIA MONT CERVET 59/8

Ambito Paesaggistico PPR 36

Vincolo Paesaggistico DM 01/08/1985

Destinazione d'uso Attual RESIDENZIALE

Epoca di Costruzione/Attestato d

Fonti Documentarie (stralcio app)

CT Foglio 12

Area_PRGC 1

CT Mappali 385

Classe_PAI 1

STATO ATTUALE

Superficie Lorda Residenziale (mq) 143

Superficie Lorda Agricola e/o Civ. Agricola (mq)

Volume Residenziale o Civile Agricola (mc) 473

Volume Agricolo (mc)

Abitanti Attuali 1

IN PROGETTO PRGC

Superficie Lorda Resid. LR 16/2018 (mq)

Volume Residenziale o Civile Agricola (mc) 473

Abitanti Insediabili LR 16/2018



COMUNE DI PINO TORINESE

CENSIMENTO DEI FABBRICATI RUSTICI

Num. Censimento Generale

236

Superficie Lorda Resid. o Civ. Agricola (mq) 143

Volume Residenziale LR 16/2018 (mq)

DESTINAZIONE D'USO AMMESSA E PRESCRITTA

Destinazione d'uso Ammessa e Prescritta

MORFOLOGIA INSEDIATIVA E CONTESTO

Morfologia AGGREGATA

Orientamento NORD-OVEST

Orogeografico GIACITURA DI MEZZA COSTA

Colmi PERPENDICOLARE ALLA CURVE DI LIVELLO

PERTINENZE

Pertinenze RESIDENZA

TIPOLOGIA ARCHITETTONICA

Tipologia Aggregativa

Tipologia Edilizia MANICA DOPPIA

Tipologia Strutturale MURATURA TRADIZIONALE

Copertura 2 FALDE

Tecniche Costrut. e Mater. TETTO ALLA PIEMONTESE: COPPI; RIVESTIMENTO - MISTO

Finiture e Caratteri Decor. ZOCCOLATURA - INTONACO COLORATO

Elementi Archit. Tipizzanti

Altri Elem. Archit. Signific. BALCONE; INFERRIATE; RINGHIERA IN FERRO

RILEVANZA STORICO-ARCHITETTONICA E DOCUMENTARIA

Rilevanza DI VALORE DOCUMENTARIO

RILEVANZA PAESAGGISTICA

Rilevanza DI VALORE DOCUMENTARIO

STATO DI CONSERVAZIONE

Conservazione MEDIOCRE

CORPI PERTINENZIALI AGGIUNTI

Corpi Pertinenziali

ELEMENTI DI DETRAZIONE VISIVAElementi di Detrazione Visiva **CATEGORIA DI INTERVENTO AMMISSIBILE**

Intervento MANUTENZIONE ORDINARIA E STRAORDINARIA; RISTRUTTURAZIONE EDILIZIA

Note:

CARATTERIZZAZIONE DELL'EDIFICIO

STATO DI CONSERVAZIONE

INDIRIZZI E CATEGORIE D'INTERVENTO AMMISSIBILI



Foto 1:



Foto 2:



Foto 3:

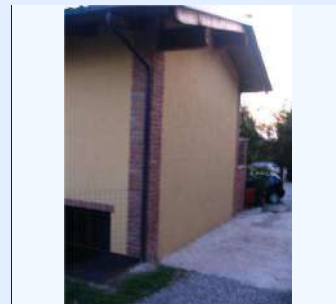

Carta Tecnica:

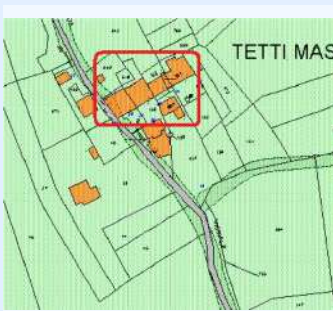

PRGC:



Catasto:

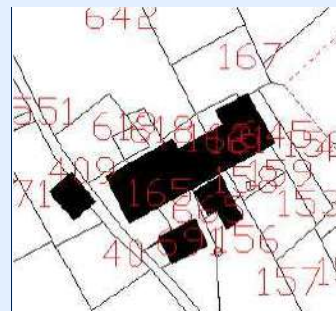

IDENTIFICATIVI

ID Scheda 167B

N° Piani 2

N° Scheda 1974 18

Proprietà PERLO DONATELLA, SAVOJARDO MARCELLO

Indirizzo VIA MONT CERVET 59/9

Ambito Paesaggistico PPR 36

Vincolo Paesaggistico DM 01/08/1985

Destinazione d'uso Attuale RESIDENZIALE

Epoca di Costruzione/Attestato d

Fonti Documentarie (stralcio app)

CT Foglio 12

Area_PRGC 1

CT Mappali 370, 397

Classe_PAI 1

STATO ATTUALE

Superficie Lorda Residenziale (mq) 159

Superficie Lorda Agricola e/o Civ. Agricola (mq)

Volume Residenziale o Civile Agricola (mc) 525

Volume Agricolo (mc)

Abitanti Attuali 1

IN PROGETTO PRGC

Superficie Lorda Resid. LR 16/2018 (mq)

Volume Residenziale o Civile Agricola (mc) 525

Abitanti Insediabili LR 16/2018



COMUNE DI PINO TORINESE

CENSIMENTO DEI FABBRICATI RUSTICI

Num. Censimento Generale

237

Superficie Lorda Resid. o Civ. Agricola (mq) 159

Volume Residenziale LR 16/2018 (mq)

DESTINAZIONE D'USO AMMESSA E PRESCRITTA

Destinazione d'uso Ammessa e Prescritta

MORFOLOGIA INSEDIATIVA E CONTESTO

Morfologia AGGREGATA

Orientamento NORD-OVEST

Orogeografico GIACITURA DI MEZZA COSTA

Colmi PERPENDICOLARE ALLA CURVE DI LIVELLO

PERTINENZE

Pertinenze RESIDENZA

TIPOLOGIA ARCHITETTONICA

Tipologia Aggregativa

Tipologia Edilizia MANICA DOPPIA

Tipologia Strutturale MURATURA TRADIZIONALE

Copertura 2 FALDE

Tecniche Costrut. e Mater. TETTO ALLA PIEMONTESE: COPPI

Finiture e Caratteri Decor. ZOCCOLATURA - INTONACO COLORATO

Elementi Archit. Tipizzanti

Altri Elem. Archit. Signific. BALCONE; INFERRIATE; RINGHIERA IN FERRO

RILEVANZA STORICO-ARCHITETTONICA E DOCUMENTARIA

Rilevanza DI VALORE DOCUMENTARIO

RILEVANZA PAESAGGISTICA

Rilevanza DI VALORE DOCUMENTARIO

STATO DI CONSERVAZIONE

Conservazione MEDIOCRE

CORPI PERTINENZIALI AGGIUNTI

Corpi Pertinenziali

ELEMENTI DI DETRAZIONE VISIVAElementi di Detrazione Visiva **CATEGORIA DI INTERVENTO AMMISSIBILE**

Intervento MANUTENZIONE ORDINARIA E STRAORDINARIA; RISTRUTTURAZIONE EDILIZIA

Note:

CARATTERIZZAZIONE DELL'EDIFICIO

STATO DI CONSERVAZIONE

INDIRIZZI E CATEGORIE D'INTERVENTO AMMISSIBILI



Foto 1:



Foto 2:



Foto 3:

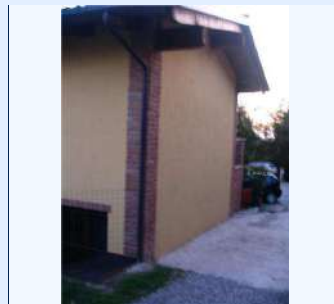

Carta Tecnica:

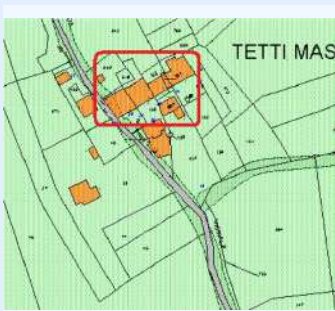

PRGC:



Catasto:

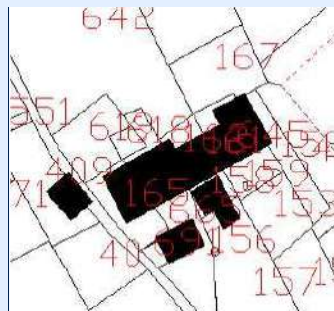

IDENTIFICATIVI

ID Scheda 168A

N° Piani 2

N° Scheda 1974 33

Proprietà DELLA DONNA ELENA, CORTESE PAOLO ALDO, DI RIENZO MARIA LUISA

Indirizzo VIA MONT CERVET 26

Ambito Paesaggistico PPR 36

Vincolo Paesaggistico DM 01/08/1985

Destinazione d'uso Attual RESIDENZIALE

Epoca di Costruzione/Attestato d

Fonti Documentarie (stralcio app)

CT Foglio 13

Area_PRGC 1

CT Mappali 665

Classe_PA 1

STATO ATTUALE

Superficie Lorda Residenziale (mq) 178

Superficie Lorda Agricola e/o Civ. Agricola (mq)

Volume Residenziale o Civile Agricola (mc) 587

Volume Agricola (mc)

Abitanti Attuali 2

IN PROGETTO PRGC

Superficie Lorda Resid. LR 16/2018 (mq)

Volume Residenziale o Civile Agricola (mc) 587

Abitanti Insediabili LR 16/2018



COMUNE DI PINO TORINESE

CENSIMENTO DEI FABBRICATI RUSTICI

Num. Censimento Generale

238

Superficie Lorda Resid. o Civ. Agricola (mq) 178

Volume Residenziale LR 16/2018 (mq)

DESTINAZIONE D'USO AMMESSA E PRESCRITTA

Destinazione d'uso Ammessa e Prescritta

MORFOLOGIA INSEDIATIVA E CONTESTO

Morfologia AGGREGATA

Orientamento NORD-EST

Orogeografico GIACITURA DI MEZZA COSTA

Colmi PERPENDICOLARE ALLA CURVE DI LIVELLO

PERTINENZE

Pertinenze RESIDENZA

TIPOLOGIA ARCHITETTONICA

Tipologia Aggregativa A CORTE APERTA

Tipologia Edilizia MANICA SEMPLICE

Tipologia Strutturale MURATURA TRADIZIONALE

Copertura 2 FALDE

Tecniche Costrut. e Mater. TETTO ALLA PIEMONTESE: COPPI; RIVESTIMENTO - MISTO

Finiture e Caratteri Decor.

Elementi Archit. Tipizzanti

Altri Elem. Archit. Signific. BALCONE; INFERRIATE; RINGHIERA IN FERRO

RILEVANZA STORICO-ARCHITETTONICA E DOCUMENTARIA

Rilevanza DI VALORE DOCUMENTARIO

RILEVANZA PAESAGGISTICA

Rilevanza DI VALORE DOCUMENTARIO

STATO DI CONSERVAZIONE

Conservazione MEDIOCRE

CORPI PERTINENZIALI AGGIUNTI

Corpi Pertinenziali

ELEMENTI DI DETRAZIONE VISIVAElementi di Detrazione Visiva **CATEGORIA DI INTERVENTO AMMISSIBILE**

Intervento MANUTENZIONE ORDINARIA E STRAORDINARIA; RISTRUTTURAZIONE EDILIZIA; RESTAURO E RISANAMENTO CONSERV

Note: FASCIA DI RISPETTO STRADALE

CARATTERIZZAZIONE DELL'EDIFICIO

STATO DI CONSERVAZIONE

INDIRIZZI E CATEGORIE D'INTERVENTO AMMISSIBILI



COMUNE DI PINO TORINESE

CENSIMENTO DEI FABBRICATI RUSTICI

Num. Censimento Generale

239

Foto 1:



Foto 2:



Foto 3:

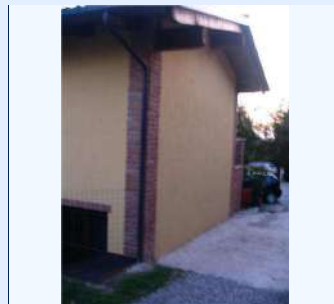

Carta Tecnica:

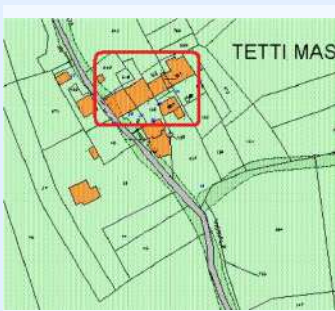

PRGC:



Catasto:

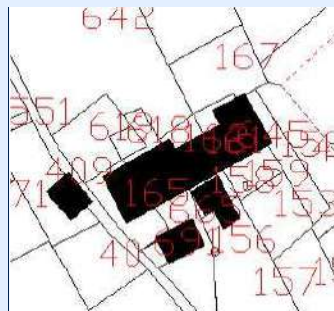

IDENTIFICATIVI

ID Scheda	168B	N° Piani	2
N° Scheda 1974	33		
Proprietà	DELLA DONNA ELENA, CORTESE PAOLO ALDO, DI RIENZO MARIA LUISA		
Indirizzo	VIA MONT CERVET		
Ambito Paesaggistico PPR	36		
Vincolo Paesaggistico	DM 01/08/1985		
Destinazione d'uso Attual	RESIDENZIALE		
Epoca di Costruzione/Attestato d			
Fonti Documentarie (stralcio app)			
CT Foglio	13	Area_PRGC	1
CT Mappali	665	Classe_PA	1

STATO ATTUALE

Superficie Lorda Residenziale (mq)	117
Superficie Lorda Agricola e/o Civ. Agricola (mq)	
Volume Residenziale o Civile Agricola (mc)	387
Volume Agricolo (mc)	
Abitanti Attuali	1

IN PROGETTO PRGC

Superficie Lorda Resid. LR 16/2018 (mq)	
Volume Residenziale o Civile Agricola (mc)	387
Abitanti Insediabili LR 16/2018	



COMUNE DI PINO TORINESE

CENSIMENTO DEI FABBRICATI RUSTICI

Num. Censimento Generale

239

Superficie Lorda Resid. o Civ. Agricola (mq) 117

Volume Residenziale LR 16/2018 (mq)

DESTINAZIONE D'USO AMMESSA E PRESCRITTA

Destinazione d'uso Ammessa e Prescritta

MORFOLOGIA INSEDIATIVA E CONTESTO

Morfologia AGGREGATA

Orientamento NORD-EST

Orogeografico GIACITURA DI MEZZA COSTA

Colmi PERPENDICOLARE ALLA CURVE DI LIVELLO

PERTINENZE

Pertinenze RESIDENZA

TIPOLOGIA ARCHITETTONICA

Tipologia Aggregativa A CORTE APERTA

Tipologia Edilizia MANICA SEMPLICE

Tipologia Strutturale MURATURA TRADIZIONALE

Copertura 2 FALDE

Tecniche Costrut. e Mater. TETTO ALLA PIEMONTESE: COPPI; RIVESTIMENTO - MISTO

Finiture e Caratteri Decor.

Elementi Archit. Tipizzanti

Altri Elem. Archit. Signific. BALCONE; INFERRIATE; RINGHIERA IN FERRO

RILEVANZA STORICO-ARCHITETTONICA E DOCUMENTARIA

Rilevanza DI VALORE DOCUMENTARIO

RILEVANZA PAESAGGISTICA

Rilevanza DI VALORE DOCUMENTARIO

STATO DI CONSERVAZIONE

Conservazione MEDIOCRE

CORPI PERTINENZIALI AGGIUNTI

Corpi Pertinenziali

ELEMENTI DI DETRAZIONE VISIVAElementi di Detrazione Visiva **CATEGORIA DI INTERVENTO AMMISSIBILE**

Intervento MANUTENZIONE ORDINARIA E STRAORDINARIA; RISTRUTTURAZIONE EDILIZIA; RESTAURO E RISANAMENTO CONSERV

Note:

CARATTERIZZAZIONE DELL'EDIFICIO

STATO DI CONSERVAZIONE

INDIRIZZI E CATEGORIE D'INTERVENTO AMMISSIBILI



Foto 1:



Foto 2:



Foto 3:

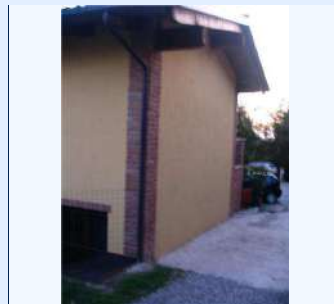

Carta Tecnica:

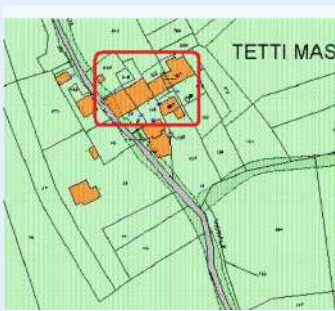

PRGC:

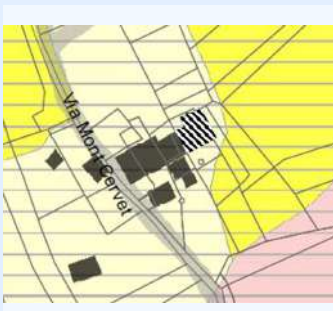

Catasto:

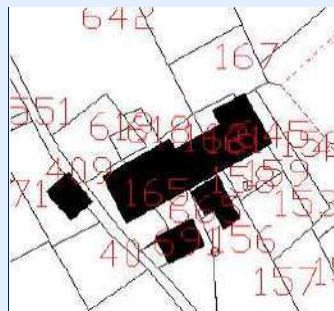

IDENTIFICATIVI

ID Scheda 168C

N° Piani 2

N° Scheda 1974 33

Proprietà DELLA DONNA MATTEO

Indirizzo VIA MONT CERVET 22

Ambito Paesaggistico PPR 36

Vincolo Paesaggistico DM 01/08/1985

Destinazione d'uso Attual RESIDENZIALE

Epoca di Costruzione/Attestato d

Fonti Documentarie (stralcio app)

CT Foglio 13

Area_PRGC 1

CT Mappali 645

Classe_PAI 1

STATO ATTUALE

Superficie Lorda Residenziale (mq) 439

Superficie Lorda Agricola e/o Civ. Agricola (mq)

Volume Residenziale o Civile Agricola (mc) 1450

Volume Agricolo (mc)

Abitanti Attuali 4

IN PROGETTO PRGC

Superficie Lorda Resid. LR 16/2018 (mq)

Volume Residenziale o Civile Agricola (mc) 1450

Abitanti Insediabili LR 16/2018



COMUNE DI PINO TORINESE

CENSIMENTO DEI FABBRICATI RUSTICI

Num. Censimento Generale

240

Superficie Lorda Resid. o Civ. Agricola (mq) 439

Volume Residenziale LR 16/2018 (mq)

DESTINAZIONE D'USO AMMESSA E PRESCRITTA

Destinazione d'uso Ammessa e Prescritta

MORFOLOGIA INSEDIATIVA E CONTESTO

Morfologia AGGREGATA

Orientamento NORD-EST

Orogeografico GIACITURA DI MEZZA COSTA

Colmi PERPENDICOLARE ALLA CURVE DI LIVELLO

PERTINENZE

Pertinenze RESIDENZA

TIPOLOGIA ARCHITETTONICA

Tipologia Aggregativa A CORTE APERTA

Tipologia Edilizia MANICA SEMPLICE

Tipologia Strutturale MURATURA TRADIZIONALE

Copertura 2 FALDE

Tecniche Costrut. e Mater. TETTO ALLA PIEMONTESE: COPPI; RIVESTIMENTO - MISTO

Finiture e Caratteri Decor.

Elementi Archit. Tipizzanti

Altri Elem. Archit. Signific. BALCONE; INFERRIATE; RINGHIERA IN FERRO

RILEVANZA STORICO-ARCHITETTONICA E DOCUMENTARIA

Rilevanza DI VALORE DOCUMENTARIO

RILEVANZA PAESAGGISTICA

Rilevanza DI VALORE DOCUMENTARIO

STATO DI CONSERVAZIONE

Conservazione MEDIOCRE

CORPI PERTINENZIALI AGGIUNTI

Corpi Pertinenziali

ELEMENTI DI DETRAZIONE VISIVAElementi di Detrazione Visiva **CATEGORIA DI INTERVENTO AMMISSIBILE**

Intervento MANUTENZIONE ORDINARIA E STRAORDINARIA; RISTRUTTURAZIONE EDILIZIA; RESTAURO E RISANAMENTO CONSERV

Note:

CARATTERIZZAZIONE DELL'EDIFICIO

STATO DI CONSERVAZIONE

INDIRIZZI E CATEGORIE D'INTERVENTO AMMISSIBILI



COMUNE DI PINO TORINESE

CENSIMENTO DEI FABBRICATI RUSTICI

Num. Censimento Generale

241

Foto 1:



Foto 2:



Foto 3:

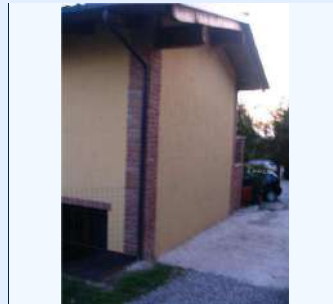

Carta Tecnica:

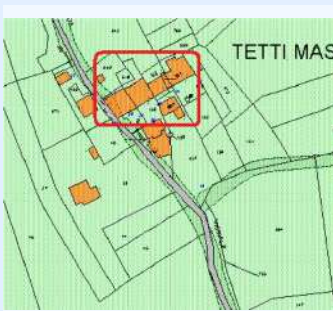

PRGC:

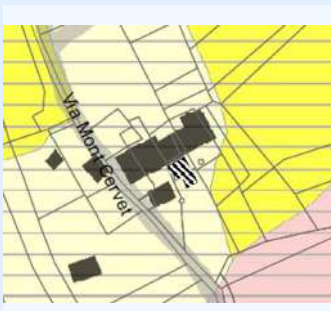

Catasto:

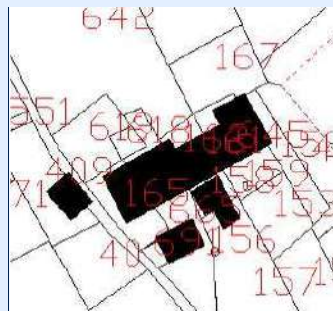

IDENTIFICATIVI

ID Scheda	168D	N° Piani	2
N° Scheda 1974	33		
Proprieta	CAPPAI LUIGI,		
Indirizzo	VIA MONT CERVET 18		
Ambito Paesaggistico PPR	36		
Vincolo Paesaggistico	DM 01/08/1985		
Destinazione d'uso Attual	RESIDENZIALE		
Epoca di Costruzione/Attestato d			
Fonti Documentarie (stralcio app)			
CT Foglio	13	Area_PRGC	1
CT Mappali	157,696	Classe_PAI	1

STATO ATTUALE

Superficie Lorda Residenziale (mq)	135
Superficie Lorda Agricola e/o Civ. Agricola (mq)	
Volume Residenziale o Civile Agricola (mc)	447
Volume Agricolo (mc)	
Abitanti Attuali	1

IN PROGETTO PRGC

Superficie Lorda Resid. LR 16/2018 (mq)	
Volume Residenziale o Civile Agricola (mc)	447
Abitanti Insediabili LR 16/2018	



COMUNE DI PINO TORINESE

CENSIMENTO DEI FABBRICATI RUSTICI

Num. Censimento Generale

241

Superficie Lorda Resid. o Civ. Agricola (mq) 135

Volume Residenziale LR 16/2018 (mq)

DESTINAZIONE D'USO AMMESSA E PRESCRITTA

Destinazione d'uso Ammessa e Prescritta

MORFOLOGIA INSEDIATIVA E CONTESTO

Morfologia AGGREGATA

Orientamento NORD-EST

Orogeografico GIACITURA DI MEZZA COSTA

Colmi PERPENDICOLARE ALLA CURVE DI LIVELLO

PERTINENZE

Pertinenze RESIDENZA

TIPOLOGIA ARCHITETTONICA

Tipologia Aggregativa A CORTE APERTA

Tipologia Edilizia MANICA SEMPLICE

Tipologia Strutturale MURATURA TRADIZIONALE

Copertura 2 FALDE

Tecniche Costrut. e Mater. TETTO ALLA PIEMONTESE: COPPI; RIVESTIMENTO - MISTO

Finiture e Caratteri Decor.

Elementi Archit. Tipizzanti

Altri Elem. Archit. Signific. BALCONE; INFERRIATE; RINGHIERA IN FERRO

RILEVANZA STORICO-ARCHITETTONICA E DOCUMENTARIA

Rilevanza DI VALORE DOCUMENTARIO

RILEVANZA PAESAGGISTICA

Rilevanza DI VALORE DOCUMENTARIO

STATO DI CONSERVAZIONE

Conservazione MEDIOCRE

CORPI PERTINENZIALI AGGIUNTI

Corpi Pertinenziali

ELEMENTI DI DETRAZIONE VISIVAElementi di Detrazione Visiva **CATEGORIA DI INTERVENTO AMMISSIBILE**

Intervento MANUTENZIONE ORDINARIA E STRAORDINARIA; RISTRUTTURAZIONE EDILIZIA; RESTAURO E RISANAMENTO CONSERV

Note:

CARATTERIZZAZIONE DELL'EDIFICIO

STATO DI CONSERVAZIONE

INDIRIZZI E CATEGORIE D'INTERVENTO AMMISSIBILI



Foto 1:



Foto 2:



Foto 3:

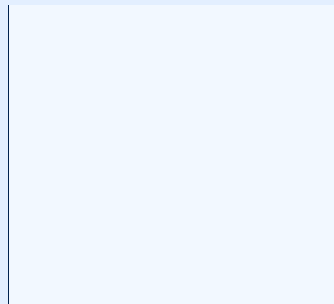

Carta Tecnica:

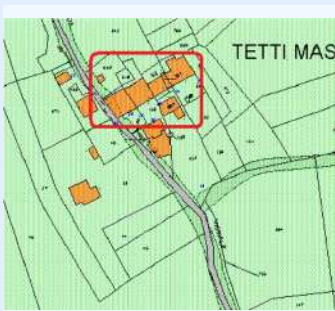

PRGC:



Catasto:

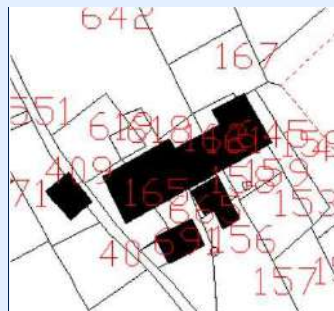

IDENTIFICATIVI

ID Scheda	169	N° Piani	2
N° Scheda 1974	34		
Proprietà	DELLA DONNA MATTEO, SCHIAVON PATRIZIA		
Indirizzo	VIA MONT CERVET 20		
Ambito Paesaggistico PPR	36		
Vincolo Paesaggistico	DM 01/08/1985		
Destinazione d'uso Attuale	RESIDENZIALE		
Epoca di Costruzione/Attestato d			
Fonti Documentarie (stralcio app)			
CT Foglio	13	Area_PRGC	1
CT Mappali	827	Classe_PAI	1

STATO ATTUALE

Superficie Lorda Residenziale (mq)	35
Superficie Lorda Agricola e/o Civ. Agricola (mq)	
Volume Residenziale o Civile Agricola (mc)	116
Volume Agricolo (mc)	
Abitanti Attuali	0

IN PROGETTO PRGC

Superficie Lorda Resid. LR 16/2018 (mq)	
Volume Residenziale o Civile Agricola (mc)	116
Abitanti Insediabili LR 16/2018	



COMUNE DI PINO TORINESE

CENSIMENTO DEI FABBRICATI RUSTICI

Num. Censimento Generale

242

Superficie Lorda Resid. o Civ. Agricola (mq) 35

Volume Residenziale LR 16/2018 (mq)

DESTINAZIONE D'USO AMMESSA E PRESCRITTA

Destinazione d'uso Ammessa e Prescritta

MORFOLOGIA INSEDIATIVA E CONTESTO

Morfologia AGGREGATA

Orientamento NORD-EST

Orogeografico GIACITURA DI MEZZA COSTA

Colmi PERPENDICOLARE ALLA CURVE DI LIVELLO

PERTINENZE

Pertinenze RESIDENZA

TIPOLOGIA ARCHITETTONICA

Tipologia Aggregativa A CORTE APERTA

Tipologia Edilizia MANICA SEMPLICE

Tipologia Strutturale MURATURA TRADIZIONALE

Copertura MISTA

Tecniche Costrut. e Mater.

Finiture e Caratteri Decor. ZOCCOLATURA - PIETRA DI RIVESTIMENTO

Elementi Archit. Tipizzanti

Altri Elem. Archit. Signific. BALCONE; INFERRIATE; RINGHIERA IN FERRO

RILEVANZA STORICO-ARCHITETTONICA E DOCUMENTARIA

Rilevanza IRRILEVANTE

RILEVANZA PAESAGGISTICA

Rilevanza IRRILEVANTE

STATO DI CONSERVAZIONE

Conservazione MEDIOCRE

CORPI PERTINENZIALI AGGIUNTI

Corpi Pertinenziali

ELEMENTI DI DETRAZIONE VISIVAElementi di Detrazione Visiva **CATEGORIA DI INTERVENTO AMMISSIBILE**

Intervento MANUTENZIONE ORDINARIA E STRAORDINARIA; RISTRUTTURAZIONE EDILIZIA

Note: TETTI MASERA

CARATTERIZZAZIONE DELL'EDIFICIO

STATO DI CONSERVAZIONE

INDIRIZZI E CATEGORIE D'INTERVENTO AMMISSIBILI



Foto 1:



Foto 2:



Foto 3:



Carta Tecnica:

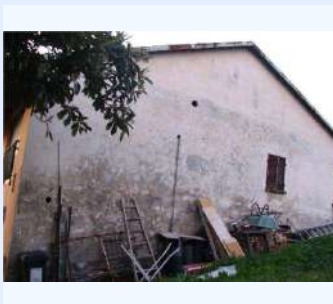
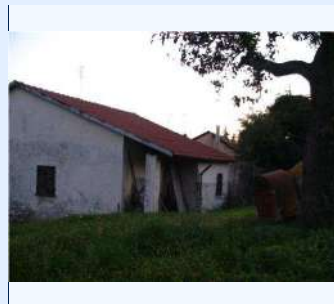
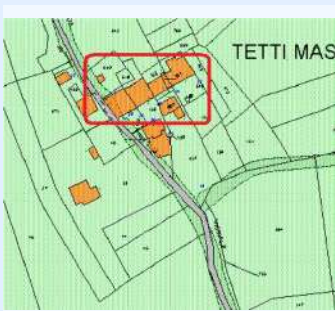

PRGC:



Catasto:

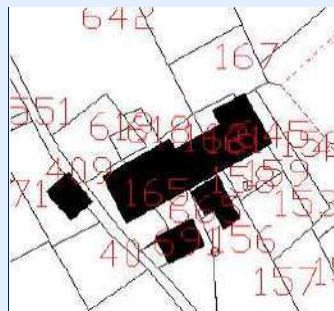

IDENTIFICATIVI

ID Scheda 170

N° Piani 2

N° Scheda 1974 35

Proprietà SATTI MARCO

Indirizzo VIA MONT CERVET 24

Ambito Paesaggistico PPR 36

Vincolo Paesaggistico DM 01/08/1985

Destinazione d'uso Attuale RESIDENZIALE

Epoca di Costruzione/Attestato d

Fonti Documentarie (stralcio app)

CT Foglio 13

Area_PRGC 1

CT Mappali 162

Classe_PA 1

STATO ATTUALE

Superficie Lorda Residenziale (mq) 116

Superficie Lorda Agricola e/o Civ. Agricola (mq)

Volume Residenziale o Civile Agricola (mc) 382

Volume Agricola (mc)

Abitanti Attuali 1

IN PROGETTO PRGC

Superficie Lorda Resid. LR 16/2018 (mq)

Volume Residenziale o Civile Agricola (mc) 382

Abitanti Insediabili LR 16/2018



COMUNE DI PINO TORINESE

CENSIMENTO DEI FABBRICATI RUSTICI

Num. Censimento Generale

243

Superficie Lorda Resid. o Civ. Agricola (mq) 116

Volume Residenziale LR 16/2018 (mq)

DESTINAZIONE D'USO AMMESSA E PRESCRITTA

Destinazione d'uso Ammessa e Prescritta

MORFOLOGIA INSEDIATIVA E CONTESTO

Morfologia AGGREGATA

Orientamento NORD-OVEST

Orogeografico GIACITURA DI MEZZA COSTA

Colmi PERPENDICOLARE ALLA CURVE DI LIVELLO

PERTINENZE

Pertinenze RESIDENZA

TIPOLOGIA ARCHITETTONICA

Tipologia Aggregativa A CORTE APERTA

Tipologia Edilizia MANICA DOPPIA

Tipologia Strutturale MURATURA TRADIZIONALE

Copertura MISTA

Tecniche Costrut. e Mater. TETTO ALLA PIEMONTESE: COPPI; RIVESTIMENTO - MISTO

Finiture e Caratteri Decor. ZOCCOLATURA - INTONACO COLORATO

Elementi Archit. Tipizzanti

Altri Elem. Archit. Signific. BALCONE; INFERRIATE

RILEVANZA STORICO-ARCHITETTONICA E DOCUMENTARIA

Rilevanza DI VALORE DOCUMENTARIO

RILEVANZA PAESAGGISTICA

Rilevanza DI VALORE DOCUMENTARIO

STATO DI CONSERVAZIONE

Conservazione MEDIOCRE

CORPI PERTINENZIALI AGGIUNTI

Corpi Pertinenziali

ELEMENTI DI DETRAZIONE VISIVAElementi di Detrazione Visiva **CATEGORIA DI INTERVENTO AMMISSIBILE**

Intervento MANUTENZIONE ORDINARIA E STRAORDINARIA; RISTRUTTURAZIONE EDILIZIA; RESTAURO E RISANAMENTO CONSERV

Note:

CARATTERIZZAZIONE DELL'EDIFICIO

STATO DI CONSERVAZIONE

INDIRIZZI E CATEGORIE D'INTERVENTO AMMISSIBILI



COMUNE DI PINO TORINESE

CENSIMENTO DEI FABBRICATI RUSTICI

Num. Censimento Generale

244

Foto 1:



Foto 2:



Foto 3:



Carta Tecnica:

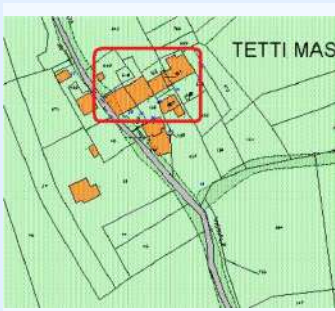

PRGC:



Catasto:

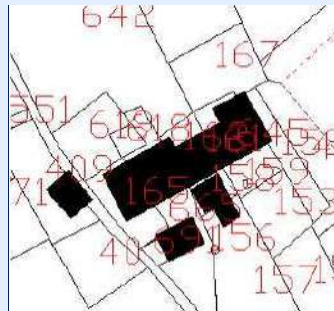

IDENTIFICATIVI

ID Scheda	171A	N° Piani	2
N° Scheda 1974	36		
Proprieta	DE SIMONE NICOLA		
Indirizzo	VIA MONT CERVET 28		
Ambito Paesaggistico PPR	36		
Vincolo Paesaggistico	DM 01/08/1985		
Destinazione d'uso Attual	RESIDENZIALE		
Epoca di Costruzione/Attestato d			
Fonti Documentarie (stralcio app)			
CT Foglio	13	Area_PRGC	1
CT Mappali	165	Classe_PA	1

STATO ATTUALE

Superficie Lorda Residenziale (mq)	235
Superficie Lorda Agricola e/o Civ. Agricola (mq)	
Volume Residenziale o Civile Agricola (mc)	774
Volume Agricolo (mc)	
Abitanti Attuali	2

IN PROGETTO PRGC

Superficie Lorda Resid. LR 16/2018 (mq)	
Volume Residenziale o Civile Agricola (mc)	774
Abitanti Insediabili LR 16/2018	



COMUNE DI PINO TORINESE

CENSIMENTO DEI FABBRICATI RUSTICI

Num. Censimento Generale

244

Superficie Lorda Resid. o Civ. Agricola (mq) 235

Volume Residenziale LR 16/2018 (mq)

DESTINAZIONE D'USO AMMESSA E PRESCRITTA

Destinazione d'uso Ammessa e Prescritta

MORFOLOGIA INSEDIATIVA E CONTESTO

Morfologia AGGREGATA

Orientamento NORD-OVEST

Orogeografico GIACITURA DI MEZZA COSTA

Colmi PERPENDICOLARE ALLA CURVE DI LIVELLO

PERTINENZE

Pertinenze RESIDENZA

TIPOLOGIA ARCHITETTONICA

Tipologia Aggregativa A CORTE APERTA

Tipologia Edilizia MANICA SEMPLICE

Tipologia Strutturale MURATURA TRADIZIONALE

Copertura 2 FALDE

Tecniche Costrut. e Mater. TETTO ALLA PIEMONTESE: TEGOLE; RIVESTIMENTO - INTONACO

Finiture e Caratteri Decor.

Elementi Archit. Tipizzanti

Altri Elem. Archit. Signific. BALCONE; INFERRIATE

RILEVANZA STORICO-ARCHITETTONICA E DOCUMENTARIA

Rilevanza DI VALORE DOCUMENTARIO

RILEVANZA PAESAGGISTICA

Rilevanza DI VALORE DOCUMENTARIO

STATO DI CONSERVAZIONE

Conservazione MEDIOCRE

CORPI PERTINENZIALI AGGIUNTI

Corpi Pertinenziali

ELEMENTI DI DETRAZIONE VISIVAElementi di Detrazione Visiva **CATEGORIA DI INTERVENTO AMMISSIBILE**

Intervento MANUTENZIONE ORDINARIA E STRAORDINARIA; RISTRUTTURAZIONE EDILIZIA; RESTAURO E RISANAMENTO CONSERV

Note: TETTI MASERA

CARATTERIZZAZIONE DELL'EDIFICIO

STATO DI CONSERVAZIONE

INDIRIZZI E CATEGORIE D'INTERVENTO AMMISSIBILI



COMUNE DI PINO TORINESE

CENSIMENTO DEI FABBRICATI RUSTICI

Num. Censimento Generale

245

Foto 1:



Foto 2:



Foto 3:



Carta Tecnica:

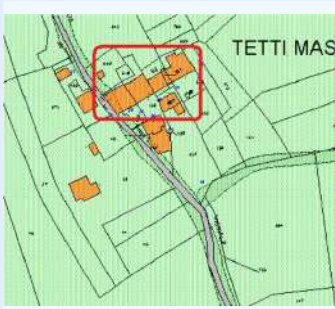

PRGC:



Catasto:

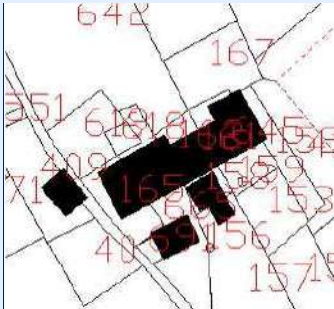

IDENTIFICATIVI

ID Scheda

N° Piani

N° Scheda 1974

Proprietà

Indirizzo

Ambito Paesaggistico PPR

Vincolo Paesaggistico

Destinazione d'uso Attual

Epoca di Costruzione/Attestato d

Fonti Documentarie (stralcio app)

CT Foglio Area_PRGC

CT Mappali Classe_PAI

STATO ATTUALE

Superficie Lorda Residenziale (mq)

Superficie Lorda Agricola e/o Civ. Agricola (mq)

Volume Residenziale o Civile Agricola (mc)

Volume Agricolo (mc)

Abitanti Attuali

IN PROGETTO PRGC

Superficie Lorda Resid. LR 16/2018 (mq)

Volume Residenziale o Civile Agricola (mc)

Abitanti Insediabili LR 16/2018



COMUNE DI PINO TORINESE

CENSIMENTO DEI FABBRICATI RUSTICI

Num. Censimento Generale

245

Superficie Lorda Resid. o Civ. Agricola (mq) 90

Volume Residenziale LR 16/2018 (mq)

DESTINAZIONE D'USO AMMESSA E PRESCRITTA

Destinazione d'uso Ammessa e Prescritta

MORFOLOGIA INSEDIATIVA E CONTESTO

Morfologia AGGREGATA

Orientamento NORD-OVEST

Orogeografico GIACITURA DI MEZZA COSTA

Colmi PERPENDICOLARE ALLA CURVE DI LIVELLO

PERTINENZE

Pertinenze RESIDENZA

TIPOLOGIA ARCHITETTONICA

Tipologia Aggregativa A CORTE APERTA

Tipologia Edilizia MANICA SEMPLICE

Tipologia Strutturale MURATURA TRADIZIONALE

Copertura 2 FALDE

Tecniche Costrut. e Mater. TETTO ALLA PIEMONTESE: TEGOLE; RIVESTIMENTO - INTONACO

Finiture e Caratteri Decor.

Elementi Archit. Tipizzanti

Altri Elem. Archit. Signific. BALCONE; INFERRIATE

RILEVANZA STORICO-ARCHITETTONICA E DOCUMENTARIA

Rilevanza DI VALORE DOCUMENTARIO

RILEVANZA PAESAGGISTICA

Rilevanza DI VALORE DOCUMENTARIO

STATO DI CONSERVAZIONE

Conservazione MEDIOCRE

CORPI PERTINENZIALI AGGIUNTI

Corpi Pertinenziali

ELEMENTI DI DETRAZIONE VISIVAElementi di Detrazione Visiva **CATEGORIA DI INTERVENTO AMMISSIBILE**

Intervento MANUTENZIONE ORDINARIA E STRAORDINARIA; RISTRUTTURAZIONE EDILIZIA; RESTAURO E RISANAMENTO CONSERV

Note: FASCIA DI RISPETTO STRADALE

CARATTERIZZAZIONE DELL'EDIFICIO

STATO DI CONSERVAZIONE

INDIRIZZI E CATEGORIE D'INTERVENTO AMMISSIBILI



COMUNE DI PINO TORINESE

CENSIMENTO DEI FABBRICATI RUSTICI

Num. Censimento Generale

246

Foto 1:



Foto 2:



Foto 3:



Carta Tecnica:

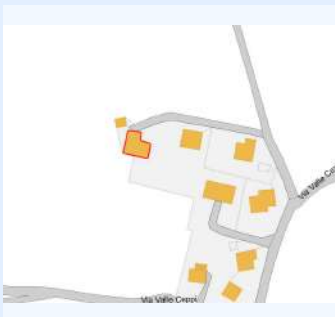

PRGC:

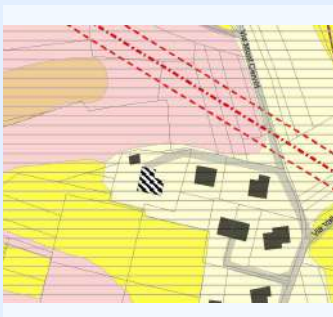

Catasto:

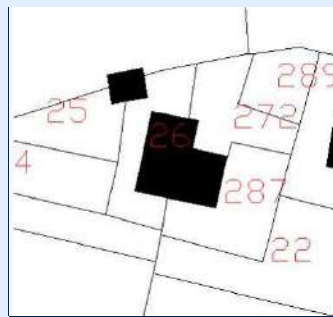

IDENTIFICATIVI

ID Scheda 172A

N° Piani 2

N° Scheda 1974 4

Proprietà VERTICCHIO, AMISANO, VERGNANO, GILARDI, BANFI, MANCONI, ALLIONE, CHIOLERO, GARRONE

Indirizzo VIA MONT CERVET 7

Ambito Paesaggistico PPR 36

Vincolo Paesaggistico DM 01/08/1985

Destinazione d'uso Attuale RESIDENZIALE

Epoca di Costruzione/Attestato d

Fonti Documentarie (stralcio app)

CT Foglio 26

Area_PRGC 1

CT Mappali 26

Classe_PA 1

STATO ATTUALE

Superficie Lorda Residenziale (mq) 856

Superficie Lorda Agricola e/o Civ. Agricola (mq)

Volume Residenziale o Civile Agricola (mc) 2824

Volume Agricolo (mc)

Abitanti Attuali 8

IN PROGETTO PRGC

Superficie Lorda Resid. LR 16/2018 (mq)

Volume Residenziale o Civile Agricola (mc) 2824

Abitanti Insediabili LR 16/2018



COMUNE DI PINO TORINESE

CENSIMENTO DEI FABBRICATI RUSTICI

Num. Censimento Generale

246

Superficie Lorda Resid. o Civ. Agricola (mq) 856

Volume Residenziale LR 16/2018 (mq)

DESTINAZIONE D'USO AMMESSA E PRESCRITTA

Destinazione d'uso Ammessa e Prescritta

MORFOLOGIA INSEDIATIVA E CONTESTO

Morfologia ISOLATA

Orientamento NORD-EST

Orogeografico GIACITURA DI PIANURA/FONDOVALLE

Colmi PARALLELO ALLE CURVE DI LIVELLO

PERTINENZE

Pertinenze RESIDENZA

TIPOLOGIA ARCHITETTONICA

Tipologia Aggregativa AD ELLE

Tipologia Edilizia MANICA DOPPIA

Tipologia Strutturale MURATURA TRADIZIONALE

Copertura MISTA

Tecniche Costrut. e Mater. TETTO ALLA PIEMONTESE: COPPI

Finiture e Caratteri Decor.

Elementi Archit. Tipizzanti PORTICO

Altri Elem. Archit. Signific. ABBAINO; BALCONE

RILEVANZA STORICO-ARCHITETTONICA E DOCUMENTARIA

Rilevanza IRRILEVANTE

RILEVANZA PAESAGGISTICA

Rilevanza IRRILEVANTE

STATO DI CONSERVAZIONE

Conservazione BUONO

CORPI PERTINENZIALI AGGIUNTI

Corpi Pertinenziali

ELEMENTI DI DETRAZIONE VISIVAElementi di Detrazione Visiva **CATEGORIA DI INTERVENTO AMMISSIBILE**

Intervento MANUTENZIONE ORDINARIA E STRAORDINARIA; RISTRUTTURAZIONE EDILIZIA

Note: VILLA SAN NAZARIO

CARATTERIZZAZIONE DELL'EDIFICIO

STATO DI CONSERVAZIONE

INDIRIZZI E CATEGORIE D'INTERVENTO AMMISSIBILI



COMUNE DI PINO TORINESE

CENSIMENTO DEI FABBRICATI RUSTICI

Num. Censimento Generale

247

Foto 1:



Foto 2:



Foto 3:



Carta Tecnica:



PRGC:

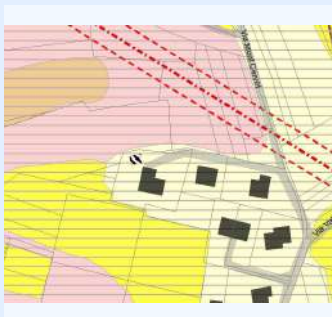

Catasto:

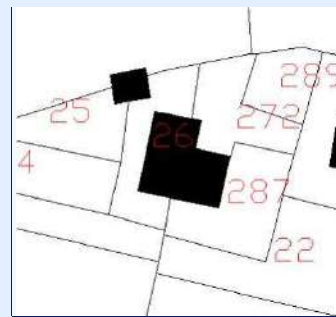

IDENTIFICATIVI

ID Scheda	172B	N° Piani	1
N° Scheda 1974	4		
Proprietà	VERTICCHIO, AMISANO, VERGNANO, GILARDI, BANFI, MANCONI, ALLIONE, CHIOLERO, GARRONE		
Indirizzo	VIA MONT CERVET 7		
Ambito Paesaggistico PPR	36		
Vincolo Paesaggistico	DM 01/08/1985		
Destinazione d'uso Attual	RESIDENZIALE		
Epoca di Costruzione/Attestato d			
Fonti Documentarie (stralcio app)			
CT Foglio	26	Area_PRGC	1
CT Mappali	26	Classe_PAI	1

STATO ATTUALE

Superficie Lorda Residenziale (mq)	107
Superficie Lorda Agricola e/o Civ. Agricola (mq)	
Volume Residenziale o Civile Agricola (mc)	354
Volume Agricolo (mc)	
Abitanti Attuali	1

IN PROGETTO PRGC

Superficie Lorda Resid. LR 16/2018 (mq)	
Volume Residenziale o Civile Agricola (mc)	354
Abitanti Insediabili LR 16/2018	



COMUNE DI PINO TORINESE

CENSIMENTO DEI FABBRICATI RUSTICI

Num. Censimento Generale

247

Superficie Lorda Resid. o Civ. Agricola (mq) Volume Residenziale LR 16/2018 (mq) **DESTINAZIONE D'USO AMMESSA E PRESCRITTA**Destinazione d'uso Ammessa e Prescritta **MORFOLOGIA INSEDIATIVA E CONTESTO**Morfologia Orientamento Orogeografico Colmi **PERTINENZE**Pertinenze **TIPOLOGIA ARCHITETTONICA**Tipologia Aggregativa Tipologia Edilizia Tipologia Strutturale Copertura Tecniche Costrut. e Mater. Finiture e Caratteri Decor. Elementi Archit. Tipizzanti Altri Elem. Archit. Signific. **RILEVANZA STORICO-ARCHITETTONICA E DOCUMENTARIA**Rilevanza **RILEVANZA PAESAGGISTICA**Rilevanza **STATO DI CONSERVAZIONE**Conservazione **CORPI PERTINENZIALI AGGIUNTI**Corpi Pertinenziali **ELEMENTI DI DETRAZIONE VISIVA**Elementi di Detrazione Visiva **CATEGORIA DI INTERVENTO AMMISSIBILE**Intervento Note:

CARATTERIZZAZIONE DELL'EDIFICIO

STATO DI CONSERVAZIONE

INDIRIZZI E CATEGORIE D'INTERVENTO AMMISSIBILI



COMUNE DI PINO TORINESE

CENSIMENTO DEI FABBRICATI RUSTICI

Num. Censimento Generale

248

Foto 1:



Foto 2:



Foto 3:



Carta Tecnica:



PRGC:



Catasto:

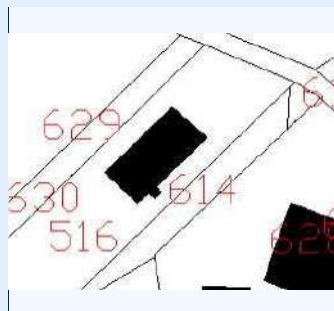

IDENTIFICATIVI

ID Scheda	173	N° Piani	2
N° Scheda 1974	7		
Proprieta	DETONI PIERA, TARRARAN TARCISIO		
Indirizzo	VIA TEPICE 134		
Ambito Paesaggistico PPR	36		
Vincolo Paesaggistico	DM 01/08/1985		
Destinazione d'uso Attual	RESIDENZIALE		
Epoca di Costruzione/Attestato d			
Fonti Documentarie (stralcio app)			
CT Foglio	13	Area_PRGC	2
CT Mappali	311	Classe_PAI	3

STATO ATTUALE

Superficie Lorda Residenziale (mq)	385
Superficie Lorda Agricola e/o Civ. Agricola (mq)	
Volume Residenziale o Civile Agricola (mc)	1272
Volume Agricolo (mc)	
Abitanti Attuali	3

IN PROGETTO PRGC

Superficie Lorda Resid. LR 16/2018 (mq)	
Volume Residenziale o Civile Agricola (mc)	1272
Abitanti Insediabili LR 16/2018	



COMUNE DI PINO TORINESE

CENSIMENTO DEI FABBRICATI RUSTICI

Num. Censimento Generale

248

Superficie Lorda Resid. o Civ. Agricola (mq) Volume Residenziale LR 16/2018 (mq) **DESTINAZIONE D'USO AMMESSA E PRESCRITTA**Destinazione d'uso Ammessa e Prescritta **MORFOLOGIA INSEDIATIVA E CONTESTO**Morfologia Orientamento Orogeografico Colmi **PERTINENZE**Pertinenze **TIPOLOGIA ARCHITETTONICA**Tipologia Aggregativa Tipologia Edilizia Tipologia Strutturale Copertura Tecniche Costrut. e Mater. Finiture e Caratteri Decor. Elementi Archit. Tipizzanti Altri Elem. Archit. Signific. **RILEVANZA STORICO-ARCHITETTONICA E DOCUMENTARIA**Rilevanza **RILEVANZA PAESAGGISTICA**Rilevanza **STATO DI CONSERVAZIONE**Conservazione **CORPI PERTINENZIALI AGGIUNTI**Corpi Pertinenziali **ELEMENTI DI DETRAZIONE VISIVA**Elementi di Detrazione Visiva **CATEGORIA DI INTERVENTO AMMISSIBILE**Intervento

Note:

CARATTERIZZAZIONE DELL'EDIFICIO

STATO DI CONSERVAZIONE

INDIRIZZI E CATEGORIE D'INTERVENTO AMMISSIBILI



COMUNE DI PINO TORINESE

CENSIMENTO DEI FABBRICATI RUSTICI

Num. Censimento Generale

249

Foto 1:



Foto 2:



Foto 3:



Carta Tecnica:



PRGC:



Catasto:

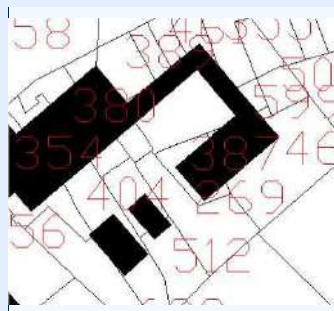

IDENTIFICATIVI

ID Scheda	174A	N° Piani	2
N° Scheda 1974	5		
Proprietà	GHIVARELLO ROBERTO		
Indirizzo	VIA TEPICE 73		
Ambito Paesaggistico PPR	36		
Vincolo Paesaggistico	DM 01/08/1985		
Destinazione d'uso Attual	RESIDENZA		
Epoca di Costruzione/Attestato d			
Fonti Documentarie (stralcio app)			
CT Foglio	13	Area_PRGC	2
CT Mappali	404	Classe_PAI	2

STATO ATTUALE

Superficie Lorda Residenziale (mq)	285
Superficie Lorda Agricola e/o Civ. Agricola (mq)	
Volume Residenziale o Civile Agricola (mc)	942
Volume Agricolo (mc)	
Abitanti Attuali	3

IN PROGETTO PRGC

Superficie Lorda Resid. LR 16/2018 (mq)	
Volume Residenziale o Civile Agricola (mc)	942
Abitanti Insediabili LR 16/2018	



COMUNE DI PINO TORINESE

CENSIMENTO DEI FABBRICATI RUSTICI

Num. Censimento Generale

249

Superficie Lorda Resid. o Civ. Agricola (mq) 285

Volume Residenziale LR 16/2018 (mq)

DESTINAZIONE D'USO AMMESSA E PRESCRITTA

Destinazione d'uso Ammessa e Prescritta

MORFOLOGIA INSEDIATIVA E CONTESTO

Morfologia ARRETRATA RISPETTO ALLA STRADA

Orientamento NORD-EST

Orogeografico GIACITURA DI MEZZA COSTA

Colmi PERPENDICOLARE ALLA CURVE DI LIVELLO

PERTINENZE

Pertinenze RESIDENZA

TIPOLOGIA ARCHITETTONICA

Tipologia Aggregativa A CORTE APERTA

Tipologia Edilizia MANICA DOPPIA

Tipologia Strutturale MURATURA TRADIZIONALE

Copertura 2 FALDE

Tecniche Costrut. e Mater. TETTO ALLA PIEMONTESE: COPPI; RIVESTIMENTO - INTONACO

Finiture e Caratteri Decor. ZOCCOLATURA - INTONACO COLORATO

Elementi Archit. Tipizzanti

Altri Elem. Archit. Signific. ABBAINO; CANCELLATA/CANCELLO; BALCONE; TAGLIAFUOCO; INFERIATE

RILEVANZA STORICO-ARCHITETTONICA E DOCUMENTARIA

Rilevanza DI VALORE DOCUMENTARIO

RILEVANZA PAESAGGISTICA

Rilevanza DI VALORE DOCUMENTARIO

STATO DI CONSERVAZIONE

Conservazione BUONO

CORPI PERTINENZIALI AGGIUNTI

Corpi Pertinenziali

ELEMENTI DI DETRAZIONE VISIVAElementi di Detrazione Visiva **CATEGORIA DI INTERVENTO AMMISSIBILE**

Intervento MANUTENZIONE ORDINARIA E STRAORDINARIA; RISTRUTTURAZIONE EDILIZIA; RESTAURO E RISANAMENTO CONSERV

Note:

CARATTERIZZAZIONE DELL'EDIFICIO

STATO DI CONSERVAZIONE

INDIRIZZI E CATEGORIE D'INTERVENTO AMMISSIBILI



COMUNE DI PINO TORINESE

CENSIMENTO DEI FABBRICATI RUSTICI

Num. Censimento Generale

250

Foto 1:



Foto 2:



Foto 3:



Carta Tecnica:



PRGC:



Catasto:

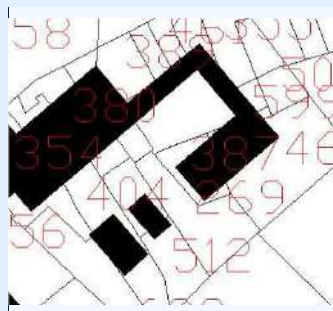

IDENTIFICATIVI

ID Scheda	175	N° Piani	2
N° Scheda 1974	8		
Proprietà	GHIVARELLO ROBERTA		
Indirizzo	VIA TEPICE 73		
Ambito Paesaggistico PPR	36		
Vincolo Paesaggistico	DM 01/08/1985		
Destinazione d'uso Attual	RESIDENZIALE		
Epoca di Costruzione/Attestato d			
Fonti Documentarie (stralcio app)			
CT Foglio	13	Area_PRGC	2
CT Mappali	404	Classe_PA	2

STATO ATTUALE

Superficie Lorda Residenziale (mq)	194
Superficie Lorda Agricola e/o Civ. Agricola (mq)	
Volume Residenziale o Civile Agricola (mc)	640
Volume Agricolo (mc)	
Abitanti Attuali	2

IN PROGETTO PRGC

Superficie Lorda Resid. LR 16/2018 (mq)	
Volume Residenziale o Civile Agricola (mc)	640
Abitanti Insediabili LR 16/2018	



COMUNE DI PINO TORINESE

CENSIMENTO DEI FABBRICATI RUSTICI

Num. Censimento Generale

250

Superficie Lorda Resid. o Civ. Agricola (mq) 194

Volume Residenziale LR 16/2018 (mq)

DESTINAZIONE D'USO AMMESSA E PRESCRITTA

Destinazione d'uso Ammessa e Prescritta

MORFOLOGIA INSEDIATIVA E CONTESTO

Morfologia ARRETRATA RISPETTO ALLA STRADA

Orientamento NORD-EST

Orogeografico GIACITURA DI MEZZA COSTA

Colmi PERPENDICOLARE ALLA CURVE DI LIVELLO

PERTINENZE

Pertinenze RESIDENZA

TIPOLOGIA ARCHITETTONICA

Tipologia Aggregativa A CORTE APERTA

Tipologia Edilizia MANICA DOPPIA

Tipologia Strutturale MURATURA TRADIZIONALE

Copertura 2 FALDE

Tecniche Costrut. e Mater. TETTO ALLA PIEMONTESE: COPPI

Finiture e Caratteri Decor. ZOCCOLATURA - INTONACO COLORATO

Elementi Archit. Tipizzanti

Altri Elem. Archit. Signific. CANCELLATA/CANCELLO; TAGLIAFUOCO; RINGHIERA IN FERRO

RILEVANZA STORICO-ARCHITETTONICA E DOCUMENTARIA

Rilevanza DI VALORE DOCUMENTARIO

RILEVANZA PAESAGGISTICA

Rilevanza DI VALORE DOCUMENTARIO

STATO DI CONSERVAZIONE

Conservazione MEDIOCRE

CORPI PERTINENZIALI AGGIUNTI

Corpi Pertinenziali

ELEMENTI DI DETRAZIONE VISIVAElementi di Detrazione Visiva **CATEGORIA DI INTERVENTO AMMISSIBILE**

Intervento MANUTENZIONE ORDINARIA E STRAORDINARIA; RISTRUTTURAZIONE EDILIZIA

Note:

CARATTERIZZAZIONE DELL'EDIFICIO

STATO DI CONSERVAZIONE

INDIRIZZI E CATEGORIE D'INTERVENTO AMMISSIBILI



Foto 1:



Foto 2:



Foto 3:



Carta Tecnica:



PRGC:



Catasto:

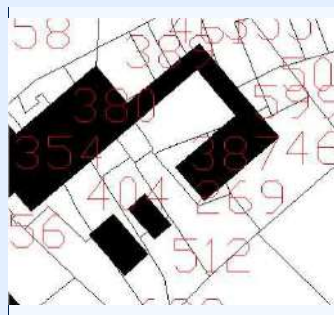

IDENTIFICATIVI

ID Scheda	176	N° Piani	2
N° Scheda 1974	9		
Proprieta	FENOGLIO AUGUSTO		
Indirizzo	VIA TEPICE 71		
Ambito Paesaggistico PPR	36		
Vincolo Paesaggistico	DM 01/08/1985		
Destinazione d'uso Attual	RESIDENZIALE		
Epoca di Costruzione/Attestato d			
Fonti Documentarie (stralcio app)			
CT Foglio	13	Area_PRGC	2
CT Mappali	354	Classe_PAI	2

STATO ATTUALE

Superficie Lorda Residenziale (mq)	509
Superficie Lorda Agricola e/o Civ. Agricola (mq)	
Volume Residenziale o Civile Agricola (mc)	1680
Volume Agricolo (mc)	
Abitanti Attuali	5

IN PROGETTO PRGC

Superficie Lorda Resid. LR 16/2018 (mq)	
Volume Residenziale o Civile Agricola (mc)	1680
Abitanti Insediabili LR 16/2018	



COMUNE DI PINO TORINESE

CENSIMENTO DEI FABBRICATI RUSTICI

Num. Censimento Generale

251

Superficie Lorda Resid. o Civ. Agricola (mq) 509

Volume Residenziale LR 16/2018 (mq)

DESTINAZIONE D'USO AMMESSA E PRESCRITTA

Destinazione d'uso Ammessa e Prescritta

MORFOLOGIA INSEDIATIVA E CONTESTO

Morfologia AGGREGATA

Orientamento NORD-EST

Orogeografico GIACITURA DI MEZZA COSTA

Colmi PERPENDICOLARE ALLA CURVE DI LIVELLO

PERTINENZE

Pertinenze FIENILE; RESIDENZA

TIPOLOGIA ARCHITETTONICA

Tipologia Aggregativa A CORTE APERTA

Tipologia Edilizia UNITA' SISTEMICA

Tipologia Strutturale MURATURA TRADIZIONALE

Copertura 2 FALDE

Tecniche Costrut. e Mater. TETTO ALLA PIEMONTESE: COPPI; RIVESTIMENTO - MATTONI

Finiture e Caratteri Decor. ZOCCOLATURA - INTONACO COLORATO

Elementi Archit. Tipizzanti

Altri Elem. Archit. Signific. ALTANA; CANCELLATA/CANCELLO; TAGLIAFUOCO; INFERRIATE

RILEVANZA STORICO-ARCHITETTONICA E DOCUMENTARIA

Rilevanza DI VALORE DOCUMENTARIO

RILEVANZA PAESAGGISTICA

Rilevanza DI VALORE DOCUMENTARIO

STATO DI CONSERVAZIONE

Conservazione OGGETTO DI INTERVENTO IN CORSO

CORPI PERTINENZIALI AGGIUNTI

Corpi Pertinenziali

ELEMENTI DI DETRAZIONE VISIVAElementi di Detrazione Visiva **CATEGORIA DI INTERVENTO AMMISSIBILE**

Intervento MANUTENZIONE ORDINARIA E STRAORDINARIA; RISTRUTTURAZIONE EDILIZIA

Note: Lavori in corso

CARATTERIZZAZIONE DELL'EDIFICIO

STATO DI CONSERVAZIONE

INDIRIZZI E CATEGORIE D'INTERVENTO AMMISSIBILI



COMUNE DI PINO TORINESE

CENSIMENTO DEI FABBRICATI RUSTICI

Num. Censimento Generale

252

Foto 1:



Foto 2:



Foto 3:



Carta Tecnica:



PRGC:



Catasto:

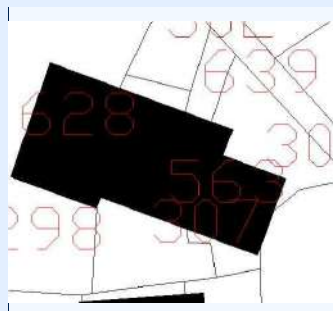

IDENTIFICATIVI

ID Scheda	177	N° Piani	2
N° Scheda 1974	10		
Proprieta	MASERA BRUNO, MASERA SERGIO, MASERA PIERANGELO		
Indirizzo	VIA TEPICE 136		
Ambito Paesaggistico PPR	36		
Vincolo Paesaggistico	DM 01/08/1985		
Destinazione d'uso Attual	RESIDENZIALE		
Epoca di Costruzione/Attestato d			
Fonti Documentarie (stralcio app)			
CT Foglio	13	Area_PRGC	2
CT Mappali	628	Classe_PAI	3

STATO ATTUALE

Superficie Lorda Residenziale (mq)	1067
Superficie Lorda Agricola e/o Civ. Agricola (mq)	
Volume Residenziale o Civile Agricola (mc)	3520
Volume Agricolo (mc)	
Abitanti Attuali	10

IN PROGETTO PRGC

Superficie Lorda Resid. LR 16/2018 (mq)	
Volume Residenziale o Civile Agricola (mc)	3520
Abitanti Insediabili LR 16/2018	



COMUNE DI PINO TORINESE

CENSIMENTO DEI FABBRICATI RUSTICI

Num. Censimento Generale

252

Superficie Lorda Resid. o Civ. Agricola (mq) 1067

Volume Residenziale LR 16/2018 (mq)

DESTINAZIONE D'USO AMMESSA E PRESCRITTA

Destinazione d'uso Ammessa e Prescritta

MORFOLOGIA INSEDIATIVA E CONTESTO

Morfologia LUNGO LA STRADA - ALLINEATA

Orientamento NORD-EST

Orogeografico GIACITURA DI MEZZA COSTA

Colmi PERPENDICOLARE ALLA CURVE DI LIVELLO

PERTINENZE

Pertinenze RESIDENZA

TIPOLOGIA ARCHITETTONICA

Tipologia Aggregativa

Tipologia Edilizia MANICA DOPPIA

Tipologia Strutturale MURATURA TRADIZIONALE

Copertura MISTA

Tecniche Costrut. e Mater. TETTO ALLA PIEMONTESE: COPPI; RIVESTIMENTO - MISTO

Finiture e Caratteri Decor. ZOCCOLATURA - INTONACO COLORATO

Elementi Archit. Tipizzanti

Altri Elem. Archit. Signific. CANCELLATA/CANCELLO; BALCONE; INFERIATE

RILEVANZA STORICO-ARCHITETTONICA E DOCUMENTARIA

Rilevanza IRRILEVANTE

RILEVANZA PAESAGGISTICA

Rilevanza IRRILEVANTE

STATO DI CONSERVAZIONE

Conservazione BUONO

CORPI PERTINENZIALI AGGIUNTI

Corpi Pertinenziali

ELEMENTI DI DETRAZIONE VISIVAElementi di Detrazione Visiva **CATEGORIA DI INTERVENTO AMMISSIBILE**

Intervento MANUTENZIONE ORDINARIA E STRAORDINARIA; RISTRUTTURAZIONE EDILIZIA

Note:

CARATTERIZZAZIONE DELL'EDIFICIO

STATO DI CONSERVAZIONE

INDIRIZZI E CATEGORIE D'INTERVENTO AMMISSIBILI



Foto 1:



Foto 2:



Foto 3:



Carta Tecnica:



PRGC:



Catasto:

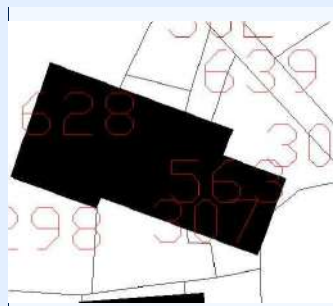

IDENTIFICATIVI

ID Scheda	178	N° Piani	2
N° Scheda 1974	11		
Proprieta	CEPPI AGOSTINO		
Indirizzo	VIA TEPICE 138		
Ambito Paesaggistico PPR	36		
Vincolo Paesaggistico	DM 01/08/1985		
Destinazione d'uso Attual	RESIDENZIALE		
Epoca di Costruzione/Attestato d			
Fonti Documentarie (stralcio app)			
CT Foglio	13	Area_PRGC	2
CT Mappali	628	Classe_PAI	3

STATO ATTUALE

Superficie Lorda Residenziale (mq)	333
Superficie Lorda Agricola e/o Civ. Agricola (mq)	
Volume Residenziale o Civile Agricola (mc)	1100
Volume Agricolo (mc)	
Abitanti Attuali	3

IN PROGETTO PRGC

Superficie Lorda Resid. LR 16/2018 (mq)	
Volume Residenziale o Civile Agricola (mc)	1100
Abitanti Insediabili LR 16/2018	



COMUNE DI PINO TORINESE

CENSIMENTO DEI FABBRICATI RUSTICI

Num. Censimento Generale

253

Superficie Lorda Resid. o Civ. Agricola (mq) 333

Volume Residenziale LR 16/2018 (mq)

DESTINAZIONE D'USO AMMESSA E PRESCRITTA

Destinazione d'uso Ammessa e Prescritta

MORFOLOGIA INSEDIATIVA E CONTESTO

Morfologia LUNGO LA STRADA - ALLINEATA

Orientamento NORD-OVEST

Orogeografico GIACITURA DI MEZZA COSTA

Colmi PERPENDICOLARE ALLA CURVE DI LIVELLO

PERTINENZE

Pertinenze

TIPOLOGIA ARCHITETTONICA

Tipologia Aggregativa

Tipologia Edilizia MANICA DOPPIA

Tipologia Strutturale MURATURA TRADIZIONALE

Copertura MISTA

Tecniche Costrut. e Mater. TETTO ALLA PIEMONTESE: COPPI; RIVESTIMENTO - MISTO

Finiture e Caratteri Decor. ZOCCOLATURA - INTONACO COLORATO

Elementi Archit. Tipizzanti

Altri Elem. Archit. Signific. CANCELLATA/CANCELLO

RILEVANZA STORICO-ARCHITETTONICA E DOCUMENTARIA

Rilevanza DI VALORE DOCUMENTARIO

RILEVANZA PAESAGGISTICA

Rilevanza DI VALORE DOCUMENTARIO

STATO DI CONSERVAZIONE

Conservazione BUONO

CORPI PERTINENZIALI AGGIUNTI

Corpi Pertinenziali

ELEMENTI DI DETRAZIONE VISIVAElementi di Detrazione Visiva **CATEGORIA DI INTERVENTO AMMISSIBILE**

Intervento MANUTENZIONE ORDINARIA E STRAORDINARIA; RISTRUTTURAZIONE EDILIZIA

Note:

CARATTERIZZAZIONE DELL'EDIFICIO

STATO DI CONSERVAZIONE

INDIRIZZI E CATEGORIE D'INTERVENTO AMMISSIBILI



COMUNE DI PINO TORINESE

CENSIMENTO DEI FABBRICATI RUSTICI

Num. Censimento Generale

254

Foto 1:



Foto 2:



Foto 3:



Carta Tecnica:



PRGC:

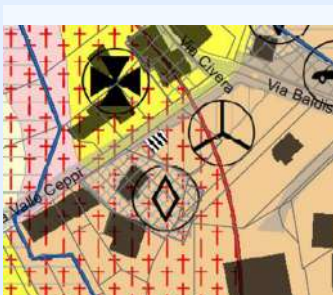

Catasto:

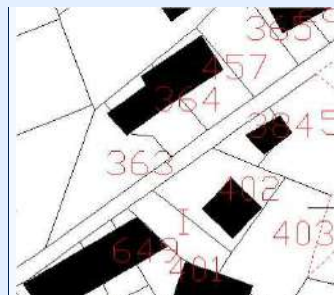

IDENTIFICATIVI

ID Scheda	179	N° Piani	2
N° Scheda 1974	28		
Proprietà	MATTA ANNAMRIA		
Indirizzo	VIA TEPICE 122		
Ambito Paesaggistico PPR	36		
Vincolo Paesaggistico	DM 01/08/1985, ART 142 DLGS 42/2004		
Destinazione d'uso Attuale	RESIDENZIALE		
Epoca di Costruzione/Attestato d			
Fonti Documentarie (stralcio app)			
CT Foglio	13	Area_PRGC	2
CT Mappali	384	Classe_PAI	2; 3

STATO ATTUALE

Superficie Lorda Residenziale (mq)	61
Superficie Lorda Agricola e/o Civ. Agricola (mq)	
Volume Residenziale o Civile Agricola (mc)	200
Volume Agricolo (mc)	
Abitanti Attuali	1

IN PROGETTO PRGC

Superficie Lorda Resid. LR 16/2018 (mq)	
Volume Residenziale o Civile Agricola (mc)	200
Abitanti Insediabili LR 16/2018	



COMUNE DI PINO TORINESE

CENSIMENTO DEI FABBRICATI RUSTICI

Num. Censimento Generale

254

Superficie Lorda Resid. o Civ. Agricola (mq) 61

Volume Residenziale LR 16/2018 (mq)

DESTINAZIONE D'USO AMMESSA E PRESCRITTA

Destinazione d'uso Ammessa e Prescritta

MORFOLOGIA INSEDIATIVA E CONTESTO

Morfologia ISOLATA

Orientamento NORD-OVEST

Orogeografico GIACITURA DI MEZZA COSTA

Colmi PERPENDICOLARE ALLA CURVE DI LIVELLO

PERTINENZE

Pertinenze RESIDENZA

TIPOLOGIA ARCHITETTONICA

Tipologia Aggregativa

Tipologia Edilizia MANICA SEMPLICE

Tipologia Strutturale MURATURA TRADIZIONALE

Copertura MISTA

Tecniche Costrut. e Mater. TETTO ALLA PIEMONTESE: COPPI; RIVESTIMENTO - MISTO

Finiture e Caratteri Decor.

Elementi Archit. Tipizzanti

Altri Elem. Archit. Signific. CANCELLATA/CANCELLO; RINGHIERA IN FERRO

RILEVANZA STORICO-ARCHITETTONICA E DOCUMENTARIA

Rilevanza IRRILEVANTE

RILEVANZA PAESAGGISTICA

Rilevanza IRRILEVANTE

STATO DI CONSERVAZIONE

Conservazione MEDIOCRE

CORPI PERTINENZIALI AGGIUNTI

Corpi Pertinenziali

ELEMENTI DI DETRAZIONE VISIVAElementi di Detrazione Visiva **CATEGORIA DI INTERVENTO AMMISSIBILE**

Intervento MANUTENZIONE ORDINARIA E STRAORDINARIA; RISTRUTTURAZIONE EDILIZIA

Note: Manca rilievo interno edificio.

CARATTERIZZAZIONE DELL'EDIFICIO

STATO DI CONSERVAZIONE

INDIRIZZI E CATEGORIE D'INTERVENTO AMMISSIBILI



COMUNE DI PINO TORINESE

CENSIMENTO DEI FABBRICATI RUSTICI

Num. Censimento Generale

255

Foto 1:



Foto 2:



Foto 3:



Carta Tecnica:



PRGC:

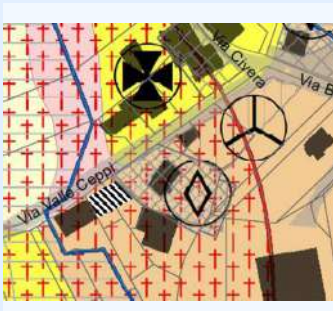

Catasto:

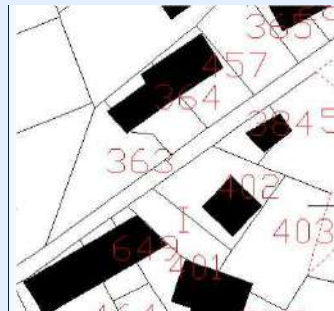

IDENTIFICATIVI

ID Scheda	180	N° Piani	2
N° Scheda 1974	29		
Proprieta	VERGNANO GIUSEPPINA, VERGNANO LUCIANA, VERGNANO STEFANIA		
Indirizzo	VIA TEPICE 116		
Ambito Paesaggistico PPR	36		
Vincolo Paesaggistico	DM 01/08/1985, ART 142 DLGS 42/2004		
Destinazione d'uso Attual	RESIDENZIALE		
Epoca di Costruzione/Attestato d			
Fonti Documentarie (stralcio app)			
CT Foglio	13	Area_PRGC	2
CT Mappali	401	Classe_PAI	3

STATO ATTUALE

Superficie Lorda Residenziale (mq)	418
Superficie Lorda Agricola e/o Civ. Agricola (mq)	
Volume Residenziale o Civile Agricola (mc)	1380
Volume Agricolo (mc)	
Abitanti Attuali	4

IN PROGETTO PRGC

Superficie Lorda Resid. LR 16/2018 (mq)	
Volume Residenziale o Civile Agricola (mc)	1380
Abitanti Insediabili LR 16/2018	



COMUNE DI PINO TORINESE

CENSIMENTO DEI FABBRICATI RUSTICI

Num. Censimento Generale

255

Superficie Lorda Resid. o Civ. Agricola (mq) 418

Volume Residenziale LR 16/2018 (mq)

DESTINAZIONE D'USO AMMESSA E PRESCRITTA

Destinazione d'uso Ammessa e Prescritta

MORFOLOGIA INSEDIATIVA E CONTESTO

Morfologia LUNGO LA STRADA - ALLINEATA

Orientamento NORD-EST

Orogeografico GIACITURA DI MEZZA COSTA

Colmi PERPENDICOLARE ALLA CURVE DI LIVELLO

PERTINENZE

Pertinenze RESIDENZA

TIPOLOGIA ARCHITETTONICA

Tipologia Aggregativa

Tipologia Edilizia MANICA DOPPIA

Tipologia Strutturale MURATURA TRADIZIONALE

Copertura 2 FALDE

Tecniche Costrut. e Mater. TETTO ALLA PIEMONTESE: COPPI; RIVESTIMENTO - MISTO

Finiture e Caratteri Decor. ZOCCOLATURA - INTONACO COLORATO

Elementi Archit. Tipizzanti

Altri Elem. Archit. Signific. CANCELLATA/CANCELLO; BALCONE; INFERIATE

RILEVANZA STORICO-ARCHITETTONICA E DOCUMENTARIA

Rilevanza IRRILEVANTE

RILEVANZA PAESAGGISTICA

Rilevanza IRRILEVANTE

STATO DI CONSERVAZIONE

Conservazione BUONO

CORPI PERTINENZIALI AGGIUNTI

Corpi Pertinenziali

ELEMENTI DI DETRAZIONE VISIVAElementi di Detrazione Visiva **CATEGORIA DI INTERVENTO AMMISSIBILE**

Intervento MANUTENZIONE ORDINARIA E STRAORDINARIA; RISTRUTTURAZIONE EDILIZIA

Note:

CARATTERIZZAZIONE DELL'EDIFICIO

STATO DI CONSERVAZIONE

INDIRIZZI E CATEGORIE D'INTERVENTO AMMISSIBILI



Foto 1:



Foto 2:



Foto 3:



Carta Tecnica:



PRGC:



Catasto:

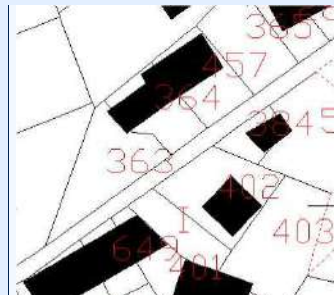

IDENTIFICATIVI

ID Scheda	181	N° Piani	2
N° Scheda 1974	30		
Proprietà	VERGNANO GIUSEPPINA, VERGNANO LUCIANA, VERGNANO STEFANIA		
Indirizzo	VIA TEPICE 116		
Ambito Paesaggistico PPR	36		
Vincolo Paesaggistico	DM 01/08/1985, ART 142 DLGS 20/2004		
Destinazione d'uso Attual	RESIDENZIALE		
Epoca di Costruzione/Attestato d			
Fonti Documentarie (stralcio app)			
CT Foglio	13	Area_PRGC	2
CT Mappali	401	Classe_PA	3

STATO ATTUALE

Superficie Lorda Residenziale (mq)	238
Superficie Lorda Agricola e/o Civ. Agricola (mq)	
Volume Residenziale o Civile Agricola (mc)	787
Volume Agricolo (mc)	
Abitanti Attuali	2

IN PROGETTO PRGC

Superficie Lorda Resid. LR 16/2018 (mq)	
Volume Residenziale o Civile Agricola (mc)	787
Abitanti Insediabili LR 16/2018	



COMUNE DI PINO TORINESE

CENSIMENTO DEI FABBRICATI RUSTICI

Num. Censimento Generale

256

Superficie Lorda Resid. o Civ. Agricola (mq) 238

Volume Residenziale LR 16/2018 (mq)

DESTINAZIONE D'USO AMMESSA E PRESCRITTA

Destinazione d'uso Ammessa e Prescritta

MORFOLOGIA INSEDIATIVA E CONTESTO

Morfologia LUNGO LA STRADA - ALLINEATA

Orientamento NORD-OVEST

Orogeografico GIACITURA DI MEZZA COSTA

Colmi PERPENDICOLARE ALLA CURVE DI LIVELLO

PERTINENZE

Pertinenze RESIDENZA

TIPOLOGIA ARCHITETTONICA

Tipologia Aggregativa

Tipologia Edilizia MANICA DOPPIA

Tipologia Strutturale MURATURA TRADIZIONALE

Copertura 2 FALDE

Tecniche Costrut. e Mater. TETTO ALLA PIEMONTESE: COPPI; RIVESTIMENTO - MISTO

Finiture e Caratteri Decor. ZOCCOLATURA - PIETRA DI RIVESTIMENTO; CORNICE

Elementi Archit. Tipizzanti

Altri Elem. Archit. Signific. CANCELLATA/CANCELLO; BALCONE; INFERIATE

RILEVANZA STORICO-ARCHITETTONICA E DOCUMENTARIA

Rilevanza DI VALORE DOCUMENTARIO

RILEVANZA PAESAGGISTICA

Rilevanza DI VALORE DOCUMENTARIO

STATO DI CONSERVAZIONE

Conservazione BUONO

CORPI PERTINENZIALI AGGIUNTI

Corpi Pertinenziali

ELEMENTI DI DETRAZIONE VISIVAElementi di Detrazione Visiva **CATEGORIA DI INTERVENTO AMMISSIBILE**

Intervento MANUTENZIONE ORDINARIA E STRAORDINARIA; RISTRUTTURAZIONE EDILIZIA; RESTAURO E RISANAMENTO CONSERV

Note:

CARATTERIZZAZIONE DELL'EDIFICIO

STATO DI CONSERVAZIONE

INDIRIZZI E CATEGORIE D'INTERVENTO AMMISSIBILI



Foto 1:



Foto 2:



Foto 3:



Carta Tecnica:



PRGC:



Catasto:

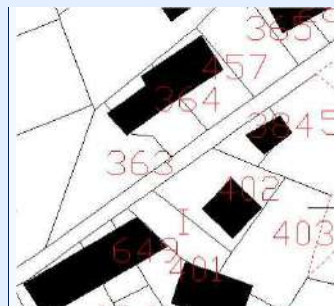

IDENTIFICATIVI

ID Scheda	182	N° Piani	2
N° Scheda 1974	31		
Proprietà	VARETTO GIOVANNI, DETTONI		
Indirizzo	VIA TEPICE 61		
Ambito Paesaggistico PPR	36		
Vincolo Paesaggistico	DM 01/08/1985, ART 142 DLGS 42/2004		
Destinazione d'uso Attual	RESIDENZAILE		
Epoca di Costruzione/Attestato d			
Fonti Documentarie (stralcio app)			
CT Foglio	13	Area_PRGC	2
CT Mappali	364	Classe_PA	2; 4

STATO ATTUALE

Superficie Lorda Residenziale (mq)	352
Superficie Lorda Agricola e/o Civ. Agricola (mq)	
Volume Residenziale o Civile Agricola (mc)	1160
Volume Agricolo (mc)	
Abitanti Attuali	3

IN PROGETTO PRGC

Superficie Lorda Resid. LR 16/2018 (mq)	
Volume Residenziale o Civile Agricola (mc)	1160
Abitanti Insediabili LR 16/2018	



COMUNE DI PINO TORINESE

CENSIMENTO DEI FABBRICATI RUSTICI

Num. Censimento Generale

257

Superficie Lorda Resid. o Civ. Agricola (mq) 352

Volume Residenziale LR 16/2018 (mq)

DESTINAZIONE D'USO AMMESSA E PRESCRITTA

Destinazione d'uso Ammessa e Prescritta

MORFOLOGIA INSEDIATIVA E CONTESTO

Morfologia ARRETRATA RISPETTO ALLA STRADA

Orientamento NORD-EST

Orogeografico GIACITURA DI MEZZA COSTA

Colmi PERPENDICOLARE ALLA CURVE DI LIVELLO

PERTINENZE

Pertinenze RESIDENZA

TIPOLOGIA ARCHITETTONICA

Tipologia Aggregativa

Tipologia Edilizia MANICA DOPPIA

Tipologia Strutturale MURATURA TRADIZIONALE

Copertura 2 FALDE

Tecniche Costrut. e Mater. TETTO ALLA PIEMONTESE: COPPI; RIVESTIMENTO - INTONACO

Finiture e Caratteri Decor. ZOCCOLATURA - INTONACO COLORATO

Elementi Archit. Tipizzanti

Altri Elem. Archit. Signific. CANCELLATA/CANCELLO; BALCONE; TAGLIAFUOCO; RINGHIERA IN FERRO

RILEVANZA STORICO-ARCHITETTONICA E DOCUMENTARIA

Rilevanza DI VALORE DOCUMENTARIO

RILEVANZA PAESAGGISTICA

Rilevanza DI VALORE DOCUMENTARIO

STATO DI CONSERVAZIONE

Conservazione MEDIOCRE

CORPI PERTINENZIALI AGGIUNTI

Corpi Pertinenziali

ELEMENTI DI DETRAZIONE VISIVAElementi di Detrazione Visiva **CATEGORIA DI INTERVENTO AMMISSIBILE**

Intervento MANUTENZIONE ORDINARIA E STRAORDINARIA; RISTRUTTURAZIONE EDILIZIA; RESTAURO E RISANAMENTO CONSERV

Note:

CARATTERIZZAZIONE DELL'EDIFICIO

STATO DI CONSERVAZIONE

INDIRIZZI E CATEGORIE D'INTERVENTO AMMISSIBILI



Foto 1:



Foto 2:



Foto 3:



Carta Tecnica:



PRGC:



Catasto:

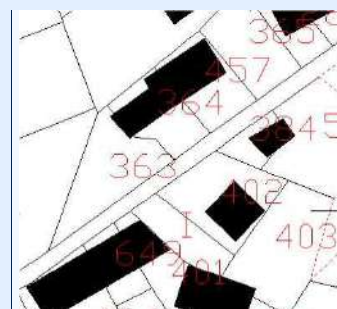

IDENTIFICATIVI

ID Scheda	183	N° Piani	2
N° Scheda 1974	32		
Proprietà	MARCELLO MARIA, PRATICO' PASQUALE		
Indirizzo	VIA TEPICE 63		
Ambito Paesaggistico PPR	36		
Vincolo Paesaggistico	DM 01/08/1985, ART 142 DLGS 42/2004		
Destinazione d'uso Attual	RESIDENZA		
Epoca di Costruzione/Attestato d			
Fonti Documentarie (stralcio app)			
CT Foglio	13	Area_PRGC	2
CT Mappali	457, 365	Classe_PAI	2

STATO ATTUALE

Superficie Lorda Residenziale (mq)	303
Superficie Lorda Agricola e/o Civ. Agricola (mq)	
Volume Residenziale o Civile Agricola (mc)	1001
Volume Agricolo (mc)	
Abitanti Attuali	3

IN PROGETTO PRGC

Superficie Lorda Resid. LR 16/2018 (mq)	
Volume Residenziale o Civile Agricola (mc)	1001
Abitanti Insediabili LR 16/2018	



COMUNE DI PINO TORINESE

CENSIMENTO DEI FABBRICATI RUSTICI

Num. Censimento Generale

258

Superficie Lorda Resid. o Civ. Agricola (mq) 303

Volume Residenziale LR 16/2018 (mq)

DESTINAZIONE D'USO AMMESSA E PRESCRITTA

Destinazione d'uso Ammessa e Prescritta

MORFOLOGIA INSEDIATIVA E CONTESTO

Morfologia ARRETRATA RISPETTO ALLA STRADA

Orientamento NORD-OVEST

Orogeografico GIACITURA DI MEZZA COSTA

Colmi PERPENDICOLARE ALLA CURVE DI LIVELLO

PERTINENZE

Pertinenze RESIDENZA

TIPOLOGIA ARCHITETTONICA

Tipologia Aggregativa A CORTE APERTA

Tipologia Edilizia MANICA SEMPLICE

Tipologia Strutturale MURATURA TRADIZIONALE

Copertura 2 FALDE

Tecniche Costrut. e Mater. TETTO ALLA PIEMONTESE: COPPI; RIVESTIMENTO - MISTO

Finiture e Caratteri Decor. ZOCCOLATURA - INTONACO COLORATO

Elementi Archit. Tipizzanti

Altri Elem. Archit. Signific. CANCELLATA/CANCELLO; TAGLIAFUOCO

RILEVANZA STORICO-ARCHITETTONICA E DOCUMENTARIA

Rilevanza IRRILEVANTE

RILEVANZA PAESAGGISTICA

Rilevanza IRRILEVANTE

STATO DI CONSERVAZIONE

Conservazione MEDIOCRE

CORPI PERTINENZIALI AGGIUNTI

Corpi Pertinenziali

ELEMENTI DI DETRAZIONE VISIVAElementi di Detrazione Visiva **CATEGORIA DI INTERVENTO AMMISSIBILE**

Intervento MANUTENZIONE ORDINARIA E STRAORDINARIA; RISTRUTTURAZIONE EDILIZIA

Note:

CARATTERIZZAZIONE DELL'EDIFICIO

STATO DI CONSERVAZIONE

INDIRIZZI E CATEGORIE D'INTERVENTO AMMISSIBILI



Foto 1:



Foto 2:



Foto 3:



Carta Tecnica:



PRGC:

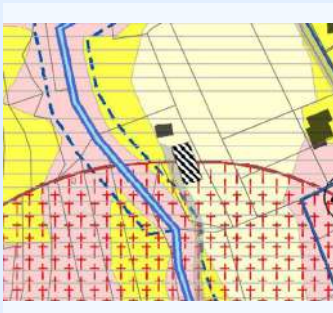

Catasto:

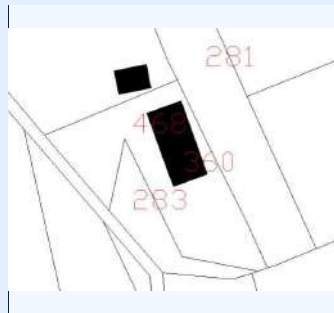

IDENTIFICATIVI

ID Scheda 184

N° Piani 2

N° Scheda 1974 48

Proprietà ERCULES FLAVIO

Indirizzo VIA TEPICE 55

Ambito Paesaggistico PPR 36

Vincolo Paesaggistico DM 01/08/1985, ART 142 DLGS 42/2004

Destinazione d'uso Attual RESIDENZIALE, AGRICOLA

Epoca di Costruzione/Attestato d

Fonti Documentarie (stralcio app)

CT Foglio 13

Area_PRGC 1

CT Mappali 761

Classe_PA 1

STATO ATTUALE

Superficie Lorda Residenziale (mq) 129

Superficie Lorda Agricola e/o Civ. Agricola (mq) 450

Volume Residenziale o Civile Agricola (mc) 426

Volume Agricolo (mc) 1484

Abitanti Attuali 1

IN PROGETTO PRGC

Superficie Lorda Resid. LR 16/2018 (mq) 450

Volume Residenziale o Civile Agricola (mc) 426

Abitanti Insediabili LR 16/2018 10



COMUNE DI PINO TORINESE

CENSIMENTO DEI FABBRICATI RUSTICI

Num. Censimento Generale

259

Superficie Lorda Resid. o Civ. Agricola (mq) 129

Volume Residenziale LR 16/2018 (mq) 1484

DESTINAZIONE D'USO AMMESSA E PRESCRITTA

Destinazione d'uso Ammessa e Prescritta

MORFOLOGIA INSEDIATIVA E CONTESTO

Morfologia ISOLATA

Orientamento EST - OVEST

Orogeografico GIACITURA DI PIANURA/FONDOVALLE

Colmi PERPENDICOLARE ALLA CURVE DI LIVELLO

PERTINENZE

Pertinenze TETTOIA; FIENILE; STALLA; RESIDENZA

TIPOLOGIA ARCHITETTONICA

Tipologia Aggregativa A CORTE APERTA

Tipologia Edilizia UNITA' SISTEMICA

Tipologia Strutturale

Copertura 2 FALDE

Tecniche Costrut. e Mater. TETTO ALLA PIEMONTESE: COPPI

Finiture e Caratteri Decor. ZOCCOLATURA - INTONACO COLORATO

Elementi Archit. Tipizzanti

Altri Elem. Archit. Signific. CANCELLATA/CANCELLO; BALCONE; TAGLIAFUOCO; INFERIATE

RILEVANZA STORICO-ARCHITETTONICA E DOCUMENTARIA

Rilevanza DI VALORE DOCUMENTARIO

RILEVANZA PAESAGGISTICA

Rilevanza DI VALORE DOCUMENTARIO

STATO DI CONSERVAZIONE

Conservazione MEDIOCRE

CORPI PERTINENZIALI AGGIUNTI

Corpi Pertinenziali

ELEMENTI DI DETRAZIONE VISIVAElementi di Detrazione Visiva **CATEGORIA DI INTERVENTO AMMISSIBILE**

Intervento MANUTENZIONE ORDINARIA E STRAORDINARIA; RISTRUTTURAZIONE EDILIZIA; RESTAURO E RISANAMENTO CONSERV

Note: PARZIALMENTE FASCIA DI RISPETTO CIMITERIALE

CARATTERIZZAZIONE DELL'EDIFICIO

STATO DI CONSERVAZIONE

INDIRIZZI E CATEGORIE D'INTERVENTO AMMISSIBILI



Foto 1:



Foto 2:



Foto 3:

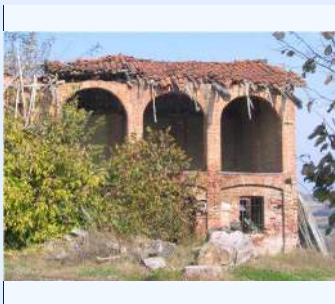

Carta Tecnica:



PRGC:



Catasto:

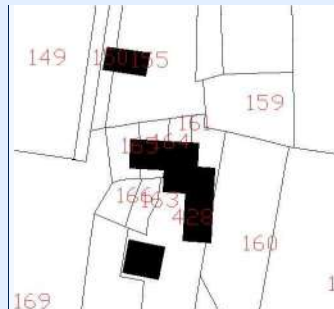

IDENTIFICATIVI

ID Scheda 185A

N° Piani 2

N° Scheda 1974 2

Proprietà GHIVARELLO ANNA, GHIVARELLO EDOARDO

Indirizzo VIA TEPICE 43

Ambito Paesaggistico PPR 36

Vincolo Paesaggistico DM 01/08/1985

Destinazione d'uso Attual AGRICOLA

Epoca di Costruzione/Attestato d

Fonti Documentarie (stralcio app)

CT Foglio 26

Area_PRGC 1

CT Mappali 507

Classe_PA 2

STATO ATTUALE

Superficie Lorda Residenziale (mq)

Superficie Lorda Agricola e/o Civ. Agricola (mq) 399

Volume Residenziale o Civile Agricola (mc)

Volume Agricolo (mc) 1316

Abitanti Attuali

IN PROGETTO PRGC

Superficie Lorda Resid. LR 16/2018 (mq) 399

Volume Residenziale o Civile Agricola (mc)

Abitanti Insediabili LR 16/2018 9



COMUNE DI PINO TORINESE

CENSIMENTO DEI FABBRICATI RUSTICI

Num. Censimento Generale

260

Superficie Lorda Resid. o Civ. Agricola (mq)

Volume Residenziale LR 16/2018 (mq)

1316

DESTINAZIONE D'USO AMMESSA E PRESCRITTADestinazione d'uso Ammessa e Prescritta **MORFOLOGIA INSEDIATIVA E CONTESTO**Morfologia Orientamento Orogeografico Colmi **PERTINENZE**Pertinenze **TIPOLOGIA ARCHITETTONICA**Tipologia Aggregativa Tipologia Edilizia Tipologia Strutturale Copertura Tecniche Costrut. e Mater. Finiture e Caratteri Decor. Elementi Archit. Tipizzanti Altri Elem. Archit. Signific. **RILEVANZA STORICO-ARCHITETTONICA E DOCUMENTARIA**Rilevanza **RILEVANZA PAESAGGISTICA**Rilevanza **STATO DI CONSERVAZIONE**Conservazione **CORPI PERTINENZIALI AGGIUNTI**Corpi Pertinenziali **ELEMENTI DI DETRAZIONE VISIVA**Elementi di Detrazione Visiva **CATEGORIA DI INTERVENTO AMMISSIBILE**Intervento

Note:

CARATTERIZZAZIONE DELL'EDIFICIO

STATO DI CONSERVAZIONE

INDIRIZZI E CATEGORIE D'INTERVENTO AMMISSIBILI



Foto 1:



Foto 2:



Foto 3:

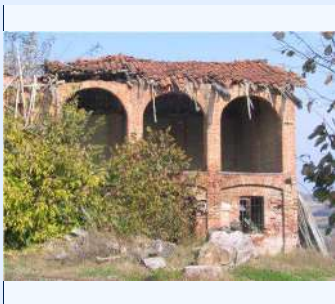

Carta Tecnica:



PRGC:



Catasto:

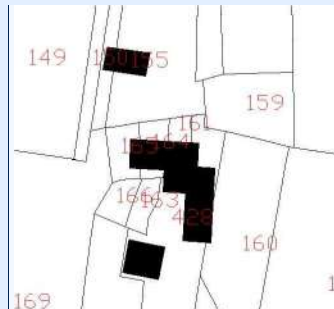

IDENTIFICATIVI

ID Scheda	185B	N° Piani	2
N° Scheda 1974	2		
Proprietà	GHIVARELLO ANNA, GHIVARELLO GIOVANNI, GHIVARELLO MICHELE, GHIVARELLO EDOARDO		
Indirizzo	VIA TEPICE 43		
Ambito Paesaggistico PPR	36		
Vincolo Paesaggistico	DM 01/08/1985		
Destinazione d'uso Attuale	CIVILE AGRICOLA		
Epoca di Costruzione/Attestato d			
Fonti Documentarie (stralcio app)			
CT Foglio	26	Area_PRGC	1
CT Mappali	526	Classe_PA	2

STATO ATTUALE

Superficie Lorda Residenziale (mq)	252
Superficie Lorda Agricola e/o Civ. Agricola (mq)	
Volume Residenziale o Civile Agricola (mc)	831
Volume Agricolo (mc)	
Abitanti Attuali	2

IN PROGETTO PRGC

Superficie Lorda Resid. LR 16/2018 (mq)	
Volume Residenziale o Civile Agricola (mc)	831
Abitanti Insediabili LR 16/2018	



COMUNE DI PINO TORINESE

CENSIMENTO DEI FABBRICATI RUSTICI

Num. Censimento Generale

261

Superficie Lorda Resid. o Civ. Agricola (mq) 252

Volume Residenziale LR 16/2018 (mq)

DESTINAZIONE D'USO AMMESSA E PRESCRITTA

Destinazione d'uso Ammessa e Prescritta

MORFOLOGIA INSEDIATIVA E CONTESTO

Morfologia ISOLATA

Orientamento NORD-OVEST

Orogeografico GIACITURA DI MEZZA COSTA

Colmi

PERTINENZE

Pertinenze RESIDENZA

TIPOLOGIA ARCHITETTONICA

Tipologia Aggregativa AD ELLE

Tipologia Edilizia UNITA' SISTEMICA

Tipologia Strutturale MURATURA TRADIZIONALE

Copertura 2 FALDE

Tecniche Costrut. e Mater. TETTO ALLA PIEMONTESE: COPPI; TETTO ALLA PIEMONTESE: TEGOLE; RIVESTIMENTO - MATTONI

Finiture e Caratteri Decor. PIATTABANDA

Elementi Archit. Tipizzanti

Altri Elem. Archit. Signific. ALTANA; INFERRIATE

RILEVANZA STORICO-ARCHITETTONICA E DOCUMENTARIA

Rilevanza SIGNIFICATIVO

RILEVANZA PAESAGGISTICA

Rilevanza SIGNIFICATIVO

STATO DI CONSERVAZIONE

Conservazione STATO DI RUDERE

CORPI PERTINENZIALI AGGIUNTI

Corpi Pertinenziali

ELEMENTI DI DETRAZIONE VISIVAElementi di Detrazione Visiva **CATEGORIA DI INTERVENTO AMMISSIBILE**

Intervento MANUTENZIONE ORDINARIA E STRAORDINARIA; RISTRUTTURAZIONE EDILIZIA; RESTAURO E RISANAMENTO CONSERV

Note:

CARATTERIZZAZIONE DELL'EDIFICIO

STATO DI CONSERVAZIONE

INDIRIZZI E CATEGORIE D'INTERVENTO AMMISSIBILI



Foto 1:



Foto 2:



Foto 3:



Carta Tecnica:



PRGC:

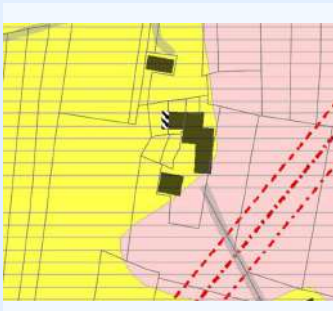

Catasto:

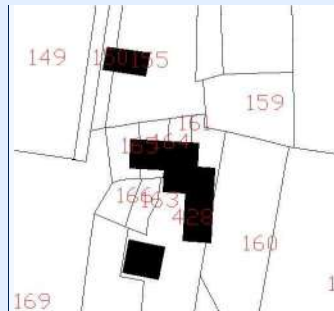

IDENTIFICATIVI

ID Scheda	186A	N° Piani	3
N° Scheda 1974	5		
Proprietà	BOSCO CARLA, BOSCO FULVIA		
Indirizzo	VIA TEPICE 41, 45		
Ambito Paesaggistico PPR	36		
Vincolo Paesaggistico	DM 01/08/1985		
Destinazione d'uso Attual	RESIDENZIALE		
Epoca di Costruzione/Attestato d			
Fonti Documentarie (stralcio app)			
CT Foglio	26	Area_PRGC	1
CT Mappali	503	Classe_PAI	2

STATO ATTUALE

Superficie Lorda Residenziale (mq)	249
Superficie Lorda Agricola e/o Civ. Agricola (mq)	
Volume Residenziale o Civile Agricola (mc)	821
Volume Agricolo (mc)	
Abitanti Attuali	2

IN PROGETTO PRGC

Superficie Lorda Resid. LR 16/2018 (mq)	
Volume Residenziale o Civile Agricola (mc)	821
Abitanti Insediabili LR 16/2018	



COMUNE DI PINO TORINESE

CENSIMENTO DEI FABBRICATI RUSTICI

Num. Censimento Generale

262

Superficie Lorda Resid. o Civ. Agricola (mq) 249

Volume Residenziale LR 16/2018 (mq)

DESTINAZIONE D'USO AMMESSA E PRESCRITTA

Destinazione d'uso Ammessa e Prescritta

MORFOLOGIA INSEDIATIVA E CONTESTO

Morfologia ISOLATA

Orientamento NORD-EST

Orogeografico GIACITURA DI MEZZA COSTA

Colmi PERPENDICOLARE ALLA CURVE DI LIVELLO

PERTINENZE

Pertinenze RESIDENZA

TIPOLOGIA ARCHITETTONICA

Tipologia Aggregativa A CORTE APERTA

Tipologia Edilizia UNITA' SISTEMICA

Tipologia Strutturale MURATURA TRADIZIONALE

Copertura

Tecniche Costrut. e Mater. TETTO ALLA PIEMONTESE: TEGOLE; RIVESTIMENTO - MISTO

Finiture e Caratteri Decor.

Elementi Archit. Tipizzanti

Altri Elem. Archit. Signific. ALTANA; BALCONE; INFERIATE; RINGHIERA IN FERRO

RILEVANZA STORICO-ARCHITETTONICA E DOCUMENTARIA

Rilevanza DI VALORE DOCUMENTARIO

RILEVANZA PAESAGGISTICA

Rilevanza DI VALORE DOCUMENTARIO

STATO DI CONSERVAZIONE

Conservazione MEDIOCRE

CORPI PERTINENZIALI AGGIUNTI

Corpi Pertinenziali

ELEMENTI DI DETRAZIONE VISIVAElementi di Detrazione Visiva **CATEGORIA DI INTERVENTO AMMISSIBILE**

Intervento MANUTENZIONE ORDINARIA E STRAORDINARIA; RISTRUTTURAZIONE EDILIZIA

Note:

CARATTERIZZAZIONE DELL'EDIFICIO

STATO DI CONSERVAZIONE

INDIRIZZI E CATEGORIE D'INTERVENTO AMMISSIBILI



Foto 1:



Foto 2:



Foto 3:



Carta Tecnica:



PRGC:



Catasto:

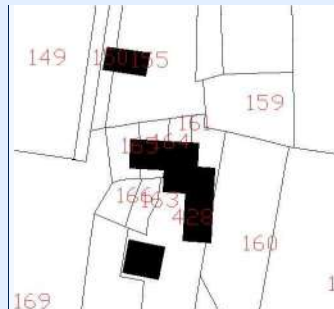

IDENTIFICATIVI

ID Scheda 186B

N° Piani 2

N° Scheda 1974 5

Proprietà BOSCO CARLA, BOSCO FULVIA

Indirizzo VIA TEPICE 41, 45

Ambito Paesaggistico PPR 36

Vincolo Paesaggistico DM 01/08/1985, ART 142 DLGS 42/2004

Destinazione d'uso Attual RESIDENZIALE

Epoca di Costruzione/Attestato d

Fonti Documentarie (stralcio app)

CT Foglio 26

Area_PRGC 1

CT Mappali 428

Classe_PAI 2

STATO ATTUALE

Superficie Lorda Residenziale (mq) 645

Superficie Lorda Agricola e/o Civ. Agricola (mq)

Volume Residenziale o Civile Agricola (mc) 2130

Volume Agricolo (mc)

Abitanti Attuali 6

IN PROGETTO PRGC

Superficie Lorda Resid. LR 16/2018 (mq)

Volume Residenziale o Civile Agricola (mc) 2130

Abitanti Insediabili LR 16/2018



COMUNE DI PINO TORINESE

CENSIMENTO DEI FABBRICATI RUSTICI

Num. Censimento Generale

263

Superficie Lorda Resid. o Civ. Agricola (mq) 645

Volume Residenziale LR 16/2018 (mq)

DESTINAZIONE D'USO AMMESSA E PRESCRITTA

Destinazione d'uso Ammessa e Prescritta

MORFOLOGIA INSEDIATIVA E CONTESTO

Morfologia ISOLATA

Orientamento NORD-EST

Orogeografico GIACITURA DI MEZZA COSTA

Colmi PERPENDICOLARE ALLA CURVE DI LIVELLO

PERTINENZE

Pertinenze TETTOIA; RESIDENZA

TIPOLOGIA ARCHITETTONICA

Tipologia Aggregativa A CORTE APERTA

Tipologia Edilizia UNITA' SISTEMICA

Tipologia Strutturale MURATURA TRADIZIONALE

Copertura

Tecniche Costrut. e Mater. TETTO ALLA PIEMONTESE: TEGOLE; RIVESTIMENTO - MISTO

Finiture e Caratteri Decor.

Elementi Archit. Tipizzanti

Altri Elem. Archit. Signific. ALTANA; BALCONE; INFERIATE; RINGHIERA IN FERRO

RILEVANZA STORICO-ARCHITETTONICA E DOCUMENTARIA

Rilevanza DI VALORE DOCUMENTARIO

RILEVANZA PAESAGGISTICA

Rilevanza DI VALORE DOCUMENTARIO

STATO DI CONSERVAZIONE

Conservazione MEDIOCRE

CORPI PERTINENZIALI AGGIUNTI

Corpi Pertinenziali

ELEMENTI DI DETRAZIONE VISIVAElementi di Detrazione Visiva **CATEGORIA DI INTERVENTO AMMISSIBILE**

Intervento MANUTENZIONE ORDINARIA E STRAORDINARIA; RISTRUTTURAZIONE EDILIZIA; RESTAURO E RISANAMENTO CONSERV

Note:

CARATTERIZZAZIONE DELL'EDIFICIO

STATO DI CONSERVAZIONE

INDIRIZZI E CATEGORIE D'INTERVENTO AMMISSIBILI



Foto 1:



Foto 2:



Foto 3:



Carta Tecnica:



PRGC:

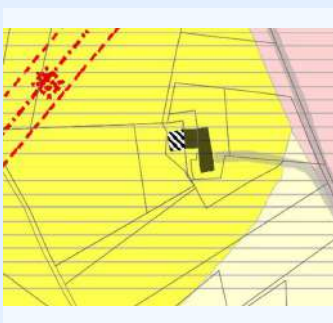

Catasto:

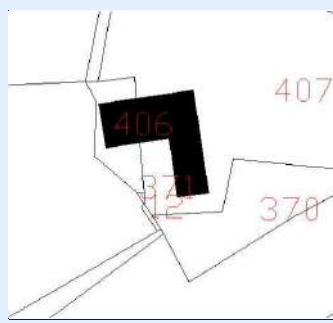

IDENTIFICATIVI

ID Scheda	187A	N° Piani	2
N° Scheda 1974	6		
Proprieta	RONCO ALESSANDRA, RONCO DANIELA		
Indirizzo	VIA TEPICE 23		
Ambito Paesaggistico PPR	36		
Vincolo Paesaggistico	DM 01/08/1985		
Destinazione d'uso Attual	RESIDENZIALE		
Epoca di Costruzione/Attestato d			
Fonti Documentarie (stralcio app)			
CT Foglio	26	Area_PRGC	1
CT Mappali	406	Classe_PA	2

STATO ATTUALE

Superficie Lorda Residenziale (mq)	349
Superficie Lorda Agricola e/o Civ. Agricola (mq)	
Volume Residenziale o Civile Agricola (mc)	1153
Volume Agricolo (mc)	
Abitanti Attuali	3

IN PROGETTO PRGC

Superficie Lorda Resid. LR 16/2018 (mq)	
Volume Residenziale o Civile Agricola (mc)	1153
Abitanti Insediabili LR 16/2018	



COMUNE DI PINO TORINESE

CENSIMENTO DEI FABBRICATI RUSTICI

Num. Censimento Generale

264

Superficie Lorda Resid. o Civ. Agricola (mq) 349

Volume Residenziale LR 16/2018 (mq)

DESTINAZIONE D'USO AMMESSA E PRESCRITTA

Destinazione d'uso Ammessa e Prescritta

MORFOLOGIA INSEDIATIVA E CONTESTO

Morfologia ISOLATA

Orientamento NORD-OVEST

Orogeografico GIACITURA DI MEZZA COSTA

Colmi PARALLELO ALLE CURVE DI LIVELLO

PERTINENZE

Pertinenze RESIDENZA

TIPOLOGIA ARCHITETTONICA

Tipologia Aggregativa AD ELLE

Tipologia Edilizia MANICA DOPPIA

Tipologia Strutturale MURATURA TRADIZIONALE

Copertura MISTA

Tecniche Costrut. e Mater. TETTO ALLA PIEMONTESE: TEGOLE; RIVESTIMENTO - MISTO

Finiture e Caratteri Decor. ZOCCOLATURA - PIETRA DI RIVESTIMENTO; CORNICE

Elementi Archit. Tipizzanti

Altri Elem. Archit. Signific. TAGLIAFUOCO; INFERRIATE

RILEVANZA STORICO-ARCHITETTONICA E DOCUMENTARIA

Rilevanza DI VALORE DOCUMENTARIO

RILEVANZA PAESAGGISTICA

Rilevanza DI VALORE DOCUMENTARIO

STATO DI CONSERVAZIONE

Conservazione BUONO

CORPI PERTINENZIALI AGGIUNTI

Corpi Pertinenziali

ELEMENTI DI DETRAZIONE VISIVAElementi di Detrazione Visiva **CATEGORIA DI INTERVENTO AMMISSIBILE**

Intervento MANUTENZIONE ORDINARIA E STRAORDINARIA; RISTRUTTURAZIONE EDILIZIA; RESTAURO E RISANAMENTO CONSERV

Note: TETTI VITTORE

CARATTERIZZAZIONE DELL'EDIFICIO

STATO DI CONSERVAZIONE

INDIRIZZI E CATEGORIE D'INTERVENTO AMMISSIBILI



COMUNE DI PINO TORINESE

CENSIMENTO DEI FABBRICATI RUSTICI

Num. Censimento Generale

265

Foto 1:



Foto 2:



Foto 3:



Carta Tecnica:



PRGC:

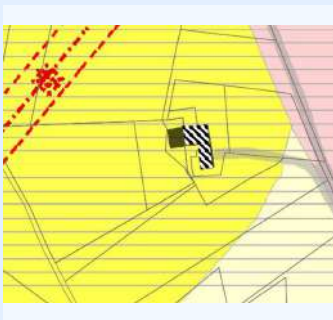

Catasto:

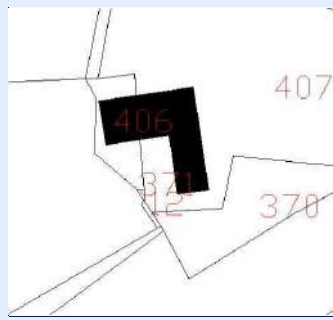

IDENTIFICATIVI

ID Scheda 187B

N° Piani 2

N° Scheda 1974 6

Proprietà RONCO GIUSEPPE

Indirizzo VIA TEPICE 23

Ambito Paesaggistico PPR 36

Vincolo Paesaggistico DM 01/08/1985

Destinazione d'uso Attual RESIDENZIALE

Epoca di Costruzione/Attestato d

Fonti Documentarie (stralcio app)

CT Foglio 26

Area_PRGC 1

CT Mappali 514

Classe_PAI 2

STATO ATTUALE

Superficie Lorda Residenziale (mq) 576

Superficie Lorda Agricola e/o Civ. Agricola (mq)

Volume Residenziale o Civile Agricola (mc) 1900

Volume Agricolo (mc)

Abitanti Attuali 5

IN PROGETTO PRGC

Superficie Lorda Resid. LR 16/2018 (mq)

Volume Residenziale o Civile Agricola (mc) 1900

Abitanti Insediabili LR 16/2018



COMUNE DI PINO TORINESE

CENSIMENTO DEI FABBRICATI RUSTICI

Num. Censimento Generale

265

Superficie Lorda Resid. o Civ. Agricola (mq) 576

Volume Residenziale LR 16/2018 (mq)

DESTINAZIONE D'USO AMMESSA E PRESCRITTA

Destinazione d'uso Ammessa e Prescritta

MORFOLOGIA INSEDIATIVA E CONTESTO

Morfologia ISOLATA

Orientamento NORD-OVEST

Orogeografico GIACITURA DI MEZZA COSTA

Colmi PARALLELO ALLE CURVE DI LIVELLO

PERTINENZE

Pertinenze RESIDENZA

TIPOLOGIA ARCHITETTONICA

Tipologia Aggregativa AD ELLE

Tipologia Edilizia MANICA DOPPIA

Tipologia Strutturale MURATURA TRADIZIONALE

Copertura MISTA

Tecniche Costrut. e Mater. TETTO ALLA PIEMONTESE: TEGOLE; RIVESTIMENTO - MISTO

Finiture e Caratteri Decor. ZOCCOLATURA - PIETRA DI RIVESTIMENTO; CORNICE

Elementi Archit. Tipizzanti

Altri Elem. Archit. Signific. TAGLIAFUOCO; INFERRIATE

RILEVANZA STORICO-ARCHITETTONICA E DOCUMENTARIA

Rilevanza DI VALORE DOCUMENTARIO

RILEVANZA PAESAGGISTICA

Rilevanza DI VALORE DOCUMENTARIO

STATO DI CONSERVAZIONE

Conservazione BUONO

CORPI PERTINENZIALI AGGIUNTI

Corpi Pertinenziali

ELEMENTI DI DETRAZIONE VISIVAElementi di Detrazione Visiva **CATEGORIA DI INTERVENTO AMMISSIBILE**

Intervento MANUTENZIONE ORDINARIA E STRAORDINARIA; RISTRUTTURAZIONE EDILIZIA; RESTAURO E RISANAMENTO CONSERV

Note: TETTI VITTORE

CARATTERIZZAZIONE DELL'EDIFICIO

STATO DI CONSERVAZIONE

INDIRIZZI E CATEGORIE D'INTERVENTO AMMISSIBILI



COMUNE DI PINO TORINESE

CENSIMENTO DEI FABBRICATI RUSTICI

Num. Censimento Generale

266

Foto 1:



Foto 2:



Foto 3:



Carta Tecnica:



PRGC:

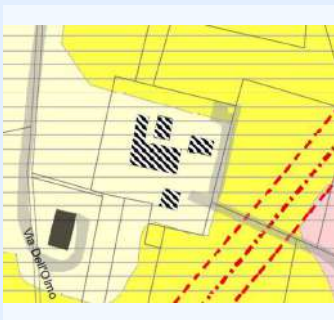

Catasto:

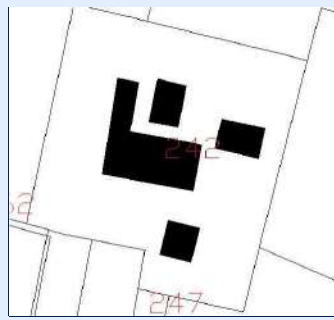

IDENTIFICATIVI

ID Scheda	188	N° Piani	2
N° Scheda 1974	22		
Proprieta	AIMONETTO, AZZINNARI, BOAGLIO, SAMMICHELI, GRANDMONTE, MURA, ANDREAZZA, CAPUTO, PRIASCA, FALETTO,		
Indirizzo	VIA TEPICE 27		
Ambito Paesaggistico PPR	36		
Vincolo Paesaggistico	DM 01/08/1985		
Destinazione d'uso Attual	RESIDENZIALE		
Epoca di Costruzione/Attestato d			
Fonti Documentarie (stralcio app)			
CT Foglio	26	Area_PRGC	1
CT Mappali	242	Classe_PAI	1

STATO ATTUALE

Superficie Lorda Residenziale (mq)	1050
Superficie Lorda Agricola e/o Civ. Agricola (mq)	
Volume Residenziale o Civile Agricola (mc)	3465
Volume Agricolo (mc)	
Abitanti Attuali	9

IN PROGETTO PRGC

Superficie Lorda Resid. LR 16/2018 (mq)	
Volume Residenziale o Civile Agricola (mc)	3465
Abitanti Insediabili LR 16/2018	



COMUNE DI PINO TORINESE

CENSIMENTO DEI FABBRICATI RUSTICI

Num. Censimento Generale

266

Superficie Lorda Resid. o Civ. Agricola (mq) 1050

Volume Residenziale LR 16/2018 (mq)

DESTINAZIONE D'USO AMMESSA E PRESCRITTA

Destinazione d'uso Ammessa e Prescritta

MORFOLOGIA INSEDIATIVA E CONTESTO

Morfologia ISOLATA

Orientamento NORD-OVEST

Orogeografico GIACITURA DI CULMINE

Colmi PERPENDICOLARE ALLA CURVE DI LIVELLO

PERTINENZE

Pertinenze RESIDENZA

TIPOLOGIA ARCHITETTONICA

Tipologia Aggregativa A CORTE APERTA

Tipologia Edilizia UNITA' SISTEMICA

Tipologia Strutturale MURATURA TRADIZIONALE

Copertura MISTA

Tecniche Costrut. e Mater. TETTO ALLA PIEMONTESE: TEGOLE

Finiture e Caratteri Decor. ZOCCOLATURA - INTONACO COLORATO

Elementi Archit. Tipizzanti

Altri Elem. Archit. Signific. LOGGIATO; ALTANA; CANCELLATA/CANCELLO; BALCONE; INFERRIATE

RILEVANZA STORICO-ARCHITETTONICA E DOCUMENTARIA

Rilevanza DI VALORE DOCUMENTARIO

RILEVANZA PAESAGGISTICA

Rilevanza DI VALORE DOCUMENTARIO

STATO DI CONSERVAZIONE

Conservazione BUONO

CORPI PERTINENZIALI AGGIUNTI

Corpi Pertinenziali

ELEMENTI DI DETRAZIONE VISIVAElementi di Detrazione Visiva **CATEGORIA DI INTERVENTO AMMISSIBILE**

Intervento MANUTENZIONE ORDINARIA E STRAORDINARIA; RISTRUTTURAZIONE EDILIZIA; RESTAURO E RISANAMENTO CONSERV

Note: VILLA ISNARDI

CARATTERIZZAZIONE DELL'EDIFICIO

STATO DI CONSERVAZIONE

INDIRIZZI E CATEGORIE D'INTERVENTO AMMISSIBILI



COMUNE DI PINO TORINESE

CENSIMENTO DEI FABBRICATI RUSTICI

Num. Censimento Generale

268

Foto 1:



Foto 2:



Foto 3:



Carta Tecnica:



PRGC:



Catasto:



IDENTIFICATIVI

ID Scheda	189A	N° Piani	3
N° Scheda 1974	3		
Proprieta	ROLLE LUISELLA		
Indirizzo	VIA TEPICE 96		
Ambito Paesaggistico PPR	36		
Vincolo Paesaggistico	DM 01/08/1985, ART 142 DLGS 42/2004		
Destinazione d'uso Attual	RESIDENZIALE, AGRICOLO		
Epoca di Costruzione/Attestato d			
Fonti Documentarie (stralcio app)			
CT Foglio	27	Area_PRGC	1
CT Mappali	32,175,370	Classe_PAI	2

STATO ATTUALE

Superficie Lorda Residenziale (mq)	1210
Superficie Lorda Agricola e/o Civ. Agricola (mq)	357
Volume Residenziale o Civile Agricola (mc)	3992
Volume Agricolo (mc)	1179
Abitanti Attuali	11

IN PROGETTO PRGC

Superficie Lorda Resid. LR 16/2018 (mq)	
Volume Residenziale o Civile Agricola (mc)	
Abitanti Insediabili LR 16/2018	



COMUNE DI PINO TORINESE

CENSIMENTO DEI FABBRICATI RUSTICI

Num. Censimento Generale

268

Superficie Lorda Resid. o Civ. Agricola (mq) 1210

Volume Residenziale LR 16/2018 (mq)

DESTINAZIONE D'USO AMMESSA E PRESCRITTA

Destinazione d'uso Ammessa e Prescritta

MORFOLOGIA INSEDIATIVA E CONTESTO

Morfologia ISOLATA

Orientamento NORD-EST

Orogeografico GIACITURA DI MEZZA COSTA

Colmi PARALLELO ALLE CURVE DI LIVELLO

PERTINENZE

Pertinenze TETTOIA; FIENILE; STALLA; RESIDENZA

TIPOLOGIA ARCHITETTONICA

Tipologia Aggregativa A CORTE APERTA

Tipologia Edilizia UNITA' SISTEMICA

Tipologia Strutturale MURATURA TRADIZIONALE

Copertura 2 FALDE

Tecniche Costrut. e Mater. RIVESTIMENTO - MISTO

Finiture e Caratteri Decor. ZOCCOLATURA - INTONACO COLORATO

Elementi Archit. Tipizzanti

Altri Elem. Archit. Signific. LOGGIATO; ABBAINO; TAGLIAFUOCO; INFERRIATE

RILEVANZA STORICO-ARCHITETTONICA E DOCUMENTARIA

Rilevanza MOLTO SIGNIFICATIVO

RILEVANZA PAESAGGISTICA

Rilevanza MOLTO SIGNIFICATIVO

STATO DI CONSERVAZIONE

Conservazione MEDIOCRE

CORPI PERTINENZIALI AGGIUNTI

Corpi Pertinenziali

ELEMENTI DI DETRAZIONE VISIVAElementi di Detrazione Visiva **CATEGORIA DI INTERVENTO AMMISSIBILE**

Intervento MANUTENZIONE ORDINARIA E STRAORDINARIA; RESTAURO E RISANAMENTO CONSERVATIVO

Note:

CARATTERIZZAZIONE DELL'EDIFICIO

STATO DI CONSERVAZIONE

INDIRIZZI E CATEGORIE D'INTERVENTO AMMISSIBILI



Foto 1:



Foto 2:



Foto 3:



Carta Tecnica:



PRGC:



Catasto:



IDENTIFICATIVI

ID Scheda	189B	N° Piani	2
N° Scheda 1974	3		
Proprieta	ROLLE LIUSELLA		
Indirizzo	VIA TEPICE 94		
Ambito Paesaggistico PPR	36		
Vincolo Paesaggistico	DM 01/08/1985, ART 142 DLGS 42/2004		
Destinazione d'uso Attual	RESIDENZIALE, AGRICOLO		
Epoca di Costruzione/Attestato d			
Fonti Documentarie (stralcio app)			
CT Foglio	27	Area_PRGC	1
CT Mappali	279	Classe_PAI	2

STATO ATTUALE

Superficie Lorda Residenziale (mq)	129
Superficie Lorda Agricola e/o Civ. Agricola (mq)	
Volume Residenziale o Civile Agricola (mc)	425
Volume Agricolo (mc)	
Abitanti Attuali	1

IN PROGETTO PRGC

Superficie Lorda Resid. LR 16/2018 (mq)	
Volume Residenziale o Civile Agricola (mc)	425
Abitanti Insediabili LR 16/2018	



COMUNE DI PINO TORINESE

CENSIMENTO DEI FABBRICATI RUSTICI

Num. Censimento Generale

269

Superficie Lorda Resid. o Civ. Agricola (mq) 129

Volume Residenziale LR 16/2018 (mq)

DESTINAZIONE D'USO AMMESSA E PRESCRITTA

Destinazione d'uso Ammessa e Prescritta

MORFOLOGIA INSEDIATIVA E CONTESTO

Morfologia ISOLATA

Orientamento NORD-EST

Orogeografico GIACITURA DI MEZZA COSTA

Colmi PARALLELO ALLE CURVE DI LIVELLO

PERTINENZE

Pertinenze TETTOIA; FIENILE; STALLA; RESIDENZA

TIPOLOGIA ARCHITETTONICA

Tipologia Aggregativa A CORTE APERTA

Tipologia Edilizia UNITA' SISTEMICA

Tipologia Strutturale MURATURA TRADIZIONALE

Copertura 2 FALDE

Tecniche Costrut. e Mater. TETTO ALLA PIEMONTESE: COPPI; RIVESTIMENTO - MISTO

Finiture e Caratteri Decor. ZOCCOLATURA - INTONACO COLORATO

Elementi Archit. Tipizzanti

Altri Elem. Archit. Signific. LOGGIATO; ABBAINO; TAGLIAFUOCO; INFERRIATE

RILEVANZA STORICO-ARCHITETTONICA E DOCUMENTARIA

Rilevanza MOLTO SIGNIFICATIVO

RILEVANZA PAESAGGISTICA

Rilevanza MOLTO SIGNIFICATIVO

STATO DI CONSERVAZIONE

Conservazione MEDIOCRE

CORPI PERTINENZIALI AGGIUNTI

Corpi Pertinenziali

ELEMENTI DI DETRAZIONE VISIVAElementi di Detrazione Visiva **CATEGORIA DI INTERVENTO AMMISSIBILE**

Intervento MANUTENZIONE ORDINARIA E STRAORDINARIA; RESTAURO E RISANAMENTO CONSERVATIVO

Note:

CARATTERIZZAZIONE DELL'EDIFICIO

STATO DI CONSERVAZIONE

INDIRIZZI E CATEGORIE D'INTERVENTO AMMISSIBILI



COMUNE DI PINO TORINESE

CENSIMENTO DEI FABBRICATI RUSTICI

Num. Censimento Generale

270

Foto 1:



Foto 2:



Foto 3:

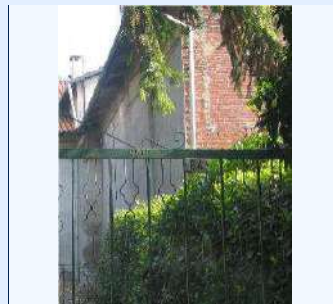

Carta Tecnica:



PRGC:

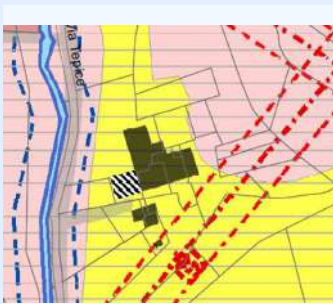

Catasto:

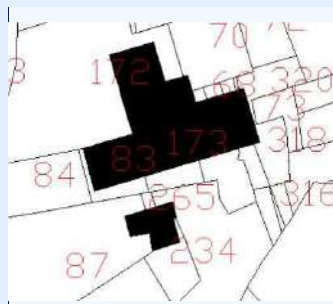

IDENTIFICATIVI

ID Scheda	190	N° Piani	2
N° Scheda 1974	4		
Proprietà	VIGATO CLAUDIO		
Indirizzo	VIA TEPICE 62		
Ambito Paesaggistico PPR	36		
Vincolo Paesaggistico	DM 01/087/1985, ART 142 DLGS 42/2004		
Destinazione d'uso Attual	RESIDENZIALE		
Epoca di Costruzione/Attestato d			
Fonti Documentarie (stralcio app)			
CT Foglio	27	Area_PRGC	1
CT Mappali	83	Classe_PAI	2

STATO ATTUALE

Superficie Lorda Residenziale (mq)	76
Superficie Lorda Agricola e/o Civ. Agricola (mq)	92
Volume Residenziale o Civile Agricola (mc)	251
Volume Agricolo (mc)	304
Abitanti Attuali	1

IN PROGETTO PRGC

Superficie Lorda Resid. LR 16/2018 (mq)	92
Volume Residenziale o Civile Agricola (mc)	251
Abitanti Insediabili LR 16/2018	2



COMUNE DI PINO TORINESE

CENSIMENTO DEI FABBRICATI RUSTICI

Num. Censimento Generale

270

Superficie Lorda Resid. o Civ. Agricola (mq) 76

Volume Residenziale LR 16/2018 (mq) 304

DESTINAZIONE D'USO AMMESSA E PRESCRITTA

Destinazione d'uso Ammessa e Prescritta

MORFOLOGIA INSEDIATIVA E CONTESTO

Morfologia AGGREGATA

Orientamento NORD-EST

Orogeografico GIACITURA DI MEZZA COSTA

Colmi PERPENDICOLARE ALLA CURVE DI LIVELLO

PERTINENZE

Pertinenze RESIDENZA

TIPOLOGIA ARCHITETTONICA

Tipologia Aggregativa

Tipologia Edilizia MANICA SEMPLICE

Tipologia Strutturale MURATURA TRADIZIONALE

Copertura 2 FALDE

Tecniche Costrut. e Mater. TETTO ALLA PIEMONTESE: COPPI; RIVESTIMENTO - INTONACO

Finiture e Caratteri Decor.

Elementi Archit. Tipizzanti

Altri Elem. Archit. Signific. CANCELLATA/CANCELLO; TAGLIAFUOCO; INFERRIATE

RILEVANZA STORICO-ARCHITETTONICA E DOCUMENTARIA

Rilevanza IRRILEVANTE

RILEVANZA PAESAGGISTICA

Rilevanza IRRILEVANTE

STATO DI CONSERVAZIONE

Conservazione PESSIMO

CORPI PERTINENZIALI AGGIUNTI

Corpi Pertinenziali

ELEMENTI DI DETRAZIONE VISIVAElementi di Detrazione Visiva **CATEGORIA DI INTERVENTO AMMISSIBILE**

Intervento MANUTENZIONE ORDINARIA E STRAORDINARIA; RISTRUTTURAZIONE EDILIZIA

Note:

CARATTERIZZAZIONE DELL'EDIFICIO

STATO DI CONSERVAZIONE

INDIRIZZI E CATEGORIE D'INTERVENTO AMMISSIBILI



Foto 1:



Foto 2:



Foto 3:



Carta Tecnica:



PRGC:

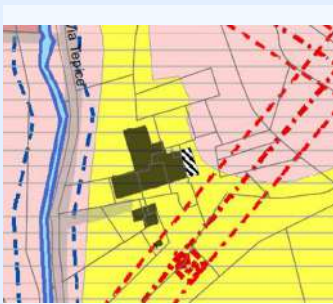

Catasto:

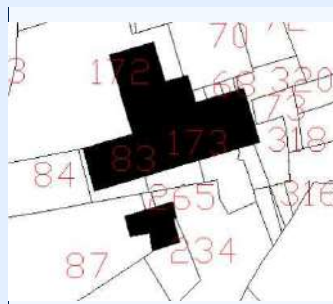

IDENTIFICATIVI

ID Scheda	191	N° Piani	2
N° Scheda 1974	5		
Proprietà	BOTTO ANNA , DEMAESTRI MARGHERITA		
Indirizzo	VIA TEPICE 58		
Ambito Paesaggistico PPR	36		
Vincolo Paesaggistico	DM 01/08/1985, ART 142 DLGS 42/2004		
Destinazione d'uso Attual	RESIDENZIALE		
Epoca di Costruzione/Attestato d			
Fonti Documentarie (stralcio app)			
CT Foglio	27	Area_PRGC	1
CT Mappali	69	Classe_PAI	2; 4

STATO ATTUALE

Superficie Lorda Residenziale (mq)	111
Superficie Lorda Agricola e/o Civ. Agricola (mq)	
Volume Residenziale o Civile Agricola (mc)	365
Volume Agricolo (mc)	
Abitanti Attuali	1

IN PROGETTO PRGC

Superficie Lorda Resid. LR 16/2018 (mq)	
Volume Residenziale o Civile Agricola (mc)	365
Abitanti Insediabili LR 16/2018	



COMUNE DI PINO TORINESE

CENSIMENTO DEI FABBRICATI RUSTICI

Num. Censimento Generale

271

Superficie Lorda Resid. o Civ. Agricola (mq) 111

Volume Residenziale LR 16/2018 (mq)

DESTINAZIONE D'USO AMMESSA E PRESCRITTA

Destinazione d'uso Ammessa e Prescritta

MORFOLOGIA INSEDIATIVA E CONTESTO

Morfologia AGGREGATA

Orientamento NORD-EST

Orogeografico GIACITURA DI MEZZA COSTA

Colmi PERPENDICOLARE ALLA CURVE DI LIVELLO

PERTINENZE

Pertinenze RESIDENZA

TIPOLOGIA ARCHITETTONICA

Tipologia Aggregativa AD ELLE

Tipologia Edilizia UNITA' SISTEMICA

Tipologia Strutturale MURATURA TRADIZIONALE

Copertura MISTA

Tecniche Costrut. e Mater. TETTO ALLA PIEMONTESE: COPPI; RIVESTIMENTO - MISTO

Finiture e Caratteri Decor.

Elementi Archit. Tipizzanti

Altri Elem. Archit. Signific. CANCELLATA/CANCELLO; INFERIATE

RILEVANZA STORICO-ARCHITETTONICA E DOCUMENTARIA

Rilevanza IRRILEVANTE

RILEVANZA PAESAGGISTICA

Rilevanza IRRILEVANTE

STATO DI CONSERVAZIONE

Conservazione BUONO

CORPI PERTINENZIALI AGGIUNTI

Corpi Pertinenziali

ELEMENTI DI DETRAZIONE VISIVAElementi di Detrazione Visiva **CATEGORIA DI INTERVENTO AMMISSIBILE**

Intervento MANUTENZIONE ORDINARIA E STRAORDINARIA; RISTRUTTURAZIONE EDILIZIA

Note:

CARATTERIZZAZIONE DELL'EDIFICIO

STATO DI CONSERVAZIONE

INDIRIZZI E CATEGORIE D'INTERVENTO AMMISSIBILI



COMUNE DI PINO TORINESE

CENSIMENTO DEI FABBRICATI RUSTICI

Num. Censimento Generale

272

Foto 1:



Foto 2:



Foto 3:



Carta Tecnica:



PRGC:

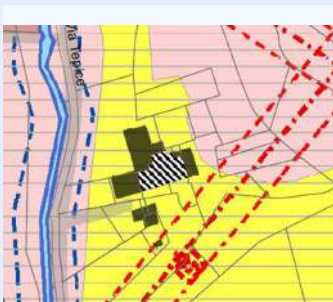

Catasto:

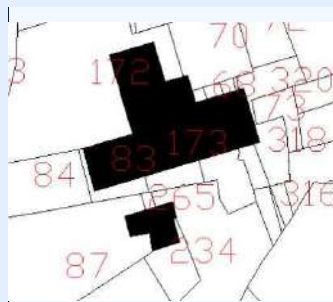

IDENTIFICATIVI

ID Scheda 192A

N° Piani 2

N° Scheda 1974 8

Proprietà BOTTO ANNA , DEMAESTRI MARGHERITA

Indirizzo VIA TEPICE 64

Ambito Paesaggistico PPR 36

Vincolo Paesaggistico DM 01/08/1985, ART 142 DLGS 42/2004

Destinazione d'uso Attual RESIDENZIALE

Epoca di Costruzione/Attestato d

Fonti Documentarie (stralcio app)

CT Foglio 27

Area_PRGC 1

CT Mappali 62,70,73,81

Classe_PAI 4

STATO ATTUALE

Superficie Lorda Residenziale (mq) 425

Superficie Lorda Agricola e/o Civ. Agricola (mq)

Volume Residenziale o Civile Agricola (mc) 1404

Volume Agricolo (mc)

Abitanti Attuali 4

IN PROGETTO PRGC

Superficie Lorda Resid. LR 16/2018 (mq)

Volume Residenziale o Civile Agricola (mc) 1404

Abitanti Insediabili LR 16/2018



COMUNE DI PINO TORINESE

CENSIMENTO DEI FABBRICATI RUSTICI

Num. Censimento Generale

272

Superficie Lorda Resid. o Civ. Agricola (mq) 425

Volume Residenziale LR 16/2018 (mq)

DESTINAZIONE D'USO AMMESSA E PRESCRITTA

Destinazione d'uso Ammessa e Prescritta

MORFOLOGIA INSEDIATIVA E CONTESTO

Morfologia AGGREGATA

Orientamento NORD-EST

Orogeografico GIACITURA DI MEZZA COSTA

Colmi PARALLELO ALLE CURVE DI LIVELLO

PERTINENZE

Pertinenze TETTOIA; FIENILE; STALLA; RESIDENZA

TIPOLOGIA ARCHITETTONICA

Tipologia Aggregativa A CORTE CHIUSA

Tipologia Edilizia MANICA DOPPIA

Tipologia Strutturale MURATURA TRADIZIONALE

Copertura 2 FALDE; MISTA

Tecniche Costrut. e Mater. TETTO ALLA PIEMONTESE: COPPI; RIVESTIMENTO - INTONACO

Finiture e Caratteri Decor. ZOCCOLATURA - INTONACO COLORATO

Elementi Archit. Tipizzanti

Altri Elem. Archit. Signific. CANCELLATA/CANCELLO; BALCONE; INFERIATE

RILEVANZA STORICO-ARCHITETTONICA E DOCUMENTARIA

Rilevanza DI VALORE DOCUMENTARIO

RILEVANZA PAESAGGISTICA

Rilevanza DI VALORE DOCUMENTARIO

STATO DI CONSERVAZIONE

Conservazione MEDIOCRE

CORPI PERTINENZIALI AGGIUNTI

Corpi Pertinenziali BASSI FABBRICATI ISOLATI

ELEMENTI DI DETRAZIONE VISIVAElementi di Detrazione Visiva **CATEGORIA DI INTERVENTO AMMISSIBILE**

Intervento MANUTENZIONE ORDINARIA E STRAORDINARIA; RISTRUTTURAZIONE EDILIZIA

Note:

CARATTERIZZAZIONE DELL'EDIFICIO

STATO DI CONSERVAZIONE

INDIRIZZI E CATEGORIE D'INTERVENTO AMMISSIBILI



Foto 1:



Foto 2:



Foto 3:



Carta Tecnica:



PRGC:

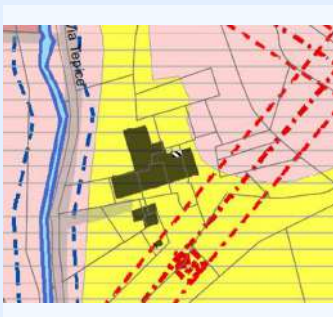

Catasto:

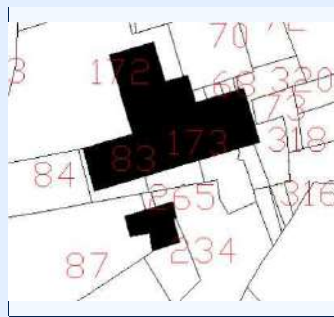

IDENTIFICATIVI

ID Scheda 192B

N° Piani 2

N° Scheda 1974 8

Proprietà VIGATO CLAUDIO

Indirizzo VIA TEPICE 64

Ambito Paesaggistico PPR 36

Vincolo Paesaggistico DM 01/08/1985, ART 142 DLGS 42/2004

Destinazione d'uso Attual RESIDENZAILE E AGRICOLO

Epoca di Costruzione/Attestato d

Fonti Documentarie (stralcio app)

CT Foglio 27

Area_PRGC 1

CT Mappali 68

Classe_PAI 2

STATO ATTUALE

Superficie Lorda Residenziale (mq) 37

Superficie Lorda Agricola e/o Civ. Agricola (mq)

Volume Residenziale o Civile Agricola (mc) 121

Volume Agricolo (mc)

Abitanti Attuali 0

IN PROGETTO PRGC

Superficie Lorda Resid. LR 16/2018 (mq)

Volume Residenziale o Civile Agricola (mc) 121

Abitanti Insediabili LR 16/2018



COMUNE DI PINO TORINESE

CENSIMENTO DEI FABBRICATI RUSTICI

Num. Censimento Generale

274

Superficie Lorda Resid. o Civ. Agricola (mq) 37

Volume Residenziale LR 16/2018 (mq)

DESTINAZIONE D'USO AMMESSA E PRESCRITTA

Destinazione d'uso Ammessa e Prescritta

MORFOLOGIA INSEDIATIVA E CONTESTO

Morfologia AGGREGATA

Orientamento NORD-EST

Orogeografico GIACITURA DI MEZZA COSTA

Colmi PARALLELO ALLE CURVE DI LIVELLO

PERTINENZE

Pertinenze TETTOIA; FIENILE; STALLA; RESIDENZA

TIPOLOGIA ARCHITETTONICA

Tipologia Aggregativa A CORTE CHIUSA

Tipologia Edilizia MANICA DOPPIA

Tipologia Strutturale MURATURA TRADIZIONALE

Copertura MISTA

Tecniche Costrut. e Mater. TETTO ALLA PIEMONTESE: COPPI; RIVESTIMENTO - INTONACO

Finiture e Caratteri Decor. ZOCCOLATURA - INTONACO COLORATO

Elementi Archit. Tipizzanti

Altri Elem. Archit. Signific. CANCELLATA/CANCELLO; BALCONE; INFERIATE

RILEVANZA STORICO-ARCHITETTONICA E DOCUMENTARIA

Rilevanza DI VALORE DOCUMENTARIO

RILEVANZA PAESAGGISTICA

Rilevanza DI VALORE DOCUMENTARIO

STATO DI CONSERVAZIONE

Conservazione MEDIOCRE

CORPI PERTINENZIALI AGGIUNTI

Corpi Pertinenziali BASSI FABBRICATI ISOLATI

ELEMENTI DI DETRAZIONE VISIVAElementi di Detrazione Visiva **CATEGORIA DI INTERVENTO AMMISSIBILE**

Intervento MANUTENZIONE ORDINARIA E STRAORDINARIA; RISTRUTTURAZIONE EDILIZIA

Note:

CARATTERIZZAZIONE DELL'EDIFICIO

STATO DI CONSERVAZIONE

INDIRIZZI E CATEGORIE D'INTERVENTO AMMISSIBILI



Foto 1:



Foto 2:



Foto 3:



Carta Tecnica:



PRGC:

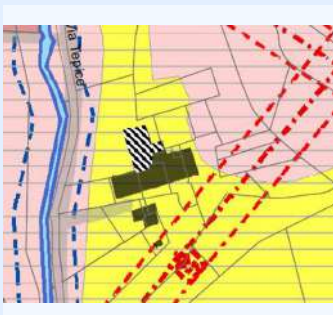

Catasto:

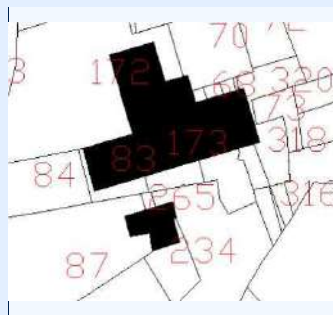

IDENTIFICATIVI

ID Scheda 192C

N° Piani 2

N° Scheda 1974

8

Proprietà

ROCCO GIUSEPPE

Indirizzo

VIA TEPICE 64

Ambito Paesaggistico PPR

36

Vincolo Paesaggistico

DM 01/08/1985, ART 142 DLGS 42/2004

Destinazione d'uso Attual

RESIDENZIALE E AGRICOLO

Epoca di Costruzione/Attestato d

Fonti Documentarie (stralcio app)

CT Foglio

27

Area_PRGC

1

CT Mappali

351

Classe_PAI

2

STATO ATTUALE

Superficie Lorda Residenziale (mq) 182

Superficie Lorda Agricola e/o Civ. Agricola (mq) 318

Volume Residenziale o Civile Agricola (mc) 602

Volume Agricolo (mc) 1050

Abitanti Attuali

2

IN PROGETTO PRGC

Superficie Lorda Resid. LR 16/2018 (mq) 318

Volume Residenziale o Civile Agricola (mc) 602

Abitanti Insediabili LR 16/2018

7



COMUNE DI PINO TORINESE

CENSIMENTO DEI FABBRICATI RUSTICI

Num. Censimento Generale

275

Superficie Lorda Resid. o Civ. Agricola (mq) 182

Volume Residenziale LR 16/2018 (mq) 1050

DESTINAZIONE D'USO AMMESSA E PRESCRITTA

Destinazione d'uso Ammessa e Prescritta

MORFOLOGIA INSEDIATIVA E CONTESTO

Morfologia AGGREGATA

Orientamento NORD-EST

Orogeografico GIACITURA DI MEZZA COSTA

Colmi PARALLELO ALLE CURVE DI LIVELLO

PERTINENZE

Pertinenze TETTOIA; FIENILE; STALLA; RESIDENZA

TIPOLOGIA ARCHITETTONICA

Tipologia Aggregativa A CORTE CHIUSA

Tipologia Edilizia MANICA DOPPIA

Tipologia Strutturale MURATURA TRADIZIONALE

Copertura MISTA

Tecniche Costrut. e Mater. TETTO ALLA PIEMONTESE: COPPI; RIVESTIMENTO - INTONACO

Finiture e Caratteri Decor. ZOCCOLATURA - INTONACO COLORATO

Elementi Archit. Tipizzanti

Altri Elem. Archit. Signific. CANCELLATA/CANCELLO; BALCONE; INFERIATE

RILEVANZA STORICO-ARCHITETTONICA E DOCUMENTARIA

Rilevanza DI VALORE DOCUMENTARIO

RILEVANZA PAESAGGISTICA

Rilevanza DI VALORE DOCUMENTARIO

STATO DI CONSERVAZIONE

Conservazione MEDIOCRE

CORPI PERTINENZIALI AGGIUNTI

Corpi Pertinenziali BASSI FABBRICATI ISOLATI

ELEMENTI DI DETRAZIONE VISIVAElementi di Detrazione Visiva **CATEGORIA DI INTERVENTO AMMISSIBILE**

Intervento MANUTENZIONE ORDINARIA E STRAORDINARIA; RISTRUTTURAZIONE EDILIZIA

Note:

CARATTERIZZAZIONE DELL'EDIFICIO

STATO DI CONSERVAZIONE

INDIRIZZI E CATEGORIE D'INTERVENTO AMMISSIBILI



COMUNE DI PINO TORINESE

CENSIMENTO DEI FABBRICATI RUSTICI

Num. Censimento Generale

276

Foto 1:



Foto 2:



Foto 3:



Carta Tecnica:



PRGC:

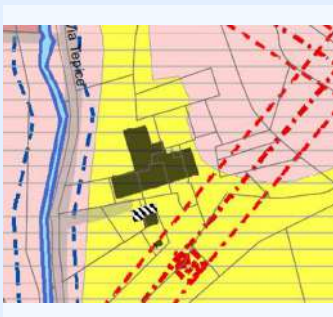

Catasto:

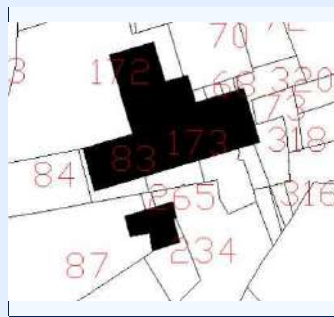

IDENTIFICATIVI

ID Scheda 193

N° Piani 2

N° Scheda 1974 7

Proprietà RAFAT SCAHRAM

Indirizzo VIA TEPICE 52

Ambito Paesaggistico PPR 36

Vincolo Paesaggistico DM 01/08/1985, ART 142 DLGS 42/2004

Destinazione d'uso Attual RESIDENZIALE

Epoca di Costruzione/Attestato d

Fonti Documentarie (stralcio app)

CT Foglio 27

Area_PRCG 1

CT Mappali 87, 166

Classe_PAI 2

STATO ATTUALE

Superficie Lorda Residenziale (mq) 67

Superficie Lorda Agricola e/o Civ. Agricola (mq) 169

Volume Residenziale o Civile Agricola (mc) 221

Volume Agricolo (mc) 559

Abitanti Attuali 1

IN PROGETTO PRGC

Superficie Lorda Resid. LR 16/2018 (mq) 169

Volume Residenziale o Civile Agricola (mc) 221

Abitanti Insediabili LR 16/2018 4



COMUNE DI PINO TORINESE

CENSIMENTO DEI FABBRICATI RUSTICI

Num. Censimento Generale

276

Superficie Lorda Resid. o Civ. Agricola (mq) 67

Volume Residenziale LR 16/2018 (mq) 559

DESTINAZIONE D'USO AMMESSA E PRESCRITTA

Destinazione d'uso Ammessa e Prescritta

MORFOLOGIA INSEDIATIVA E CONTESTO

Morfologia ARRETRATA RISPETTO ALLA STRADA

Orientamento NORD-OVEST

Orogeografico GIACITURA DI MEZZA COSTA

Colmi PERPENDICOLARE ALLA CURVE DI LIVELLO

PERTINENZE

Pertinenze RESIDENZA

TIPOLOGIA ARCHITETTONICA

Tipologia Aggregativa AD ELLE

Tipologia Edilizia MANICA DOPPIA

Tipologia Strutturale MURATURA TRADIZIONALE

Copertura MISTA

Tecniche Costrut. e Mater. TETTO ALLA PIEMONTESE: COPPI; RIVESTIMENTO - INTONACO

Finiture e Caratteri Decor. ZOCCOLATURA - INTONACO COLORATO

Elementi Archit. Tipizzanti

Altri Elem. Archit. Signific. CANCELLATA/CANCELLO; BALCONE; INFERIATE

RILEVANZA STORICO-ARCHITETTONICA E DOCUMENTARIA

Rilevanza DI VALORE DOCUMENTARIO

RILEVANZA PAESAGGISTICA

Rilevanza DI VALORE DOCUMENTARIO

STATO DI CONSERVAZIONE

Conservazione MEDIOCRE

CORPI PERTINENZIALI AGGIUNTI

Corpi Pertinenziali

ELEMENTI DI DETRAZIONE VISIVAElementi di Detrazione Visiva **CATEGORIA DI INTERVENTO AMMISSIBILE**

Intervento MANUTENZIONE ORDINARIA E STRAORDINARIA; RISTRUTTURAZIONE EDILIZIA

Note: mancato rilievo interno

CARATTERIZZAZIONE DELL'EDIFICIO

STATO DI CONSERVAZIONE

INDIRIZZI E CATEGORIE D'INTERVENTO AMMISSIBILI



COMUNE DI PINO TORINESE

CENSIMENTO DEI FABBRICATI RUSTICI

Num. Censimento Generale

277

Foto 1:



Foto 2:



Foto 3:



Carta Tecnica:



PRGC:

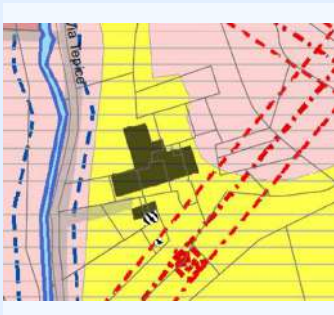

Catasto:

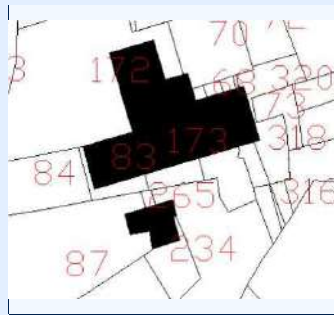

IDENTIFICATIVI

ID Scheda	194	N° Piani	1
N° Scheda 1974	6		
Proprietà	GANDOLFI MATTEO, VISETTI CHIARA		
Indirizzo	VIA TEPICE 54		
Ambito Paesaggistico PPR	36		
Vincolo Paesaggistico	DM 01/08/1985, ART 142 DLGS 42/2004		
Destinazione d'uso Attual	RESIDENZIALE		
Epoca di Costruzione/Attestato d			
Fonti Documentarie (stralcio app)			
CT Foglio	27	Area_PRCG	1
CT Mappali	234	Classe_PAI	2

STATO ATTUALE

Superficie Lorda Residenziale (mq)	111
Superficie Lorda Agricola e/o Civ. Agricola (mq)	
Volume Residenziale o Civile Agricola (mc)	366
Volume Agricolo (mc)	
Abitanti Attuali	1

IN PROGETTO PRGC

Superficie Lorda Resid. LR 16/2018 (mq)	
Volume Residenziale o Civile Agricola (mc)	366
Abitanti Insediabili LR 16/2018	



COMUNE DI PINO TORINESE

CENSIMENTO DEI FABBRICATI RUSTICI

Num. Censimento Generale

277

Superficie Lorda Resid. o Civ. Agricola (mq) 111

Volume Residenziale LR 16/2018 (mq)

DESTINAZIONE D'USO AMMESSA E PRESCRITTA

Destinazione d'uso Ammessa e Prescritta

MORFOLOGIA INSEDIATIVA E CONTESTO

Morfologia ARRETRATA RISPETTO ALLA STRADA

Orientamento EST - OVEST

Orogeografico GIACITURA DI MEZZA COSTA

Colmi PERPENDICOLARE ALLA CURVE DI LIVELLO

PERTINENZE

Pertinenze RESIDENZA

TIPOLOGIA ARCHITETTONICA

Tipologia Aggregativa

Tipologia Edilizia MANICA SEMPLICE

Tipologia Strutturale MURATURA TRADIZIONALE

Copertura 2 FALDE

Tecniche Costrut. e Mater. TETTO ALLA PIEMONTESE: COPPI; RIVESTIMENTO - INTONACO

Finiture e Caratteri Decor. ZOCCOLATURA - PIETRA DI RIVESTIMENTO

Elementi Archit. Tipizzanti

Altri Elem. Archit. Signific. CANCELLATA/CANCELLO; BALCONE; INFERIATE; RINGHIERA IN FERRO

RILEVANZA STORICO-ARCHITETTONICA E DOCUMENTARIA

Rilevanza IRRILEVANTE

RILEVANZA PAESAGGISTICA

Rilevanza IRRILEVANTE

STATO DI CONSERVAZIONE

Conservazione BUONO

CORPI PERTINENZIALI AGGIUNTI

Corpi Pertinenziali

ELEMENTI DI DETRAZIONE VISIVAElementi di Detrazione Visiva **CATEGORIA DI INTERVENTO AMMISSIBILE**

Intervento MANUTENZIONE ORDINARIA E STRAORDINARIA; RISTRUTTURAZIONE EDILIZIA

Note:

CARATTERIZZAZIONE DELL'EDIFICIO

STATO DI CONSERVAZIONE

INDIRIZZI E CATEGORIE D'INTERVENTO AMMISSIBILI



COMUNE DI PINO TORINESE

CENSIMENTO DEI FABBRICATI RUSTICI

Num. Censimento Generale

278

Foto 1:



Foto 2:



Foto 3:



Carta Tecnica:



PRGC:

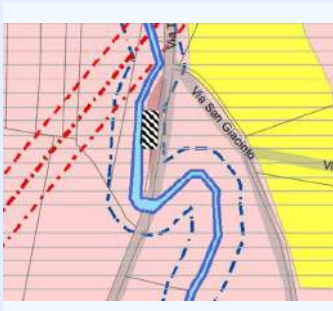

Catasto:

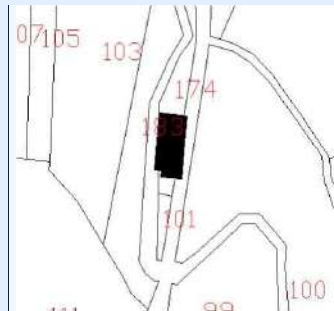

IDENTIFICATIVI

ID Scheda	195	N° Piani	2
N° Scheda 1974	9		
Proprietà	PAKRAVAN AMINEM, PAPI ENSO		
Indirizzo	VIA TEPICE 53		
Ambito Paesaggistico PPR	36		
Vincolo Paesaggistico	DM 01/08/1985, ART 142 DLGS 42/2004		
Destinazione d'uso Attual	RESIDENZIALE		
Epoca di Costruzione/Attestato d			
Fonti Documentarie (stralcio app)			
CT Foglio	27	Area_PRGC	1
CT Mappali	101	Classe_PA	4; 7

STATO ATTUALE

Superficie Lorda Residenziale (mq)	294
Superficie Lorda Agricola e/o Civ. Agricola (mq)	
Volume Residenziale o Civile Agricola (mc)	971
Volume Agricolo (mc)	
Abitanti Attuali	3

IN PROGETTO PRGC

Superficie Lorda Resid. LR 16/2018 (mq)	
Volume Residenziale o Civile Agricola (mc)	971
Abitanti Insediabili LR 16/2018	



COMUNE DI PINO TORINESE

CENSIMENTO DEI FABBRICATI RUSTICI

Num. Censimento Generale

278

Superficie Lorda Resid. o Civ. Agricola (mq) 294

Volume Residenziale LR 16/2018 (mq)

DESTINAZIONE D'USO AMMESSA E PRESCRITTA

Destinazione d'uso Ammessa e Prescritta

MORFOLOGIA INSEDIATIVA E CONTESTO

Morfologia LUNGO LA STRADA - ALLINEATA

Orientamento EST - OVEST

Orogeografico GIACITURA DI PIANURA/FONDOVALLE

Colmi PERPENDICOLARE ALLA CURVE DI LIVELLO

PERTINENZE

Pertinenze RESIDENZA

TIPOLOGIA ARCHITETTONICA

Tipologia Aggregativa

Tipologia Edilizia MANICA DOPPIA

Tipologia Strutturale MURATURA TRADIZIONALE

Copertura 2 FALDE

Tecniche Costrut. e Mater. TETTO ALLA PIEMONTESE: COPPI; RIVESTIMENTO - MISTO

Finiture e Caratteri Decor. ZOCCOLATURA - INTONACO COLORATO

Elementi Archit. Tipizzanti

Altri Elem. Archit. Signific. CANCELLATA/CANCELLO; BALCONE; INFERIATE; RINGHIERA IN FERRO

RILEVANZA STORICO-ARCHITETTONICA E DOCUMENTARIA

Rilevanza DI VALORE DOCUMENTARIO

RILEVANZA PAESAGGISTICA

Rilevanza DI VALORE DOCUMENTARIO

STATO DI CONSERVAZIONE

Conservazione MEDIOCRE

CORPI PERTINENZIALI AGGIUNTI

Corpi Pertinenziali

ELEMENTI DI DETRAZIONE VISIVAElementi di Detrazione Visiva **CATEGORIA DI INTERVENTO AMMISSIBILE**

Intervento MANUTENZIONE ORDINARIA E STRAORDINARIA; RISTRUTTURAZIONE EDILIZIA

Note:

CARATTERIZZAZIONE DELL'EDIFICIO

STATO DI CONSERVAZIONE

INDIRIZZI E CATEGORIE D'INTERVENTO AMMISSIBILI



Foto 1:



Foto 2:



Foto 3:



Carta Tecnica:



PRGC:

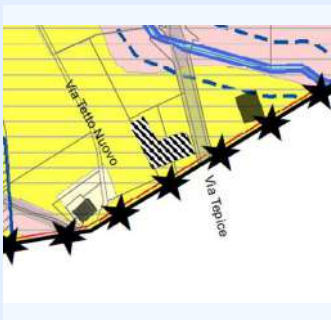

Catasto:

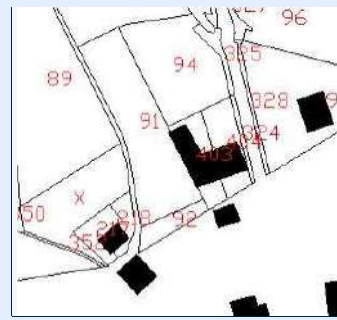

IDENTIFICATIVI

ID Scheda	196	N° Piani	2
N° Scheda 1974	1		
Proprieta	MENZIO LUIGI		
Indirizzo	VIA TEPICE 1		
Ambito Paesaggistico PPR	36		
Vincolo Paesaggistico	DM 01/08/1985, ART 142 DLGS 42/2004		
Destinazione d'uso Attual	RESIDENZIALE E AGRICOLO		
Epoca di Costruzione/Attestato d			
Fonti Documentarie (stralcio app)			
CT Foglio	28	Area_PRGC	1
CT Mappali	403, 404	Classe_PA	2

STATO ATTUALE

Superficie Lorda Residenziale (mq)	413
Superficie Lorda Agricola e/o Civ. Agricola (mq)	67
Volume Residenziale o Civile Agricola (mc)	1363
Volume Agricola (mc)	221
Abitanti Attuali	4

IN PROGETTO PRGC

Superficie Lorda Resid. LR 16/2018 (mq)	64
Volume Residenziale o Civile Agricola (mc)	1363
Abitanti Insediabili LR 16/2018	1



COMUNE DI PINO TORINESE

CENSIMENTO DEI FABBRICATI RUSTICI

Num. Censimento Generale

279

Superficie Lorda Resid. o Civ. Agricola (mq) 413

Volume Residenziale LR 16/2018 (mq) 211

DESTINAZIONE D'USO AMMESSA E PRESCRITTA

Destinazione d'uso Ammessa e Prescritta

MORFOLOGIA INSEDIATIVA E CONTESTO

Morfologia AGGREGATA

Orientamento NORD-OVEST

Orogeografico GIACITURA DI PIANURA/FONDOVALLE

Colmi PERPENDICOLARE ALLA CURVE DI LIVELLO

PERTINENZE

Pertinenze TETTOIA; RESIDENZA

TIPOLOGIA ARCHITETTONICA

Tipologia Aggregativa AD ELLE

Tipologia Edilizia UNITA' SISTEMICA

Tipologia Strutturale MURATURA TRADIZIONALE

Copertura MISTA

Tecniche Costrut. e Mater. TETTO ALLA PIEMONTESE: TEGOLE; RIVESTIMENTO - MISTO

Finiture e Caratteri Decor.

Elementi Archit. Tipizzanti

Altri Elem. Archit. Signific. CANCELLATA/CANCELLO; BALCONE; TAGLIAFUOCO; INFERIATE; RINGHIERA IN FERRO

RILEVANZA STORICO-ARCHITETTONICA E DOCUMENTARIA

Rilevanza DI VALORE DOCUMENTARIO

RILEVANZA PAESAGGISTICA

Rilevanza DI VALORE DOCUMENTARIO

STATO DI CONSERVAZIONE

Conservazione BUONO

CORPI PERTINENZIALI AGGIUNTI

Corpi Pertinenziali BASSI FABBRICATI ISOLATI

ELEMENTI DI DETRAZIONE VISIVAElementi di Detrazione Visiva **CATEGORIA DI INTERVENTO AMMISSIBILE**

Intervento MANUTENZIONE ORDINARIA E STRAORDINARIA; RISTRUTTURAZIONE EDILIZIA

Note:

CARATTERIZZAZIONE DELL'EDIFICIO

STATO DI CONSERVAZIONE

INDIRIZZI E CATEGORIE D'INTERVENTO AMMISSIBILI



Foto 1:



Foto 2:



Foto 3:



Carta Tecnica:



PRGC:



Catasto:



IDENTIFICATIVI

ID Scheda	197	N° Piani	2
N° Scheda 1974	2		
Proprieta	GARIGLIO LUIGI		
Indirizzo	VIA TEPICE 8		
Ambito Paesaggistico PPR	36		
Vincolo Paesaggistico	DM 01/08/1985, ART 142 DLGS 42/2004		
Destinazione d'uso Attual	RESIDENZIALE		
Epoca di Costruzione/Attestato d			
Fonti Documentarie (stralcio app)			
CT Foglio	28	Area_PRGC	1
CT Mappali	98	Classe_PA	2; 4

STATO ATTUALE

Superficie Lorda Residenziale (mq)	455
Superficie Lorda Agricola e/o Civ. Agricola (mq)	33
Volume Residenziale o Civile Agricola (mc)	1501
Volume Agricolo (mc)	110
Abitanti Attuali	4

IN PROGETTO PRGC

Superficie Lorda Resid. LR 16/2018 (mq)	33
Volume Residenziale o Civile Agricola (mc)	1501
Abitanti Insediabili LR 16/2018	1



COMUNE DI PINO TORINESE

CENSIMENTO DEI FABBRICATI RUSTICI

Num. Censimento Generale

280

Superficie Lorda Resid. o Civ. Agricola (mq) 455

Volume Residenziale LR 16/2018 (mq) 110

DESTINAZIONE D'USO AMMESSA E PRESCRITTA

Destinazione d'uso Ammessa e Prescritta

MORFOLOGIA INSEDIATIVA E CONTESTO

Morfologia ARRETRATA RISPETTO ALLA STRADA

Orientamento NORD-OVEST

Orogeografico GIACITURA DI MEZZA COSTA

Colmi PARALLELO ALLE CURVE DI LIVELLO

PERTINENZE

Pertinenze RESIDENZA

TIPOLOGIA ARCHITETTONICA

Tipologia Aggregativa AD ELLE

Tipologia Edilizia MANICA DOPPIA

Tipologia Strutturale MURATURA TRADIZIONALE

Copertura PADIGLIONE

Tecniche Costrut. e Mater. TETTO ALLA PIEMONTESE: COPPI; RIVESTIMENTO - MISTO

Finiture e Caratteri Decor. ZOCCOLATURA - INTONACO COLORATO

Elementi Archit. Tipizzanti

Altri Elem. Archit. Signific. CANCELLATA/CANCELLO; BALCONE; INFERIATE; RINGHIERA IN FERRO

RILEVANZA STORICO-ARCHITETTONICA E DOCUMENTARIA

Rilevanza DI VALORE DOCUMENTARIO

RILEVANZA PAESAGGISTICA

Rilevanza DI VALORE DOCUMENTARIO

STATO DI CONSERVAZIONE

Conservazione BUONO

CORPI PERTINENZIALI AGGIUNTI

Corpi Pertinenziali

ELEMENTI DI DETRAZIONE VISIVAElementi di Detrazione Visiva **CATEGORIA DI INTERVENTO AMMISSIBILE**

Intervento MANUTENZIONE ORDINARIA E STRAORDINARIA; RISTRUTTURAZIONE EDILIZIA

Note:

CARATTERIZZAZIONE DELL'EDIFICIO

STATO DI CONSERVAZIONE

INDIRIZZI E CATEGORIE D'INTERVENTO AMMISSIBILI



Foto 1:



Foto 2:



Foto 3:



Carta Tecnica:



PRGC:



Catasto:

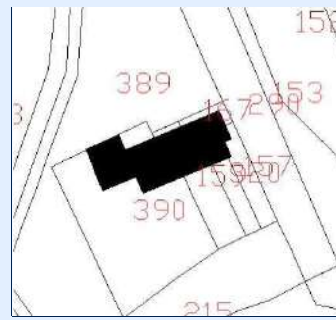

IDENTIFICATIVI

ID Scheda	198	N° Piani	2
N° Scheda 1974	3		
Proprieta	GARIGLIO ELVIRA		
Indirizzo	VIA TEPICE 2		
Ambito Paesaggistico PPR	36		
Vincolo Paesaggistico	DM 01/08/1985, ART 142 DLGS 42/2004		
Destinazione d'uso Attual	RESIDENZIALE		
Epoca di Costruzione/Attestato d			
Fonti Documentarie (stralcio app)			
CT Foglio	28	Area_PRGC	1
CT Mappali	390	Classe_PAI	2; 4

STATO ATTUALE

Superficie Lorda Residenziale (mq)	148
Superficie Lorda Agricola e/o Civ. Agricola (mq)	149
Volume Residenziale o Civile Agricola (mc)	490
Volume Agricolo (mc)	493
Abitanti Attuali	1

IN PROGETTO PRGC

Superficie Lorda Resid. LR 16/2018 (mq)	149
Volume Residenziale o Civile Agricola (mc)	490
Abitanti Insediabili LR 16/2018	3



COMUNE DI PINO TORINESE

CENSIMENTO DEI FABBRICATI RUSTICI

Num. Censimento Generale

281

Superficie Lorda Resid. o Civ. Agricola (mq) 148

Volume Residenziale LR 16/2018 (mq) 493

DESTINAZIONE D'USO AMMESSA E PRESCRITTA

Destinazione d'uso Ammessa e Prescritta

MORFOLOGIA INSEDIATIVA E CONTESTO

Morfologia ISOLATA

Orientamento NORD-OVEST

Orogeografico GIACITURA DI MEZZA COSTA

Colmi PERPENDICOLARE ALLA CURVE DI LIVELLO

PERTINENZE

Pertinenze RESIDENZA

TIPOLOGIA ARCHITETTONICA

Tipologia Aggregativa

Tipologia Edilizia MANICA DOPPIA

Tipologia Strutturale MURATURA TRADIZIONALE

Copertura 2 FALDE

Tecniche Costrut. e Mater. TETTO ALLA PIEMONTESE: COPPI; RIVESTIMENTO - MISTO

Finiture e Caratteri Decor. ZOCCOLATURA - INTONACO COLORATO

Elementi Archit. Tipizzanti

Altri Elem. Archit. Signific. LOGGIATO; CANCELLATA/CANCELLO; BALCONE; INFERRIATE

RILEVANZA STORICO-ARCHITETTONICA E DOCUMENTARIA

Rilevanza DI VALORE DOCUMENTARIO

RILEVANZA PAESAGGISTICA

Rilevanza DI VALORE DOCUMENTARIO

STATO DI CONSERVAZIONE

Conservazione BUONO

CORPI PERTINENZIALI AGGIUNTI

Corpi Pertinenziali

ELEMENTI DI DETRAZIONE VISIVAElementi di Detrazione Visiva **CATEGORIA DI INTERVENTO AMMISSIBILE**

Intervento MANUTENZIONE ORDINARIA E STRAORDINARIA; RISTRUTTURAZIONE EDILIZIA

Note:

CARATTERIZZAZIONE DELL'EDIFICIO

STATO DI CONSERVAZIONE

INDIRIZZI E CATEGORIE D'INTERVENTO AMMISSIBILI



COMUNE DI PINO TORINESE

CENSIMENTO DEI FABBRICATI RUSTICI

Num. Censimento Generale

282

Foto 1:



Foto 2:



Foto 3:



Carta Tecnica:



PRGC:



Catasto:

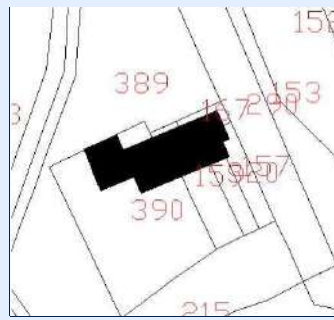

IDENTIFICATIVI

ID Scheda	199	N° Piani	2
N° Scheda 1974	5		
Proprietà	D'ANGELO FRANCESCA		
Indirizzo	VIA TEPICE 4		
Ambito Paesaggistico PPR	36		
Vincolo Paesaggistico	DM 01/08/1985, ART 142 DLGS 42/2004		
Destinazione d'uso Attual	RESIDENZIALE		
Epoca di Costruzione/Attestato d			
Fonti Documentarie (stralcio app)			
CT Foglio	28	Area_PRGC	1
CT Mappali	167, 320	Classe_PAI	2

STATO ATTUALE

Superficie Lorda Residenziale (mq)	122
Superficie Lorda Agricola e/o Civ. Agricola (mq)	
Volume Residenziale o Civile Agricola (mc)	402
Volume Agricolo (mc)	
Abitanti Attuali	1

IN PROGETTO PRGC

Superficie Lorda Resid. LR 16/2018 (mq)	
Volume Residenziale o Civile Agricola (mc)	402
Abitanti Insediabili LR 16/2018	



COMUNE DI PINO TORINESE

CENSIMENTO DEI FABBRICATI RUSTICI

Num. Censimento Generale

282

Superficie Lorda Resid. o Civ. Agricola (mq) 122

Volume Residenziale LR 16/2018 (mq)

DESTINAZIONE D'USO AMMESSA E PRESCRITTA

Destinazione d'uso Ammessa e Prescritta

MORFOLOGIA INSEDIATIVA E CONTESTO

Morfologia ISOLATA

Orientamento NORD-OVEST; NORD-EST

Orogeografico GIACITURA DI MEZZA COSTA

Colmi PERPENDICOLARE ALLA CURVE DI LIVELLO

PERTINENZE

Pertinenze RESIDENZA

TIPOLOGIA ARCHITETTONICA

Tipologia Aggregativa

Tipologia Edilizia MANICA DOPPIA

Tipologia Strutturale MURATURA TRADIZIONALE

Copertura 2 FALDE

Tecniche Costrut. e Mater. TETTO ALLA PIEMONTESE: COPPI; RIVESTIMENTO - MISTO

Finiture e Caratteri Decor. ZOCCOLATURA - PIETRA DI RIVESTIMENTO

Elementi Archit. Tipizzanti

Altri Elem. Archit. Signific. ALTANA; CANCELLATA/CANCELLO; BALCONE; INFERIATE

RILEVANZA STORICO-ARCHITETTONICA E DOCUMENTARIA

Rilevanza DI VALORE DOCUMENTARIO

RILEVANZA PAESAGGISTICA

Rilevanza DI VALORE DOCUMENTARIO

STATO DI CONSERVAZIONE

Conservazione BUONO

CORPI PERTINENZIALI AGGIUNTI

Corpi Pertinenziali

ELEMENTI DI DETRAZIONE VISIVAElementi di Detrazione Visiva **CATEGORIA DI INTERVENTO AMMISSIBILE**

Intervento MANUTENZIONE ORDINARIA E STRAORDINARIA; RISTRUTTURAZIONE EDILIZIA

Note:

CARATTERIZZAZIONE DELL'EDIFICIO

STATO DI CONSERVAZIONE

INDIRIZZI E CATEGORIE D'INTERVENTO AMMISSIBILI



COMUNE DI PINO TORINESE

CENSIMENTO DEI FABBRICATI RUSTICI

Num. Censimento Generale

283

Foto 1:



Foto 2:



Foto 3:



Carta Tecnica:



PRGC:



Catasto:

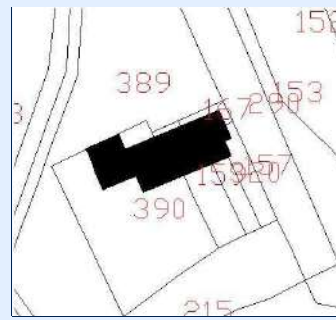

IDENTIFICATIVI

ID Scheda	200	N° Piani	2
N° Scheda 1974	4		
Proprieta	SCHIAVONE ANGELA		
Indirizzo	VIA TEPICE 4		
Ambito Paesaggistico PPR	36		
Vincolo Paesaggistico	DM 01/08/1985, ART 142 DLGS 42/2004		
Destinazione d'uso Attual	RESIDENZIALE		
Epoca di Costruzione/Attestato d			
Fonti Documentarie (stralcio app)			
CT Foglio	28	Area_PRGC	1
CT Mappali	159	Classe_PA	2

STATO ATTUALE

Superficie Lorda Residenziale (mq)	271
Superficie Lorda Agricola e/o Civ. Agricola (mq)	
Volume Residenziale o Civile Agricola (mc)	893
Volume Agricolo (mc)	
Abitanti Attuali	2

IN PROGETTO PRGC

Superficie Lorda Resid. LR 16/2018 (mq)	
Volume Residenziale o Civile Agricola (mc)	893
Abitanti Insediabili LR 16/2018	



COMUNE DI PINO TORINESE

CENSIMENTO DEI FABBRICATI RUSTICI

Num. Censimento Generale

283

Superficie Lorda Resid. o Civ. Agricola (mq) 271

Volume Residenziale LR 16/2018 (mq)

DESTINAZIONE D'USO AMMESSA E PRESCRITTA

Destinazione d'uso Ammessa e Prescritta

MORFOLOGIA INSEDIATIVA E CONTESTO

Morfologia ISOLATA

Orientamento EST - OVEST

Orogeografico GIACITURA DI MEZZA COSTA

Colmi PERPENDICOLARE ALLA CURVE DI LIVELLO

PERTINENZE

Pertinenze RESIDENZA

TIPOLOGIA ARCHITETTONICA

Tipologia Aggregativa

Tipologia Edilizia MANICA SEMPLICE

Tipologia Strutturale MURATURA TRADIZIONALE

Copertura 2 FALDE

Tecniche Costrut. e Mater. TETTO ALLA PIEMONTESE: COPPI; RIVESTIMENTO - MISTO

Finiture e Caratteri Decor. ZOCCOLATURA - INTONACO COLORATO

Elementi Archit. Tipizzanti

Altri Elem. Archit. Signific. CANCELLATA/CANCELLO; BALCONE; INFERIATE

RILEVANZA STORICO-ARCHITETTONICA E DOCUMENTARIA

Rilevanza DI VALORE DOCUMENTARIO

RILEVANZA PAESAGGISTICA

Rilevanza DI VALORE DOCUMENTARIO

STATO DI CONSERVAZIONE

Conservazione MEDIOCRE

CORPI PERTINENZIALI AGGIUNTI

Corpi Pertinenziali

ELEMENTI DI DETRAZIONE VISIVAElementi di Detrazione Visiva **CATEGORIA DI INTERVENTO AMMISSIBILE**

Intervento MANUTENZIONE ORDINARIA E STRAORDINARIA; RISTRUTTURAZIONE EDILIZIA

Note:

CARATTERIZZAZIONE DELL'EDIFICIO

STATO DI CONSERVAZIONE

INDIRIZZI E CATEGORIE D'INTERVENTO AMMISSIBILI



Foto 1:



Foto 2:



Foto 3:



Carta Tecnica:



PRGC:



Catasto:

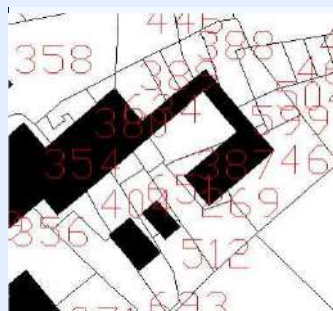

IDENTIFICATIVI

ID Scheda 201A

N° Piani 2

N° Scheda 1974 6

Proprietà SERRA ALDO, SERRA MARCELLO

Indirizzo VIA GASTALDI 8

Ambito Paesaggistico PPR 36

Vincolo Paesaggistico DM 01/08/1985

Destinazione d'uso Attual RESIDENZIALE, AGRICOLA

Epoca di Costruzione/Attestato d

Fonti Documentarie (stralcio app)

CT Foglio 13

Area_PRGC 2

CT Mappali 389

Classe_PAI 2

STATO ATTUALE

Superficie Lorda Residenziale (mq) 117

Superficie Lorda Agricola e/o Civ. Agricola (mq) 162

Volume Residenziale o Civile Agricola (mc) 385

Volume Agricolo (mc) 533

Abitanti Attuali 1

IN PROGETTO PRGC

Superficie Lorda Resid. LR 16/2018 (mq)

Volume Residenziale o Civile Agricola (mc) 385

Abitanti Insediabili LR 16/2018



COMUNE DI PINO TORINESE

CENSIMENTO DEI FABBRICATI RUSTICI

Num. Censimento Generale

284

Superficie Lorda Resid. o Civ. Agricola (mq) 117

Volume Residenziale LR 16/2018 (mq)

DESTINAZIONE D'USO AMMESSA E PRESCRITTA

Destinazione d'uso Ammessa e Prescritta

MORFOLOGIA INSEDIATIVA E CONTESTO

Morfologia AGGREGATA

Orientamento NORD-OVEST

Orogeografico GIACITURA DI CRINALE

Colmi PERPENDICOLARE ALLA CURVE DI LIVELLO

PERTINENZE

Pertinenze TETTOIA; FIENILE; RESIDENZA

TIPOLOGIA ARCHITETTONICA

Tipologia Aggregativa A CORTE APERTA

Tipologia Edilizia UNITA' SISTEMICA

Tipologia Strutturale MURATURA TRADIZIONALE

Copertura 2 FALDE

Tecniche Costrut. e Mater. TETTO ALLA PIEMONTESE: COPPI; RIVESTIMENTO - INTONACO

Finiture e Caratteri Decor. ZOCCOLATURA - INTONACO COLORATO

Elementi Archit. Tipizzanti

Altri Elem. Archit. Signific. TAGLIAFUOCO; RINGHIERA IN FERRO

RILEVANZA STORICO-ARCHITETTONICA E DOCUMENTARIA

Rilevanza DI VALORE DOCUMENTARIO

RILEVANZA PAESAGGISTICA

Rilevanza DI VALORE DOCUMENTARIO

STATO DI CONSERVAZIONE

Conservazione MEDIOCRE

CORPI PERTINENZIALI AGGIUNTI

Corpi Pertinenziali

ELEMENTI DI DETRAZIONE VISIVAElementi di Detrazione Visiva **CATEGORIA DI INTERVENTO AMMISSIBILE**

Intervento MANUTENZIONE ORDINARIA E STRAORDINARIA; RISTRUTTURAZIONE EDILIZIA

Note:

CARATTERIZZAZIONE DELL'EDIFICIO

STATO DI CONSERVAZIONE

INDIRIZZI E CATEGORIE D'INTERVENTO AMMISSIBILI



Foto 1:



Foto 2:



Foto 3:



Carta Tecnica:



PRGC:



Catasto:

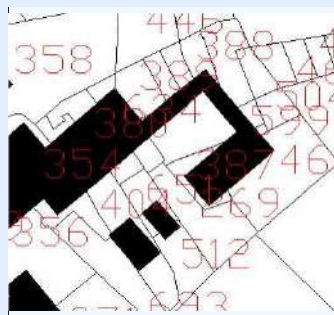

IDENTIFICATIVI

ID Scheda	202A	N° Piani	2
N° Scheda 1974	12		
Proprieta	SERRA MARIA		
Indirizzo	VIA GASTALDI 14		
Ambito Paesaggistico PPR	36		
Vincolo Paesaggistico	DM 01/08/1985		
Destinazione d'uso Attual	RESIDENZIALE E RURALE		
Epoca di Costruzione/Attestato d			
Fonti Documentarie (stralcio app)			
CT Foglio	13	Area_PRGC	2
CT Mappali	460	Classe_PAI	2

STATO ATTUALE

Superficie Lorda Residenziale (mq)	65
Superficie Lorda Agricola e/o Civ. Agricola (mq)	209
Volume Residenziale o Civile Agricola (mc)	216
Volume Agricolo (mc)	690
Abitanti Attuali	1

IN PROGETTO PRGC

Superficie Lorda Resid. LR 16/2018 (mq)	
Volume Residenziale o Civile Agricola (mc)	216
Abitanti Insediabili LR 16/2018	



COMUNE DI PINO TORINESE

CENSIMENTO DEI FABBRICATI RUSTICI

Num. Censimento Generale

285

Superficie Lorda Resid. o Civ. Agricola (mq) 65

Volume Residenziale LR 16/2018 (mq)

DESTINAZIONE D'USO AMMESSA E PRESCRITTA

Destinazione d'uso Ammessa e Prescritta

MORFOLOGIA INSEDIATIVA E CONTESTO

Morfologia AGGREGATA

Orientamento NORD-OVEST

Orogeografico GIACITURA DI MEZZA COSTA

Colmi PERPENDICOLARE ALLA CURVE DI LIVELLO

PERTINENZE

Pertinenze TETTOIA; RESIDENZA

TIPOLOGIA ARCHITETTONICA

Tipologia Aggregativa A CORTE APERTA

Tipologia Edilizia MANICA DOPPIA

Tipologia Strutturale MURATURA TRADIZIONALE

Copertura MISTA

Tecniche Costrut. e Mater. TETTO ALLA PIEMONTESE: COPPI; RIVESTIMENTO - MISTO

Finiture e Caratteri Decor. ZOCCOLATURA - INTONACO COLORATO

Elementi Archit. Tipizzanti

Altri Elem. Archit. Signific. ALTANA; CANCELLATA/CANCELLO; BALCONE; INFERIATE; RINGHIERA IN FERRO

RILEVANZA STORICO-ARCHITETTONICA E DOCUMENTARIA

Rilevanza SIGNIFICATIVO

RILEVANZA PAESAGGISTICA

Rilevanza SIGNIFICATIVO

STATO DI CONSERVAZIONE

Conservazione MEDIOCRE

CORPI PERTINENZIALI AGGIUNTI

Corpi Pertinenziali

ELEMENTI DI DETRAZIONE VISIVAElementi di Detrazione Visiva **CATEGORIA DI INTERVENTO AMMISSIBILE**

Intervento MANUTENZIONE ORDINARIA E STRAORDINARIA; RISTRUTTURAZIONE EDILIZIA

Note:

CARATTERIZZAZIONE DELL'EDIFICIO

STATO DI CONSERVAZIONE

INDIRIZZI E CATEGORIE D'INTERVENTO AMMISSIBILI



Foto 1:



Foto 2:



Foto 3:



Carta Tecnica:



PRGC:



Catasto:

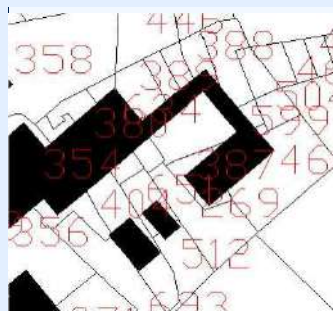

IDENTIFICATIVI

ID Scheda	203	N° Piani	2
N° Scheda 1974	13		
Proprieta	SERRA MAURIZIO		
Indirizzo	VIA GASTALDI 10		
Ambito Paesaggistico PPR	36		
Vincolo Paesaggistico	DM 01/08/1985		
Destinazione d'uso Attual	RESIDENZIALE E RURALE		
Epoca di Costruzione/Attestato d			
Fonti Documentarie (stralcio app)			
CT Foglio	13	Area_PRGC	2
CT Mappali	35	Classe_PAI	2

STATO ATTUALE

Superficie Lorda Residenziale (mq)	118
Superficie Lorda Agricola e/o Civ. Agricola (mq)	356
Volume Residenziale o Civile Agricola (mc)	390
Volume Agricolo (mc)	1176
Abitanti Attuali	1

IN PROGETTO PRGC

Superficie Lorda Resid. LR 16/2018 (mq)	
Volume Residenziale o Civile Agricola (mc)	390
Abitanti Insediabili LR 16/2018	



COMUNE DI PINO TORINESE

CENSIMENTO DEI FABBRICATI RUSTICI

Num. Censimento Generale

286

Superficie Lorda Resid. o Civ. Agricola (mq) 118

Volume Residenziale LR 16/2018 (mq)

DESTINAZIONE D'USO AMMESSA E PRESCRITTA

Destinazione d'uso Ammessa e Prescritta

MORFOLOGIA INSEDIATIVA E CONTESTO

Morfologia AGGREGATA

Orientamento EST - OVEST

Orogeografico GIACITURA DI MEZZA COSTA

Colmi PERPENDICOLARE ALLA CURVE DI LIVELLO

PERTINENZE

Pertinenze TETTOIA; FIENILE; RESIDENZA

TIPOLOGIA ARCHITETTONICA

Tipologia Aggregativa A CORTE APERTA

Tipologia Edilizia MANICA DOPPIA

Tipologia Strutturale MURATURA TRADIZIONALE

Copertura MISTA

Tecniche Costrut. e Mater. TETTO ALLA PIEMONTESE: COPPI

Finiture e Caratteri Decor. ZOCCOLATURA - INTONACO COLORATO

Elementi Archit. Tipizzanti

Altri Elem. Archit. Signific. ABBAINO; INFERIATE

RILEVANZA STORICO-ARCHITETTONICA E DOCUMENTARIA

Rilevanza SIGNIFICATIVO

RILEVANZA PAESAGGISTICA

Rilevanza SIGNIFICATIVO

STATO DI CONSERVAZIONE

Conservazione MEDIOCRE

CORPI PERTINENZIALI AGGIUNTI

Corpi Pertinenziali

ELEMENTI DI DETRAZIONE VISIVAElementi di Detrazione Visiva **CATEGORIA DI INTERVENTO AMMISSIBILE**

Intervento MANUTENZIONE ORDINARIA E STRAORDINARIA; RISTRUTTURAZIONE EDILIZIA

Note:

CARATTERIZZAZIONE DELL'EDIFICIO

STATO DI CONSERVAZIONE

INDIRIZZI E CATEGORIE D'INTERVENTO AMMISSIBILI



Foto 1:



Foto 2:



Foto 3:



Carta Tecnica:



PRGC:



Catasto:

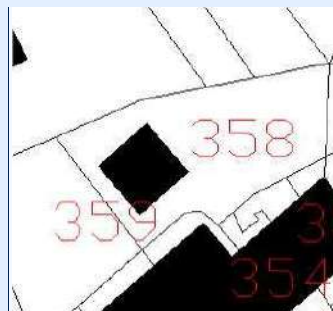

IDENTIFICATIVI

ID Scheda N° Piani N° Scheda 1974 Proprietà Indirizzo Ambito Paesaggistico PPR Vincolo Paesaggistico Destinazione d'uso Attual Epoca di Costruzione/Attestato d Fonti Documentarie (stralcio app) CT Foglio Area_PRGC CT Mappali Classe_PAI

STATO ATTUALE

Superficie Lorda Residenziale (mq) Superficie Lorda Agricola e/o Civ. Agricola (mq) Volume Residenziale o Civile Agricola (mc) Volume Agricolo (mc) Abitanti Attuali

IN PROGETTO PRGC

Superficie Lorda Resid. LR 16/2018 (mq) Volume Residenziale o Civile Agricola (mc) Abitanti Insediabili LR 16/2018



COMUNE DI PINO TORINESE

CENSIMENTO DEI FABBRICATI RUSTICI

Num. Censimento Generale

287

Superficie Lorda Resid. o Civ. Agricola (mq) 191

Volume Residenziale LR 16/2018 (mq)

DESTINAZIONE D'USO AMMESSA E PRESCRITTA

Destinazione d'uso Ammessa e Prescritta

MORFOLOGIA INSEDIATIVA E CONTESTO

Morfologia ISOLATA

Orientamento NORD-OVEST

Orogeografico GIACITURA DI MEZZA COSTA

Colmi PARALLELO ALLE CURVE DI LIVELLO

PERTINENZE

Pertinenze RESIDENZA

TIPOLOGIA ARCHITETTONICA

Tipologia Aggregativa

Tipologia Edilizia MANICA DOPPIA

Tipologia Strutturale MURATURA TRADIZIONALE

Copertura 2 FALDE

Tecniche Costrut. e Mater. TETTO ALLA PIEMONTESE: TEGOLE; RIVESTIMENTO - MISTO

Finiture e Caratteri Decor. ZOCCOLATURA - INTONACO COLORATO

Elementi Archit. Tipizzanti

Altri Elem. Archit. Signific. CANCELLATA/CANCELLO; BALCONE; INFERIATE

RILEVANZA STORICO-ARCHITETTONICA E DOCUMENTARIA

Rilevanza IRRILEVANTE

RILEVANZA PAESAGGISTICA

Rilevanza IRRILEVANTE

STATO DI CONSERVAZIONE

Conservazione BUONO

CORPI PERTINENZIALI AGGIUNTI

Corpi Pertinenziali

ELEMENTI DI DETRAZIONE VISIVAElementi di Detrazione Visiva **CATEGORIA DI INTERVENTO AMMISSIBILE**

Intervento MANUTENZIONE ORDINARIA E STRAORDINARIA; RISTRUTTURAZIONE EDILIZIA

Note:

CARATTERIZZAZIONE DELL'EDIFICIO

STATO DI CONSERVAZIONE

INDIRIZZI E CATEGORIE D'INTERVENTO AMMISSIBILI



Foto 1:



Foto 2:



Foto 3:



Carta Tecnica:



PRGC:



Catasto:

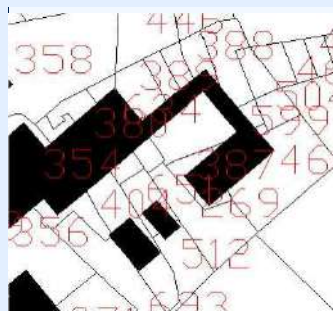

IDENTIFICATIVI

ID Scheda

205

N° Piani

2

N° Scheda 1974

49

Proprieta

RAZZETTI ESTERINA

Indirizzo

VIA GASTALDI 12

Ambito Paesaggistico PPR

36

Vincolo Paesaggistico

DM 01/08/1985

Destinazione d'uso Attual

RESIDENZIALE

Epoca di Costruzione/Attestato d

Fonti Documentarie (stralcio app)

CT Foglio

13

Area_PRGC

2

CT Mappali

634

Classe_PAI

2

STATO ATTUALE

Superficie Lorda Residenziale (mq)

139

Superficie Lorda Agricola e/o Civ. Agricola (mq)

Volume Residenziale o Civile Agricola (mc)

460

Volume Agricolo (mc)

Abitanti Attuali

1

IN PROGETTO PRGC

Superficie Lorda Resid. LR 16/2018 (mq)

Volume Residenziale o Civile Agricola (mc)

460

Abitanti Insediabili LR 16/2018



COMUNE DI PINO TORINESE

CENSIMENTO DEI FABBRICATI RUSTICI

Num. Censimento Generale

288

Superficie Lorda Resid. o Civ. Agricola (mq) 139

Volume Residenziale LR 16/2018 (mq)

DESTINAZIONE D'USO AMMESSA E PRESCRITTA

Destinazione d'uso Ammessa e Prescritta

MORFOLOGIA INSEDIATIVA E CONTESTO

Morfologia AGGREGATA

Orientamento NORD-OVEST

Orogeografico GIACITURA DI MEZZA COSTA

Colmi PERPENDICOLARE ALLA CURVE DI LIVELLO

PERTINENZE

Pertinenze RESIDENZA

TIPOLOGIA ARCHITETTONICA

Tipologia Aggregativa A CORTE APERTA

Tipologia Edilizia MANICA DOPPIA

Tipologia Strutturale MURATURA TRADIZIONALE

Copertura 2 FALDE

Tecniche Costrut. e Mater. TETTO ALLA PIEMONTESE: COPPI; RIVESTIMENTO - MISTO

Finiture e Caratteri Decor. ZOCCOLATURA - INTONACO COLORATO

Elementi Archit. Tipizzanti

Altri Elem. Archit. Signific. BALCONE; INFERRIATE; RINGHIERA IN FERRO

RILEVANZA STORICO-ARCHITETTONICA E DOCUMENTARIA

Rilevanza DI VALORE DOCUMENTARIO

RILEVANZA PAESAGGISTICA

Rilevanza DI VALORE DOCUMENTARIO

STATO DI CONSERVAZIONE

Conservazione MEDIOCRE

CORPI PERTINENZIALI AGGIUNTI

Corpi Pertinenziali

ELEMENTI DI DETRAZIONE VISIVAElementi di Detrazione Visiva **CATEGORIA DI INTERVENTO AMMISSIBILE**

Intervento MANUTENZIONE ORDINARIA E STRAORDINARIA; RISTRUTTURAZIONE EDILIZIA

Note:

CARATTERIZZAZIONE DELL'EDIFICIO

STATO DI CONSERVAZIONE

INDIRIZZI E CATEGORIE D'INTERVENTO AMMISSIBILI



COMUNE DI PINO TORINESE

CENSIMENTO DEI FABBRICATI RUSTICI

Num. Censimento Generale

289

Foto 1:



Foto 2:



Foto 3:



Carta Tecnica:



PRGC:

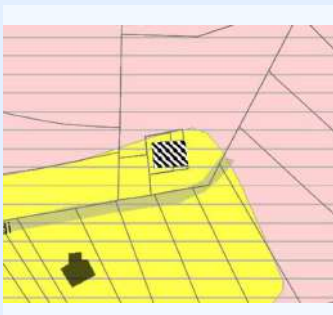

Catasto:

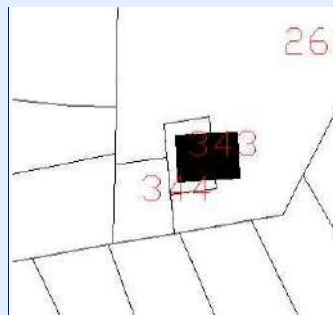

IDENTIFICATIVI

ID Scheda

206

N° Piani

2

N° Scheda 1974

47

Proprietà

CIVERA GIOVANNI

Indirizzo

VIA GASTALDI 15

Ambito Paesaggistico PPR

36

Vincolo Paesaggistico

DM 01/08/1985

Destinazione d'uso Attual

RESIDENZIALE

Epoca di Costruzione/Attestato d

Fonti Documentarie (stralcio app)

CT Foglio

13

Area_PRGC

2

CT Mappali

805

Classe_PAI

2; 4

STATO ATTUALE

Superficie Lorda Residenziale (mq)

102

Superficie Lorda Agricola e/o Civ. Agricola (mq)

301

Volume Residenziale o Civile Agricola (mc)

337

Volume Agricolo (mc)

992

Abitanti Attuali

1

IN PROGETTO PRGC

Superficie Lorda Resid. LR 16/2018 (mq)

Volume Residenziale o Civile Agricola (mc)

337

Abitanti Insediabili LR 16/2018



COMUNE DI PINO TORINESE

CENSIMENTO DEI FABBRICATI RUSTICI

Num. Censimento Generale

289

Superficie Lorda Resid. o Civ. Agricola (mq) 102

Volume Residenziale LR 16/2018 (mq)

DESTINAZIONE D'USO AMMESSA E PRESCRITTA

Destinazione d'uso Ammessa e Prescritta

MORFOLOGIA INSEDIATIVA E CONTESTO

Morfologia ISOLATA

Orientamento NORD-OVEST

Orogeografico GIACITURA DI MEZZA COSTA

Colmi PERPENDICOLARE ALLA CURVE DI LIVELLO

PERTINENZE

Pertinenze TETTOIA; FIENILE; RESIDENZA

TIPOLOGIA ARCHITETTONICA

Tipologia Aggregativa

Tipologia Edilizia MANICA SEMPLICE

Tipologia Strutturale MURATURA TRADIZIONALE

Copertura 2 FALDE

Tecniche Costrut. e Mater. RIVESTIMENTO - MISTO

Finiture e Caratteri Decor. ZOCCOLATURA - INTONACO COLORATO

Elementi Archit. Tipizzanti

Altri Elem. Archit. Signific. BALCONE; INFERRIATE

RILEVANZA STORICO-ARCHITETTONICA E DOCUMENTARIA

Rilevanza DI VALORE DOCUMENTARIO

RILEVANZA PAESAGGISTICA

Rilevanza DI VALORE DOCUMENTARIO

STATO DI CONSERVAZIONE

Conservazione MEDIOCRE

CORPI PERTINENZIALI AGGIUNTI

Corpi Pertinenziali

ELEMENTI DI DETRAZIONE VISIVAElementi di Detrazione Visiva **CATEGORIA DI INTERVENTO AMMISSIBILE**

Intervento MANUTENZIONE ORDINARIA E STRAORDINARIA; RISTRUTTURAZIONE EDILIZIA

Note:

CARATTERIZZAZIONE DELL'EDIFICIO

STATO DI CONSERVAZIONE

INDIRIZZI E CATEGORIE D'INTERVENTO AMMISSIBILI



COMUNE DI PINO TORINESE

CENSIMENTO DEI FABBRICATI RUSTICI

Num. Censimento Generale

294

Foto 1:



Foto 2:



Foto 3:



Carta Tecnica:



PRGC:



Catasto:

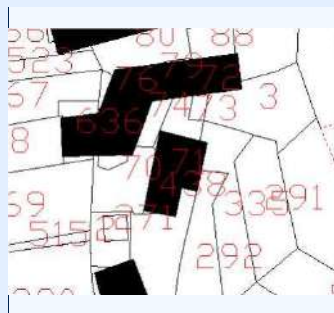

IDENTIFICATIVI

ID Scheda 207A

N° Piani 2

N° Scheda 1974 37

Proprietà MOZZAQUATTRO MAURIZIO

Indirizzo VIA SAN MICHELE 10

Ambito Paesaggistico PPR 36

Vincolo Paesaggistico DM 01/08/1985

Destinazione d'uso Attual RESIDENZIALE

Epoca di Costruzione/Attestato d

Fonti Documentarie (stralcio app)

CT Foglio 13

Area_PRGC 1

CT Mappali 635

Classe_PAI 3

STATO ATTUALE

Superficie Lorda Residenziale (mq) 96

Superficie Lorda Agricola e/o Civ. Agricola (mq)

Volume Residenziale o Civile Agricola (mc) 317

Volume Agricola (mc)

Abitanti Attuali 1

IN PROGETTO PRGC

Superficie Lorda Resid. LR 16/2018 (mq)

Volume Residenziale o Civile Agricola (mc) 317

Abitanti Insediabili LR 16/2018



COMUNE DI PINO TORINESE

CENSIMENTO DEI FABBRICATI RUSTICI

Num. Censimento Generale

294

Superficie Lorda Resid. o Civ. Agricola (mq) 96

Volume Residenziale LR 16/2018 (mq)

DESTINAZIONE D'USO AMMESSA E PRESCRITTA

Destinazione d'uso Ammessa e Prescritta

MORFOLOGIA INSEDIATIVA E CONTESTO

Morfologia AGGREGATA

Orientamento NORD-OVEST

Orogeografico GIACITURA DI MEZZA COSTA

Colmi PERPENDICOLARE ALLA CURVE DI LIVELLO

PERTINENZE

Pertinenze RESIDENZA

TIPOLOGIA ARCHITETTONICA

Tipologia Aggregativa

Tipologia Edilizia MANICA SEMPLICE

Tipologia Strutturale MURATURA TRADIZIONALE

Copertura MISTA

Tecniche Costrut. e Mater. TETTO ALLA PIEMONTESE: TEGOLE

Finiture e Caratteri Decor. ZOCCOLATURA - PIETRA DI RIVESTIMENTO

Elementi Archit. Tipizzanti

Altri Elem. Archit. Signific. BALCONE; INFERRIATE; RINGHIERA IN FERRO

RILEVANZA STORICO-ARCHITETTONICA E DOCUMENTARIA

Rilevanza IRRILEVANTE

RILEVANZA PAESAGGISTICA

Rilevanza IRRILEVANTE

STATO DI CONSERVAZIONE

Conservazione BUONO

CORPI PERTINENZIALI AGGIUNTI

Corpi Pertinenziali

ELEMENTI DI DETRAZIONE VISIVAElementi di Detrazione Visiva **CATEGORIA DI INTERVENTO AMMISSIBILE**

Intervento MANUTENZIONE ORDINARIA E STRAORDINARIA; RISTRUTTURAZIONE EDILIZIA

Note:

CARATTERIZZAZIONE DELL'EDIFICIO

STATO DI CONSERVAZIONE

INDIRIZZI E CATEGORIE D'INTERVENTO AMMISSIBILI



Foto 1:



Foto 2:



Foto 3:



Carta Tecnica:



PRGC:



Catasto:

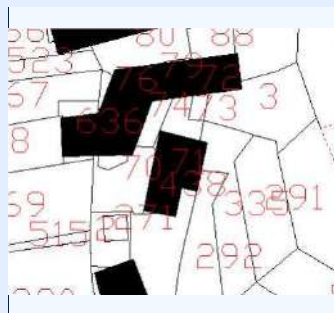

IDENTIFICATIVI

ID Scheda 207B

N° Piani 2

N° Scheda 1974 37

Proprietà BOROLLO ANNAMARIA, MOZZAQUATTRO GIANFRANCO

Indirizzo VIA SAN MICHELE 10

Ambito Paesaggistico PPR 36

Vincolo Paesaggistico DM 01/08/1985

Destinazione d'uso Attuale RESIDENZIALE, AGRICOLA

Epoca di Costruzione/Attestato d

Fonti Documentarie (stralcio app)

CT Foglio 13

Area_PRGC 1

CT Mappali 636

Classe_PA 3

STATO ATTUALE

Superficie Lorda Residenziale (mq) 36

Superficie Lorda Agricola e/o Civ. Agricola (mq) 28

Volume Residenziale o Civile Agricola (mc) 118

Volume Agricolo (mc) 94

Abitanti Attuali 0

IN PROGETTO PRGC

Superficie Lorda Resid. LR 16/2018 (mq) 28

Volume Residenziale o Civile Agricola (mc) 118

Abitanti Insediabili LR 16/2018 1



COMUNE DI PINO TORINESE

CENSIMENTO DEI FABBRICATI RUSTICI

Num. Censimento Generale

295

Superficie Lorda Resid. o Civ. Agricola (mq) 36

Volume Residenziale LR 16/2018 (mq) 94

DESTINAZIONE D'USO AMMESSA E PRESCRITTA

Destinazione d'uso Ammessa e Prescritta

MORFOLOGIA INSEDIATIVA E CONTESTO

Morfologia AGGREGATA

Orientamento NORD-OVEST

Orogeografico GIACITURA DI MEZZA COSTA

Colmi PERPENDICOLARE ALLA CURVE DI LIVELLO

PERTINENZE

Pertinenze RESIDENZA

TIPOLOGIA ARCHITETTONICA

Tipologia Aggregativa

Tipologia Edilizia MANICA SEMPLICE

Tipologia Strutturale MURATURA TRADIZIONALE

Copertura MISTA

Tecniche Costrut. e Mater. TETTO ALLA PIEMONTESE: TEGOLE

Finiture e Caratteri Decor. ZOCCOLATURA - PIETRA DI RIVESTIMENTO

Elementi Archit. Tipizzanti

Altri Elem. Archit. Signific. BALCONE; INFERRIATE; RINGHIERA IN FERRO

RILEVANZA STORICO-ARCHITETTONICA E DOCUMENTARIA

Rilevanza IRRILEVANTE

RILEVANZA PAESAGGISTICA

Rilevanza IRRILEVANTE

STATO DI CONSERVAZIONE

Conservazione BUONO

CORPI PERTINENZIALI AGGIUNTI

Corpi Pertinenziali

ELEMENTI DI DETRAZIONE VISIVAElementi di Detrazione Visiva **CATEGORIA DI INTERVENTO AMMISSIBILE**

Intervento MANUTENZIONE ORDINARIA E STRAORDINARIA; RISTRUTTURAZIONE EDILIZIA

Note:

CARATTERIZZAZIONE DELL'EDIFICIO

STATO DI CONSERVAZIONE

INDIRIZZI E CATEGORIE D'INTERVENTO AMMISSIBILI



COMUNE DI PINO TORINESE

CENSIMENTO DEI FABBRICATI RUSTICI

Num. Censimento Generale

296

Foto 1:



Foto 2:



Foto 3:



Carta Tecnica:



PRGC:



Catasto:

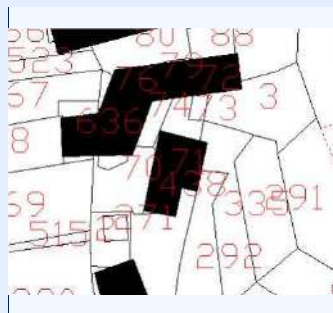

IDENTIFICATIVI

ID Scheda 208

N° Piani 2

N° Scheda 1974 28

Proprietà GEMA SERVICE SRL

Indirizzo VIA SAN MICHELE 6

Ambito Paesaggistico PPR 36

Vincolo Paesaggistico DM 01/08/1985

Destinazione d'uso Attual AGRICOLA

Epoca di Costruzione/Attestato d

Fonti Documentarie (stralcio app)

CT Foglio 13

Area_PRGC 1

CT Mappali 737, 818

Classe_PAI 3

STATO ATTUALE

Superficie Lorda Residenziale (mq) 118

Superficie Lorda Agricola e/o Civ. Agricola (mq) 417

Volume Residenziale o Civile Agricola (mc) 390

Volume Agricolo (mc) 1376

Abitanti Attuali 1

IN PROGETTO PRGC

Superficie Lorda Resid. LR 16/2018 (mq) 417

Volume Residenziale o Civile Agricola (mc) 390

Abitanti Insediabili LR 16/2018 9



COMUNE DI PINO TORINESE

CENSIMENTO DEI FABBRICATI RUSTICI

Num. Censimento Generale

296

Superficie Lorda Resid. o Civ. Agricola (mq) 118

Volume Residenziale LR 16/2018 (mq) 1376

DESTINAZIONE D'USO AMMESSA E PRESCRITTA

Destinazione d'uso Ammessa e Prescritta

MORFOLOGIA INSEDIATIVA E CONTESTO

Morfologia AGGREGATA

Orientamento NORD - SUD

Orogeografico GIACITURA DI MEZZA COSTA

Colmi PERPENDICOLARE ALLA CURVE DI LIVELLO

PERTINENZE

Pertinenze TETTOIA; FIENILE; STALLA; RESIDENZA

TIPOLOGIA ARCHITETTONICA

Tipologia Aggregativa A CORTE APERTA

Tipologia Edilizia MANICA DOPPIA

Tipologia Strutturale MURATURA TRADIZIONALE

Copertura 2 FALDE

Tecniche Costrut. e Mater. TETTO ALLA PIEMONTESE: COPPI; RIVESTIMENTO - MISTO

Finiture e Caratteri Decor. ZOCCOLATURA - INTONACO COLORATO

Elementi Archit. Tipizzanti

Altri Elem. Archit. Signific. CANCELLATA/CANCELLO; BALCONE; INFERIATE

RILEVANZA STORICO-ARCHITETTONICA E DOCUMENTARIA

Rilevanza DI VALORE DOCUMENTARIO

RILEVANZA PAESAGGISTICA

Rilevanza DI VALORE DOCUMENTARIO

STATO DI CONSERVAZIONE

Conservazione MEDIOCRE

CORPI PERTINENZIALI AGGIUNTI

Corpi Pertinenziali

ELEMENTI DI DETRAZIONE VISIVAElementi di Detrazione Visiva **CATEGORIA DI INTERVENTO AMMISSIBILE**

Intervento MANUTENZIONE ORDINARIA E STRAORDINARIA; RISTRUTTURAZIONE EDILIZIA

Note:

CARATTERIZZAZIONE DELL'EDIFICIO

STATO DI CONSERVAZIONE

INDIRIZZI E CATEGORIE D'INTERVENTO AMMISSIBILI



COMUNE DI PINO TORINESE

CENSIMENTO DEI FABBRICATI RUSTICI

Num. Censimento Generale

297

Foto 1:



Foto 2:



Foto 3:



Carta Tecnica:



PRGC:



Catasto:

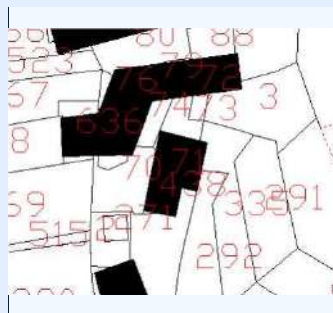

IDENTIFICATIVI

ID Scheda	209	N° Piani	2
N° Scheda 1974	39		
Proprietà	BALDACCI ANNA		
Indirizzo	VIA SAN MICHELE 8		
Ambito Paesaggistico PPR	36		
Vincolo Paesaggistico	DM 01/08/1985		
Destinazione d'uso Attuale			
Epoca di Costruzione/Attestato d			
Fonti Documentarie (stralcio app)			
CT Foglio	13	Area_PRGC	1
CT Mappali	76	Classe_PA	3

STATO ATTUALE

Superficie Lorda Residenziale (mq)	234
Superficie Lorda Agricola e/o Civ. Agricola (mq)	74
Volume Residenziale o Civile Agricola (mc)	771
Volume Agricolo (mc)	245
Abitanti Attuali	2

IN PROGETTO PRGC

Superficie Lorda Resid. LR 16/2018 (mq)	74
Volume Residenziale o Civile Agricola (mc)	771
Abitanti Insediabili LR 16/2018	2



COMUNE DI PINO TORINESE

CENSIMENTO DEI FABBRICATI RUSTICI

Num. Censimento Generale

297

Superficie Lorda Resid. o Civ. Agricola (mq) 234

Volume Residenziale LR 16/2018 (mq) 245

DESTINAZIONE D'USO AMMESSA E PRESCRITTA

Destinazione d'uso Ammessa e Prescritta

MORFOLOGIA INSEDIATIVA E CONTESTO

Morfologia AGGREGATA

Orientamento NORD-OVEST

Orogeografico GIACITURA DI MEZZA COSTA

Colmi

PERTINENZE

Pertinenze RESIDENZA

TIPOLOGIA ARCHITETTONICA

Tipologia Aggregativa AD ELLE

Tipologia Edilizia MANICA SEMPLICE

Tipologia Strutturale

Copertura MISTA

Tecniche Costrut. e Mater. TETTO ALLA PIEMONTESE: COPPI

Finiture e Caratteri Decor. ZOCCOLATURA - INTONACO COLORATO

Elementi Archit. Tipizzanti

Altri Elem. Archit. Signific. BALCONE; INFERRIATE

RILEVANZA STORICO-ARCHITETTONICA E DOCUMENTARIA

Rilevanza IRRILEVANTE

RILEVANZA PAESAGGISTICA

Rilevanza IRRILEVANTE

STATO DI CONSERVAZIONE

Conservazione BUONO

CORPI PERTINENZIALI AGGIUNTI

Corpi Pertinenziali

ELEMENTI DI DETRAZIONE VISIVAElementi di Detrazione Visiva **CATEGORIA DI INTERVENTO AMMISSIBILE**

Intervento MANUTENZIONE ORDINARIA E STRAORDINARIA; RISTRUTTURAZIONE EDILIZIA

Note:

CARATTERIZZAZIONE DELL'EDIFICIO

STATO DI CONSERVAZIONE

INDIRIZZI E CATEGORIE D'INTERVENTO AMMISSIBILI



COMUNE DI PINO TORINESE

CENSIMENTO DEI FABBRICATI RUSTICI

Num. Censimento Generale

298

Foto 1:



Foto 2:



Foto 3:



Carta Tecnica:



PRGC:



Catasto:

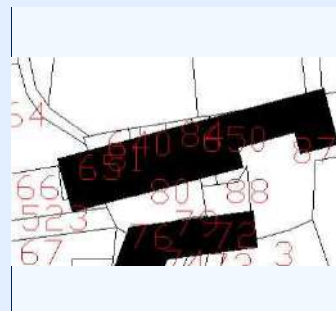

IDENTIFICATIVI

ID Scheda	210	N° Piani	2
N° Scheda 1974	40		
Proprietà	BALLELIO LUISA, CARTELLO LUIGI,		
Indirizzo	VIA SAN MICHELE 22		
Ambito Paesaggistico PPR	36		
Vincolo Paesaggistico	DM 01/08/1985		
Destinazione d'uso Attuale	RESIDENZIALE, AGRICOLA		
Epoca di Costruzione/Attestato d			
Fonti Documentarie (stralcio app)			
CT Foglio	13	Area_PRGC	1
CT Mappali	640, 81, 65	Classe_PA	3

STATO ATTUALE

Superficie Lorda Residenziale (mq)	192
Superficie Lorda Agricola e/o Civ. Agricola (mq)	140
Volume Residenziale o Civile Agricola (mc)	635
Volume Agricolo (mc)	462
Abitanti Attuali	2

IN PROGETTO PRGC

Superficie Lorda Resid. LR 16/2018 (mq)	280
Volume Residenziale o Civile Agricola (mc)	635
Abitanti Insediabili LR 16/2018	6



COMUNE DI PINO TORINESE

CENSIMENTO DEI FABBRICATI RUSTICI

Num. Censimento Generale

298

Superficie Lorda Resid. o Civ. Agricola (mq) 192

Volume Residenziale LR 16/2018 (mq) 924

DESTINAZIONE D'USO AMMESSA E PRESCRITTA

Destinazione d'uso Ammessa e Prescritta

MORFOLOGIA INSEDIATIVA E CONTESTO

Morfologia AGGREGATA

Orientamento NORD - SUD

Orogeografico GIACITURA DI MEZZA COSTA

Colmi PERPENDICOLARE ALLA CURVE DI LIVELLO

PERTINENZE

Pertinenze RESIDENZA

TIPOLOGIA ARCHITETTONICA

Tipologia Aggregativa A CORTE APERTA

Tipologia Edilizia MANICA DOPPIA

Tipologia Strutturale MURATURA TRADIZIONALE

Copertura 2 FALDE

Tecniche Costrut. e Mater. TETTO ALLA PIEMONTESE: COPPI; RIVESTIMENTO - INTONACO

Finiture e Caratteri Decor. ZOCCOLATURA - PIETRA DI RIVESTIMENTO

Elementi Archit. Tipizzanti

Altri Elem. Archit. Signific. BALCONE; TAGLIAFUOCO; INFERIATE

RILEVANZA STORICO-ARCHITETTONICA E DOCUMENTARIA

Rilevanza DI VALORE DOCUMENTARIO

RILEVANZA PAESAGGISTICA

Rilevanza DI VALORE DOCUMENTARIO

STATO DI CONSERVAZIONE

Conservazione BUONO

CORPI PERTINENZIALI AGGIUNTI

Corpi Pertinenziali

ELEMENTI DI DETRAZIONE VISIVAElementi di Detrazione Visiva **CATEGORIA DI INTERVENTO AMMISSIBILE**

Intervento MANUTENZIONE ORDINARIA E STRAORDINARIA; RISTRUTTURAZIONE EDILIZIA

Note:

CARATTERIZZAZIONE DELL'EDIFICIO

STATO DI CONSERVAZIONE

INDIRIZZI E CATEGORIE D'INTERVENTO AMMISSIBILI



COMUNE DI PINO TORINESE

CENSIMENTO DEI FABBRICATI RUSTICI

Num. Censimento Generale

299

Foto 1:



Foto 2:



Foto 3:



Carta Tecnica:

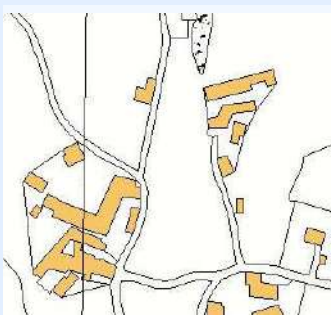

PRGC:



Catasto:



IDENTIFICATIVI

ID Scheda	211	N° Piani	2
N° Scheda 1974	41		
Proprieta	BASSO SUSANNA, LAZZAROTTO LUCIANA		
Indirizzo	VIA SAN MICHELE 20		
Ambito Paesaggistico PPR	36		
Vincolo Paesaggistico	DM 01/08/1985		
Destinazione d'uso Attual	RESIDENZIALE		
Epoca di Costruzione/Attestato d			
Fonti Documentarie (stralcio app)			
CT Foglio	13	Area_PRGC	1
CT Mappali	82	Classe_PAI	3

STATO ATTUALE

Superficie Lorda Residenziale (mq)	333
Superficie Lorda Agricola e/o Civ. Agricola (mq)	
Volume Residenziale o Civile Agricola (mc)	1098
Volume Agricolo (mc)	
Abitanti Attuali	3

IN PROGETTO PRGC

Superficie Lorda Resid. LR 16/2018 (mq)	
Volume Residenziale o Civile Agricola (mc)	1098
Abitanti Insediabili LR 16/2018	



COMUNE DI PINO TORINESE

CENSIMENTO DEI FABBRICATI RUSTICI

Num. Censimento Generale

299

Superficie Lorda Resid. o Civ. Agricola (mq) 333

Volume Residenziale LR 16/2018 (mq)

DESTINAZIONE D'USO AMMESSA E PRESCRITTA

Destinazione d'uso Ammessa e Prescritta

MORFOLOGIA INSEDIATIVA E CONTESTO

Morfologia AGGREGATA

Orientamento NORD - SUD

Orogeografico GIACITURA DI PIANURA/FONDOVALLE

Colmi PARALLELO ALLE CURVE DI LIVELLO

PERTINENZE

Pertinenze RESIDENZA

TIPOLOGIA ARCHITETTONICA

Tipologia Aggregativa A CORTE APERTA

Tipologia Edilizia MANICA SEMPLICE

Tipologia Strutturale MURATURA TRADIZIONALE

Copertura 2 FALDE

Tecniche Costrut. e Mater. TETTO ALLA PIEMONTESE: COPPI; RIVESTIMENTO - INTONACO

Finiture e Caratteri Decor. ZOCCOLATURA - PIETRA DI RIVESTIMENTO

Elementi Archit. Tipizzanti

Altri Elem. Archit. Signific. BALCONE; RINGHIERA IN FERRO

RILEVANZA STORICO-ARCHITETTONICA E DOCUMENTARIA

Rilevanza DI VALORE DOCUMENTARIO

RILEVANZA PAESAGGISTICA

Rilevanza DI VALORE DOCUMENTARIO

STATO DI CONSERVAZIONE

Conservazione BUONO

CORPI PERTINENZIALI AGGIUNTI

Corpi Pertinenziali

ELEMENTI DI DETRAZIONE VISIVAElementi di Detrazione Visiva **CATEGORIA DI INTERVENTO AMMISSIBILE**

Intervento MANUTENZIONE ORDINARIA E STRAORDINARIA; RISTRUTTURAZIONE EDILIZIA

Note:

CARATTERIZZAZIONE DELL'EDIFICIO

STATO DI CONSERVAZIONE

INDIRIZZI E CATEGORIE D'INTERVENTO AMMISSIBILI



COMUNE DI PINO TORINESE

CENSIMENTO DEI FABBRICATI RUSTICI

Num. Censimento Generale

300

Foto 1:



Foto 2:



Foto 3:



Carta Tecnica:

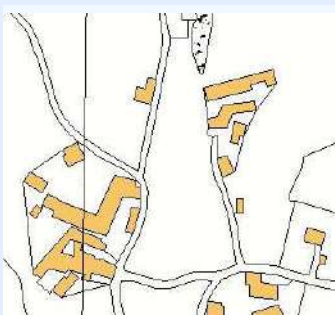

PRGC:



Catasto:

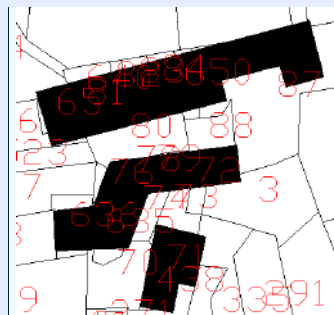

IDENTIFICATIVI

ID Scheda	212	N° Piani	2
N° Scheda 1974	42		
Proprietà	BASSO ANTONIA, ZORZETTO ALBANO		
Indirizzo	VIA SAN MICHELE 18		
Ambito Paesaggistico PPR	36		
Vincolo Paesaggistico	DM 01/08/1985		
Destinazione d'uso Attuale	RESIDENZIALE		
Epoca di Costruzione/Attestato d			
Fonti Documentarie (stralcio app)			
CT Foglio	13	Area_PRGC	1
CT Mappali	83	Classe_PA	3

STATO ATTUALE

Superficie Lorda Residenziale (mq)	122
Superficie Lorda Agricola e/o Civ. Agricola (mq)	122
Volume Residenziale o Civile Agricola (mc)	402
Volume Agricola (mc)	402
Abitanti Attuali	1

IN PROGETTO PRGC

Superficie Lorda Resid. LR 16/2018 (mq)	122
Volume Residenziale o Civile Agricola (mc)	402
Abitanti Insediabili LR 16/2018	3



COMUNE DI PINO TORINESE

CENSIMENTO DEI FABBRICATI RUSTICI

Num. Censimento Generale

300

Superficie Lorda Resid. o Civ. Agricola (mq) 122

Volume Residenziale LR 16/2018 (mq) 402

DESTINAZIONE D'USO AMMESSA E PRESCRITTA

Destinazione d'uso Ammessa e Prescritta

MORFOLOGIA INSEDIATIVA E CONTESTO

Morfologia AGGREGATA

Orientamento NORD - SUD

Orogeografico GIACITURA DI PIANURA/FONDOVALLE

Colmi PARALLELO ALLE CURVE DI LIVELLO

PERTINENZE

Pertinenze RESIDENZA

TIPOLOGIA ARCHITETTONICA

Tipologia Aggregativa A CORTE APERTA

Tipologia Edilizia MANICA SEMPLICE

Tipologia Strutturale MURATURA TRADIZIONALE

Copertura 2 FALDE

Tecniche Costrut. e Mater. TETTO ALLA PIEMONTESE: COPPI; RIVESTIMENTO - INTONACO

Finiture e Caratteri Decor. ZOCCOLATURA - PIETRA DI RIVESTIMENTO

Elementi Archit. Tipizzanti

Altri Elem. Archit. Signific. BALCONE; RINGHIERA IN FERRO

RILEVANZA STORICO-ARCHITETTONICA E DOCUMENTARIA

Rilevanza DI VALORE DOCUMENTARIO

RILEVANZA PAESAGGISTICA

Rilevanza DI VALORE DOCUMENTARIO

STATO DI CONSERVAZIONE

Conservazione BUONO

CORPI PERTINENZIALI AGGIUNTI

Corpi Pertinenziali BASSI FABBRICATI ISOLATI

ELEMENTI DI DETRAZIONE VISIVAElementi di Detrazione Visiva **CATEGORIA DI INTERVENTO AMMISSIBILE**

Intervento MANUTENZIONE ORDINARIA E STRAORDINARIA; RISTRUTTURAZIONE EDILIZIA

Note:

CARATTERIZZAZIONE DELL'EDIFICIO

STATO DI CONSERVAZIONE

INDIRIZZI E CATEGORIE D'INTERVENTO AMMISSIBILI



COMUNE DI PINO TORINESE

CENSIMENTO DEI FABBRICATI RUSTICI

Num. Censimento Generale

301

Foto 1:



Foto 2:



Foto 3:



Carta Tecnica:



PRGC:



Catasto:

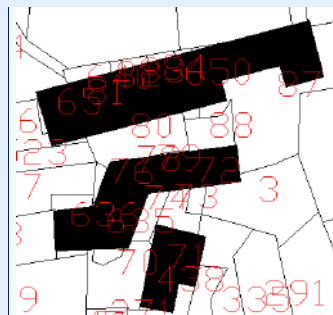

IDENTIFICATIVI

ID Scheda	213	N° Piani	2
N° Scheda 1974	43		
Proprietà	ZORZETTO PAOLA		
Indirizzo	VIA SAN MICHELE 16		
Ambito Paesaggistico PPR	36		
Vincolo Paesaggistico	DM 01/08/1985		
Destinazione d'uso Attuale	RESIDENZIALE		
Epoca di Costruzione/Attestato d			
Fonti Documentarie (stralcio app)			
CT Foglio	13	Area_PRGC	1
CT Mappali	650	Classe_PAI	3

STATO ATTUALE

Superficie Lorda Residenziale (mq)	112
Superficie Lorda Agricola e/o Civ. Agricola (mq)	
Volume Residenziale o Civile Agricola (mc)	370
Volume Agricolo (mc)	
Abitanti Attuali	1

IN PROGETTO PRGC

Superficie Lorda Resid. LR 16/2018 (mq)	
Volume Residenziale o Civile Agricola (mc)	370
Abitanti Insediabili LR 16/2018	



COMUNE DI PINO TORINESE

CENSIMENTO DEI FABBRICATI RUSTICI

Num. Censimento Generale

301

Superficie Lorda Resid. o Civ. Agricola (mq) 112

Volume Residenziale LR 16/2018 (mq)

DESTINAZIONE D'USO AMMESSA E PRESCRITTA

Destinazione d'uso Ammessa e Prescritta

MORFOLOGIA INSEDIATIVA E CONTESTO

Morfologia AGGREGATA

Orientamento NORD - SUD

Orogeografico GIACITURA DI PIANURA/FONDOVALLE

Colmi PARALLELO ALLE CURVE DI LIVELLO

PERTINENZE

Pertinenze RESIDENZA

TIPOLOGIA ARCHITETTONICA

Tipologia Aggregativa A CORTE APERTA

Tipologia Edilizia MANICA SEMPLICE

Tipologia Strutturale MURATURA TRADIZIONALE

Copertura 2 FALDE

Tecniche Costrut. e Mater. TETTO ALLA PIEMONTESE: COPPI; RIVESTIMENTO - INTONACO

Finiture e Caratteri Decor.

Elementi Archit. Tipizzanti

Altri Elem. Archit. Signific. BALCONE

RILEVANZA STORICO-ARCHITETTONICA E DOCUMENTARIA

Rilevanza DI VALORE DOCUMENTARIO

RILEVANZA PAESAGGISTICA

Rilevanza DI VALORE DOCUMENTARIO

STATO DI CONSERVAZIONE

Conservazione BUONO

CORPI PERTINENZIALI AGGIUNTI

Corpi Pertinenziali

ELEMENTI DI DETRAZIONE VISIVAElementi di Detrazione Visiva **CATEGORIA DI INTERVENTO AMMISSIBILE**

Intervento MANUTENZIONE ORDINARIA E STRAORDINARIA; RISTRUTTURAZIONE EDILIZIA

Note:

CARATTERIZZAZIONE DELL'EDIFICIO

STATO DI CONSERVAZIONE

INDIRIZZI E CATEGORIE D'INTERVENTO AMMISSIBILI



COMUNE DI PINO TORINESE

CENSIMENTO DEI FABBRICATI RUSTICI

Num. Censimento Generale

302

Foto 1:



Foto 2:



Foto 3:



Carta Tecnica:

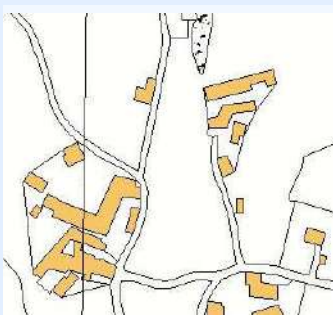

PRGC:



Catasto:



IDENTIFICATIVI

ID Scheda	214	N° Piani	2
N° Scheda 1974	44		
Proprietà	MARICONDA ANTONIO, PATTI ANNA		
Indirizzo	VIA SAN MICHELE 14		
Ambito Paesaggistico PPR	36		
Vincolo Paesaggistico	DM 01/08/1985		
Destinazione d'uso Attuale	RESIDENZIALE		
Epoca di Costruzione/Attestato d			
Fonti Documentarie (stralcio app)			
CT Foglio	13	Area_PRGC	1
CT Mappali	87	Classe_PA	3

STATO ATTUALE

Superficie Lorda Residenziale (mq)	461
Superficie Lorda Agricola e/o Civ. Agricola (mq)	
Volume Residenziale o Civile Agricola (mc)	1521
Volume Agricolo (mc)	
Abitanti Attuali	4

IN PROGETTO PRGC

Superficie Lorda Resid. LR 16/2018 (mq)	
Volume Residenziale o Civile Agricola (mc)	1521
Abitanti Insediabili LR 16/2018	



COMUNE DI PINO TORINESE

CENSIMENTO DEI FABBRICATI RUSTICI

Num. Censimento Generale

302

Superficie Lorda Resid. o Civ. Agricola (mq) 461

Volume Residenziale LR 16/2018 (mq)

DESTINAZIONE D'USO AMMESSA E PRESCRITTA

Destinazione d'uso Ammessa e Prescritta

MORFOLOGIA INSEDIATIVA E CONTESTO

Morfologia AGGREGATA

Orientamento NORD - SUD

Orogeografico GIACITURA DI PIANURA/FONDOVALLE

Colmi PARALLELO ALLE CURVE DI LIVELLO

PERTINENZE

Pertinenze RESIDENZA

TIPOLOGIA ARCHITETTONICA

Tipologia Aggregativa A CORTE APERTA

Tipologia Edilizia MANICA SEMPLICE

Tipologia Strutturale MURATURA TRADIZIONALE

Copertura 2 FALDE

Tecniche Costrut. e Mater. TETTO ALLA PIEMONTESE: COPPI; RIVESTIMENTO - INTONACO

Finiture e Caratteri Decor.

Elementi Archit. Tipizzanti

Altri Elem. Archit. Signific. BALCONE

RILEVANZA STORICO-ARCHITETTONICA E DOCUMENTARIA

Rilevanza DI VALORE DOCUMENTARIO

RILEVANZA PAESAGGISTICA

Rilevanza DI VALORE DOCUMENTARIO

STATO DI CONSERVAZIONE

Conservazione BUONO

CORPI PERTINENZIALI AGGIUNTI

Corpi Pertinenziali

ELEMENTI DI DETRAZIONE VISIVAElementi di Detrazione Visiva **CATEGORIA DI INTERVENTO AMMISSIBILE**

Intervento MANUTENZIONE ORDINARIA E STRAORDINARIA; RISTRUTTURAZIONE EDILIZIA

Note:

CARATTERIZZAZIONE DELL'EDIFICIO

STATO DI CONSERVAZIONE

INDIRIZZI E CATEGORIE D'INTERVENTO AMMISSIBILI



COMUNE DI PINO TORINESE

CENSIMENTO DEI FABBRICATI RUSTICI

Num. Censimento Generale

303

Foto 1:



Foto 2:



Foto 3:



Carta Tecnica:



PRGC:

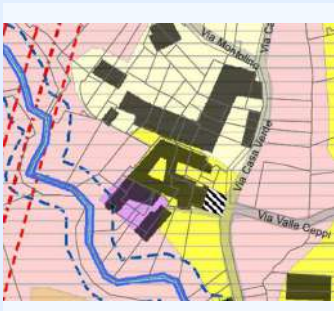

Catasto:

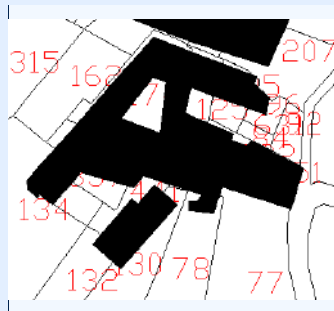

IDENTIFICATIVI

ID Scheda	215A	N° Piani	2
N° Scheda 1974	11		
Proprietà	GHIVARELLO RENATA		
Indirizzo	VIA CASAVERDE 1/1		
Ambito Paesaggistico PPR	36		
Vincolo Paesaggistico	DM 01/08/1985, ART 142 DLGS 42/2004		
Destinazione d'uso Attual	RESIDENZIALE		
Epoca di Costruzione/Attestato d			
Fonti Documentarie (stralcio app)			
CT Foglio	14	Area_PRGC	1
CT Mappali	751	Classe_PA	2

STATO ATTUALE

Superficie Lorda Residenziale (mq)	229
Superficie Lorda Agricola e/o Civ. Agricola (mq)	
Volume Residenziale o Civile Agricola (mc)	756
Volume Agricolo (mc)	
Abitanti Attuali	2

IN PROGETTO PRGC

Superficie Lorda Resid. LR 16/2018 (mq)	
Volume Residenziale o Civile Agricola (mc)	756
Abitanti Insediabili LR 16/2018	



COMUNE DI PINO TORINESE

CENSIMENTO DEI FABBRICATI RUSTICI

Num. Censimento Generale

303

Superficie Lorda Resid. o Civ. Agricola (mq) 229

Volume Residenziale LR 16/2018 (mq)

DESTINAZIONE D'USO AMMESSA E PRESCRITTA

Destinazione d'uso Ammessa e Prescritta

MORFOLOGIA INSEDIATIVA E CONTESTO

Morfologia AGGREGATA

Orientamento NORD-EST

Orogeografico GIACITURA DI PIANURA/FONDOVALLE

Colmi PARALLELO ALLE CURVE DI LIVELLO

PERTINENZE

Pertinenze RESIDENZA

TIPOLOGIA ARCHITETTONICA

Tipologia Aggregativa A CORTE APERTA

Tipologia Edilizia MANICA DOPPIA

Tipologia Strutturale MURATURA TRADIZIONALE

Copertura 2 FALDE

Tecniche Costrut. e Mater. TETTO ALLA PIEMONTESE: TEGOLE

Finiture e Caratteri Decor. ZOCCOLATURA - CEMENTO

Elementi Archit. Tipizzanti

Altri Elem. Archit. Signific. BALCONE; RINGHIERA IN FERRO

RILEVANZA STORICO-ARCHITETTONICA E DOCUMENTARIA

Rilevanza DI VALORE DOCUMENTARIO

RILEVANZA PAESAGGISTICA

Rilevanza DI VALORE DOCUMENTARIO

STATO DI CONSERVAZIONE

Conservazione MEDIOCRE

CORPI PERTINENZIALI AGGIUNTI

Corpi Pertinenziali

ELEMENTI DI DETRAZIONE VISIVAElementi di Detrazione Visiva **CATEGORIA DI INTERVENTO AMMISSIBILE**

Intervento MANUTENZIONE ORDINARIA E STRAORDINARIA; RISTRUTTURAZIONE EDILIZIA

Note:

CARATTERIZZAZIONE DELL'EDIFICIO

STATO DI CONSERVAZIONE

INDIRIZZI E CATEGORIE D'INTERVENTO AMMISSIBILI



COMUNE DI PINO TORINESE

CENSIMENTO DEI FABBRICATI RUSTICI

Num. Censimento Generale

304

Foto 1:



Foto 2:



Foto 3:



Carta Tecnica:



PRGC:

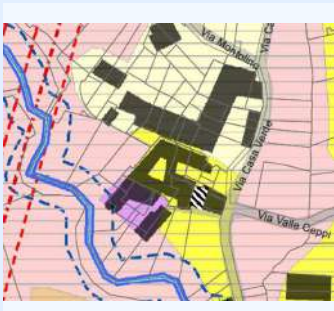

Catasto:

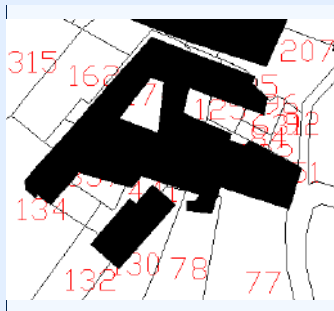

IDENTIFICATIVI

ID Scheda	215B	N° Piani	2
N° Scheda 1974	11		
Proprietà	GHIVARELLO MARIO, STECCO LUCA		
Indirizzo	VIA CASAVERDE 1/1		
Ambito Paesaggistico PPR	36		
Vincolo Paesaggistico	DM 01/08/1985, ART 142 DLGS 42/2004		
Destinazione d'uso Attual	RESIDENZIALE		
Epoca di Costruzione/Attestato d			
Fonti Documentarie (stralcio app)			
CT Foglio	14	Area_PRGC	1
CT Mappali	632	Classe_PAI	2

STATO ATTUALE

Superficie Lorda Residenziale (mq)	142
Superficie Lorda Agricola e/o Civ. Agricola (mq)	
Volume Residenziale o Civile Agricola (mc)	468
Volume Agricolo (mc)	
Abitanti Attuali	1

IN PROGETTO PRGC

Superficie Lorda Resid. LR 16/2018 (mq)	
Volume Residenziale o Civile Agricola (mc)	468
Abitanti Insediabili LR 16/2018	



COMUNE DI PINO TORINESE

CENSIMENTO DEI FABBRICATI RUSTICI

Num. Censimento Generale

304

Superficie Lorda Resid. o Civ. Agricola (mq) 142

Volume Residenziale LR 16/2018 (mq)

DESTINAZIONE D'USO AMMESSA E PRESCRITTA

Destinazione d'uso Ammessa e Prescritta

MORFOLOGIA INSEDIATIVA E CONTESTO

Morfologia AGGREGATA

Orientamento NORD-EST

Orogeografico GIACITURA DI PIANURA/FONDOVALLE

Colmi PARALLELO ALLE CURVE DI LIVELLO

PERTINENZE

Pertinenze RESIDENZA

TIPOLOGIA ARCHITETTONICA

Tipologia Aggregativa A CORTE APERTA

Tipologia Edilizia MANICA DOPPIA

Tipologia Strutturale MURATURA TRADIZIONALE

Copertura 2 FALDE

Tecniche Costrut. e Mater. TETTO ALLA PIEMONTESE: TEGOLE; RIVESTIMENTO - INTONACO

Finiture e Caratteri Decor. ZOCCOLATURA - CEMENTO

Elementi Archit. Tipizzanti

Altri Elem. Archit. Signific. BALCONE; RINGHIERA IN FERRO

RILEVANZA STORICO-ARCHITETTONICA E DOCUMENTARIA

Rilevanza DI VALORE DOCUMENTARIO

RILEVANZA PAESAGGISTICA

Rilevanza DI VALORE DOCUMENTARIO

STATO DI CONSERVAZIONE

Conservazione MEDIOCRE

CORPI PERTINENZIALI AGGIUNTI

Corpi Pertinenziali

ELEMENTI DI DETRAZIONE VISIVAElementi di Detrazione Visiva **CATEGORIA DI INTERVENTO AMMISSIBILE**

Intervento MANUTENZIONE ORDINARIA E STRAORDINARIA; RISTRUTTURAZIONE EDILIZIA

Note:

CARATTERIZZAZIONE DELL'EDIFICIO

STATO DI CONSERVAZIONE

INDIRIZZI E CATEGORIE D'INTERVENTO AMMISSIBILI



COMUNE DI PINO TORINESE

CENSIMENTO DEI FABBRICATI RUSTICI

Num. Censimento Generale

305

Foto 1:



Foto 2:



Foto 3:



Carta Tecnica:



PRGC:

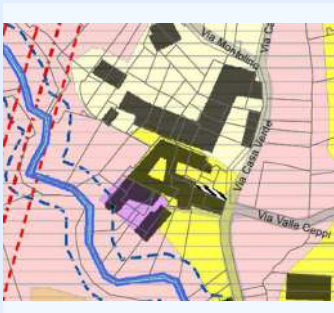

Catasto:

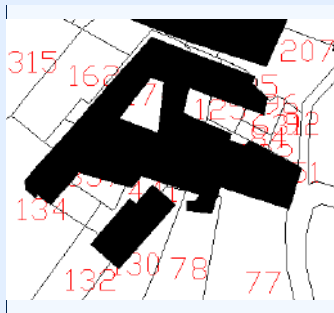

IDENTIFICATIVI

ID Scheda	215C	N° Piani	2
N° Scheda 1974	11		
Proprietà	GHIVARELLO RENATA		
Indirizzo	VIA CASAVERDE 1		
Ambito Paesaggistico PPR	36		
Vincolo Paesaggistico	DM 01/08/1985, ART 142 DLGS 42/2004		
Destinazione d'uso Attual	RESIDENZIALE		
Epoca di Costruzione/Attestato d			
Fonti Documentarie (stralcio app)			
CT Foglio	14	Area_PRGC	1
CT Mappali	1225	Classe_PAI	2

STATO ATTUALE

Superficie Lorda Residenziale (mq)	163
Superficie Lorda Agricola e/o Civ. Agricola (mq)	
Volume Residenziale o Civile Agricola (mc)	537
Volume Agricolo (mc)	
Abitanti Attuali	1

IN PROGETTO PRGC

Superficie Lorda Resid. LR 16/2018 (mq)	
Volume Residenziale o Civile Agricola (mc)	537
Abitanti Insediabili LR 16/2018	



COMUNE DI PINO TORINESE

CENSIMENTO DEI FABBRICATI RUSTICI

Num. Censimento Generale

305

Superficie Lorda Resid. o Civ. Agricola (mq) 163

Volume Residenziale LR 16/2018 (mq)

DESTINAZIONE D'USO AMMESSA E PRESCRITTA

Destinazione d'uso Ammessa e Prescritta

MORFOLOGIA INSEDIATIVA E CONTESTO

Morfologia AGGREGATA

Orientamento NORD-EST

Orogeografico GIACITURA DI PIANURA/FONDOVALLE

Colmi PARALLELO ALLE CURVE DI LIVELLO

PERTINENZE

Pertinenze FIENILE; RESIDENZA

TIPOLOGIA ARCHITETTONICA

Tipologia Aggregativa A CORTE APERTA

Tipologia Edilizia MANICA DOPPIA

Tipologia Strutturale MURATURA TRADIZIONALE

Copertura 2 FALDE

Tecniche Costrut. e Mater. TETTO ALLA PIEMONTESE: TEGOLE; RIVESTIMENTO - INTONACO

Finiture e Caratteri Decor.

Elementi Archit. Tipizzanti

Altri Elem. Archit. Signific. BALCONE; RINGHIERA IN FERRO

RILEVANZA STORICO-ARCHITETTONICA E DOCUMENTARIA

Rilevanza DI VALORE DOCUMENTARIO

RILEVANZA PAESAGGISTICA

Rilevanza DI VALORE DOCUMENTARIO

STATO DI CONSERVAZIONE

Conservazione MEDIOCRE

CORPI PERTINENZIALI AGGIUNTI

Corpi Pertinenziali

ELEMENTI DI DETRAZIONE VISIVAElementi di Detrazione Visiva **CATEGORIA DI INTERVENTO AMMISSIBILE**

Intervento MANUTENZIONE ORDINARIA E STRAORDINARIA; RISTRUTTURAZIONE EDILIZIA

Note:

CARATTERIZZAZIONE DELL'EDIFICIO

STATO DI CONSERVAZIONE

INDIRIZZI E CATEGORIE D'INTERVENTO AMMISSIBILI



COMUNE DI PINO TORINESE

CENSIMENTO DEI FABBRICATI RUSTICI

Num. Censimento Generale

306

Foto 1:



Foto 2:



Foto 3:



Carta Tecnica:



PRGC:

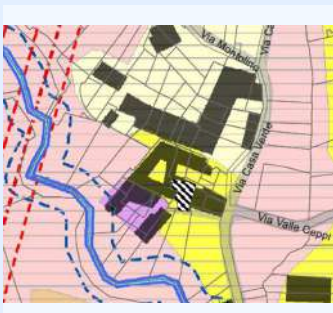

Catasto:

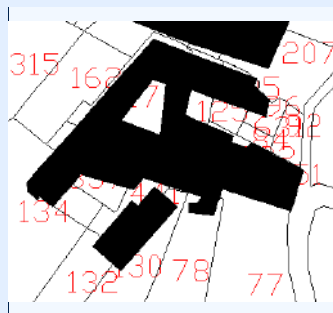

IDENTIFICATIVI

ID Scheda	216A	N° Piani	2
N° Scheda 1974	12		
Proprietà	INTINI NUNZIA, MIGLIORETTI ANGELO, STORNELLO SARAH		
Indirizzo	VIA CASAVERDE 1/A		
Ambito Paesaggistico PPR	36		
Vincolo Paesaggistico	DM 01/08/1985, ART 142 DLGS 42/2004		
Destinazione d'uso Attual	RESIDENZIALE, AGRICOLA		
Epoca di Costruzione/Attestato d			
Fonti Documentarie (stralcio app)			
CT Foglio	14	Area_PRGC	1
CT Mappali	125	Classe_PA	2

STATO ATTUALE

Superficie Lorda Residenziale (mq)	117
Superficie Lorda Agricola e/o Civ. Agricola (mq)	273
Volume Residenziale o Civile Agricola (mc)	385
Volume Agricolo (mc)	902
Abitanti Attuali	1

IN PROGETTO PRGC

Superficie Lorda Resid. LR 16/2018 (mq)	273
Volume Residenziale o Civile Agricola (mc)	385
Abitanti Insediabili LR 16/2018	6



COMUNE DI PINO TORINESE

CENSIMENTO DEI FABBRICATI RUSTICI

Num. Censimento Generale

306

Superficie Lorda Resid. o Civ. Agricola (mq) 117

Volume Residenziale LR 16/2018 (mq) 902

DESTINAZIONE D'USO AMMESSA E PRESCRITTA

Destinazione d'uso Ammessa e Prescritta

MORFOLOGIA INSEDIATIVA E CONTESTO

Morfologia AGGREGATA

Orientamento NORD-EST

Orogeografico GIACITURA DI PIANURA/FONDOVALLE

Colmi PERPENDICOLARE ALLA CURVE DI LIVELLO

PERTINENZE

Pertinenze RESIDENZA

TIPOLOGIA ARCHITETTONICA

Tipologia Aggregativa A CORTE APERTA

Tipologia Edilizia MANICA SEMPLICE

Tipologia Strutturale MURATURA TRADIZIONALE

Copertura 3 FALDE

Tecniche Costrut. e Mater. TETTO ALLA PIEMONTESE: COPPI; RIVESTIMENTO - INTONACO

Finiture e Caratteri Decor. ZOCCOLATURA - PIETRA DI RIVESTIMENTO

Elementi Archit. Tipizzanti

Altri Elem. Archit. Signific. BALCONE; RINGHIERA IN FERRO

RILEVANZA STORICO-ARCHITETTONICA E DOCUMENTARIA

Rilevanza DI VALORE DOCUMENTARIO

RILEVANZA PAESAGGISTICA

Rilevanza DI VALORE DOCUMENTARIO

STATO DI CONSERVAZIONE

Conservazione BUONO

CORPI PERTINENZIALI AGGIUNTI

Corpi Pertinenziali

ELEMENTI DI DETRAZIONE VISIVAElementi di Detrazione Visiva **CATEGORIA DI INTERVENTO AMMISSIBILE**

Intervento MANUTENZIONE ORDINARIA E STRAORDINARIA; RISTRUTTURAZIONE EDILIZIA

Note:

CARATTERIZZAZIONE DELL'EDIFICIO

STATO DI CONSERVAZIONE

INDIRIZZI E CATEGORIE D'INTERVENTO AMMISSIBILI



Foto 1:



Foto 2:



Foto 3:



Carta Tecnica:



PRGC:

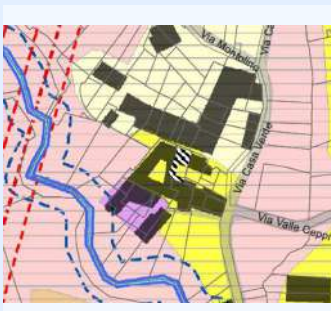

Catasto:

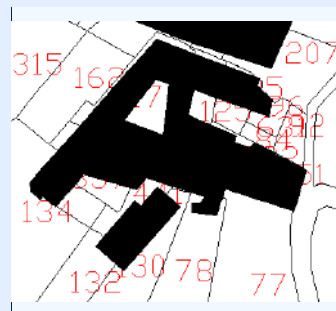

IDENTIFICATIVI

ID Scheda	216B	N° Piani	2
N° Scheda 1974	12		
Proprieta	MIGLIORETTI		
Indirizzo	VIA CASAVERDE 1/B		
Ambito Paesaggistico PPR	36		
Vincolo Paesaggistico	DM 01/08/1985, ART 142 DLGS 42/2004		
Destinazione d'uso Attual	RESIDENZIALE		
Epoca di Costruzione/Attestato d			
Fonti Documentarie (stralcio app)			
CT Foglio	14	Area_PRGC	1
CT Mappali	1044	Classe_PAI	2

STATO ATTUALE

Superficie Lorda Residenziale (mq)	201
Superficie Lorda Agricola e/o Civ. Agricola (mq)	
Volume Residenziale o Civile Agricola (mc)	663
Volume Agricolo (mc)	
Abitanti Attuali	2

IN PROGETTO PRGC

Superficie Lorda Resid. LR 16/2018 (mq)	
Volume Residenziale o Civile Agricola (mc)	663
Abitanti Insediabili LR 16/2018	



COMUNE DI PINO TORINESE

CENSIMENTO DEI FABBRICATI RUSTICI

Num. Censimento Generale

307

Superficie Lorda Resid. o Civ. Agricola (mq) 201

Volume Residenziale LR 16/2018 (mq)

DESTINAZIONE D'USO AMMESSA E PRESCRITTA

Destinazione d'uso Ammessa e Prescritta

MORFOLOGIA INSEDIATIVA E CONTESTO

Morfologia AGGREGATA

Orientamento NORD-EST

Orogeografico GIACITURA DI PIANURA/FONDOVALLE

Colmi PERPENDICOLARE ALLA CURVE DI LIVELLO

PERTINENZE

Pertinenze RESIDENZA

TIPOLOGIA ARCHITETTONICA

Tipologia Aggregativa A CORTE APERTA

Tipologia Edilizia MANICA SEMPLICE

Tipologia Strutturale MURATURA TRADIZIONALE

Copertura 3 FALDE

Tecniche Costrut. e Mater. TETTO ALLA PIEMONTESE: COPPI; RIVESTIMENTO - INTONACO

Finiture e Caratteri Decor. ZOCCOLATURA - PIETRA DI RIVESTIMENTO

Elementi Archit. Tipizzanti

Altri Elem. Archit. Signific. BALCONE; RINGHIERA IN FERRO

RILEVANZA STORICO-ARCHITETTONICA E DOCUMENTARIA

Rilevanza DI VALORE DOCUMENTARIO

RILEVANZA PAESAGGISTICA

Rilevanza DI VALORE DOCUMENTARIO

STATO DI CONSERVAZIONE

Conservazione BUONO

CORPI PERTINENZIALI AGGIUNTI

Corpi Pertinenziali

ELEMENTI DI DETRAZIONE VISIVAElementi di Detrazione Visiva **CATEGORIA DI INTERVENTO AMMISSIBILE**

Intervento MANUTENZIONE ORDINARIA E STRAORDINARIA; RISTRUTTURAZIONE EDILIZIA

Note:

CARATTERIZZAZIONE DELL'EDIFICIO

STATO DI CONSERVAZIONE

INDIRIZZI E CATEGORIE D'INTERVENTO AMMISSIBILI



Foto 1:



Foto 2:



Foto 3:



Carta Tecnica:



PRGC:

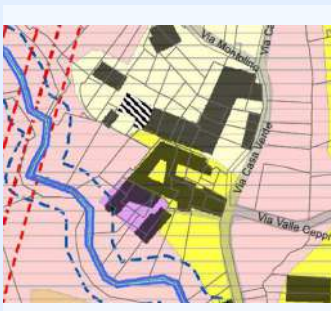

Catasto:

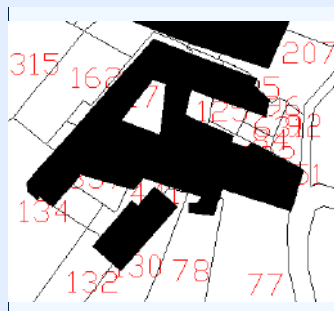

IDENTIFICATIVI

ID Scheda N° Piani N° Scheda 1974 Proprietà Indirizzo Ambito Paesaggistico PPR Vincolo Paesaggistico Destinazione d'uso Attual Epoca di Costruzione/Attestato d Fonti Documentarie (stralcio app) CT Foglio Area_PRGC CT Mappali Classe_PAI

STATO ATTUALE

Superficie Lorda Residenziale (mq) Superficie Lorda Agricola e/o Civ. Agricola (mq) Volume Residenziale o Civile Agricola (mc) Volume Agricolo (mc) Abitanti Attuali

IN PROGETTO PRGC

Superficie Lorda Resid. LR 16/2018 (mq) Volume Residenziale o Civile Agricola (mc) Abitanti Insediabili LR 16/2018



COMUNE DI PINO TORINESE

CENSIMENTO DEI FABBRICATI RUSTICI

Num. Censimento Generale

308

Superficie Lorda Resid. o Civ. Agricola (mq) 135

Volume Residenziale LR 16/2018 (mq) 408

DESTINAZIONE D'USO AMMESSA E PRESCRITTA

Destinazione d'uso Ammessa e Prescritta

MORFOLOGIA INSEDIATIVA E CONTESTO

Morfologia AGGREGATA

Orientamento NORD-EST

Orogeografico GIACITURA DI PIANURA/FONDOVALLE

Colmi PARALLELO ALLE CURVE DI LIVELLO

PERTINENZE

Pertinenze RESIDENZA

TIPOLOGIA ARCHITETTONICA

Tipologia Aggregativa A CORTE APERTA

Tipologia Edilizia MANICA DOPPIA

Tipologia Strutturale MURATURA TRADIZIONALE

Copertura MISTA

Tecniche Costrut. e Mater. TETTO ALLA PIEMONTESE: COPPI; RIVESTIMENTO - INTONACO

Finiture e Caratteri Decor.

Elementi Archit. Tipizzanti

Altri Elem. Archit. Signific. BALCONE; RINGHIERA IN FERRO

RILEVANZA STORICO-ARCHITETTONICA E DOCUMENTARIA

Rilevanza DI VALORE DOCUMENTARIO

RILEVANZA PAESAGGISTICA

Rilevanza DI VALORE DOCUMENTARIO

STATO DI CONSERVAZIONE

Conservazione MEDIOCRE

CORPI PERTINENZIALI AGGIUNTI

Corpi Pertinenziali

ELEMENTI DI DETRAZIONE VISIVAElementi di Detrazione Visiva **CATEGORIA DI INTERVENTO AMMISSIBILE**

Intervento MANUTENZIONE ORDINARIA E STRAORDINARIA; RISTRUTTURAZIONE EDILIZIA

Note:

CARATTERIZZAZIONE DELL'EDIFICIO

STATO DI CONSERVAZIONE

INDIRIZZI E CATEGORIE D'INTERVENTO AMMISSIBILI



COMUNE DI PINO TORINESE

CENSIMENTO DEI FABBRICATI RUSTICI

Num. Censimento Generale

309

Foto 1:



Foto 2:



Foto 3:



Carta Tecnica:

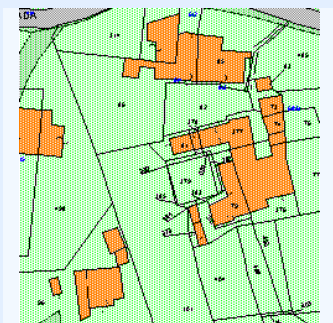

PRGC:

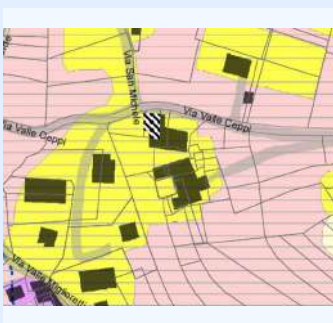

Catasto:

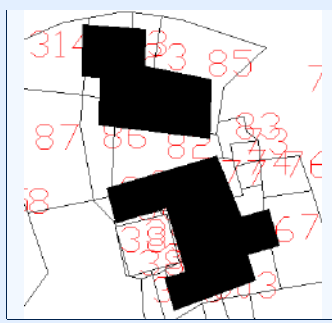

IDENTIFICATIVI

ID Scheda	218	N° Piani	2
N° Scheda 1974	17		
Proprieta	VERGNANO GIANCARLO		
Indirizzo	VIA VALLE CEPPI 6/6		
Ambito Paesaggistico PPR	36		
Vincolo Paesaggistico	DM 01/08/1985		
Destinazione d'uso Attual	RESIDENZIALE, AGRICOLA		
Epoca di Costruzione/Attestato d			
Fonti Documentarie (stralcio app)			
CT Foglio	26	Area_PRGC	1
CT Mappali	313	Classe_PAI	2

STATO ATTUALE

Superficie Lorda Residenziale (mq)	166
Superficie Lorda Agricola e/o Civ. Agricola (mq)	149
Volume Residenziale o Civile Agricola (mc)	547
Volume Agricolo (mc)	492
Abitanti Attuali	1

IN PROGETTO PRGC

Superficie Lorda Resid. LR 16/2018 (mq)	149
Volume Residenziale o Civile Agricola (mc)	547
Abitanti Insediabili LR 16/2018	3



COMUNE DI PINO TORINESE

CENSIMENTO DEI FABBRICATI RUSTICI

Num. Censimento Generale

309

Superficie Lorda Resid. o Civ. Agricola (mq) 166

Volume Residenziale LR 16/2018 (mq) 492

DESTINAZIONE D'USO AMMESSA E PRESCRITTA

Destinazione d'uso Ammessa e Prescritta

MORFOLOGIA INSEDIATIVA E CONTESTO

Morfologia ARRETRATA RISPETTO ALLA STRADA

Orientamento NORD - SUD

Orogeografico GIACITURA DI MEZZA COSTA

Colmi PARALLELO ALLE CURVE DI LIVELLO

PERTINENZE

Pertinenze RESIDENZA

TIPOLOGIA ARCHITETTONICA

Tipologia Aggregativa

Tipologia Edilizia MANICA DOPPIA

Tipologia Strutturale MURATURA TRADIZIONALE

Copertura MISTA

Tecniche Costrut. e Mater. TETTO ALLA PIEMONTESE: COPPI; RIVESTIMENTO - INTONACO

Finiture e Caratteri Decor. ZOCCOLATURA - INTONACO COLORATO

Elementi Archit. Tipizzanti

Altri Elem. Archit. Signific. BALCONE; RINGHIERA IN FERRO

RILEVANZA STORICO-ARCHITETTONICA E DOCUMENTARIA

Rilevanza DI VALORE DOCUMENTARIO

RILEVANZA PAESAGGISTICA

Rilevanza DI VALORE DOCUMENTARIO

STATO DI CONSERVAZIONE

Conservazione MEDIOCRE

CORPI PERTINENZIALI AGGIUNTI

Corpi Pertinenziali

ELEMENTI DI DETRAZIONE VISIVAElementi di Detrazione Visiva **CATEGORIA DI INTERVENTO AMMISSIBILE**

Intervento MANUTENZIONE ORDINARIA E STRAORDINARIA; RISTRUTTURAZIONE EDILIZIA

Note:

CARATTERIZZAZIONE DELL'EDIFICIO

STATO DI CONSERVAZIONE

INDIRIZZI E CATEGORIE D'INTERVENTO AMMISSIBILI



Foto 1:



Foto 2:



Foto 3:



Carta Tecnica:

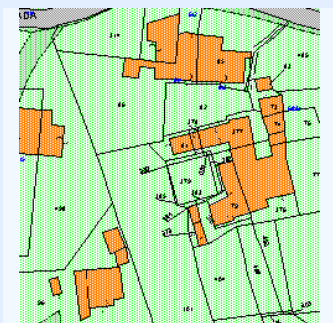

PRGC:

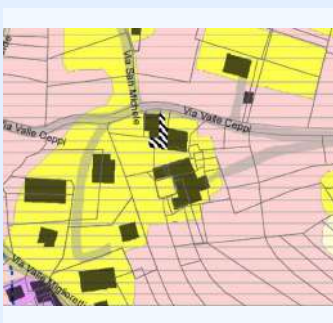

Catasto:

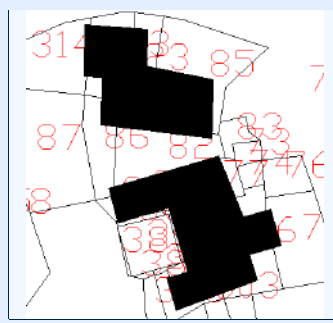

IDENTIFICATIVI

ID Scheda	219	N° Piani	2
N° Scheda 1974	18		
Proprietà	VERGNANO ANGELA		
Indirizzo	VIA VALLE CEPPI 6/4		
Ambito Paesaggistico PPR	36		
Vincolo Paesaggistico	DM 01/08/1985		
Destinazione d'uso Attuale	RESIDENZIALE, ART 142 DLGS 42/2004		
Epoca di Costruzione/Attestato d			
Fonti Documentarie (stralcio app)			
CT Foglio	26	Area_PRGC	1
CT Mappali	86	Classe_PAI	2

STATO ATTUALE

Superficie Lorda Residenziale (mq)	189
Superficie Lorda Agricola e/o Civ. Agricola (mq)	
Volume Residenziale o Civile Agricola (mc)	623
Volume Agricolo (mc)	
Abitanti Attuali	2

IN PROGETTO PRGC

Superficie Lorda Resid. LR 16/2018 (mq)	
Volume Residenziale o Civile Agricola (mc)	623
Abitanti Insediabili LR 16/2018	



COMUNE DI PINO TORINESE

CENSIMENTO DEI FABBRICATI RUSTICI

Num. Censimento Generale

310

Superficie Lorda Resid. o Civ. Agricola (mq) 189

Volume Residenziale LR 16/2018 (mq)

DESTINAZIONE D'USO AMMESSA E PRESCRITTA

Destinazione d'uso Ammessa e Prescritta

MORFOLOGIA INSEDIATIVA E CONTESTO

Morfologia AGGREGATA

Orientamento NORD - SUD

Orogeografico GIACITURA DI MEZZA COSTA

Colmi PARALLELO ALLE CURVE DI LIVELLO

PERTINENZE

Pertinenze RESIDENZA

TIPOLOGIA ARCHITETTONICA

Tipologia Aggregativa

Tipologia Edilizia MANICA DOPPIA

Tipologia Strutturale MURATURA TRADIZIONALE

Copertura 2 FALDE

Tecniche Costrut. e Mater. TETTO ALLA PIEMONTESE: COPPI

Finiture e Caratteri Decor.

Elementi Archit. Tipizzanti

Altri Elem. Archit. Signific. BALCONE; RINGHIERA IN FERRO

RILEVANZA STORICO-ARCHITETTONICA E DOCUMENTARIA

Rilevanza DI VALORE DOCUMENTARIO

RILEVANZA PAESAGGISTICA

Rilevanza DI VALORE DOCUMENTARIO

STATO DI CONSERVAZIONE

Conservazione BUONO

CORPI PERTINENZIALI AGGIUNTI

Corpi Pertinenziali

ELEMENTI DI DETRAZIONE VISIVAElementi di Detrazione Visiva **CATEGORIA DI INTERVENTO AMMISSIBILE**

Intervento MANUTENZIONE ORDINARIA E STRAORDINARIA; RISTRUTTURAZIONE EDILIZIA

Note:

CARATTERIZZAZIONE DELL'EDIFICIO

STATO DI CONSERVAZIONE

INDIRIZZI E CATEGORIE D'INTERVENTO AMMISSIBILI



COMUNE DI PINO TORINESE

CENSIMENTO DEI FABBRICATI RUSTICI

Num. Censimento Generale

311

Foto 1:



Foto 2:



Foto 3:



Carta Tecnica:

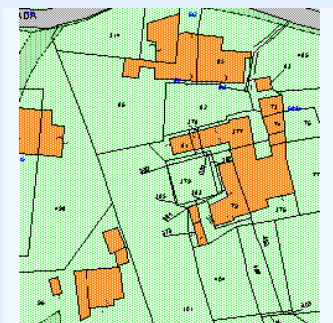

PRGC:



Catasto:

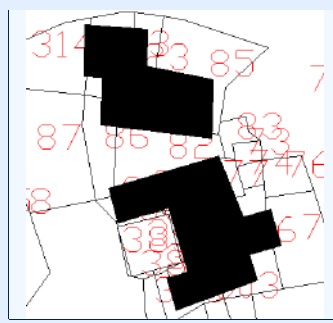

IDENTIFICATIVI

ID Scheda	220	N° Piani	2
N° Scheda 1974	19		
Proprietà	SILVESTRI LUKA, LURU LIDIA, CASAGRANDE EMANULEA, CASAGRANDE LAURA, CASAGRANDE CARLO,		
Indirizzo	VIA VALLE CEPPI 6/2		
Ambito Paesaggistico PPR	36		
Vincolo Paesaggistico	DM 01/08/1985		
Destinazione d'uso Attual	RESIDENZIALE		
Epoca di Costruzione/Attestato d			
Fonti Documentarie (stralcio app)			
CT Foglio	26	Area_PRGC	1
CT Mappali	85	Classe_PAI	2

STATO ATTUALE

Superficie Lorda Residenziale (mq)	296
Superficie Lorda Agricola e/o Civ. Agricola (mq)	32
Volume Residenziale o Civile Agricola (mc)	977
Volume Agricolo (mc)	107
Abitanti Attuali	3

IN PROGETTO PRGC

Superficie Lorda Resid. LR 16/2018 (mq)	32
Volume Residenziale o Civile Agricola (mc)	977
Abitanti Insediabili LR 16/2018	1



COMUNE DI PINO TORINESE

CENSIMENTO DEI FABBRICATI RUSTICI

Num. Censimento Generale

311

Superficie Lorda Resid. o Civ. Agricola (mq) 296

Volume Residenziale LR 16/2018 (mq) 107

DESTINAZIONE D'USO AMMESSA E PRESCRITTA

Destinazione d'uso Ammessa e Prescritta

MORFOLOGIA INSEDIATIVA E CONTESTO

Morfologia AGGREGATA

Orientamento NORD - SUD

Orogeografico GIACITURA DI MEZZA COSTA

Colmi PARALLELO ALLE CURVE DI LIVELLO

PERTINENZE

Pertinenze RESIDENZA

TIPOLOGIA ARCHITETTONICA

Tipologia Aggregativa A CORTE APERTA

Tipologia Edilizia MANICA DOPPIA

Tipologia Strutturale MURATURA TRADIZIONALE

Copertura MISTA

Tecniche Costrut. e Mater. TETTO ALLA PIEMONTESE: COPPI; RIVESTIMENTO - INTONACO

Finiture e Caratteri Decor. ZOCCOLATURA - PIETRA DI RIVESTIMENTO

Elementi Archit. Tipizzanti

Altri Elem. Archit. Signific. BALCONE; RINGHIERA IN FERRO

RILEVANZA STORICO-ARCHITETTONICA E DOCUMENTARIA

Rilevanza DI VALORE DOCUMENTARIO

RILEVANZA PAESAGGISTICA

Rilevanza DI VALORE DOCUMENTARIO

STATO DI CONSERVAZIONE

Conservazione BUONO

CORPI PERTINENZIALI AGGIUNTI

Corpi Pertinenziali

ELEMENTI DI DETRAZIONE VISIVAElementi di Detrazione Visiva **CATEGORIA DI INTERVENTO AMMISSIBILE**

Intervento MANUTENZIONE ORDINARIA E STRAORDINARIA; RISTRUTTURAZIONE EDILIZIA

Note:

CARATTERIZZAZIONE DELL'EDIFICIO

STATO DI CONSERVAZIONE

INDIRIZZI E CATEGORIE D'INTERVENTO AMMISSIBILI



Foto 1:



Foto 2:



Foto 3:



Carta Tecnica:

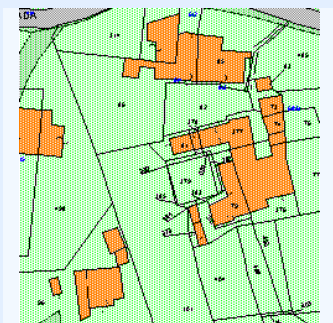

PRGC:

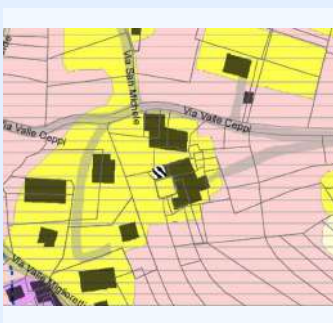

Catasto:

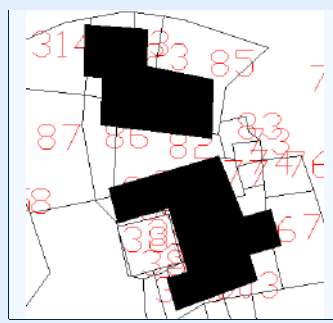

IDENTIFICATIVI

ID Scheda	221A	N° Piani	2
N° Scheda 1974	20		
Proprietà	PAGANI ENRICO		
Indirizzo	VIA VALLE CEPPI 6/5		
Ambito Paesaggistico PPR	36		
Vincolo Paesaggistico	DM 01/08/1985, ART 142 DLGS 42/2004		
Destinazione d'uso Attuale	CIVILE AGRICOLA		
Epoca di Costruzione/Attestato d			
Fonti Documentarie (stralcio app)			
CT Foglio	26	Area_PRGC	1
CT Mappali	81	Classe_PA	2

STATO ATTUALE

Superficie Lorda Residenziale (mq)	78
Superficie Lorda Agricola e/o Civ. Agricola (mq)	
Volume Residenziale o Civile Agricola (mc)	257
Volume Agricolo (mc)	
Abitanti Attuali	1

IN PROGETTO PRGC

Superficie Lorda Resid. LR 16/2018 (mq)	
Volume Residenziale o Civile Agricola (mc)	257
Abitanti Insediabili LR 16/2018	



COMUNE DI PINO TORINESE

CENSIMENTO DEI FABBRICATI RUSTICI

Num. Censimento Generale

312

Superficie Lorda Resid. o Civ. Agricola (mq) 78

Volume Residenziale LR 16/2018 (mq)

DESTINAZIONE D'USO AMMESSA E PRESCRITTA

Destinazione d'uso Ammessa e Prescritta

MORFOLOGIA INSEDIATIVA E CONTESTO

Morfologia AGGREGATA

Orientamento NORD-EST

Orogeografico GIACITURA DI MEZZA COSTA

Colmi PERPENDICOLARE ALLA CURVE DI LIVELLO

PERTINENZE

Pertinenze RESIDENZA

TIPOLOGIA ARCHITETTONICA

Tipologia Aggregativa A CORTE CHIUSA

Tipologia Edilizia UNITA' SISTEMICA

Tipologia Strutturale MURATURA TRADIZIONALE

Copertura 2 FALDE

Tecniche Costrut. e Mater. TETTO ALLA PIEMONTESE: COPPI; RIVESTIMENTO - INTONACO

Finiture e Caratteri Decor.

Elementi Archit. Tipizzanti

Altri Elem. Archit. Signific. BALCONE; RINGHIERA IN FERRO

RILEVANZA STORICO-ARCHITETTONICA E DOCUMENTARIA

Rilevanza DI VALORE DOCUMENTARIO

RILEVANZA PAESAGGISTICA

Rilevanza DI VALORE DOCUMENTARIO

STATO DI CONSERVAZIONE

Conservazione PESSIMO

CORPI PERTINENZIALI AGGIUNTI

Corpi Pertinenziali

ELEMENTI DI DETRAZIONE VISIVAElementi di Detrazione Visiva **CATEGORIA DI INTERVENTO AMMISSIBILE**

Intervento MANUTENZIONE ORDINARIA E STRAORDINARIA; RISTRUTTURAZIONE EDILIZIA

Note:

CARATTERIZZAZIONE DELL'EDIFICIO

STATO DI CONSERVAZIONE

INDIRIZZI E CATEGORIE D'INTERVENTO AMMISSIBILI



Foto 1:



Foto 2:



Foto 3:



Carta Tecnica:

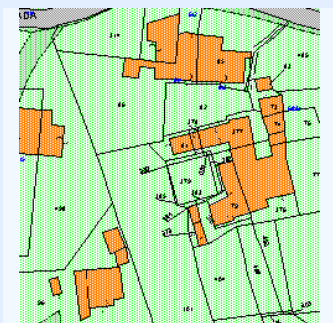

PRGC:

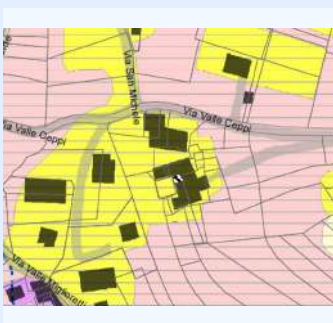

Catasto:

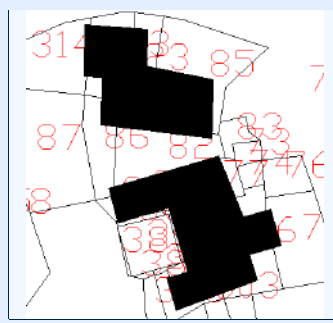

IDENTIFICATIVI

ID Scheda	221B	N° Piani	2
N° Scheda 1974	20		
Proprietà	MONGE ROFFARELLI GIOVANNI, MONGE ELENA		
Indirizzo	VIA VALLE CEPPI 6/5		
Ambito Paesaggistico PPR	36		
Vincolo Paesaggistico	DM 01/08/1985		
Destinazione d'uso Attual	CIVILE AGRICOLA		
Epoca di Costruzione/Attestato d			
Fonti Documentarie (stralcio app)			
CT Foglio	26	Area_PRGC	1
CT Mappali	79	Classe_PAI	2

STATO ATTUALE

Superficie Lorda Residenziale (mq)	58
Superficie Lorda Agricola e/o Civ. Agricola (mq)	
Volume Residenziale o Civile Agricola (mc)	193
Volume Agricolo (mc)	
Abitanti Attuali	1

IN PROGETTO PRGC

Superficie Lorda Resid. LR 16/2018 (mq)	
Volume Residenziale o Civile Agricola (mc)	193
Abitanti Insediabili LR 16/2018	



COMUNE DI PINO TORINESE

CENSIMENTO DEI FABBRICATI RUSTICI

Num. Censimento Generale

313

Superficie Lorda Resid. o Civ. Agricola (mq) 58

Volume Residenziale LR 16/2018 (mq)

DESTINAZIONE D'USO AMMESSA E PRESCRITTA

Destinazione d'uso Ammessa e Prescritta

MORFOLOGIA INSEDIATIVA E CONTESTO

Morfologia AGGREGATA

Orientamento NORD-EST

Orogeografico GIACITURA DI MEZZA COSTA

Colmi PERPENDICOLARE ALLA CURVE DI LIVELLO

PERTINENZE

Pertinenze RESIDENZA

TIPOLOGIA ARCHITETTONICA

Tipologia Aggregativa A CORTE CHIUSA

Tipologia Edilizia UNITA' SISTEMICA

Tipologia Strutturale MURATURA TRADIZIONALE

Copertura 2 FALDE

Tecniche Costrut. e Mater. TETTO ALLA PIEMONTESE: COPPI; RIVESTIMENTO - INTONACO

Finiture e Caratteri Decor.

Elementi Archit. Tipizzanti

Altri Elem. Archit. Signific. BALCONE; RINGHIERA IN FERRO

RILEVANZA STORICO-ARCHITETTONICA E DOCUMENTARIA

Rilevanza DI VALORE DOCUMENTARIO

RILEVANZA PAESAGGISTICA

Rilevanza DI VALORE DOCUMENTARIO

STATO DI CONSERVAZIONE

Conservazione PESSIMO

CORPI PERTINENZIALI AGGIUNTI

Corpi Pertinenziali

ELEMENTI DI DETRAZIONE VISIVAElementi di Detrazione Visiva **CATEGORIA DI INTERVENTO AMMISSIBILE**

Intervento MANUTENZIONE ORDINARIA E STRAORDINARIA; RISTRUTTURAZIONE EDILIZIA

Note:

CARATTERIZZAZIONE DELL'EDIFICIO

STATO DI CONSERVAZIONE

INDIRIZZI E CATEGORIE D'INTERVENTO AMMISSIBILI



Foto 1:



Foto 2:



Foto 3:



Carta Tecnica:

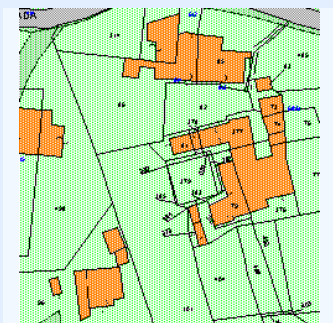

PRGC:

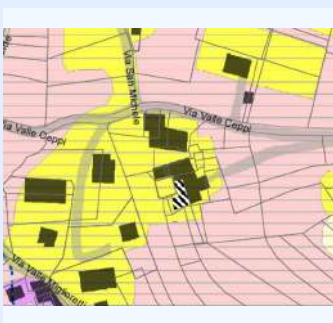

Catasto:

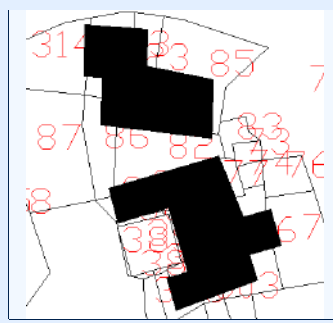

IDENTIFICATIVI

ID Scheda N° Piani N° Scheda 1974 Proprietà Indirizzo Ambito Paesaggistico PPR Vincolo Paesaggistico Destinazione d'uso Attual Epoca di Costruzione/Attestato d Fonti Documentarie (stralcio app) CT Foglio Area_PRGC CT Mappali Classe_PAI

STATO ATTUALE

Superficie Lorda Residenziale (mq) Superficie Lorda Agricola e/o Civ. Agricola (mq) Volume Residenziale o Civile Agricola (mc) Volume Agricolo (mc) Abitanti Attuali

IN PROGETTO PRGC

Superficie Lorda Resid. LR 16/2018 (mq) Volume Residenziale o Civile Agricola (mc) Abitanti Insediabili LR 16/2018



COMUNE DI PINO TORINESE

CENSIMENTO DEI FABBRICATI RUSTICI

Num. Censimento Generale

314

Superficie Lorda Resid. o Civ. Agricola (mq)

Volume Residenziale LR 16/2018 (mq)

823

DESTINAZIONE D'USO AMMESSA E PRESCRITTADestinazione d'uso Ammessa e Prescritta **MORFOLOGIA INSEDIATIVA E CONTESTO**Morfologia Orientamento Orogeografico Colmi **PERTINENZE**Pertinenze **TIPOLOGIA ARCHITETTONICA**Tipologia Aggregativa Tipologia Edilizia Tipologia Strutturale Copertura Tecniche Costrut. e Mater. Finiture e Caratteri Decor. Elementi Archit. Tipizzanti Altri Elem. Archit. Signific. **RILEVANZA STORICO-ARCHITETTONICA E DOCUMENTARIA**Rilevanza **RILEVANZA PAESAGGISTICA**Rilevanza **STATO DI CONSERVAZIONE**Conservazione **CORPI PERTINENZIALI AGGIUNTI**Corpi Pertinenziali **ELEMENTI DI DETRAZIONE VISIVA**Elementi di Detrazione Visiva **CATEGORIA DI INTERVENTO AMMISSIBILE**Intervento

Note:

CARATTERIZZAZIONE DELL'EDIFICIO

STATO DI CONSERVAZIONE

INDIRIZZI E CATEGORIE D'INTERVENTO AMMISSIBILI



COMUNE DI PINO TORINESE

CENSIMENTO DEI FABBRICATI RUSTICI

Num. Censimento Generale

315

Foto 1:



Foto 2:



Foto 3:



Carta Tecnica:

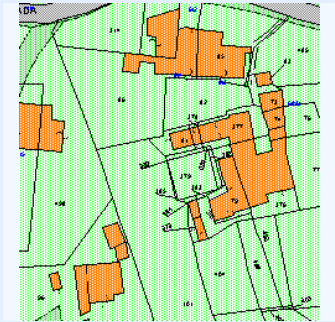

PRGC:

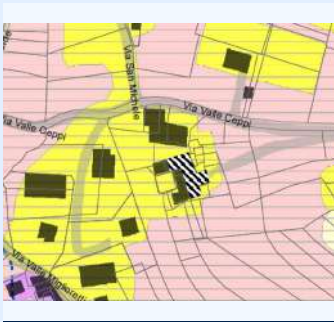

Catasto:

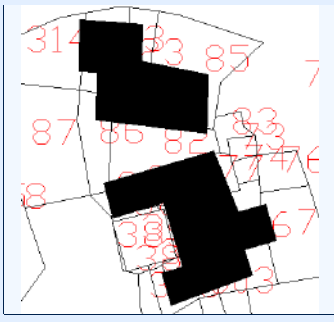

IDENTIFICATIVI

ID Scheda	222	N° Piani	2
N° Scheda 1974	21		
Proprieta	PAGANI ENRICO, MONGE ROFFARELLI GIOVANNI, MONGE ELENA		
Indirizzo	VIA VALLE CEPPI 6/5		
Ambito Paesaggistico PPR	36		
Vincolo Paesaggistico	DM 01/08/1985		
Destinazione d'uso Attual	CIVILE AGRICOLA, AGRICOLA		
Epoca di Costruzione/Attestato d			
Fonti Documentarie (stralcio app)			
CT Foglio	26	Area_PRGC	1
CT Mappali	73, 74, 376, 377	Classe_PA	2

STATO ATTUALE

Superficie Lorda Residenziale (mq)	159
Superficie Lorda Agricola e/o Civ. Agricola (mq)	752
Volume Residenziale o Civile Agricola (mc)	524
Volume Agricolo (mc)	2483
Abitanti Attuali	1

IN PROGETTO PRGC

Superficie Lorda Resid. LR 16/2018 (mq)	752
Volume Residenziale o Civile Agricola (mc)	524
Abitanti Insediabili LR 16/2018	17



COMUNE DI PINO TORINESE

CENSIMENTO DEI FABBRICATI RUSTICI

Num. Censimento Generale

315

Superficie Lorda Resid. o Civ. Agricola (mq) 159

Volume Residenziale LR 16/2018 (mq) 2483

DESTINAZIONE D'USO AMMESSA E PRESCRITTA

Destinazione d'uso Ammessa e Prescritta

MORFOLOGIA INSEDIATIVA E CONTESTO

Morfologia AGGREGATA

Orientamento NORD-OVEST

Orogeografico GIACITURA DI MEZZA COSTA

Colmi PARALLELO ALLE CURVE DI LIVELLO

PERTINENZE

Pertinenze TETTOIA; FIENILE; RESIDENZA

TIPOLOGIA ARCHITETTONICA

Tipologia Aggregativa A CORTE APERTA

Tipologia Edilizia UNITA' SISTEMICA

Tipologia Strutturale MURATURA TRADIZIONALE

Copertura MISTA

Tecniche Costrut. e Mater. TETTO ALLA PIEMONTESE: COPPI; RIVESTIMENTO - MISTO

Finiture e Caratteri Decor.

Elementi Archit. Tipizzanti

Altri Elem. Archit. Signific.

RILEVANZA STORICO-ARCHITETTONICA E DOCUMENTARIA

Rilevanza DI VALORE DOCUMENTARIO

RILEVANZA PAESAGGISTICA

Rilevanza DI VALORE DOCUMENTARIO

STATO DI CONSERVAZIONE

Conservazione PESSIMO

CORPI PERTINENZIALI AGGIUNTI

Corpi Pertinenziali

ELEMENTI DI DETRAZIONE VISIVAElementi di Detrazione Visiva **CATEGORIA DI INTERVENTO AMMISSIBILE**

Intervento MANUTENZIONE ORDINARIA E STRAORDINARIA; RISTRUTTURAZIONE EDILIZIA

Note:

CARATTERIZZAZIONE DELL'EDIFICIO

STATO DI CONSERVAZIONE

INDIRIZZI E CATEGORIE D'INTERVENTO AMMISSIBILI



Foto 1:



Foto 2:



Foto 3:



Carta Tecnica:



PRGC:



Catasto:



IDENTIFICATIVI

ID Scheda	223A	N° Piani	2
N° Scheda 1974	1		
Proprietà	RUBATTO RICCARDO		
Indirizzo	VIA VALLE CEPPI 13		
Ambito Paesaggistico PPR	36		
Vincolo Paesaggistico	DM 01/08/1985		
Destinazione d'uso Attuale	RESIDENZIALE, AGRICOLA		
Epoca di Costruzione/Attestato d			
Fonti Documentarie (stralcio app)			
CT Foglio	26	Area_PRGC	1
CT Mappali	295	Classe_PA	2; 4

STATO ATTUALE

Superficie Lorda Residenziale (mq)	185
Superficie Lorda Agricola e/o Civ. Agricola (mq)	86
Volume Residenziale o Civile Agricola (mc)	611
Volume Agricolo (mc)	284
Abitanti Attuali	2

IN PROGETTO PRGC

Superficie Lorda Resid. LR 16/2018 (mq)	86
Volume Residenziale o Civile Agricola (mc)	611
Abitanti Insediabili LR 16/2018	2



COMUNE DI PINO TORINESE

CENSIMENTO DEI FABBRICATI RUSTICI

Num. Censimento Generale

316

Superficie Lorda Resid. o Civ. Agricola (mq) 185

Volume Residenziale LR 16/2018 (mq) 284

DESTINAZIONE D'USO AMMESSA E PRESCRITTA

Destinazione d'uso Ammessa e Prescritta

MORFOLOGIA INSEDIATIVA E CONTESTO

Morfologia ISOLATA

Orientamento NORD - SUD

Orogeografico GIACITURA DI MEZZA COSTA

Colmi PARALLELO ALLE CURVE DI LIVELLO

PERTINENZE

Pertinenze TETTOIA; RESIDENZA

TIPOLOGIA ARCHITETTONICA

Tipologia Aggregativa

Tipologia Edilizia MANICA DOPPIA

Tipologia Strutturale MURATURA TRADIZIONALE

Copertura 2 FALDE

Tecniche Costrut. e Mater. TETTO ALLA PIEMONTESE: TEGOLE; RIVESTIMENTO - MISTO

Finiture e Caratteri Decor.

Elementi Archit. Tipizzanti

Altri Elem. Archit. Signific. BALCONE; TAGLIAFUOCO; RINGHIERA IN FERRO

RILEVANZA STORICO-ARCHITETTONICA E DOCUMENTARIA

Rilevanza DI VALORE DOCUMENTARIO

RILEVANZA PAESAGGISTICA

Rilevanza DI VALORE DOCUMENTARIO

STATO DI CONSERVAZIONE

Conservazione BUONO

CORPI PERTINENZIALI AGGIUNTI

Corpi Pertinenziali

ELEMENTI DI DETRAZIONE VISIVAElementi di Detrazione Visiva **CATEGORIA DI INTERVENTO AMMISSIBILE**

Intervento MANUTENZIONE ORDINARIA E STRAORDINARIA; RISTRUTTURAZIONE EDILIZIA

Note:

CARATTERIZZAZIONE DELL'EDIFICIO

STATO DI CONSERVAZIONE

INDIRIZZI E CATEGORIE D'INTERVENTO AMMISSIBILI



Foto 1:



Foto 2:



Foto 3:



Carta Tecnica:

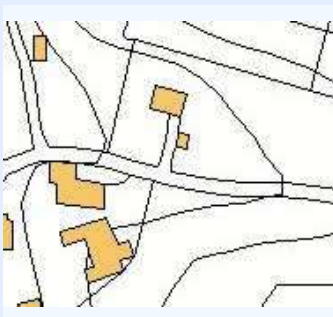

PRGC:



Catasto:

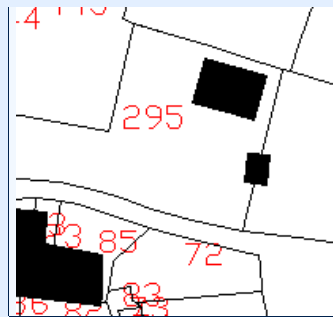

IDENTIFICATIVI

ID Scheda N° Piani N° Scheda 1974 Proprietà Indirizzo Ambito Paesaggistico PPR Vincolo Paesaggistico Destinazione d'uso Attual Epoca di Costruzione/Attestato d Fonti Documentarie (stralcio app) CT Foglio Area_PRGC CT Mappali Classe_PAI

STATO ATTUALE

Superficie Lorda Residenziale (mq) Superficie Lorda Agricola e/o Civ. Agricola (mq) Volume Residenziale o Civile Agricola (mc) Volume Agricolo (mc) Abitanti Attuali

IN PROGETTO PRGC

Superficie Lorda Resid. LR 16/2018 (mq) Volume Residenziale o Civile Agricola (mc) Abitanti Insediabili LR 16/2018



COMUNE DI PINO TORINESE

CENSIMENTO DEI FABBRICATI RUSTICI

Num. Censimento Generale

317

Superficie Lorda Resid. o Civ. Agricola (mq)

Volume Residenziale LR 16/2018 (mq)

80

DESTINAZIONE D'USO AMMESSA E PRESCRITTA

Destinazione d'uso Ammessa e Prescritta

MORFOLOGIA INSEDIATIVA E CONTESTO

Morfologia Orientamento Orogeografico Colmi

PERTINENZE

Pertinenze

TIPOLOGIA ARCHITETTONICA

Tipologia Aggregativa Tipologia Edilizia Tipologia Strutturale Copertura Tecniche Costrut. e Mater. Finiture e Caratteri Decor. Elementi Archit. Tipizzanti Altri Elem. Archit. Signific.

RILEVANZA STORICO-ARCHITETTONICA E DOCUMENTARIA

Rilevanza

RILEVANZA PAESAGGISTICA

Rilevanza

STATO DI CONSERVAZIONE

Conservazione

CORPI PERTINENZIALI AGGIUNTI

Corpi Pertinenziali

ELEMENTI DI DETRAZIONE VISIVA

Elementi di Detrazione Visiva

CATEGORIA DI INTERVENTO AMMISSIBILE

Intervento

Note:

CARATTERIZZAZIONE DELL'EDIFICIO

STATO DI CONSERVAZIONE

INDIRIZZI E CATEGORIE D'INTERVENTO AMMISSIBILI



COMUNE DI PINO TORINESE

CENSIMENTO DEI FABBRICATI RUSTICI

Num. Censimento Generale

318

Foto 1:



Foto 2:



Foto 3:



Carta Tecnica:

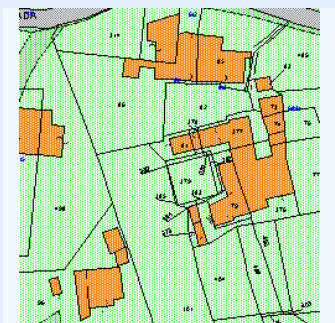

PRGC:

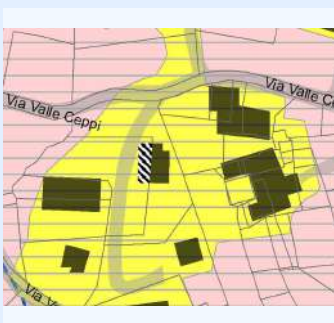

Catasto:

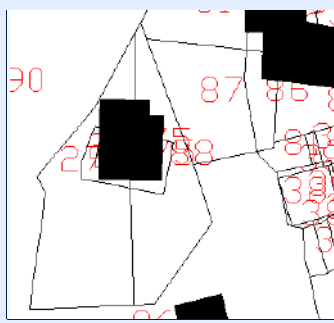

IDENTIFICATIVI

ID Scheda	224A	N° Piani	2
N° Scheda 1974	3		
Proprieta	GROSSO VALERIO		
Indirizzo	VIA VALLE CEPPI 4/5		
Ambito Paesaggistico PPR	36		
Vincolo Paesaggistico	DM 01/08/1985, ART.142 DLGS 42/2004		
Destinazione d'uso Attual	RESIDENZIALE		
Epoca di Costruzione/Attestato d			
Fonti Documentarie (stralcio app)			
CT Foglio	26	Area_PRGC	1
CT Mappali	499	Classe_PAI	2

STATO ATTUALE

Superficie Lorda Residenziale (mq)	198
Superficie Lorda Agricola e/o Civ. Agricola (mq)	
Volume Residenziale o Civile Agricola (mc)	653
Volume Agricolo (mc)	
Abitanti Attuali	2

IN PROGETTO PRGC

Superficie Lorda Resid. LR 16/2018 (mq)	
Volume Residenziale o Civile Agricola (mc)	653
Abitanti Insediabili LR 16/2018	



COMUNE DI PINO TORINESE

CENSIMENTO DEI FABBRICATI RUSTICI

Num. Censimento Generale

318

Superficie Lorda Resid. o Civ. Agricola (mq) 198

Volume Residenziale LR 16/2018 (mq)

DESTINAZIONE D'USO AMMESSA E PRESCRITTA

Destinazione d'uso Ammessa e Prescritta

MORFOLOGIA INSEDIATIVA E CONTESTO

Morfologia ISOLATA

Orientamento NORD - SUD

Orogeografico GIACITURA DI MEZZA COSTA

Colmi

PERTINENZE

Pertinenze RESIDENZA

TIPOLOGIA ARCHITETTONICA

Tipologia Aggregativa A CORTE APERTA

Tipologia Edilizia MANICA SEMPLICE

Tipologia Strutturale MURATURA TRADIZIONALE

Copertura 2 FALDE

Tecniche Costrut. e Mater. TETTO ALLA PIEMONTESE: COPPI; RIVESTIMENTO - INTONACO

Finiture e Caratteri Decor.

Elementi Archit. Tipizzanti

Altri Elem. Archit. Signific. BALCONE; TAGLIAFUOCO; RINGHIERA IN FERRO

RILEVANZA STORICO-ARCHITETTONICA E DOCUMENTARIA

Rilevanza DI VALORE DOCUMENTARIO

RILEVANZA PAESAGGISTICA

Rilevanza DI VALORE DOCUMENTARIO

STATO DI CONSERVAZIONE

Conservazione PESSIMO

CORPI PERTINENZIALI AGGIUNTI

Corpi Pertinenziali

ELEMENTI DI DETRAZIONE VISIVAElementi di Detrazione Visiva **CATEGORIA DI INTERVENTO AMMISSIBILE**

Intervento MANUTENZIONE ORDINARIA E STRAORDINARIA; RISTRUTTURAZIONE EDILIZIA

Note:

CARATTERIZZAZIONE DELL'EDIFICIO

STATO DI CONSERVAZIONE

INDIRIZZI E CATEGORIE D'INTERVENTO AMMISSIBILI



Foto 1:



Foto 2:



Foto 3:



Carta Tecnica:

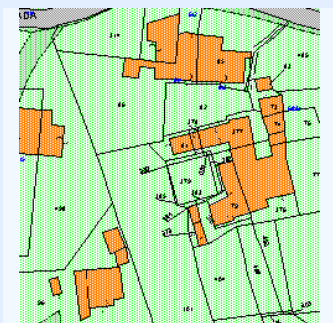

PRGC:

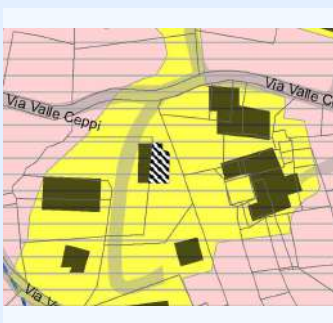

Catasto:

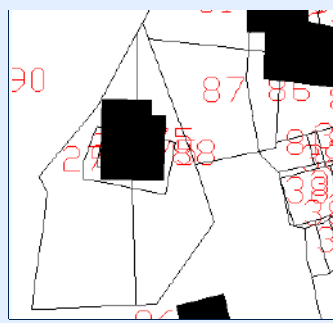

IDENTIFICATIVI

ID Scheda	224B	N° Piani	2
N° Scheda 1974	3		
Proprietà	MARZULLO ANDREA, AUDANO EZIO, RITSCHL VALENTINA		
Indirizzo	VIA VALLE CEPPI 4/5		
Ambito Paesaggistico PPR	36		
Vincolo Paesaggistico	DM 01/08/1985, ART 142 DLGS 42/2004		
Destinazione d'uso Attual	RESIDENZIALE		
Epoca di Costruzione/Attestato d			
Fonti Documentarie (stralcio app)			
CT Foglio	26	Area_PRC	1
CT Mappali	498	Classe_PAI	2

STATO ATTUALE

Superficie Lorda Residenziale (mq)	185
Superficie Lorda Agricola e/o Civ. Agricola (mq)	
Volume Residenziale o Civile Agricola (mc)	610
Volume Agricolo (mc)	
Abitanti Attuali	2

IN PROGETTO PRGC

Superficie Lorda Resid. LR 16/2018 (mq)	
Volume Residenziale o Civile Agricola (mc)	610
Abitanti Insediabili LR 16/2018	



COMUNE DI PINO TORINESE

CENSIMENTO DEI FABBRICATI RUSTICI

Num. Censimento Generale

319

Superficie Lorda Resid. o Civ. Agricola (mq) 185

Volume Residenziale LR 16/2018 (mq)

DESTINAZIONE D'USO AMMESSA E PRESCRITTA

Destinazione d'uso Ammessa e Prescritta

MORFOLOGIA INSEDIATIVA E CONTESTO

Morfologia ISOLATA

Orientamento NORD - SUD

Orogeografico GIACITURA DI MEZZA COSTA

Colmi

PERTINENZE

Pertinenze

TIPOLOGIA ARCHITETTONICA

Tipologia Aggregativa A CORTE APERTA

Tipologia Edilizia MANICA SEMPLICE

Tipologia Strutturale MURATURA TRADIZIONALE

Copertura 2 FALDE

Tecniche Costrut. e Mater. TETTO ALLA PIEMONTESE: COPPI; RIVESTIMENTO - INTONACO

Finiture e Caratteri Decor.

Elementi Archit. Tipizzanti

Altri Elem. Archit. Signific. BALCONE; TAGLIAFUOCO; RINGHIERA IN FERRO

RILEVANZA STORICO-ARCHITETTONICA E DOCUMENTARIA

Rilevanza DI VALORE DOCUMENTARIO

RILEVANZA PAESAGGISTICA

Rilevanza DI VALORE DOCUMENTARIO

STATO DI CONSERVAZIONE

Conservazione PESSIMO

CORPI PERTINENZIALI AGGIUNTI

Corpi Pertinenziali

ELEMENTI DI DETRAZIONE VISIVAElementi di Detrazione Visiva **CATEGORIA DI INTERVENTO AMMISSIBILE**

Intervento MANUTENZIONE ORDINARIA E STRAORDINARIA; RISTRUTTURAZIONE EDILIZIA

Note:

CARATTERIZZAZIONE DELL'EDIFICIO

STATO DI CONSERVAZIONE

INDIRIZZI E CATEGORIE D'INTERVENTO AMMISSIBILI



Foto 1:



Carta Tecnica:



Foto 2:



PRGC:



Foto 3:



Catasto:

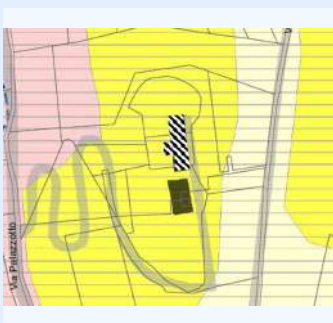
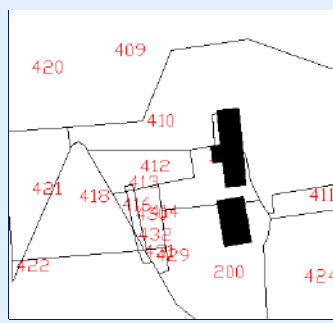

IDENTIFICATIVI

ID Scheda	225A	N° Piani	3
N° Scheda 1974	7		
Proprietà	CONDOMINIO PALAZZOTTO		
Indirizzo	VIA PALAZZOTTO 22		
Ambito Paesaggistico PPR	36		
Vincolo Paesaggistico	DM 01/08/1985, ART 142 DLGS 42/2004		
Destinazione d'uso Attual	RESIDENZIALE		
Epoca di Costruzione/Attestato d			
Fonti Documentarie (stralcio app)			
CT Foglio	26	Area_PRC	1
CT Mappali	501, 502	Classe_PAI	2

STATO ATTUALE

Superficie Lorda Residenziale (mq)	427
Superficie Lorda Agricola e/o Civ. Agricola (mq)	89
Volume Residenziale o Civile Agricola (mc)	1409
Volume Agricolo (mc)	293
Abitanti Attuali	4

IN PROGETTO PRGC

Superficie Lorda Resid. LR 16/2018 (mq)	
Volume Residenziale o Civile Agricola (mc)	1409
Abitanti Insediabili LR 16/2018	



COMUNE DI PINO TORINESE

CENSIMENTO DEI FABBRICATI RUSTICI

Num. Censimento Generale

320

Superficie Lorda Resid. o Civ. Agricola (mq) 427

Volume Residenziale LR 16/2018 (mq)

DESTINAZIONE D'USO AMMESSA E PRESCRITTA

Destinazione d'uso Ammessa e Prescritta

MORFOLOGIA INSEDIATIVA E CONTESTO

Morfologia ISOLATA

Orientamento EST - OVEST

Orogeografico GIACITURA DI MEZZA COSTA

Colmi PARALLELO ALLE CURVE DI LIVELLO

PERTINENZE

Pertinenze TETTOIA; RESIDENZA

TIPOLOGIA ARCHITETTONICA

Tipologia Aggregativa

Tipologia Edilizia MANICA DOPPIA

Tipologia Strutturale MURATURA TRADIZIONALE

Copertura MISTA

Tecniche Costrut. e Mater. TETTO ALLA PIEMONTESE: TEGOLE; RIVESTIMENTO - INTONACO

Finiture e Caratteri Decor.

Elementi Archit. Tipizzanti

Altri Elem. Archit. Signific. ALTANA; CANCELLATA/CANCELLO; BALCONE

RILEVANZA STORICO-ARCHITETTONICA E DOCUMENTARIA

Rilevanza MOLTO SIGNIFICATIVO

RILEVANZA PAESAGGISTICA

Rilevanza MOLTO SIGNIFICATIVO

STATO DI CONSERVAZIONE

Conservazione BUONO

CORPI PERTINENZIALI AGGIUNTI

Corpi Pertinenziali

ELEMENTI DI DETRAZIONE VISIVAElementi di Detrazione Visiva **CATEGORIA DI INTERVENTO AMMISSIBILE**

Intervento MANUTENZIONE ORDINARIA E STRAORDINARIA; RESTAURO E RISANAMENTO CONSERVATIVO

Note:

CARATTERIZZAZIONE DELL'EDIFICIO

STATO DI CONSERVAZIONE

INDIRIZZI E CATEGORIE D'INTERVENTO AMMISSIBILI



Foto 1:



Carta Tecnica:



Foto 2:



PRGC:



Foto 3:



Catasto:

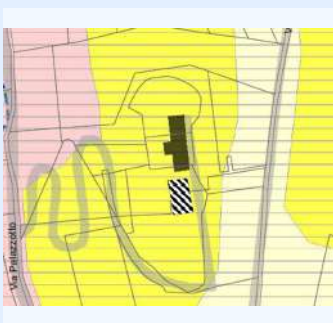
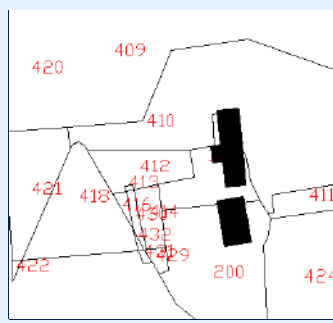

IDENTIFICATIVI

ID Scheda 225B

N° Piani 3

N° Scheda 1974 7

Proprietà MORO ROBERTO STEFANO, VERGNANO ENRICO

Indirizzo VIA PALAZZOTTO 22

Ambito Paesaggistico PPR 36

Vincolo Paesaggistico DM 01/08/1985, ART 142 DLGS 42/2004

Destinazione d'uso Attuale RESIDENZIALE

Epoca di Costruzione/Attestato d

Fonti Documentarie (stralcio app)

CT Foglio 26

Area_PRCG 1

CT Mappali 461, 462, F

Classe_PAI 2

STATO ATTUALE

Superficie Lorda Residenziale (mq) 1095

Superficie Lorda Agricola e/o Civ. Agricola (mq)

Volume Residenziale o Civile Agricola (mc) 3614

Volume Agricolo (mc)

Abitanti Attuali 10

IN PROGETTO PRCG

Superficie Lorda Resid. LR 16/2018 (mq)

Volume Residenziale o Civile Agricola (mc) 3614

Abitanti Insediabili LR 16/2018



COMUNE DI PINO TORINESE

CENSIMENTO DEI FABBRICATI RUSTICI

Num. Censimento Generale

321

Superficie Lorda Resid. o Civ. Agricola (mq) 1095

Volume Residenziale LR 16/2018 (mq)

DESTINAZIONE D'USO AMMESSA E PRESCRITTA

Destinazione d'uso Ammessa e Prescritta

MORFOLOGIA INSEDIATIVA E CONTESTO

Morfologia ISOLATA

Orientamento EST - OVEST

Orogeografico GIACITURA DI MEZZA COSTA

Colmi PARALLELO ALLE CURVE DI LIVELLO

PERTINENZE

Pertinenze RESIDENZA

TIPOLOGIA ARCHITETTONICA

Tipologia Aggregativa

Tipologia Edilizia MANICA DOPPIA

Tipologia Strutturale MURATURA TRADIZIONALE

Copertura MISTA

Tecniche Costrut. e Mater. TETTO ALLA PIEMONTESE: TEGOLE; RIVESTIMENTO - INTONACO

Finiture e Caratteri Decor. CORNICE ; PIATTABANDA

Elementi Archit. Tipizzanti

Altri Elem. Archit. Signific. ALTANA; CANCELLATA/CANCELLO; BALCONE

RILEVANZA STORICO-ARCHITETTONICA E DOCUMENTARIA

Rilevanza MOLTO SIGNIFICATIVO

RILEVANZA PAESAGGISTICA

Rilevanza MOLTO SIGNIFICATIVO

STATO DI CONSERVAZIONE

Conservazione BUONO

CORPI PERTINENZIALI AGGIUNTI

Corpi Pertinenziali

ELEMENTI DI DETRAZIONE VISIVAElementi di Detrazione Visiva **CATEGORIA DI INTERVENTO AMMISSIBILE**

Intervento MANUTENZIONE ORDINARIA E STRAORDINARIA; RESTAURO E RISANAMENTO CONSERVATIVO

Note:

CARATTERIZZAZIONE DELL'EDIFICIO

STATO DI CONSERVAZIONE

INDIRIZZI E CATEGORIE D'INTERVENTO AMMISSIBILI



COMUNE DI PINO TORINESE

CENSIMENTO DEI FABBRICATI RUSTICI

Num. Censimento Generale

322

Foto 1:



Foto 2:



Foto 3:



Carta Tecnica:

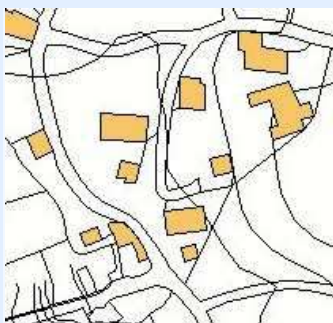

PRGC:



Catasto:



IDENTIFICATIVI

ID Scheda	226A	N° Piani	2
N° Scheda 1974	16		
Proprieta	MASSIMELLO ANDREA, MASSIMELLO CHIARA		
Indirizzo	VIA PALAZZOTTO 38		
Ambito Paesaggistico PPR	36		
Vincolo Paesaggistico	DM 01/08/1985, ART 142 DLGS 42/2004		
Destinazione d'uso Attual	RESIDENZIALE		
Epoca di Costruzione/Attestato d			
Fonti Documentarie (stralcio app)			
CT Foglio	26	Area_PRGC	1
CT Mappali	97	Classe_PAI	2

STATO ATTUALE

Superficie Lorda Residenziale (mq)	601
Superficie Lorda Agricola e/o Civ. Agricola (mq)	
Volume Residenziale o Civile Agricola (mc)	1984
Volume Agricolo (mc)	
Abitanti Attuali	5

IN PROGETTO PRGC

Superficie Lorda Resid. LR 16/2018 (mq)	
Volume Residenziale o Civile Agricola (mc)	1984
Abitanti Insediabili LR 16/2018	



COMUNE DI PINO TORINESE

CENSIMENTO DEI FABBRICATI RUSTICI

Num. Censimento Generale

322

Superficie Lorda Resid. o Civ. Agricola (mq) 601

Volume Residenziale LR 16/2018 (mq)

DESTINAZIONE D'USO AMMESSA E PRESCRITTA

Destinazione d'uso Ammessa e Prescritta

MORFOLOGIA INSEDIATIVA E CONTESTO

Morfologia ISOLATA

Orientamento NORD-OVEST

Orogeografico GIACITURA DI MEZZA COSTA

Colmi PERPENDICOLARE ALLA CURVE DI LIVELLO

PERTINENZE

Pertinenze RESIDENZA

TIPOLOGIA ARCHITETTONICA

Tipologia Aggregativa

Tipologia Edilizia MANICA SEMPLICE

Tipologia Strutturale MURATURA TRADIZIONALE

Copertura 2 FALDE

Tecniche Costrut. e Mater. TETTO ALLA PIEMONTESE: TEGOLE; RIVESTIMENTO - INTONACO

Finiture e Caratteri Decor. ZOCCOLATURA - PIETRA DI RIVESTIMENTO; CORNICE

Elementi Archit. Tipizzanti

Altri Elem. Archit. Signific. ALTANA

RILEVANZA STORICO-ARCHITETTONICA E DOCUMENTARIA

Rilevanza SIGNIFICATIVO

RILEVANZA PAESAGGISTICA

Rilevanza SIGNIFICATIVO

STATO DI CONSERVAZIONE

Conservazione BUONO

CORPI PERTINENZIALI AGGIUNTI

Corpi Pertinenziali

ELEMENTI DI DETRAZIONE VISIVAElementi di Detrazione Visiva **CATEGORIA DI INTERVENTO AMMISSIBILE**

Intervento MANUTENZIONE ORDINARIA E STRAORDINARIA; RISTRUTTURAZIONE EDILIZIA

Note:

CARATTERIZZAZIONE DELL'EDIFICIO

STATO DI CONSERVAZIONE

INDIRIZZI E CATEGORIE D'INTERVENTO AMMISSIBILI



COMUNE DI PINO TORINESE

CENSIMENTO DEI FABBRICATI RUSTICI

Num. Censimento Generale

323

Foto 1:



Foto 2:



Foto 3:



Carta Tecnica:

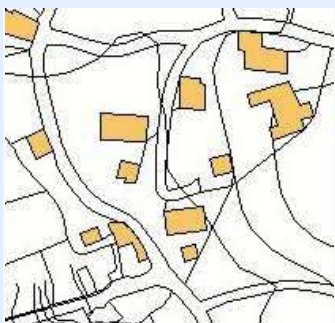

PRGC:



Catasto:



IDENTIFICATIVI

ID Scheda 226B

N° Piani 2

N° Scheda 1974 16

Proprietà MASSIMELLO ANDREA, MASSIMELLO CHIARA

Indirizzo VIA PALAZZOTTO 38

Ambito Paesaggistico PPR 36

Vincolo Paesaggistico DM 01/08/1985, ART 142 DLGS 42/2004

Destinazione d'uso Attual AGRICOLA

Epoca di Costruzione/Attestato d

Fonti Documentarie (stralcio app)

CT Foglio 26

Area_PRGC 1

CT Mappali 97

Classe_PA 2

STATO ATTUALE

Superficie Lorda Residenziale (mq)

Superficie Lorda Agricola e/o Civ. Agricola (mq) 66

Volume Residenziale o Civile Agricola (mc)

Volume Agricolo (mc) 217

Abitanti Attuali

IN PROGETTO PRGC

Superficie Lorda Resid. LR 16/2018 (mq) 66

Volume Residenziale o Civile Agricola (mc)

Abitanti Insediabili LR 16/2018 1

Superficie Lorda Resid. o Civ. Agricola (mq)

Volume Residenziale LR 16/2018 (mq)

217

DESTINAZIONE D'USO AMMESSA E PRESCRITTA

Destinazione d'uso Ammessa e Prescritta

MORFOLOGIA INSEDIATIVA E CONTESTO

Morfologia Orientamento Orogeografico Colmi

PERTINENZE

Pertinenze

TIPOLOGIA ARCHITETTONICA

Tipologia Aggregativa Tipologia Edilizia Tipologia Strutturale Copertura Tecniche Costrut. e Mater. Finiture e Caratteri Decor. Elementi Archit. Tipizzanti Altri Elem. Archit. Signific.

RILEVANZA STORICO-ARCHITETTONICA E DOCUMENTARIA

Rilevanza

RILEVANZA PAESAGGISTICA

Rilevanza

STATO DI CONSERVAZIONE

Conservazione

CORPI PERTINENZIALI AGGIUNTI

Corpi Pertinenziali

ELEMENTI DI DETRAZIONE VISIVA

Elementi di Detrazione Visiva

CATEGORIA DI INTERVENTO AMMISSIBILE

Intervento

Note:

CARATTERIZZAZIONE DELL'EDIFICIO

STATO DI CONSERVAZIONE

INDIRIZZI E CATEGORIE D'INTERVENTO AMMISSIBILI



Foto 1:



Foto 2:



Foto 3:



Carta Tecnica:

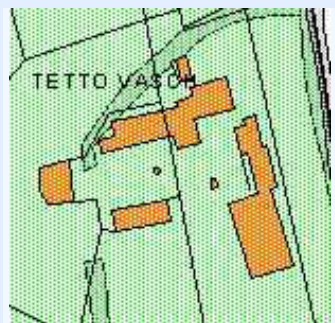

PRGC:

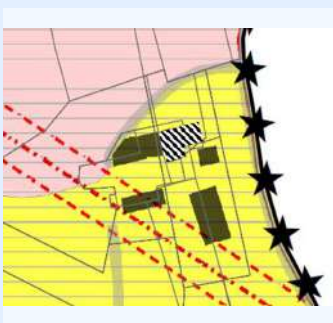

Catasto:

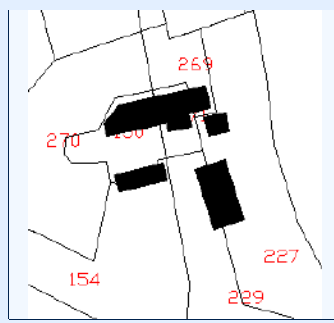

IDENTIFICATIVI

ID Scheda N° Piani N° Scheda 1974 Proprietà Indirizzo Ambito Paesaggistico PPR Vincolo Paesaggistico Destinazione d'uso Attual Epoca di Costruzione/Attestato d Fonti Documentarie (stralcio app) CT Foglio Area_PRGC CT Mappali Classe_PAI

STATO ATTUALE

Superficie Lorda Residenziale (mq) Superficie Lorda Agricola e/o Civ. Agricola (mq) Volume Residenziale o Civile Agricola (mc) Volume Agricolo (mc) Abitanti Attuali

IN PROGETTO PRGC

Superficie Lorda Resid. LR 16/2018 (mq) Volume Residenziale o Civile Agricola (mc) Abitanti Insediabili LR 16/2018



COMUNE DI PINO TORINESE

CENSIMENTO DEI FABBRICATI RUSTICI

Num. Censimento Generale

324

Superficie Lorda Resid. o Civ. Agricola (mq) 253

Volume Residenziale LR 16/2018 (mq) 659

DESTINAZIONE D'USO AMMESSA E PRESCRITTA

Destinazione d'uso Ammessa e Prescritta

MORFOLOGIA INSEDIATIVA E CONTESTO

Morfologia ISOLATA

Orientamento NORD-OVEST

Orogeografico GIACITURA DI MEZZA COSTA

Colmi PERPENDICOLARE ALLA CURVE DI LIVELLO

PERTINENZE

Pertinenze FIENILE; STALLA; RESIDENZA

TIPOLOGIA ARCHITETTONICA

Tipologia Aggregativa A CORTE APERTA

Tipologia Edilizia MANICA DOPPIA

Tipologia Strutturale MURATURA TRADIZIONALE

Copertura MISTA

Tecniche Costrut. e Mater. TETTO ALLA PIEMONTESE: COPPI; RIVESTIMENTO - MISTO

Finiture e Caratteri Decor.

Elementi Archit. Tipizzanti

Altri Elem. Archit. Signific. ALTANA; BALCONE; TAGLIAFUOCO; RINGHIERA IN FERRO

RILEVANZA STORICO-ARCHITETTONICA E DOCUMENTARIA

Rilevanza SIGNIFICATIVO

RILEVANZA PAESAGGISTICA

Rilevanza SIGNIFICATIVO

STATO DI CONSERVAZIONE

Conservazione BUONO

CORPI PERTINENZIALI AGGIUNTI

Corpi Pertinenziali

ELEMENTI DI DETRAZIONE VISIVAElementi di Detrazione Visiva **CATEGORIA DI INTERVENTO AMMISSIBILE**

Intervento MANUTENZIONE ORDINARIA E STRAORDINARIA; RISTRUTTURAZIONE EDILIZIA

Note:

CARATTERIZZAZIONE DELL'EDIFICIO

STATO DI CONSERVAZIONE

INDIRIZZI E CATEGORIE D'INTERVENTO AMMISSIBILI



COMUNE DI PINO TORINESE

CENSIMENTO DEI FABBRICATI RUSTICI

Num. Censimento Generale

325

Foto 1:



Foto 2:



Foto 3:



Carta Tecnica:

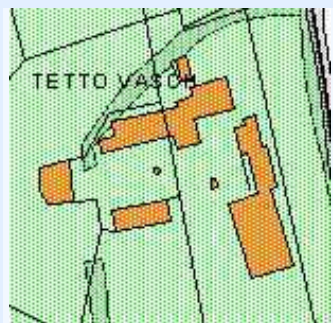

PRGC:

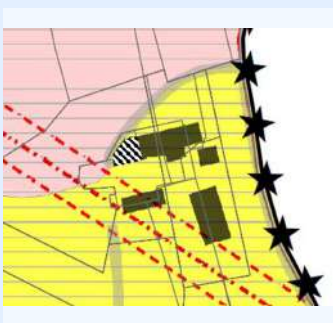

Catasto:

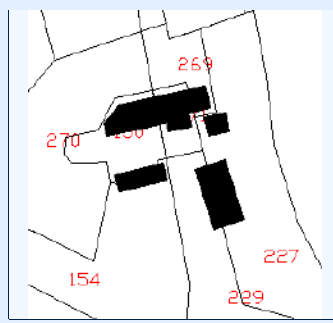

IDENTIFICATIVI

ID Scheda	228A	N° Piani	2
N° Scheda 1974	2		
Proprieta	FASANO CARLO		
Indirizzo	VIA TETTI VASCO 30		
Ambito Paesaggistico PPR	36		
Vincolo Paesaggistico	DM 01/08/1985		
Destinazione d'uso Attual	RESIDENZIALE		
Epoca di Costruzione/Attestato d			
Fonti Documentarie (stralcio app)			
CT Foglio	27	Area_PRGC	1
CT Mappali	398	Classe_PA	2; 4

STATO ATTUALE

Superficie Lorda Residenziale (mq)	312
Superficie Lorda Agricola e/o Civ. Agricola (mq)	
Volume Residenziale o Civile Agricola (mc)	1031
Volume Agricolo (mc)	
Abitanti Attuali	3

IN PROGETTO PRGC

Superficie Lorda Resid. LR 16/2018 (mq)	
Volume Residenziale o Civile Agricola (mc)	1031
Abitanti Insediabili LR 16/2018	



COMUNE DI PINO TORINESE

CENSIMENTO DEI FABBRICATI RUSTICI

Num. Censimento Generale

325

Superficie Lorda Resid. o Civ. Agricola (mq) 312

Volume Residenziale LR 16/2018 (mq)

DESTINAZIONE D'USO AMMESSA E PRESCRITTA

Destinazione d'uso Ammessa e Prescritta

MORFOLOGIA INSEDIATIVA E CONTESTO

Morfologia ISOLATA

Orientamento NORD-OVEST

Orogeografico GIACITURA DI MEZZA COSTA

Colmi PERPENDICOLARE ALLA CURVE DI LIVELLO

PERTINENZE

Pertinenze FIENILE; RESIDENZA

TIPOLOGIA ARCHITETTONICA

Tipologia Aggregativa A CORTE APERTA

Tipologia Edilizia MANICA DOPPIA

Tipologia Strutturale MURATURA TRADIZIONALE; PREFABBRICATO

Copertura 3 FALDE

Tecniche Costrut. e Mater. TETTO ALLA PIEMONTESE: TEGOLE; RIVESTIMENTO - MISTO

Finiture e Caratteri Decor. ZOCCOLATURA - PIETRA DI RIVESTIMENTO

Elementi Archit. Tipizzanti

Altri Elem. Archit. Signific. BALCONE; RINGHIERA IN FERRO

RILEVANZA STORICO-ARCHITETTONICA E DOCUMENTARIA

Rilevanza DI VALORE DOCUMENTARIO

RILEVANZA PAESAGGISTICA

Rilevanza DI VALORE DOCUMENTARIO

STATO DI CONSERVAZIONE

Conservazione BUONO

CORPI PERTINENZIALI AGGIUNTI

Corpi Pertinenziali BASSI FABBRICATI ADIACENTI

ELEMENTI DI DETRAZIONE VISIVAElementi di Detrazione Visiva **CATEGORIA DI INTERVENTO AMMISSIBILE**

Intervento MANUTENZIONE ORDINARIA E STRAORDINARIA; RISTRUTTURAZIONE EDILIZIA

Note:

CARATTERIZZAZIONE DELL'EDIFICIO

STATO DI CONSERVAZIONE

INDIRIZZI E CATEGORIE D'INTERVENTO AMMISSIBILI



Foto 1:



Foto 2:



Foto 3:



Carta Tecnica:

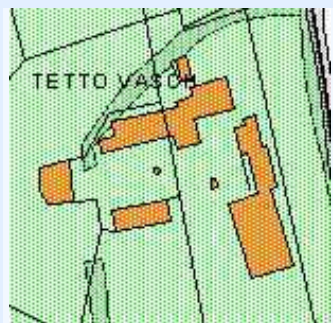

PRGC:

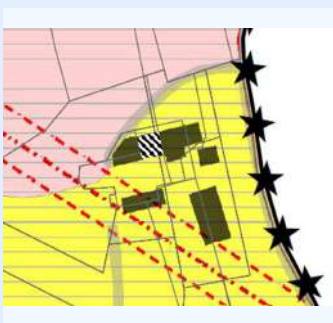

Catasto:

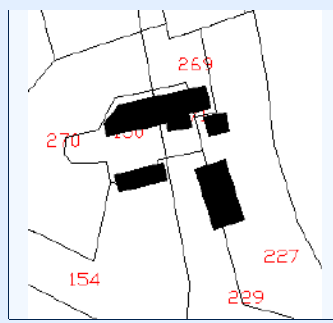

IDENTIFICATIVI

ID Scheda	228B	N° Piani	2
N° Scheda 1974	2		
Proprieta	FASANO CARLO		
Indirizzo	VIA TETTI VASCO 30		
Ambito Paesaggistico PPR	36		
Vincolo Paesaggistico	DM 01/08/1985		
Destinazione d'uso Attual	AGRICOLA		
Epoca di Costruzione/Attestato d			
Fonti Documentarie (stralcio app)			
CT Foglio	27	Area_PRGC	1
CT Mappali	391	Classe_PA	2; 4

STATO ATTUALE

Superficie Lorda Residenziale (mq)	
Superficie Lorda Agricola e/o Civ. Agricola (mq)	289
Volume Residenziale o Civile Agricola (mc)	
Volume Agricolo (mc)	954
Abitanti Attuali	

IN PROGETTO PRGC

Superficie Lorda Resid. LR 16/2018 (mq)	289
Volume Residenziale o Civile Agricola (mc)	
Abitanti Insediabili LR 16/2018	6



COMUNE DI PINO TORINESE

CENSIMENTO DEI FABBRICATI RUSTICI

Num. Censimento Generale

326

Superficie Lorda Resid. o Civ. Agricola (mq)

Volume Residenziale LR 16/2018 (mq)

954

DESTINAZIONE D'USO AMMESSA E PRESCRITTADestinazione d'uso Ammessa e Prescritta **MORFOLOGIA INSEDIATIVA E CONTESTO**Morfologia Orientamento Orogeografico Colmi **PERTINENZE**Pertinenze **TIPOLOGIA ARCHITETTONICA**Tipologia Aggregativa Tipologia Edilizia Tipologia Strutturale Copertura Tecniche Costrut. e Mater. Finiture e Caratteri Decor. Elementi Archit. Tipizzanti Altri Elem. Archit. Signific. **RILEVANZA STORICO-ARCHITETTONICA E DOCUMENTARIA**Rilevanza **RILEVANZA PAESAGGISTICA**Rilevanza **STATO DI CONSERVAZIONE**Conservazione **CORPI PERTINENZIALI AGGIUNTI**Corpi Pertinenziali **ELEMENTI DI DETRAZIONE VISIVA**Elementi di Detrazione Visiva **CATEGORIA DI INTERVENTO AMMISSIBILE**Intervento

Note:

CARATTERIZZAZIONE DELL'EDIFICIO

STATO DI CONSERVAZIONE

INDIRIZZI E CATEGORIE D'INTERVENTO AMMISSIBILI



Foto 1:



Foto 2:



Foto 3:



Carta Tecnica:

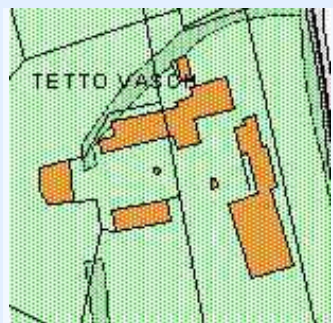

PRGC:

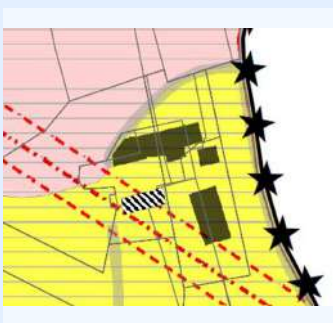

Catasto:

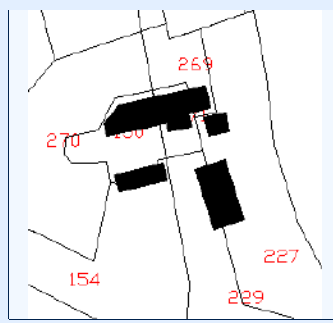

IDENTIFICATIVI

ID Scheda N° Piani

N° Scheda 1974

Proprietà

Indirizzo

Ambito Paesaggistico PPR

Vincolo Paesaggistico

Destinazione d'uso Attual

Epoca di Costruzione/Attestato d

Fonti Documentarie (stralcio app)

CT Foglio

Area_PRGC

CT Mappali

Classe_PA

STATO ATTUALE

Superficie Lorda Residenziale (mq)

Superficie Lorda Agricola e/o Civ. Agricola (mq)

Volume Residenziale o Civile Agricola (mc)

Volume Agricolo (mc)

Abitanti Attuali

Superficie Lorda Resid. LR 16/2018 (mq)

Volume Residenziale o Civile Agricola (mc)

Abitanti Insediabili LR 16/2018

IN PROGETTO PRGC



COMUNE DI PINO TORINESE

CENSIMENTO DEI FABBRICATI RUSTICI

Num. Censimento Generale

327

Superficie Lorda Resid. o Civ. Agricola (mq)

Volume Residenziale LR 16/2018 (mq)

888

DESTINAZIONE D'USO AMMESSA E PRESCRITTA

Destinazione d'uso Ammessa e Prescritta

MORFOLOGIA INSEDIATIVA E CONTESTO

Morfologia Orientamento Orogeografico Colmi

PERTINENZE

Pertinenze

TIPOLOGIA ARCHITETTONICA

Tipologia Aggregativa Tipologia Edilizia Tipologia Strutturale Copertura Tecniche Costrut. e Mater. Finiture e Caratteri Decor. Elementi Archit. Tipizzanti Altri Elem. Archit. Signific.

RILEVANZA STORICO-ARCHITETTONICA E DOCUMENTARIA

Rilevanza

RILEVANZA PAESAGGISTICA

Rilevanza

STATO DI CONSERVAZIONE

Conservazione

CORPI PERTINENZIALI AGGIUNTI

Corpi Pertinenziali

ELEMENTI DI DETRAZIONE VISIVA

Elementi di Detrazione Visiva

CATEGORIA DI INTERVENTO AMMISSIBILE

Intervento

Note:

CARATTERIZZAZIONE DELL'EDIFICIO

STATO DI CONSERVAZIONE

INDIRIZZI E CATEGORIE D'INTERVENTO AMMISSIBILI



COMUNE DI PINO TORINESE

CENSIMENTO DEI FABBRICATI RUSTICI

Num. Censimento Generale

328

Foto 1:



Foto 2:



Foto 3:



Carta Tecnica:

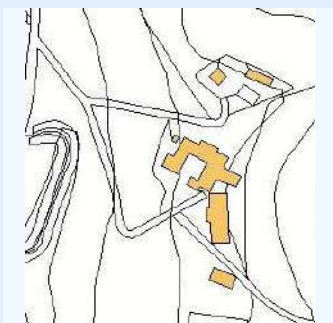

PRGC:



Catasto:

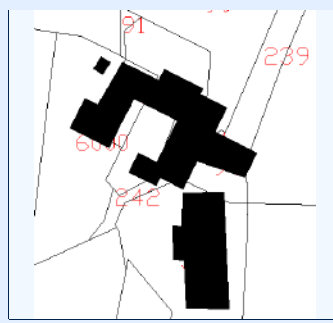

IDENTIFICATIVI

ID Scheda 229

N° Piani 2

N° Scheda 1974 10

Proprietà BOVONE EZIO

Indirizzo VIA SAN GIACINTO 9

Ambito Paesaggistico PPR 36

Vincolo Paesaggistico DM 01/08/1985, ART 142 DLGS 42/2004

Destinazione d'uso Attual RESIDENZIALE, AGRICOLA

Epoca di Costruzione/Attestato d

Fonti Documentarie (stralcio app)

CT Foglio 27

Area_PRGC 1

CT Mappali 243

Classe_PA 2

STATO ATTUALE

Superficie Lorda Residenziale (mq) 273

Superficie Lorda Agricola e/o Civ. Agricola (mq) 163

Volume Residenziale o Civile Agricola (mc) 902

Volume Agricolo (mc) 539

Abitanti Attuali 2

IN PROGETTO PRGC

Superficie Lorda Resid. LR 16/2018 (mq) 163

Volume Residenziale o Civile Agricola (mc) 902

Abitanti Insediabili LR 16/2018 4



COMUNE DI PINO TORINESE

CENSIMENTO DEI FABBRICATI RUSTICI

Num. Censimento Generale

328

Superficie Lorda Resid. o Civ. Agricola (mq) 273

Volume Residenziale LR 16/2018 (mq) 539

DESTINAZIONE D'USO AMMESSA E PRESCRITTA

Destinazione d'uso Ammessa e Prescritta

MORFOLOGIA INSEDIATIVA E CONTESTO

Morfologia AGGREGATA

Orientamento NORD-OVEST

Orogeografico GIACITURA DI MEZZA COSTA

Colmi PARALLELO ALLE CURVE DI LIVELLO

PERTINENZE

Pertinenze RESIDENZA

TIPOLOGIA ARCHITETTONICA

Tipologia Aggregativa AD ELLE

Tipologia Edilizia MANICA DOPPIA

Tipologia Strutturale MURATURA TRADIZIONALE

Copertura MISTA

Tecniche Costrut. e Mater. TETTO ALLA PIEMONTESE: TEGOLE; RIVESTIMENTO - INTONACO

Finiture e Caratteri Decor.

Elementi Archit. Tipizzanti

Altri Elem. Archit. Signific. CANCELLATA/CANCELLO

RILEVANZA STORICO-ARCHITETTONICA E DOCUMENTARIA

Rilevanza DI VALORE DOCUMENTARIO

RILEVANZA PAESAGGISTICA

Rilevanza DI VALORE DOCUMENTARIO

STATO DI CONSERVAZIONE

Conservazione BUONO

CORPI PERTINENZIALI AGGIUNTI

Corpi Pertinenziali

ELEMENTI DI DETRAZIONE VISIVAElementi di Detrazione Visiva **CATEGORIA DI INTERVENTO AMMISSIBILE**

Intervento MANUTENZIONE ORDINARIA E STRAORDINARIA; RISTRUTTURAZIONE EDILIZIA

Note:

CARATTERIZZAZIONE DELL'EDIFICIO

STATO DI CONSERVAZIONE

INDIRIZZI E CATEGORIE D'INTERVENTO AMMISSIBILI



Foto 1:



Foto 2:



Foto 3:



Carta Tecnica:

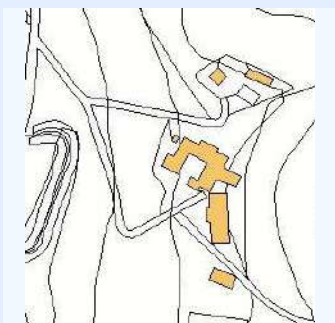

PRGC:



Catasto:

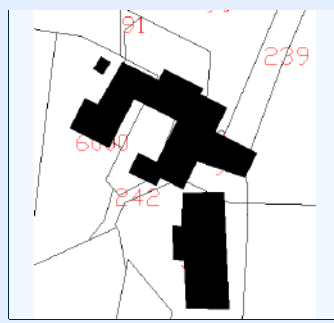

IDENTIFICATIVI

ID Scheda	230A	N° Piani	2
N° Scheda 1974	11		
Proprieta	TALARICO MARIA TUBEROSI ROBERTO		
Indirizzo	VIA SAN GIACINTO 11		
Ambito Paesaggistico PPR	36		
Vincolo Paesaggistico	DM 01/08/1985, ART 142 DLGS 42/2004		
Destinazione d'uso Attual	AGRICOLA		
Epoca di Costruzione/Attestato d			
Fonti Documentarie (stralcio app)			
CT Foglio	27	Area_PRGC	1
CT Mappali	93	Classe_PAI	2

STATO ATTUALE

Superficie Lorda Residenziale (mq)	
Superficie Lorda Agricola e/o Civ. Agricola (mq)	95
Volume Residenziale o Civile Agricola (mc)	
Volume Agricolo (mc)	315
Abitanti Attuali	

IN PROGETTO PRGC

Superficie Lorda Resid. LR 16/2018 (mq)	95
Volume Residenziale o Civile Agricola (mc)	
Abitanti Insediabili LR 16/2018	2



COMUNE DI PINO TORINESE

CENSIMENTO DEI FABBRICATI RUSTICI

Num. Censimento Generale

329

Superficie Lorda Resid. o Civ. Agricola (mq)

Volume Residenziale LR 16/2018 (mq)

315

DESTINAZIONE D'USO AMMESSA E PRESCRITTA

Destinazione d'uso Ammessa e Prescritta

MORFOLOGIA INSEDIATIVA E CONTESTO

Morfologia AGGREGATA

Orientamento NORD-EST

Orogeografico GIACITURA DI MEZZA COSTA

Colmi PERPENDICOLARE ALLA CURVE DI LIVELLO

PERTINENZE

Pertinenze RESIDENZA

TIPOLOGIA ARCHITETTONICA

Tipologia Aggregativa AD ELLE

Tipologia Edilizia UNITA' SISTEMICA

Tipologia Strutturale MURATURA TRADIZIONALE

Copertura MISTA

Tecniche Costrut. e Mater. TETTO ALLA PIEMONTESE: TEGOLE; RIVESTIMENTO - INTONACO

Finiture e Caratteri Decor. ZOCCOLATURA - PIETRA DI RIVESTIMENTO; PIATTABANDA

Elementi Archit. Tipizzanti

Altri Elem. Archit. Signific. LOGGIATO

RILEVANZA STORICO-ARCHITETTONICA E DOCUMENTARIA

Rilevanza IRRILEVANTE

RILEVANZA PAESAGGISTICA

Rilevanza IRRILEVANTE

STATO DI CONSERVAZIONE

Conservazione BUONO

CORPI PERTINENZIALI AGGIUNTI

Corpi Pertinenziali

ELEMENTI DI DETRAZIONE VISIVAElementi di Detrazione Visiva **CATEGORIA DI INTERVENTO AMMISSIBILE**

Intervento MANUTENZIONE ORDINARIA E STRAORDINARIA; RISTRUTTURAZIONE EDILIZIA

Note:

CARATTERIZZAZIONE DELL'EDIFICIO

STATO DI CONSERVAZIONE

INDIRIZZI E CATEGORIE D'INTERVENTO AMMISSIBILI



COMUNE DI PINO TORINESE

CENSIMENTO DEI FABBRICATI RUSTICI

Num. Censimento Generale

330

Foto 1:



Foto 2:



Foto 3:



Carta Tecnica:

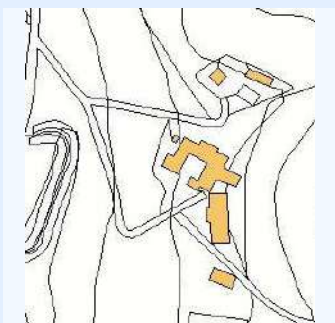

PRGC:



Catasto:

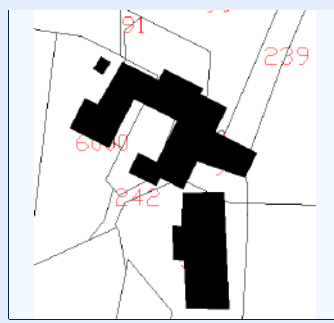

IDENTIFICATIVI

ID Scheda 230B

N° Piani 2

N° Scheda 1974 11

Proprieta TALARICO MARIA TUBEROSI ROBERTO

Indirizzo VIA SAN GIACINTO 11

Ambito Paesaggistico PPR 36

Vincolo Paesaggistico DM 01/08/1985, ART 142 DLS 42/2004

Destinazione d'uso Attual RESIDENZIALE

Epoca di Costruzione/Attestato d

Fonti Documentarie (stralcio app)

CT Foglio 27

Area_PRGC 1

CT Mappali 93

Classe_PAI 2

STATO ATTUALE

Superficie Lorda Residenziale (mq) 213

Superficie Lorda Agricola e/o Civ. Agricola (mq) 115

Volume Residenziale o Civile Agricola (mc) 702

Volume Agricolo (mc) 380

Abitanti Attuali 2

IN PROGETTO PRGC

Superficie Lorda Resid. LR 16/2018 (mq) 115

Volume Residenziale o Civile Agricola (mc) 702

Abitanti Insediabili LR 16/2018 3



COMUNE DI PINO TORINESE

CENSIMENTO DEI FABBRICATI RUSTICI

Num. Censimento Generale

330

Superficie Lorda Resid. o Civ. Agricola (mq) 213

Volume Residenziale LR 16/2018 (mq) 380

DESTINAZIONE D'USO AMMESSA E PRESCRITTA

Destinazione d'uso Ammessa e Prescritta

MORFOLOGIA INSEDIATIVA E CONTESTO

Morfologia AGGREGATA

Orientamento NORD-EST

Orogeografico GIACITURA DI MEZZA COSTA

Colmi PERPENDICOLARE ALLA CURVE DI LIVELLO

PERTINENZE

Pertinenze RESIDENZA

TIPOLOGIA ARCHITETTONICA

Tipologia Aggregativa AD ELLE

Tipologia Edilizia UNITA' SISTEMICA

Tipologia Strutturale MURATURA TRADIZIONALE

Copertura MISTA

Tecniche Costrut. e Mater. TETTO ALLA PIEMONTESE: TEGOLE; RIVESTIMENTO - INTONACO

Finiture e Caratteri Decor. ZOCCOLATURA - PIETRA DI RIVESTIMENTO; PIATTABANDA

Elementi Archit. Tipizzanti

Altri Elem. Archit. Signific. LOGGIATO

RILEVANZA STORICO-ARCHITETTONICA E DOCUMENTARIA

Rilevanza IRRILEVANTE

RILEVANZA PAESAGGISTICA

Rilevanza IRRILEVANTE

STATO DI CONSERVAZIONE

Conservazione BUONO

CORPI PERTINENZIALI AGGIUNTI

Corpi Pertinenziali

ELEMENTI DI DETRAZIONE VISIVAElementi di Detrazione Visiva **CATEGORIA DI INTERVENTO AMMISSIBILE**

Intervento MANUTENZIONE ORDINARIA E STRAORDINARIA; RISTRUTTURAZIONE EDILIZIA

Note:

CARATTERIZZAZIONE DELL'EDIFICIO

STATO DI CONSERVAZIONE

INDIRIZZI E CATEGORIE D'INTERVENTO AMMISSIBILI



COMUNE DI PINO TORINESE

CENSIMENTO DEI FABBRICATI RUSTICI

Num. Censimento Generale

331

Foto 1:



Foto 2:



Foto 3:



Carta Tecnica:

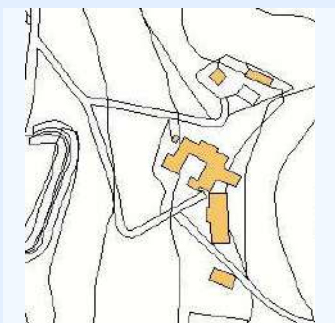

PRGC:



Catasto:

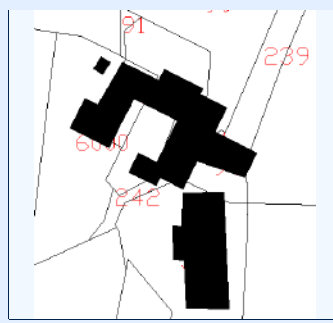

IDENTIFICATIVI

ID Scheda 230C

N° Piani 2

N° Scheda 1974 11

Proprieta AIMO LUISELLA , MORANDO MARCO

Indirizzo VIA SAN GIACINTO 11

Ambito Paesaggistico PPR 36

Vincolo Paesaggistico DM 01/08/1985, ART 142 DLGS 42/2004

Destinazione d'uso Attual RESIDENZIALE

Epoca di Costruzione/Attestato d

Fonti Documentarie (stralcio app)

CT Foglio 27

Area_PRGC 1

CT Mappali 344

Classe_PAI 2

STATO ATTUALE

Superficie Lorda Residenziale (mq) 235

Superficie Lorda Agricola e/o Civ. Agricola (mq)

Volume Residenziale o Civile Agricola (mc) 777

Volume Agricolo (mc)

Abitanti Attuali 2

IN PROGETTO PRGC

Superficie Lorda Resid. LR 16/2018 (mq)

Volume Residenziale o Civile Agricola (mc) 777

Abitanti Insediabili LR 16/2018



COMUNE DI PINO TORINESE

CENSIMENTO DEI FABBRICATI RUSTICI

Num. Censimento Generale

331

Superficie Lorda Resid. o Civ. Agricola (mq) 235

Volume Residenziale LR 16/2018 (mq)

DESTINAZIONE D'USO AMMESSA E PRESCRITTA

Destinazione d'uso Ammessa e Prescritta

MORFOLOGIA INSEDIATIVA E CONTESTO

Morfologia AGGREGATA

Orientamento NORD-EST

Orogeografico GIACITURA DI MEZZA COSTA

Colmi PERPENDICOLARE ALLA CURVE DI LIVELLO

PERTINENZE

Pertinenze RESIDENZA

TIPOLOGIA ARCHITETTONICA

Tipologia Aggregativa AD ELLE

Tipologia Edilizia UNITA' SISTEMICA

Tipologia Strutturale MURATURA TRADIZIONALE

Copertura MISTA

Tecniche Costrut. e Mater. TETTO ALLA PIEMONTESE: TEGOLE; RIVESTIMENTO - INTONACO

Finiture e Caratteri Decor. ZOCCOLATURA - PIETRA DI RIVESTIMENTO; PIATTABANDA

Elementi Archit. Tipizzanti

Altri Elem. Archit. Signific. LOGGIATO

RILEVANZA STORICO-ARCHITETTONICA E DOCUMENTARIA

Rilevanza IRRILEVANTE

RILEVANZA PAESAGGISTICA

Rilevanza IRRILEVANTE

STATO DI CONSERVAZIONE

Conservazione BUONO

CORPI PERTINENZIALI AGGIUNTI

Corpi Pertinenziali

ELEMENTI DI DETRAZIONE VISIVAElementi di Detrazione Visiva **CATEGORIA DI INTERVENTO AMMISSIBILE**

Intervento MANUTENZIONE ORDINARIA E STRAORDINARIA; RISTRUTTURAZIONE EDILIZIA

Note:

CARATTERIZZAZIONE DELL'EDIFICIO

STATO DI CONSERVAZIONE

INDIRIZZI E CATEGORIE D'INTERVENTO AMMISSIBILI



COMUNE DI PINO TORINESE

CENSIMENTO DEI FABBRICATI RUSTICI

Num. Censimento Generale

332

Foto 1:



Foto 2:



Foto 3:



Carta Tecnica:

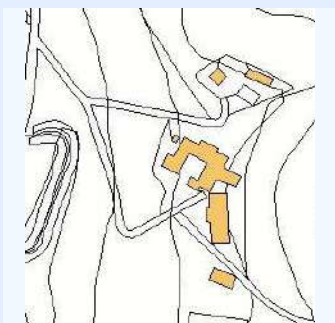

PRGC:



Catasto:

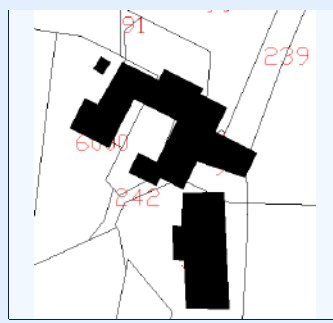

IDENTIFICATIVI

ID Scheda	231	N° Piani	2
N° Scheda 1974	12		
Proprieta	ALLORA GUIDO, ALLORA BRUNO, ALLORA LAURA		
Indirizzo	VIA SAN GIACINTO 13		
Ambito Paesaggistico PPR	36		
Vincolo Paesaggistico	DM 01/08/1985, ART 142 DLGS 42/2004		
Destinazione d'uso Attual	RESIDENZIALE		
Epoca di Costruzione/Attestato d			
Fonti Documentarie (stralcio app)			
CT Foglio	27	Area_PRC	1
CT Mappali	383	Classe_PAI	2

STATO ATTUALE

Superficie Lorda Residenziale (mq)	215
Superficie Lorda Agricola e/o Civ. Agricola (mq)	545
Volume Residenziale o Civile Agricola (mc)	711
Volume Agricolo (mc)	1799
Abitanti Attuali	2

IN PROGETTO PRGC

Superficie Lorda Resid. LR 16/2018 (mq)	545
Volume Residenziale o Civile Agricola (mc)	711
Abitanti Insediabili LR 16/2018	12



COMUNE DI PINO TORINESE

CENSIMENTO DEI FABBRICATI RUSTICI

Num. Censimento Generale

332

Superficie Lorda Resid. o Civ. Agricola (mq) 215

Volume Residenziale LR 16/2018 (mq) 1799

DESTINAZIONE D'USO AMMESSA E PRESCRITTA

Destinazione d'uso Ammessa e Prescritta

MORFOLOGIA INSEDIATIVA E CONTESTO

Morfologia AGGREGATA

Orientamento NORD-OVEST

Orogeografico GIACITURA DI MEZZA COSTA

Colmi PERPENDICOLARE ALLA CURVE DI LIVELLO

PERTINENZE

Pertinenze FIENILE; RESIDENZA

TIPOLOGIA ARCHITETTONICA

Tipologia Aggregativa AD ELLE

Tipologia Edilizia MANICA SEMPLICE

Tipologia Strutturale MURATURA TRADIZIONALE

Copertura MISTA

Tecniche Costrut. e Mater. TETTO ALLA PIEMONTESE: TEGOLE; RIVESTIMENTO - INTONACO

Finiture e Caratteri Decor.

Elementi Archit. Tipizzanti

Altri Elem. Archit. Signific. LOGGIATO; BALCONE; TAGLIAFUOCO; RINGHIERA IN FERRO

RILEVANZA STORICO-ARCHITETTONICA E DOCUMENTARIA

Rilevanza DI VALORE DOCUMENTARIO

RILEVANZA PAESAGGISTICA

Rilevanza DI VALORE DOCUMENTARIO

STATO DI CONSERVAZIONE

Conservazione MEDIOCRE

CORPI PERTINENZIALI AGGIUNTI

Corpi Pertinenziali

ELEMENTI DI DETRAZIONE VISIVA

Elementi di Detrazione Visiva

CATEGORIA DI INTERVENTO AMMISSIBILE

Intervento MANUTENZIONE ORDINARIA E STRAORDINARIA; RISTRUTTURAZIONE EDILIZIA

Note:

CARATTERIZZAZIONE DELL'EDIFICIO

STATO DI CONSERVAZIONE

INDIRIZZI E CATEGORIE D'INTERVENTO AMMISSIBILI



COMUNE DI PINO TORINESE

CENSIMENTO DEI FABBRICATI RUSTICI

Num. Censimento Generale

333

Foto 1:



Foto 2:



Foto 3:



Carta Tecnica:

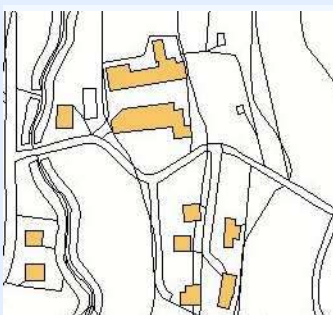

PRGC:



Catasto:

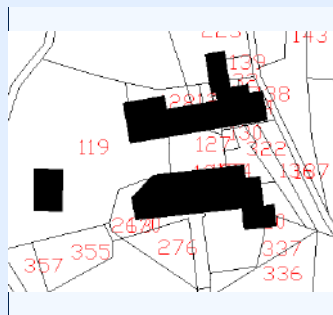

IDENTIFICATIVI

ID Scheda	232	N° Piani	2
N° Scheda 1974	13		
Proprieta	GARIGLIO CATERINA, ROSSA FRANCESCO,		
Indirizzo	VIA TETTI GARIGLIO 7 - 11		
Ambito Paesaggistico PPR	36		
Vincolo Paesaggistico	DM 01/08/1985, ART 142 DLGS 42/2004		
Destinazione d'uso Attual	RESIDENZIALE, AGRICOLA		
Epoca di Costruzione/Attestato d			
Fonti Documentarie (stralcio app)			
CT Foglio	27	Area_PRC	1
CT Mappali	359, 360, 362, 363	Classe_PAI	2

STATO ATTUALE

Superficie Lorda Residenziale (mq)	169
Superficie Lorda Agricola e/o Civ. Agricola (mq)	169
Volume Residenziale o Civile Agricola (mc)	557
Volume Agricolo (mc)	558
Abitanti Attuali	2

IN PROGETTO PRGC

Superficie Lorda Resid. LR 16/2018 (mq)	169
Volume Residenziale o Civile Agricola (mc)	557
Abitanti Insediabili LR 16/2018	4



COMUNE DI PINO TORINESE

CENSIMENTO DEI FABBRICATI RUSTICI

Num. Censimento Generale

333

Superficie Lorda Resid. o Civ. Agricola (mq) 169

Volume Residenziale LR 16/2018 (mq) 558

DESTINAZIONE D'USO AMMESSA E PRESCRITTA

Destinazione d'uso Ammessa e Prescritta

MORFOLOGIA INSEDIATIVA E CONTESTO

Morfologia AGGREGATA

Orientamento NORD - SUD

Orogeografico GIACITURA DI MEZZA COSTA

Colmi PERPENDICOLARE ALLA CURVE DI LIVELLO

PERTINENZE

Pertinenze

TIPOLOGIA ARCHITETTONICA

Tipologia Aggregativa

Tipologia Edilizia MANICA SEMPLICE

Tipologia Strutturale MURATURA TRADIZIONALE

Copertura 2 FALDE

Tecniche Costrut. e Mater. TETTO ALLA PIEMONTESE: COPPI; RIVESTIMENTO - INTONACO

Finiture e Caratteri Decor.

Elementi Archit. Tipizzanti

Altri Elem. Archit. Signific. BALCONE; INFERRIATE

RILEVANZA STORICO-ARCHITETTONICA E DOCUMENTARIA

Rilevanza DI VALORE DOCUMENTARIO

RILEVANZA PAESAGGISTICA

Rilevanza DI VALORE DOCUMENTARIO

STATO DI CONSERVAZIONE

Conservazione STATO DI RUDERE

CORPI PERTINENZIALI AGGIUNTI

Corpi Pertinenziali

ELEMENTI DI DETRAZIONE VISIVAElementi di Detrazione Visiva **CATEGORIA DI INTERVENTO AMMISSIBILE**

Intervento MANUTENZIONE ORDINARIA E STRAORDINARIA; RISTRUTTURAZIONE EDILIZIA

Note:

CARATTERIZZAZIONE DELL'EDIFICIO

STATO DI CONSERVAZIONE

INDIRIZZI E CATEGORIE D'INTERVENTO AMMISSIBILI



COMUNE DI PINO TORINESE

CENSIMENTO DEI FABBRICATI RUSTICI

Num. Censimento Generale

334

Foto 1:



Foto 2:



Foto 3:



Carta Tecnica:

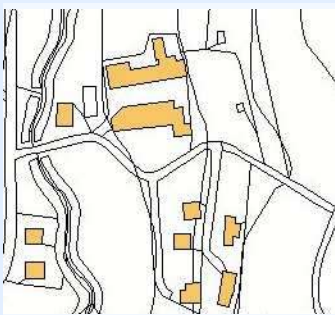

PRGC:

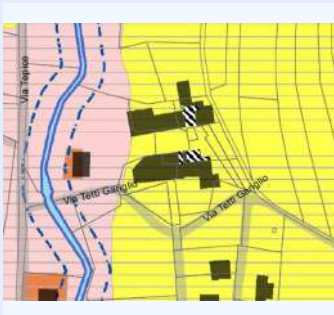

Catasto:

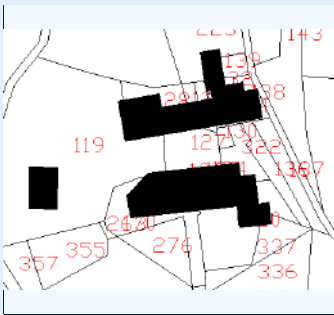

IDENTIFICATIVI

ID Scheda	233	N° Piani	2
N° Scheda 1974	14		
Proprieta	SCREMIN BRUNO, SCREMIN GIORGIO, MENZIO MARCO, GARIGLIO		
Indirizzo	VIA TETTI GARIGLIO 9		
Ambito Paesaggistico PPR	36		
Vincolo Paesaggistico	DM 01/08/1985, ART 142 DLGS 42/2004		
Destinazione d'uso Attual	RESIDENZIALE, AGRICOLA		
Epoca di Costruzione/Attestato d			
Fonti Documentarie (stralcio app)			
CT Foglio	27	Area_PRC	1
CT Mappali	323, 322, 395	Classe_PAI	2

STATO ATTUALE

Superficie Lorda Residenziale (mq)	246
Superficie Lorda Agricola e/o Civ. Agricola (mq)	99
Volume Residenziale o Civile Agricola (mc)	813
Volume Agricolo (mc)	326
Abitanti Attuali	2

IN PROGETTO PRGC

Superficie Lorda Resid. LR 16/2018 (mq)	99
Volume Residenziale o Civile Agricola (mc)	813
Abitanti Insediabili LR 16/2018	2



COMUNE DI PINO TORINESE

CENSIMENTO DEI FABBRICATI RUSTICI

Num. Censimento Generale

334

Superficie Lorda Resid. o Civ. Agricola (mq) 246

Volume Residenziale LR 16/2018 (mq) 326

DESTINAZIONE D'USO AMMESSA E PRESCRITTA

Destinazione d'uso Ammessa e Prescritta

MORFOLOGIA INSEDIATIVA E CONTESTO

Morfologia AGGREGATA

Orientamento NORD - SUD

Orogeografico GIACITURA DI MEZZA COSTA

Colmi PERPENDICOLARE ALLA CURVE DI LIVELLO

PERTINENZE

Pertinenze RESIDENZA

TIPOLOGIA ARCHITETTONICA

Tipologia Aggregativa AD ELLE

Tipologia Edilizia MANICA DOPPIA

Tipologia Strutturale MURATURA TRADIZIONALE

Copertura MISTA

Tecniche Costrut. e Mater. TETTO ALLA PIEMONTESE: TEGOLE

Finiture e Caratteri Decor.

Elementi Archit. Tipizzanti

Altri Elem. Archit. Signific. BALCONE; RINGHIERA IN FERRO

RILEVANZA STORICO-ARCHITETTONICA E DOCUMENTARIA

Rilevanza IRRILEVANTE

RILEVANZA PAESAGGISTICA

Rilevanza IRRILEVANTE

STATO DI CONSERVAZIONE

Conservazione BUONO

CORPI PERTINENZIALI AGGIUNTI

Corpi Pertinenziali

ELEMENTI DI DETRAZIONE VISIVAElementi di Detrazione Visiva **CATEGORIA DI INTERVENTO AMMISSIBILE**

Intervento MANUTENZIONE ORDINARIA E STRAORDINARIA; RISTRUTTURAZIONE EDILIZIA

Note:

CARATTERIZZAZIONE DELL'EDIFICIO

STATO DI CONSERVAZIONE

INDIRIZZI E CATEGORIE D'INTERVENTO AMMISSIBILI



COMUNE DI PINO TORINESE

CENSIMENTO DEI FABBRICATI RUSTICI

Num. Censimento Generale

335

Foto 1:



Foto 2:



Foto 3:



Carta Tecnica:

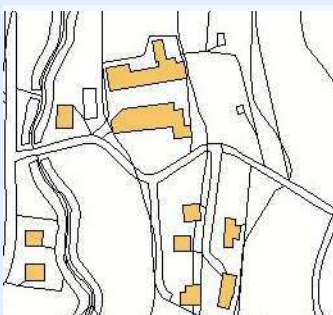

PRGC:



Catasto:

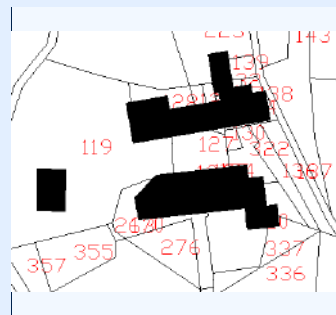

IDENTIFICATIVI

ID Scheda 234

N° Piani 2

N° Scheda 1974 15

Proprietà GHIVARELLO ANNA TERESA, GHIVARELLO EDOARDO

Indirizzo VIA TETTI GARIGLIO 5

Ambito Paesaggistico PPR 36

Vincolo Paesaggistico DM 01/08/1985, ART 142 DLGS 42/2004

Destinazione d'uso Attuale CIVILE AGRICOLA, AGRICOLA

Epoca di Costruzione/Attestato d

Fonti Documentarie (stralcio app)

CT Foglio 27

Area_PRGC 1

CT Mappali 355, 356

Classe_PA 2

STATO ATTUALE

Superficie Lorda Residenziale (mq) 282

Superficie Lorda Agricola e/o Civ. Agricola (mq) 257

Volume Residenziale o Civile Agricola (mc) 929

Volume Agricolo (mc) 847

Abitanti Attuali 3

IN PROGETTO PRGC

Superficie Lorda Resid. LR 16/2018 (mq) 257

Volume Residenziale o Civile Agricola (mc) 929

Abitanti Insediabili LR 16/2018 6



COMUNE DI PINO TORINESE

CENSIMENTO DEI FABBRICATI RUSTICI

Num. Censimento Generale

335

Superficie Lorda Resid. o Civ. Agricola (mq) 282

Volume Residenziale LR 16/2018 (mq) 847

DESTINAZIONE D'USO AMMESSA E PRESCRITTA

Destinazione d'uso Ammessa e Prescritta

MORFOLOGIA INSEDIATIVA E CONTESTO

Morfologia AGGREGATA

Orientamento NORD - SUD

Orogeografico GIACITURA DI MEZZA COSTA

Colmi PERPENDICOLARE ALLA CURVE DI LIVELLO

PERTINENZE

Pertinenze FIENILE; RESIDENZA

TIPOLOGIA ARCHITETTONICA

Tipologia Aggregativa A CORTE CHIUSA

Tipologia Edilizia MANICA DOPPIA

Tipologia Strutturale MURATURA TRADIZIONALE

Copertura 3 FALDE

Tecniche Costrut. e Mater. TETTO ALLA PIEMONTESE: COPPI; RIVESTIMENTO - INTONACO

Finiture e Caratteri Decor.

Elementi Archit. Tipizzanti

Altri Elem. Archit. Signific. BALCONE

RILEVANZA STORICO-ARCHITETTONICA E DOCUMENTARIA

Rilevanza SIGNIFICATIVO

RILEVANZA PAESAGGISTICA

Rilevanza SIGNIFICATIVO

STATO DI CONSERVAZIONE

Conservazione BUONO

CORPI PERTINENZIALI AGGIUNTI

Corpi Pertinenziali

ELEMENTI DI DETRAZIONE VISIVA

Elementi di Detrazione Visiva

CATEGORIA DI INTERVENTO AMMISSIBILE

Intervento MANUTENZIONE ORDINARIA E STRAORDINARIA; RISTRUTTURAZIONE EDILIZIA

Note:

CARATTERIZZAZIONE DELL'EDIFICIO

STATO DI CONSERVAZIONE

INDIRIZZI E CATEGORIE D'INTERVENTO AMMISSIBILI



COMUNE DI PINO TORINESE

CENSIMENTO DEI FABBRICATI RUSTICI

Num. Censimento Generale

336

Foto 1:



Foto 2:



Foto 3:



Carta Tecnica:

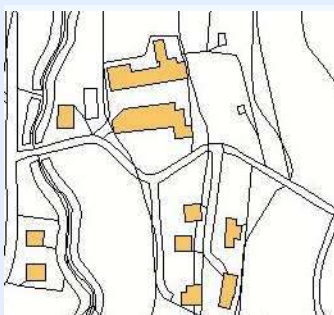

PRGC:



Catasto:

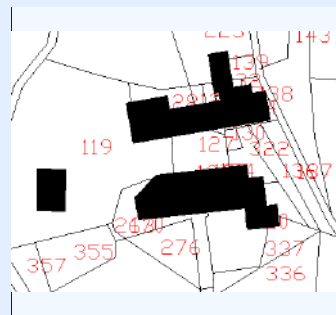

IDENTIFICATIVI

ID Scheda	235	N° Piani	2
N° Scheda 1974	16		
Proprietà	MATTA ALESSANDRO		
Indirizzo	VIA TETTI GARIGLIO 15		
Ambito Paesaggistico PPR	36		
Vincolo Paesaggistico	DM 01/08/1985, ART 142 DLGS 42/2004		
Destinazione d'uso Attuale	CIVILE AGRICOLA, AGRICOLA		
Epoca di Costruzione/Attestato d			
Fonti Documentarie (stralcio app)			
CT Foglio	27	Area_PRGC	1
CT Mappali	120	Classe_PA	2

STATO ATTUALE

Superficie Lorda Residenziale (mq)	124
Superficie Lorda Agricola e/o Civ. Agricola (mq)	230
Volume Residenziale o Civile Agricola (mc)	410
Volume Agricolo (mc)	759
Abitanti Attuali	1

IN PROGETTO PRGC

Superficie Lorda Resid. LR 16/2018 (mq)	230
Volume Residenziale o Civile Agricola (mc)	410
Abitanti Insediabili LR 16/2018	5



COMUNE DI PINO TORINESE

CENSIMENTO DEI FABBRICATI RUSTICI

Num. Censimento Generale

336

Superficie Lorda Resid. o Civ. Agricola (mq) 124

Volume Residenziale LR 16/2018 (mq) 759

DESTINAZIONE D'USO AMMESSA E PRESCRITTA

Destinazione d'uso Ammessa e Prescritta

MORFOLOGIA INSEDIATIVA E CONTESTO

Morfologia AGGREGATA

Orientamento NORD - SUD

Orogeografico GIACITURA DI MEZZA COSTA

Colmi PERPENDICOLARE ALLA CURVE DI LIVELLO

PERTINENZE

Pertinenze RESIDENZA

TIPOLOGIA ARCHITETTONICA

Tipologia Aggregativa AD ELLE

Tipologia Edilizia MANICA DOPPIA

Tipologia Strutturale MURATURA TRADIZIONALE

Copertura MISTA

Tecniche Costrut. e Mater. TETTO ALLA PIEMONTESE: COPPI; RIVESTIMENTO - INTONACO

Finiture e Caratteri Decor.

Elementi Archit. Tipizzanti

Altri Elem. Archit. Signific. BALCONE

RILEVANZA STORICO-ARCHITETTONICA E DOCUMENTARIA

Rilevanza IRRILEVANTE

RILEVANZA PAESAGGISTICA

Rilevanza IRRILEVANTE

STATO DI CONSERVAZIONE

Conservazione BUONO

CORPI PERTINENZIALI AGGIUNTI

Corpi Pertinenziali

ELEMENTI DI DETRAZIONE VISIVAElementi di Detrazione Visiva **CATEGORIA DI INTERVENTO AMMISSIBILE**

Intervento MANUTENZIONE ORDINARIA E STRAORDINARIA; RISTRUTTURAZIONE EDILIZIA

Note:

CARATTERIZZAZIONE DELL'EDIFICIO

STATO DI CONSERVAZIONE

INDIRIZZI E CATEGORIE D'INTERVENTO AMMISSIBILI



COMUNE DI PINO TORINESE

CENSIMENTO DEI FABBRICATI RUSTICI

Num. Censimento Generale

337

Foto 1:



Foto 2:



Foto 3:



Carta Tecnica:

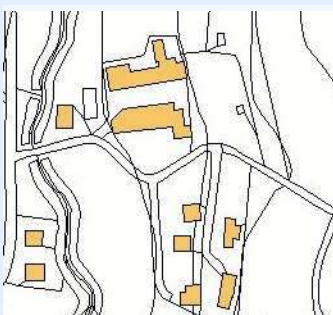

PRGC:

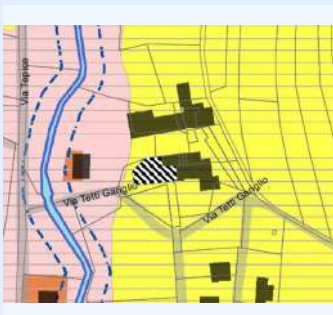

Catasto:

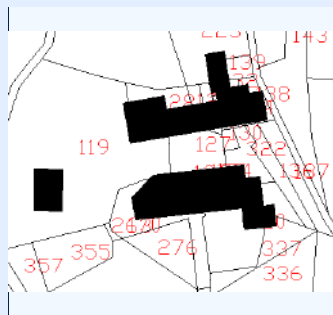

IDENTIFICATIVI

ID Scheda	236	N° Piani	3
N° Scheda 1974	17		
Proprieta	D'UVA RENATO		
Indirizzo	VIA TETTI GARIGLIO 13		
Ambito Paesaggistico PPR	36		
Vincolo Paesaggistico	DM 01/08/1985, ART 142 DLGS 42/2004		
Destinazione d'uso Attual	RESIDENZIALE, AGRICOLA		
Epoca di Costruzione/Attestato d			
Fonti Documentarie (stralcio app)			
CT Foglio	27	Area_PRGC	1
CT Mappali	170	Classe_PAI	2

STATO ATTUALE

Superficie Lorda Residenziale (mq)	389
Superficie Lorda Agricola e/o Civ. Agricola (mq)	138
Volume Residenziale o Civile Agricola (mc)	1284
Volume Agricolo (mc)	455
Abitanti Attuali	3

IN PROGETTO PRGC

Superficie Lorda Resid. LR 16/2018 (mq)	138
Volume Residenziale o Civile Agricola (mc)	1284
Abitanti Insediabili LR 16/2018	3



COMUNE DI PINO TORINESE

CENSIMENTO DEI FABBRICATI RUSTICI

Num. Censimento Generale

337

Superficie Lorda Resid. o Civ. Agricola (mq) 389

Volume Residenziale LR 16/2018 (mq) 455

DESTINAZIONE D'USO AMMESSA E PRESCRITTA

Destinazione d'uso Ammessa e Prescritta

MORFOLOGIA INSEDIATIVA E CONTESTO

Morfologia AGGREGATA

Orientamento NORD - SUD

Orogeografico GIACITURA DI MEZZA COSTA

Colmi PERPENDICOLARE ALLA CURVE DI LIVELLO

PERTINENZE

Pertinenze TETTOIA; RESIDENZA

TIPOLOGIA ARCHITETTONICA

Tipologia Aggregativa

Tipologia Edilizia MANICA DOPPIA

Tipologia Strutturale MURATURA TRADIZIONALE

Copertura 2 FALDE

Tecniche Costrut. e Mater. TETTO ALLA PIEMONTESE: COPPI; RIVESTIMENTO - MISTO

Finiture e Caratteri Decor. ZOCCOLATURA - PIETRA DI RIVESTIMENTO

Elementi Archit. Tipizzanti

Altri Elem. Archit. Signific. ALTANA; BALCONE; INFERIATE; RINGHIERA IN FERRO

RILEVANZA STORICO-ARCHITETTONICA E DOCUMENTARIA

Rilevanza SIGNIFICATIVO

RILEVANZA PAESAGGISTICA

Rilevanza SIGNIFICATIVO

STATO DI CONSERVAZIONE

Conservazione BUONO

CORPI PERTINENZIALI AGGIUNTI

Corpi Pertinenziali

ELEMENTI DI DETRAZIONE VISIVAElementi di Detrazione Visiva **CATEGORIA DI INTERVENTO AMMISSIBILE**

Intervento MANUTENZIONE ORDINARIA E STRAORDINARIA; RISTRUTTURAZIONE EDILIZIA

Note:

CARATTERIZZAZIONE DELL'EDIFICIO

STATO DI CONSERVAZIONE

INDIRIZZI E CATEGORIE D'INTERVENTO AMMISSIBILI



Foto 1:



Foto 2:



Foto 3:



Carta Tecnica:



PRGC:

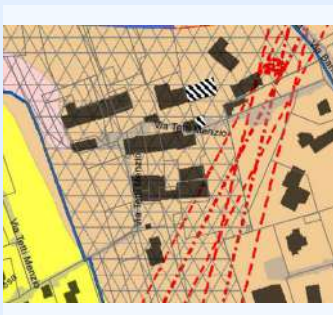

Catasto:

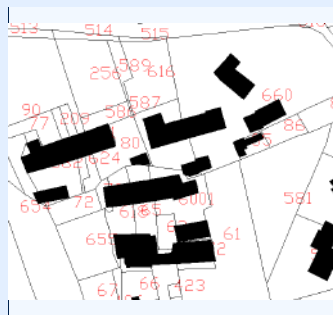

IDENTIFICATIVI

ID Scheda N° Piani N° Scheda 1974 Proprietà Indirizzo Ambito Paesaggistico PPR Vincolo Paesaggistico Destinazione d'uso Attuale

Epoca di Costruzione/Attestato d

Fonti Documentarie (stralcio app)

CT Foglio Area_PRGC CT Mappali Classe_PAI

STATO ATTUALE

Superficie Lorda Residenziale (mq) Superficie Lorda Agricola e/o Civ. Agricola (mq) Volume Residenziale o Civile Agricola (mc) Volume Agricolo (mc) Abitanti Attuali

IN PROGETTO PRGC

Superficie Lorda Resid. LR 16/2018 (mq) Volume Residenziale o Civile Agricola (mc) Abitanti Insediabili LR 16/2018



COMUNE DI PINO TORINESE

CENSIMENTO DEI FABBRICATI RUSTICI

Num. Censimento Generale

338

Superficie Lorda Resid. o Civ. Agricola (mq) 629

Volume Residenziale LR 16/2018 (mq)

DESTINAZIONE D'USO AMMESSA E PRESCRITTA

Destinazione d'uso Ammessa e Prescritta

MORFOLOGIA INSEDIATIVA E CONTESTO

Morfologia AGGREGATA

Orientamento NORD-EST

Orogeografico GIACITURA DI MEZZA COSTA

Colmi PERPENDICOLARE ALLA CURVE DI LIVELLO

PERTINENZE

Pertinenze RESIDENZA

TIPOLOGIA ARCHITETTONICA

Tipologia Aggregativa A CORTE APERTA

Tipologia Edilizia MANICA DOPPIA

Tipologia Strutturale MURATURA TRADIZIONALE

Copertura MISTA

Tecniche Costrut. e Mater. TETTO ALLA PIEMONTESE: COPPI; RIVESTIMENTO - INTONACO

Finiture e Caratteri Decor. ZOCCOLATURA - INTONACO COLORATO; PIATTABANDA

Elementi Archit. Tipizzanti

Altri Elem. Archit. Signific. BALCONE; RINGHIERA IN FERRO

RILEVANZA STORICO-ARCHITETTONICA E DOCUMENTARIA

Rilevanza DI VALORE DOCUMENTARIO

RILEVANZA PAESAGGISTICA

Rilevanza DI VALORE DOCUMENTARIO

STATO DI CONSERVAZIONE

Conservazione OGGETTO DI INTERVENTO IN CORSO

CORPI PERTINENZIALI AGGIUNTI

Corpi Pertinenziali

ELEMENTI DI DETRAZIONE VISIVAElementi di Detrazione Visiva **CATEGORIA DI INTERVENTO AMMISSIBILE**

Intervento MANUTENZIONE ORDINARIA E STRAORDINARIA; RISTRUTTURAZIONE EDILIZIA

Note:

CARATTERIZZAZIONE DELL'EDIFICIO

STATO DI CONSERVAZIONE

INDIRIZZI E CATEGORIE D'INTERVENTO AMMISSIBILI



Foto 1:



Foto 2:



Foto 3:



Carta Tecnica:



PRGC:

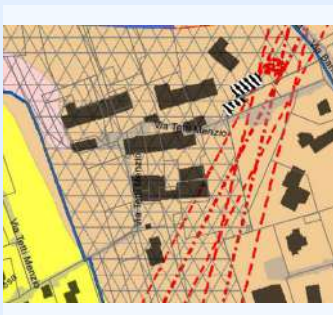

Catasto:

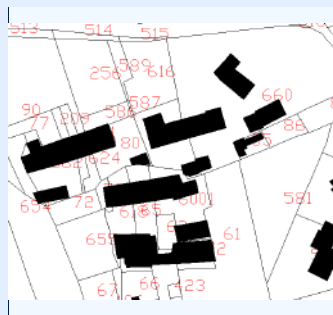

IDENTIFICATIVI

ID Scheda N° Piani

N° Scheda 1974

Proprietà

Indirizzo

Ambito Paesaggistico PPR

Vincolo Paesaggistico

Destinazione d'uso Attual

Epoca di Costruzione/Attestato d

Fonti Documentarie (stralcio app)

CT Foglio

Area_PRC

CT Mappali

Classe_PAI

STATO ATTUALE

Superficie Lorda Residenziale (mq)

Superficie Lorda Agricola e/o Civ. Agricola (mq)

Volume Residenziale o Civile Agricola (mc)

Volume Agricolo (mc)

Abitanti Attuali

IN PROGETTO PRGC

Superficie Lorda Resid. LR 16/2018 (mq)

Volume Residenziale o Civile Agricola (mc)

Abitanti Insediabili LR 16/2018



COMUNE DI PINO TORINESE

CENSIMENTO DEI FABBRICATI RUSTICI

Num. Censimento Generale

339

Superficie Lorda Resid. o Civ. Agricola (mq) 76

Volume Residenziale LR 16/2018 (mq)

DESTINAZIONE D'USO AMMESSA E PRESCRITTA

Destinazione d'uso Ammessa e Prescritta

MORFOLOGIA INSEDIATIVA E CONTESTO

Morfologia LUNGO LA STRADA - A PETTINE

Orientamento NORD-EST

Orogeografico GIACITURA DI MEZZA COSTA

Colmi PERPENDICOLARE ALLA CURVE DI LIVELLO

PERTINENZE

Pertinenze RESIDENZA

TIPOLOGIA ARCHITETTONICA

Tipologia Aggregativa A CORTE APERTA

Tipologia Edilizia MANICA SEMPLICE

Tipologia Strutturale MURATURA TRADIZIONALE

Copertura 2 FALDE

Tecniche Costrut. e Mater. TETTO ALLA PIEMONTESE: COPPI; RIVESTIMENTO - INTONACO

Finiture e Caratteri Decor. ZOCCOLATURA - PIETRA DI RIVESTIMENTO

Elementi Archit. Tipizzanti

Altri Elem. Archit. Signific.

RILEVANZA STORICO-ARCHITETTONICA E DOCUMENTARIA

Rilevanza IRRILEVANTE

RILEVANZA PAESAGGISTICA

Rilevanza IRRILEVANTE

STATO DI CONSERVAZIONE

Conservazione BUONO

CORPI PERTINENZIALI AGGIUNTI

Corpi Pertinenziali

ELEMENTI DI DETRAZIONE VISIVAElementi di Detrazione Visiva **CATEGORIA DI INTERVENTO AMMISSIBILE**

Intervento MANUTENZIONE ORDINARIA E STRAORDINARIA; RISTRUTTURAZIONE EDILIZIA

Note:

CARATTERIZZAZIONE DELL'EDIFICIO

STATO DI CONSERVAZIONE

INDIRIZZI E CATEGORIE D'INTERVENTO AMMISSIBILI



Foto 1:



Carta Tecnica:



Foto 2:



PRGC:



Foto 3:



Catasto:

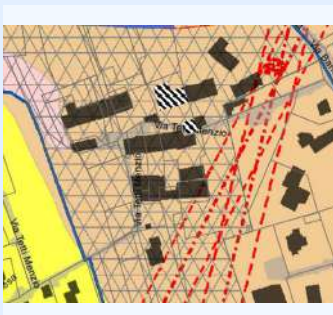
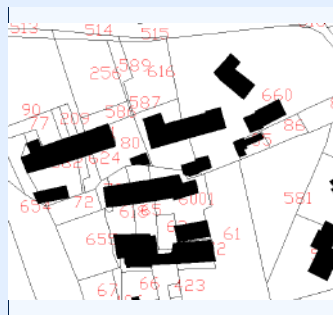

IDENTIFICATIVI

ID Scheda 239

N° Piani 2

N° Scheda 1974 11

Proprietà FERRARIS ORNELLA, OSELLA BON ROBERTO, FIABANE MARIA, OSELLA BON DOMENICO

Indirizzo VIA TETTI MENZIO 21

Ambito Paesaggistico PPR 36

Vincolo Paesaggistico DM 01/08/1985

Destinazione d'uso Attual RESIDENZIALE

Epoca di Costruzione/Attestato d

Fonti Documentarie (stralcio app)

CT Foglio 25

Area_PRGC 2

CT Mappali 83

Classe_PAI 3

STATO ATTUALE

Superficie Lorda Residenziale (mq) 740

Superficie Lorda Agricola e/o Civ. Agricola (mq)

Volume Residenziale o Civile Agricola (mc) 2442

Volume Agricolo (mc)

Abitanti Attuali 7

IN PROGETTO PRGC

Superficie Lorda Resid. LR 16/2018 (mq)

Volume Residenziale o Civile Agricola (mc) 2442

Abitanti Insediabili LR 16/2018



COMUNE DI PINO TORINESE

CENSIMENTO DEI FABBRICATI RUSTICI

Num. Censimento Generale

340

Superficie Lorda Resid. o Civ. Agricola (mq) 740

Volume Residenziale LR 16/2018 (mq)

DESTINAZIONE D'USO AMMESSA E PRESCRITTA

Destinazione d'uso Ammessa e Prescritta

MORFOLOGIA INSEDIATIVA E CONTESTO

Morfologia AGGREGATA

Orientamento NORD-EST

Orogeografico GIACITURA DI MEZZA COSTA

Colmi PERPENDICOLARE ALLA CURVE DI LIVELLO

PERTINENZE

Pertinenze RESIDENZA

TIPOLOGIA ARCHITETTONICA

Tipologia Aggregativa A CORTE APERTA

Tipologia Edilizia MANICA DOPPIA

Tipologia Strutturale MURATURA TRADIZIONALE

Copertura 2 FALDE

Tecniche Costrut. e Mater. TETTO ALLA PIEMONTESE: TEGOLE; RIVESTIMENTO - INTONACO

Finiture e Caratteri Decor. ZOCCOLATURA - PIETRA DI RIVESTIMENTO

Elementi Archit. Tipizzanti

Altri Elem. Archit. Signific. LOGGIATO; INFERRIATE

RILEVANZA STORICO-ARCHITETTONICA E DOCUMENTARIA

Rilevanza DI VALORE DOCUMENTARIO

RILEVANZA PAESAGGISTICA

Rilevanza DI VALORE DOCUMENTARIO

STATO DI CONSERVAZIONE

Conservazione BUONO

CORPI PERTINENZIALI AGGIUNTI

Corpi Pertinenziali

ELEMENTI DI DETRAZIONE VISIVAElementi di Detrazione Visiva **CATEGORIA DI INTERVENTO AMMISSIBILE**

Intervento MANUTENZIONE ORDINARIA E STRAORDINARIA; RISTRUTTURAZIONE EDILIZIA

Note:

CARATTERIZZAZIONE DELL'EDIFICIO

STATO DI CONSERVAZIONE

INDIRIZZI E CATEGORIE D'INTERVENTO AMMISSIBILI



COMUNE DI PINO TORINESE

CENSIMENTO DEI FABBRICATI RUSTICI

Num. Censimento Generale

341

Foto 1:



Foto 2:



Foto 3:



Carta Tecnica:



PRGC:

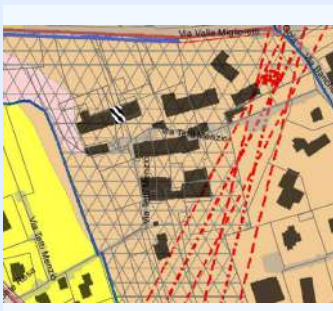

Catasto:



IDENTIFICATIVI

ID Scheda	240	N° Piani	3
N° Scheda 1974	12		
Proprieta	MAISTO GUIDO		
Indirizzo	VIA TETTI MENZIO 15		
Ambito Paesaggistico PPR	36		
Vincolo Paesaggistico	DM 01/08/1985		
Destinazione d'uso Attual	RESIDENZIALE		
Epoca di Costruzione/Attestato d			
Fonti Documentarie (stralcio app)			
CT Foglio	25	Area_PRGC	2
CT Mappali	627	Classe_PAI	3

STATO ATTUALE

Superficie Lorda Residenziale (mq)	107
Superficie Lorda Agricola e/o Civ. Agricola (mq)	
Volume Residenziale o Civile Agricola (mc)	354
Volume Agricolo (mc)	
Abitanti Attuali	1

IN PROGETTO PRGC

Superficie Lorda Resid. LR 16/2018 (mq)	
Volume Residenziale o Civile Agricola (mc)	354
Abitanti Insediabili LR 16/2018	



COMUNE DI PINO TORINESE

CENSIMENTO DEI FABBRICATI RUSTICI

Num. Censimento Generale

341

Superficie Lorda Resid. o Civ. Agricola (mq) 107

Volume Residenziale LR 16/2018 (mq)

DESTINAZIONE D'USO AMMESSA E PRESCRITTA

Destinazione d'uso Ammessa e Prescritta

MORFOLOGIA INSEDIATIVA E CONTESTO

Morfologia AGGREGATA

Orientamento NORD-EST

Orogeografico GIACITURA DI PIANURA/FONDOVALLE

Colmi PERPENDICOLARE ALLA CURVE DI LIVELLO

PERTINENZE

Pertinenze RESIDENZA

TIPOLOGIA ARCHITETTONICA

Tipologia Aggregativa A CORTE APERTA

Tipologia Edilizia MANICA DOPPIA

Tipologia Strutturale MURATURA TRADIZIONALE

Copertura 2 FALDE

Tecniche Costrut. e Mater. TETTO ALLA PIEMONTESE: COPPI; RIVESTIMENTO - INTONACO

Finiture e Caratteri Decor. ZOCCOLATURA - PIETRA DI RIVESTIMENTO

Elementi Archit. Tipizzanti

Altri Elem. Archit. Signific. BALCONE; RINGHIERA IN FERRO

RILEVANZA STORICO-ARCHITETTONICA E DOCUMENTARIA

Rilevanza DI VALORE DOCUMENTARIO

RILEVANZA PAESAGGISTICA

Rilevanza

STATO DI CONSERVAZIONE

Conservazione MEDIOCRE

CORPI PERTINENZIALI AGGIUNTI

Corpi Pertinenziali

ELEMENTI DI DETRAZIONE VISIVAElementi di Detrazione Visiva **CATEGORIA DI INTERVENTO AMMISSIBILE**

Intervento MANUTENZIONE ORDINARIA E STRAORDINARIA; RISTRUTTURAZIONE EDILIZIA

Note:

CARATTERIZZAZIONE DELL'EDIFICIO

STATO DI CONSERVAZIONE

INDIRIZZI E CATEGORIE D'INTERVENTO AMMISSIBILI



Foto 1:



Foto 2:



Foto 3:



Carta Tecnica:



PRGC:

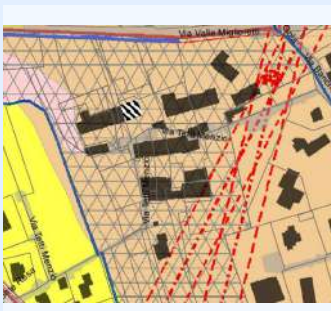

Catasto:

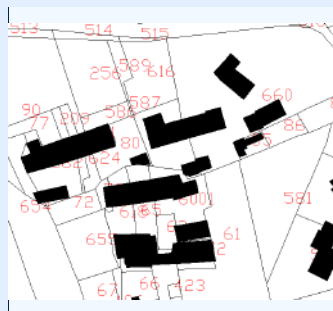

IDENTIFICATIVI

ID Scheda	241	N° Piani	3
N° Scheda 1974	13		
Proprietà	MIGLIORETTI MASSIMO, SABBIONE ANNA LAURA, CEPII GUIDO, GRAZIOTTO CATIA,		
Indirizzo	VIA TETTI MENZIO 17		
Ambito Paesaggistico PPR	36		
Vincolo Paesaggistico	DM 01/08/1985		
Destinazione d'uso Attual	RESIDENZIALE		
Epoca di Costruzione/Attestato d			
Fonti Documentarie (stralcio app)			
CT Foglio	25	Area_PRGC	2
CT Mappali	81, 817	Classe_PA	3

STATO ATTUALE

Superficie Lorda Residenziale (mq)	422
Superficie Lorda Agricola e/o Civ. Agricola (mq)	
Volume Residenziale o Civile Agricola (mc)	1392
Volume Agricolo (mc)	
Abitanti Attuali	4

IN PROGETTO PRGC

Superficie Lorda Resid. LR 16/2018 (mq)	
Volume Residenziale o Civile Agricola (mc)	1392
Abitanti Insediabili LR 16/2018	



COMUNE DI PINO TORINESE

CENSIMENTO DEI FABBRICATI RUSTICI

Num. Censimento Generale

342

Superficie Lorda Resid. o Civ. Agricola (mq) 422

Volume Residenziale LR 16/2018 (mq)

DESTINAZIONE D'USO AMMESSA E PRESCRITTA

Destinazione d'uso Ammessa e Prescritta

MORFOLOGIA INSEDIATIVA E CONTESTO

Morfologia AGGREGATA

Orientamento NORD-EST

Orogeografico GIACITURA DI MEZZA COSTA

Colmi PERPENDICOLARE ALLA CURVE DI LIVELLO

PERTINENZE

Pertinenze RESIDENZA

TIPOLOGIA ARCHITETTONICA

Tipologia Aggregativa A CORTE APERTA

Tipologia Edilizia MANICA DOPPIA

Tipologia Strutturale MURATURA TRADIZIONALE

Copertura 2 FALDE

Tecniche Costrut. e Mater. TETTO ALLA PIEMONTESE: COPPI; RIVESTIMENTO - INTONACO

Finiture e Caratteri Decor.

Elementi Archit. Tipizzanti

Altri Elem. Archit. Signific. BALCONE; RINGHIERA IN FERRO

RILEVANZA STORICO-ARCHITETTONICA E DOCUMENTARIA

Rilevanza DI VALORE DOCUMENTARIO

RILEVANZA PAESAGGISTICA

Rilevanza DI VALORE DOCUMENTARIO

STATO DI CONSERVAZIONE

Conservazione MEDIOCRE

CORPI PERTINENZIALI AGGIUNTI

Corpi Pertinenziali

ELEMENTI DI DETRAZIONE VISIVAElementi di Detrazione Visiva **CATEGORIA DI INTERVENTO AMMISSIBILE**

Intervento MANUTENZIONE ORDINARIA E STRAORDINARIA; RISTRUTTURAZIONE EDILIZIA

Note:

CARATTERIZZAZIONE DELL'EDIFICIO

STATO DI CONSERVAZIONE

INDIRIZZI E CATEGORIE D'INTERVENTO AMMISSIBILI



Foto 1:



Carta Tecnica:



Foto 2:



PRGC:



Foto 3:



Catasto:

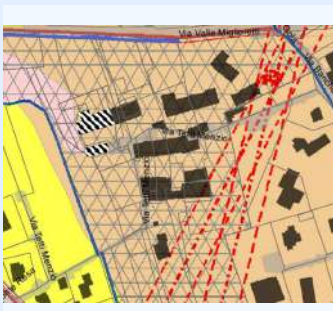

IDENTIFICATIVI

ID Scheda	242	N° Piani	2
N° Scheda 1974	14		
Proprieta	SCIOLLA GIUSEPPE		
Indirizzo	VIA TETTI MENZIO 13		
Ambito Paesaggistico PPR	36		
Vincolo Paesaggistico	DM 01/08/1985		
Destinazione d'uso Attual	RESIDENZIALE, AGRICOLA		
Epoca di Costruzione/Attestato d			
Fonti Documentarie (stralcio app)			
CT Foglio	25	Area_PRGC	2
CT Mappali	662, 837	Classe_PAI	3

STATO ATTUALE

Superficie Lorda Residenziale (mq)	645
Superficie Lorda Agricola e/o Civ. Agricola (mq)	502
Volume Residenziale o Civile Agricola (mc)	2129
Volume Agricolo (mc)	1657
Abitanti Attuali	6

IN PROGETTO PRGC

Superficie Lorda Resid. LR 16/2018 (mq)	
Volume Residenziale o Civile Agricola (mc)	2129
Abitanti Insediabili LR 16/2018	



COMUNE DI PINO TORINESE

CENSIMENTO DEI FABBRICATI RUSTICI

Num. Censimento Generale

343

Superficie Lorda Resid. o Civ. Agricola (mq) 645

Volume Residenziale LR 16/2018 (mq)

DESTINAZIONE D'USO AMMESSA E PRESCRITTA

Destinazione d'uso Ammessa e Prescritta

MORFOLOGIA INSEDIATIVA E CONTESTO

Morfologia AGGREGATA

Orientamento NORD-EST

Orogeografico GIACITURA DI MEZZA COSTA

Colmi PERPENDICOLARE ALLA CURVE DI LIVELLO

PERTINENZE

Pertinenze FIENILE; RESIDENZA

TIPOLOGIA ARCHITETTONICA

Tipologia Aggregativa A CORTE CHIUSA

Tipologia Edilizia MANICA DOPPIA

Tipologia Strutturale MURATURA TRADIZIONALE

Copertura 2 FALDE

Tecniche Costrut. e Mater. TETTO ALLA PIEMONTESE: COPPI; RIVESTIMENTO - INTONACO

Finiture e Caratteri Decor. ZOCCOLATURA - CEMENTO

Elementi Archit. Tipizzanti

Altri Elem. Archit. Signific. BALCONE; INFERRIATE; RINGHIERA IN FERRO

RILEVANZA STORICO-ARCHITETTONICA E DOCUMENTARIA

Rilevanza SIGNIFICATIVO

RILEVANZA PAESAGGISTICA

Rilevanza SIGNIFICATIVO

STATO DI CONSERVAZIONE

Conservazione BUONO

CORPI PERTINENZIALI AGGIUNTI

Corpi Pertinenziali

ELEMENTI DI DETRAZIONE VISIVAElementi di Detrazione Visiva **CATEGORIA DI INTERVENTO AMMISSIBILE**

Intervento MANUTENZIONE ORDINARIA E STRAORDINARIA; RISTRUTTURAZIONE EDILIZIA

Note:

CARATTERIZZAZIONE DELL'EDIFICIO

STATO DI CONSERVAZIONE

INDIRIZZI E CATEGORIE D'INTERVENTO AMMISSIBILI



Foto 1:



Foto 2:



Foto 3:



Carta Tecnica:



PRGC:



Catasto:



IDENTIFICATIVI

ID Scheda	243	N° Piani	2
N° Scheda 1974	15		
Proprieta	MENZIO ANGELO		
Indirizzo	VIA TETTI MENZIO 20		
Ambito Paesaggistico PPR	36		
Vincolo Paesaggistico	DM 01/08/1985		
Destinazione d'uso Attual	RESIDENZIALE		
Epoca di Costruzione/Attestato d			
Fonti Documentarie (stralcio app)			
CT Foglio	25	Area_PRGC	1
CT Mappali	70	Classe_PAI	3

STATO ATTUALE

Superficie Lorda Residenziale (mq)	82
Superficie Lorda Agricola e/o Civ. Agricola (mq)	
Volume Residenziale o Civile Agricola (mc)	270
Volume Agricolo (mc)	
Abitanti Attuali	1

IN PROGETTO PRGC

Superficie Lorda Resid. LR 16/2018 (mq)	
Volume Residenziale o Civile Agricola (mc)	270
Abitanti Insediabili LR 16/2018	



COMUNE DI PINO TORINESE

CENSIMENTO DEI FABBRICATI RUSTICI

Num. Censimento Generale

344

Superficie Lorda Resid. o Civ. Agricola (mq) 82

Volume Residenziale LR 16/2018 (mq)

DESTINAZIONE D'USO AMMESSA E PRESCRITTA

Destinazione d'uso Ammessa e Prescritta

MORFOLOGIA INSEDIATIVA E CONTESTO

Morfologia AGGREGATA

Orientamento NORD-EST

Orogeografico GIACITURA DI MEZZA COSTA

Colmi PERPENDICOLARE ALLA CURVE DI LIVELLO

PERTINENZE

Pertinenze RESIDENZA

TIPOLOGIA ARCHITETTONICA

Tipologia Aggregativa A CORTE APERTA

Tipologia Edilizia MANICA DOPPIA

Tipologia Strutturale MURATURA TRADIZIONALE

Copertura

Tecniche Costrut. e Mater. TETTO ALLA PIEMONTESE: COPPI; RIVESTIMENTO - INTONACO

Finiture e Caratteri Decor. ZOCCOLATURA - PIETRA DI RIVESTIMENTO

Elementi Archit. Tipizzanti

Altri Elem. Archit. Signific. BALCONE; RINGHIERA IN FERRO

RILEVANZA STORICO-ARCHITETTONICA E DOCUMENTARIA

Rilevanza IRRILEVANTE

RILEVANZA PAESAGGISTICA

Rilevanza IRRILEVANTE

STATO DI CONSERVAZIONE

Conservazione MEDIOCRE

CORPI PERTINENZIALI AGGIUNTI

Corpi Pertinenziali BASSI FABBRICATI ADIACENTI

ELEMENTI DI DETRAZIONE VISIVAElementi di Detrazione Visiva **CATEGORIA DI INTERVENTO AMMISSIBILE**

Intervento MANUTENZIONE ORDINARIA E STRAORDINARIA; RISTRUTTURAZIONE EDILIZIA

Note:

CARATTERIZZAZIONE DELL'EDIFICIO

STATO DI CONSERVAZIONE

INDIRIZZI E CATEGORIE D'INTERVENTO AMMISSIBILI



Foto 1:



Foto 2:



Foto 3:



Carta Tecnica:



PRGC:

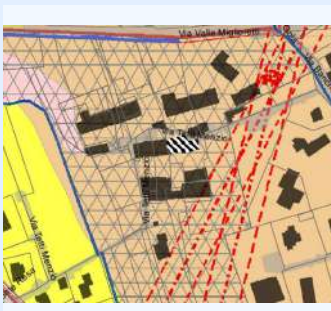

Catasto:

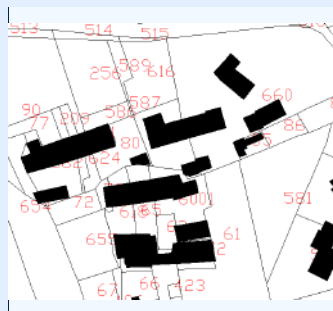

IDENTIFICATIVI

ID Scheda N° Piani N° Scheda 1974 Proprietà Indirizzo Ambito Paesaggistico PPR Vincolo Paesaggistico Destinazione d'uso Attual Epoca di Costruzione/Attestato d Fonti Documentarie (stralcio app) CT Foglio Area_PRGC CT Mappali Classe_PAI

STATO ATTUALE

Superficie Lorda Residenziale (mq) Superficie Lorda Agricola e/o Civ. Agricola (mq) Volume Residenziale o Civile Agricola (mc) Volume Agricolo (mc) Abitanti Attuali

IN PROGETTO PRGC

Superficie Lorda Resid. LR 16/2018 (mq) Volume Residenziale o Civile Agricola (mc) Abitanti Insediabili LR 16/2018



COMUNE DI PINO TORINESE

CENSIMENTO DEI FABBRICATI RUSTICI

Num. Censimento Generale

345

Superficie Lorda Resid. o Civ. Agricola (mq) 551

Volume Residenziale LR 16/2018 (mq)

DESTINAZIONE D'USO AMMESSA E PRESCRITTA

Destinazione d'uso Ammessa e Prescritta

MORFOLOGIA INSEDIATIVA E CONTESTO

Morfologia AGGREGATA

Orientamento NORD-EST

Orogeografico GIACITURA DI MEZZA COSTA

Colmi PERPENDICOLARE ALLA CURVE DI LIVELLO

PERTINENZE

Pertinenze RESIDENZA

TIPOLOGIA ARCHITETTONICA

Tipologia Aggregativa A CORTE APERTA

Tipologia Edilizia MANICA DOPPIA

Tipologia Strutturale MURATURA TRADIZIONALE

Copertura 2 FALDE

Tecniche Costrut. e Mater. TETTO ALLA PIEMONTESE: COPPI; RIVESTIMENTO - INTONACO

Finiture e Caratteri Decor.

Elementi Archit. Tipizzanti

Altri Elem. Archit. Signific. ABBAINO; BALCONE; INFERRIATE; RINGHIERA IN FERRO

RILEVANZA STORICO-ARCHITETTONICA E DOCUMENTARIA

Rilevanza DI VALORE DOCUMENTARIO

RILEVANZA PAESAGGISTICA

Rilevanza DI VALORE DOCUMENTARIO

STATO DI CONSERVAZIONE

Conservazione MEDIOCRE

CORPI PERTINENZIALI AGGIUNTI

Corpi Pertinenziali

ELEMENTI DI DETRAZIONE VISIVAElementi di Detrazione Visiva **CATEGORIA DI INTERVENTO AMMISSIBILE**

Intervento MANUTENZIONE ORDINARIA E STRAORDINARIA; RISTRUTTURAZIONE EDILIZIA

Note:

CARATTERIZZAZIONE DELL'EDIFICIO

STATO DI CONSERVAZIONE

INDIRIZZI E CATEGORIE D'INTERVENTO AMMISSIBILI



Foto 1:



Foto 2:



Foto 3:



Carta Tecnica:



PRGC:

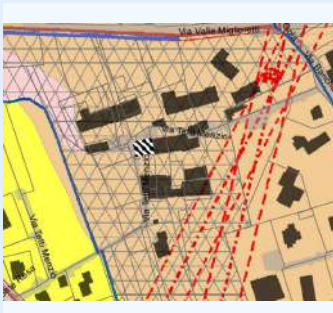

Catasto:



IDENTIFICATIVI

ID Scheda	245	N° Piani	2
N° Scheda 1974	17		
Proprietà	GASCONE ANTONELLA, GASCONE MARIA CATERINA		
Indirizzo	VIA TETTI MENZIO 22		
Ambito Paesaggistico PPR	36		
Vincolo Paesaggistico	DM 01/08/1985		
Destinazione d'uso Attual	RESIDENZIALE, AGRICOLA		
Epoca di Costruzione/Attestato d			
Fonti Documentarie (stralcio app)			
CT Foglio	25	Area_PRGC	2
CT Mappali	618	Classe_PAI	3

STATO ATTUALE

Superficie Lorda Residenziale (mq)	271
Superficie Lorda Agricola e/o Civ. Agricola (mq)	315
Volume Residenziale o Civile Agricola (mc)	894
Volume Agricolo (mc)	1038
Abitanti Attuali	2

IN PROGETTO PRGC

Superficie Lorda Resid. LR 16/2018 (mq)	
Volume Residenziale o Civile Agricola (mc)	894
Abitanti Insediabili LR 16/2018	



COMUNE DI PINO TORINESE

CENSIMENTO DEI FABBRICATI RUSTICI

Num. Censimento Generale

346

Superficie Lorda Resid. o Civ. Agricola (mq) 271

Volume Residenziale LR 16/2018 (mq)

DESTINAZIONE D'USO AMMESSA E PRESCRITTA

Destinazione d'uso Ammessa e Prescritta

MORFOLOGIA INSEDIATIVA E CONTESTO

Morfologia AGGREGATA

Orientamento NORD-EST

Orogeografico GIACITURA DI MEZZA COSTA

Colmi PERPENDICOLARE ALLA CURVE DI LIVELLO

PERTINENZE

Pertinenze RESIDENZA

TIPOLOGIA ARCHITETTONICA

Tipologia Aggregativa A CORTE APERTA

Tipologia Edilizia MANICA DOPPIA

Tipologia Strutturale MURATURA TRADIZIONALE

Copertura 2 FALDE

Tecniche Costrut. e Mater. TETTO ALLA PIEMONTESE: COPPI; RIVESTIMENTO - INTONACO

Finiture e Caratteri Decor. ZOCCOLATURA - PIETRA DI RIVESTIMENTO

Elementi Archit. Tipizzanti

Altri Elem. Archit. Signific. BALCONE; INFERRIATE; RINGHIERA IN FERRO

RILEVANZA STORICO-ARCHITETTONICA E DOCUMENTARIA

Rilevanza DI VALORE DOCUMENTARIO

RILEVANZA PAESAGGISTICA

Rilevanza DI VALORE DOCUMENTARIO

STATO DI CONSERVAZIONE

Conservazione MEDIOCRE

CORPI PERTINENZIALI AGGIUNTI

Corpi Pertinenziali

ELEMENTI DI DETRAZIONE VISIVAElementi di Detrazione Visiva **CATEGORIA DI INTERVENTO AMMISSIBILE**

Intervento MANUTENZIONE ORDINARIA E STRAORDINARIA; RISTRUTTURAZIONE EDILIZIA

Note:

CARATTERIZZAZIONE DELL'EDIFICIO

STATO DI CONSERVAZIONE

INDIRIZZI E CATEGORIE D'INTERVENTO AMMISSIBILI



Foto 1:



Foto 2:



Foto 3:



Carta Tecnica:

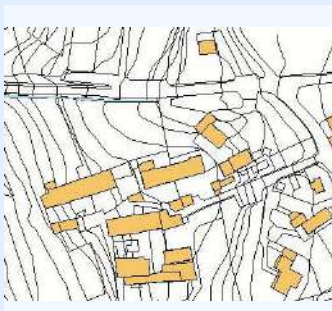

PRGC:

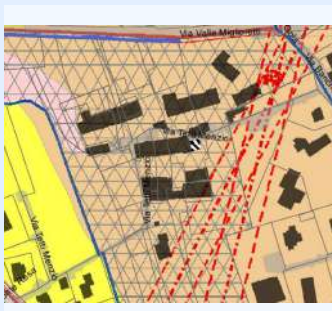

Catasto:



IDENTIFICATIVI

ID Scheda	246	N° Piani	2
N° Scheda 1974	21		
Proprieta	VERGNANO MONICA		
Indirizzo	VIA TETTI MENZIO 24		
Ambito Paesaggistico PPR	36		
Vincolo Paesaggistico	DM 01/08/1985		
Destinazione d'uso Attual	RESIDENZIALE		
Epoca di Costruzione/Attestato d			
Fonti Documentarie (stralcio app)			
CT Foglio	25	Area_PRGC	2
CT Mappali	701	Classe_PAI	3

STATO ATTUALE

Superficie Lorda Residenziale (mq)	1069
Superficie Lorda Agricola e/o Civ. Agricola (mq)	
Volume Residenziale o Civile Agricola (mc)	3528
Volume Agricolo (mc)	
Abitanti Attuali	10

IN PROGETTO PRGC

Superficie Lorda Resid. LR 16/2018 (mq)	
Volume Residenziale o Civile Agricola (mc)	3528
Abitanti Insediabili LR 16/2018	



COMUNE DI PINO TORINESE

CENSIMENTO DEI FABBRICATI RUSTICI

Num. Censimento Generale

347

Superficie Lorda Resid. o Civ. Agricola (mq) 1069

Volume Residenziale LR 16/2018 (mq)

DESTINAZIONE D'USO AMMESSA E PRESCRITTA

Destinazione d'uso Ammessa e Prescritta

MORFOLOGIA INSEDIATIVA E CONTESTO

Morfologia AGGREGATA

Orientamento NORD-EST

Orogeografico GIACITURA DI MEZZA COSTA

Colmi PERPENDICOLARE ALLA CURVE DI LIVELLO

PERTINENZE

Pertinenze RESIDENZA

TIPOLOGIA ARCHITETTONICA

Tipologia Aggregativa A CORTE APERTA

Tipologia Edilizia MANICA DOPPIA

Tipologia Strutturale MURATURA TRADIZIONALE

Copertura 2 FALDE

Tecniche Costrut. e Mater. TETTO ALLA PIEMONTESE: COPPI; RIVESTIMENTO - INTONACO

Finiture e Caratteri Decor. PIATTABANDA

Elementi Archit. Tipizzanti

Altri Elem. Archit. Signific. BALCONE; RINGHIERA IN FERRO

RILEVANZA STORICO-ARCHITETTONICA E DOCUMENTARIA

Rilevanza DI VALORE DOCUMENTARIO

RILEVANZA PAESAGGISTICA

Rilevanza DI VALORE DOCUMENTARIO

STATO DI CONSERVAZIONE

Conservazione OGGETTO DI INTERVENTO IN CORSO

CORPI PERTINENZIALI AGGIUNTI

Corpi Pertinenziali

ELEMENTI DI DETRAZIONE VISIVAElementi di Detrazione Visiva **CATEGORIA DI INTERVENTO AMMISSIBILE**

Intervento MANUTENZIONE ORDINARIA E STRAORDINARIA; RISTRUTTURAZIONE EDILIZIA

Note:

CARATTERIZZAZIONE DELL'EDIFICIO

STATO DI CONSERVAZIONE

INDIRIZZI E CATEGORIE D'INTERVENTO AMMISSIBILI



COMUNE DI PINO TORINESE

CENSIMENTO DEI FABBRICATI RUSTICI

Num. Censimento Generale

348

Foto 1:



Foto 2:



Foto 3:



Carta Tecnica:



PRGC:



Catasto:

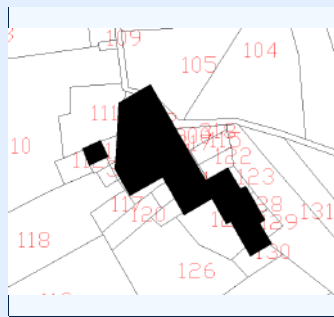

IDENTIFICATIVI

ID Scheda	247	N° Piani	2
N° Scheda 1974	8		
Proprietà	GARRONE MORETTI DARIO, BENEDETTO GRAZIA, CASSIAGO LUCIANO, CASTELLI FRANCESCA, IMMOBILIARE VALGAN		
Indirizzo	VIA TETTI BROGLIA 6		
Ambito Paesaggistico PPR	36		
Vincolo Paesaggistico	DM 01/08/1985, ART 142 DLGS 42/2004		
Destinazione d'uso Attual	RESIDENZIALE		
Epoca di Costruzione/Attestato d			
Fonti Documentarie (stralcio app)			
CT Foglio	26	Area_PRGC	1
CT Mappali	372	Classe_PAI	2

STATO ATTUALE

Superficie Lorda Residenziale (mq)	572
Superficie Lorda Agricola e/o Civ. Agricola (mq)	
Volume Residenziale o Civile Agricola (mc)	1888
Volume Agricolo (mc)	
Abitanti Attuali	5

IN PROGETTO PRGC

Superficie Lorda Resid. LR 16/2018 (mq)	
Volume Residenziale o Civile Agricola (mc)	1888
Abitanti Insediabili LR 16/2018	



COMUNE DI PINO TORINESE

CENSIMENTO DEI FABBRICATI RUSTICI

Num. Censimento Generale

348

Superficie Lorda Resid. o Civ. Agricola (mq) 572

Volume Residenziale LR 16/2018 (mq)

DESTINAZIONE D'USO AMMESSA E PRESCRITTA

Destinazione d'uso Ammessa e Prescritta

MORFOLOGIA INSEDIATIVA E CONTESTO

Morfologia AGGREGATA

Orientamento NORD-EST

Orogeografico GIACITURA DI MEZZA COSTA

Colmi PARALLELO ALLE CURVE DI LIVELLO

PERTINENZE

Pertinenze RESIDENZA

TIPOLOGIA ARCHITETTONICA

Tipologia Aggregativa A CORTE APERTA

Tipologia Edilizia MANICA DOPPIA

Tipologia Strutturale MURATURA TRADIZIONALE

Copertura 2 FALDE

Tecniche Costrut. e Mater. TETTO ALLA PIEMONTESE: COPPI

Finiture e Caratteri Decor. ZOCCOLATURA - PIETRA DI RIVESTIMENTO

Elementi Archit. Tipizzanti

Altri Elem. Archit. Signific. LOGGIATO; ALTANA; BALCONE; RINGHIERA IN FERRO

RILEVANZA STORICO-ARCHITETTONICA E DOCUMENTARIA

Rilevanza SIGNIFICATIVO

RILEVANZA PAESAGGISTICA

Rilevanza SIGNIFICATIVO

STATO DI CONSERVAZIONE

Conservazione BUONO

CORPI PERTINENZIALI AGGIUNTI

Corpi Pertinenziali

ELEMENTI DI DETRAZIONE VISIVAElementi di Detrazione Visiva **CATEGORIA DI INTERVENTO AMMISSIBILE**

Intervento MANUTENZIONE ORDINARIA E STRAORDINARIA; RISTRUTTURAZIONE EDILIZIA

Note:

CARATTERIZZAZIONE DELL'EDIFICIO

STATO DI CONSERVAZIONE

INDIRIZZI E CATEGORIE D'INTERVENTO AMMISSIBILI



COMUNE DI PINO TORINESE

CENSIMENTO DEI FABBRICATI RUSTICI

Num. Censimento Generale

349

Foto 1:



Foto 2:



Foto 3:



Carta Tecnica:



PRGC:



Catasto:

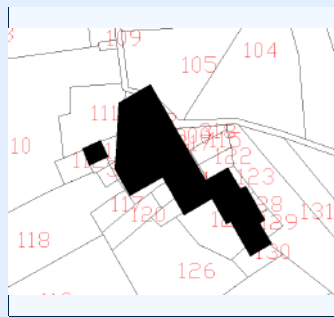

IDENTIFICATIVI

ID Scheda	248	N° Piani	2
N° Scheda 1974	9		
Proprieta	FICETTO MICHELA		
Indirizzo	VIA TETTI BROGLIA 18		
Ambito Paesaggistico PPR	36		
Vincolo Paesaggistico	DM 01/08/1985, ART 142 DLGS 42/2004		
Destinazione d'uso Attual	RESIDENZIALE		
Epoca di Costruzione/Attestato d			
Fonti Documentarie (stralcio app)			
CT Foglio	26	Area_PRGC	1
CT Mappali	113	Classe_PAI	2

STATO ATTUALE

Superficie Lorda Residenziale (mq)	56
Superficie Lorda Agricola e/o Civ. Agricola (mq)	
Volume Residenziale o Civile Agricola (mc)	186
Volume Agricolo (mc)	
Abitanti Attuali	1

IN PROGETTO PRGC

Superficie Lorda Resid. LR 16/2018 (mq)	
Volume Residenziale o Civile Agricola (mc)	186
Abitanti Insediabili LR 16/2018	



COMUNE DI PINO TORINESE

CENSIMENTO DEI FABBRICATI RUSTICI

Num. Censimento Generale

349

Superficie Lorda Resid. o Civ. Agricola (mq) 56

Volume Residenziale LR 16/2018 (mq)

DESTINAZIONE D'USO AMMESSA E PRESCRITTA

Destinazione d'uso Ammessa e Prescritta

MORFOLOGIA INSEDIATIVA E CONTESTO

Morfologia ISOLATA

Orientamento NORD-EST

Orogeografico GIACITURA DI MEZZA COSTA

Colmi PARALLELO ALLE CURVE DI LIVELLO

PERTINENZE

Pertinenze RESIDENZA

TIPOLOGIA ARCHITETTONICA

Tipologia Aggregativa A CORTE APERTA

Tipologia Edilizia MANICA DOPPIA

Tipologia Strutturale MURATURA TRADIZIONALE

Copertura 2 FALDE

Tecniche Costrut. e Mater. TETTO ALLA PIEMONTESE: COPPI

Finiture e Caratteri Decor. ZOCCOLATURA - PIETRA DI RIVESTIMENTO

Elementi Archit. Tipizzanti

Altri Elem. Archit. Signific. BALCONE; RINGHIERA IN FERRO

RILEVANZA STORICO-ARCHITETTONICA E DOCUMENTARIA

Rilevanza IRRILEVANTE

RILEVANZA PAESAGGISTICA

Rilevanza IRRILEVANTE

STATO DI CONSERVAZIONE

Conservazione BUONO

CORPI PERTINENZIALI AGGIUNTI

Corpi Pertinenziali

ELEMENTI DI DETRAZIONE VISIVAElementi di Detrazione Visiva **CATEGORIA DI INTERVENTO AMMISSIBILE**

Intervento MANUTENZIONE ORDINARIA E STRAORDINARIA; RISTRUTTURAZIONE EDILIZIA

Note:

CARATTERIZZAZIONE DELL'EDIFICIO

STATO DI CONSERVAZIONE

INDIRIZZI E CATEGORIE D'INTERVENTO AMMISSIBILI



COMUNE DI PINO TORINESE

CENSIMENTO DEI FABBRICATI RUSTICI

Num. Censimento Generale

350

Foto 1:



Foto 2:



Foto 3:



Carta Tecnica:



PRGC:



Catasto:

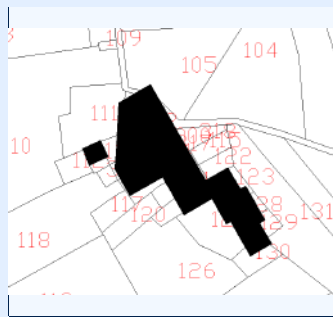

IDENTIFICATIVI

ID Scheda	249A	N° Piani	2
N° Scheda 1974	10		
Proprietà	BALDI PALMIRA, FIABANE EUGENIO		
Indirizzo	VIA TETTI BROGLIA 14		
Ambito Paesaggistico PPR	36		
Vincolo Paesaggistico	DM 01/08/1985, ART 142 DLGS 42/2004		
Destinazione d'uso Attual	RESIDENZIALE		
Epoca di Costruzione/Attestato d			
Fonti Documentarie (stralcio app)			
CT Foglio	26	Area_PRGC	1
CT Mappali	319	Classe_PAI	2

STATO ATTUALE

Superficie Lorda Residenziale (mq)	139
Superficie Lorda Agricola e/o Civ. Agricola (mq)	
Volume Residenziale o Civile Agricola (mc)	458
Volume Agricolo (mc)	
Abitanti Attuali	1

IN PROGETTO PRGC

Superficie Lorda Resid. LR 16/2018 (mq)	
Volume Residenziale o Civile Agricola (mc)	458
Abitanti Insediabili LR 16/2018	



COMUNE DI PINO TORINESE

CENSIMENTO DEI FABBRICATI RUSTICI

Num. Censimento Generale

350

Superficie Lorda Resid. o Civ. Agricola (mq) 139

Volume Residenziale LR 16/2018 (mq)

DESTINAZIONE D'USO AMMESSA E PRESCRITTA

Destinazione d'uso Ammessa e Prescritta

MORFOLOGIA INSEDIATIVA E CONTESTO

Morfologia AGGREGATA

Orientamento NORD-EST

Orogeografico GIACITURA DI MEZZA COSTA

Colmi PARALLELO ALLE CURVE DI LIVELLO

PERTINENZE

Pertinenze RESIDENZA

TIPOLOGIA ARCHITETTONICA

Tipologia Aggregativa A CORTE CHIUSA

Tipologia Edilizia MANICA DOPPIA

Tipologia Strutturale MURATURA TRADIZIONALE

Copertura 2 FALDE

Tecniche Costrut. e Mater. TETTO ALLA PIEMONTESE: COPPI; RIVESTIMENTO - INTONACO

Finiture e Caratteri Decor. ZOCCOLATURA - PIETRA DI RIVESTIMENTO

Elementi Archit. Tipizzanti

Altri Elem. Archit. Signific. BALCONE

RILEVANZA STORICO-ARCHITETTONICA E DOCUMENTARIA

Rilevanza IRRILEVANTE

RILEVANZA PAESAGGISTICA

Rilevanza IRRILEVANTE

STATO DI CONSERVAZIONE

Conservazione BUONO

CORPI PERTINENZIALI AGGIUNTI

Corpi Pertinenziali

ELEMENTI DI DETRAZIONE VISIVAElementi di Detrazione Visiva **CATEGORIA DI INTERVENTO AMMISSIBILE**

Intervento MANUTENZIONE ORDINARIA E STRAORDINARIA; RISTRUTTURAZIONE EDILIZIA

Note:

CARATTERIZZAZIONE DELL'EDIFICIO

STATO DI CONSERVAZIONE

INDIRIZZI E CATEGORIE D'INTERVENTO AMMISSIBILI



Foto 1:



Foto 2:



Foto 3:



Carta Tecnica:



PRGC:



Catasto:

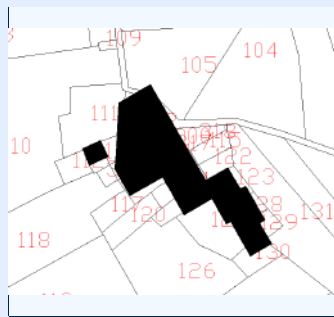

IDENTIFICATIVI

ID Scheda	249B	N° Piani	2
N° Scheda 1974	10		
Proprietà	FIABANE FRANCA, SAGLIETTI BRUNO, FIORENTINO SERGIO, MARCHESE PIETRO, VIARENGO PAOLA, FIABANE FRANCA,		
Indirizzo	VIA TETTI BROGLIA 14		
Ambito Paesaggistico PPR	36		
Vincolo Paesaggistico	DM 01/08/1985, ART 142 DLGS 42/2004		
Destinazione d'uso Attual	RESIDENZIALE		
Epoca di Costruzione/Attestato d			
Fonti Documentarie (stralcio app)			
CT Foglio	26	Area_PRGC	1
CT Mappali	114, 316, 317, 323	Classe_PA	2

STATO ATTUALE

Superficie Lorda Residenziale (mq)	319
Superficie Lorda Agricola e/o Civ. Agricola (mq)	
Volume Residenziale o Civile Agricola (mc)	1052
Volume Agricolo (mc)	
Abitanti Attuali	3

IN PROGETTO PRGC

Superficie Lorda Resid. LR 16/2018 (mq)	
Volume Residenziale o Civile Agricola (mc)	1052
Abitanti Insediabili LR 16/2018	



COMUNE DI PINO TORINESE

CENSIMENTO DEI FABBRICATI RUSTICI

Num. Censimento Generale

351

Superficie Lorda Resid. o Civ. Agricola (mq) 319

Volume Residenziale LR 16/2018 (mq)

DESTINAZIONE D'USO AMMESSA E PRESCRITTA

Destinazione d'uso Ammessa e Prescritta

MORFOLOGIA INSEDIATIVA E CONTESTO

Morfologia AGGREGATA

Orientamento NORD-EST

Orogeografico GIACITURA DI MEZZA COSTA

Colmi PARALLELO ALLE CURVE DI LIVELLO

PERTINENZE

Pertinenze RESIDENZA

TIPOLOGIA ARCHITETTONICA

Tipologia Aggregativa A CORTE CHIUSA

Tipologia Edilizia MANICA DOPPIA

Tipologia Strutturale MURATURA TRADIZIONALE

Copertura 2 FALDE

Tecniche Costrut. e Mater. TETTO ALLA PIEMONTESE: COPPI; RIVESTIMENTO - INTONACO

Finiture e Caratteri Decor. ZOCCOLATURA - PIETRA DI RIVESTIMENTO

Elementi Archit. Tipizzanti

Altri Elem. Archit. Signific. BALCONE

RILEVANZA STORICO-ARCHITETTONICA E DOCUMENTARIA

Rilevanza IRRILEVANTE

RILEVANZA PAESAGGISTICA

Rilevanza IRRILEVANTE

STATO DI CONSERVAZIONE

Conservazione BUONO

CORPI PERTINENZIALI AGGIUNTI

Corpi Pertinenziali

ELEMENTI DI DETRAZIONE VISIVAElementi di Detrazione Visiva **CATEGORIA DI INTERVENTO AMMISSIBILE**

Intervento MANUTENZIONE ORDINARIA E STRAORDINARIA; RISTRUTTURAZIONE EDILIZIA

Note:

CARATTERIZZAZIONE DELL'EDIFICIO

STATO DI CONSERVAZIONE

INDIRIZZI E CATEGORIE D'INTERVENTO AMMISSIBILI



COMUNE DI PINO TORINESE

CENSIMENTO DEI FABBRICATI RUSTICI

Num. Censimento Generale

352

Foto 1:



Foto 2:



Foto 3:



Carta Tecnica:



PRGC:



Catasto:

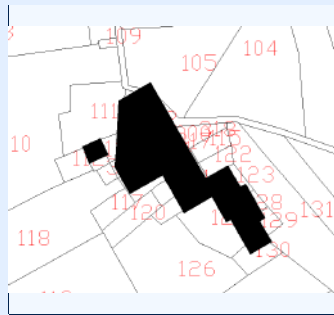

IDENTIFICATIVI

ID Scheda	250	N° Piani	2
N° Scheda 1974	14		
Proprietà	CUCCHI ALFREDO, CUCCHI MARIA		
Indirizzo	VIA TETTI BROGLIA 4		
Ambito Paesaggistico PPR	36		
Vincolo Paesaggistico	DM 01/08/1985, ART 142 DLGS 42/2004		
Destinazione d'uso Attual	RESIDENZIALE		
Epoca di Costruzione/Attestato d			
Fonti Documentarie (stralcio app)			
CT Foglio	26	Area_PRGC	1
CT Mappali	116	Classe_PA	2

STATO ATTUALE

Superficie Lorda Residenziale (mq)	180
Superficie Lorda Agricola e/o Civ. Agricola (mq)	
Volume Residenziale o Civile Agricola (mc)	594
Volume Agricolo (mc)	
Abitanti Attuali	2

IN PROGETTO PRGC

Superficie Lorda Resid. LR 16/2018 (mq)	
Volume Residenziale o Civile Agricola (mc)	594
Abitanti Insediabili LR 16/2018	



COMUNE DI PINO TORINESE

CENSIMENTO DEI FABBRICATI RUSTICI

Num. Censimento Generale

352

Superficie Lorda Resid. o Civ. Agricola (mq) 180

Volume Residenziale LR 16/2018 (mq)

DESTINAZIONE D'USO AMMESSA E PRESCRITTA

Destinazione d'uso Ammessa e Prescritta

MORFOLOGIA INSEDIATIVA E CONTESTO

Morfologia AGGREGATA

Orientamento NORD-EST

Orogeografico GIACITURA DI PIANURA/FONDOVALLE

Colmi PARALLELO ALLE CURVE DI LIVELLO

PERTINENZE

Pertinenze RESIDENZA

TIPOLOGIA ARCHITETTONICA

Tipologia Aggregativa A CORTE APERTA

Tipologia Edilizia MANICA DOPPIA

Tipologia Strutturale MURATURA TRADIZIONALE

Copertura 2 FALDE

Tecniche Costrut. e Mater. TETTO ALLA PIEMONTESE: COPPI; RIVESTIMENTO - INTONACO

Finiture e Caratteri Decor. ZOCCOLATURA - PIETRA DI RIVESTIMENTO

Elementi Archit. Tipizzanti

Altri Elem. Archit. Signific. BALCONE; RINGHIERA IN FERRO

RILEVANZA STORICO-ARCHITETTONICA E DOCUMENTARIA

Rilevanza DI VALORE DOCUMENTARIO

RILEVANZA PAESAGGISTICA

Rilevanza DI VALORE DOCUMENTARIO

STATO DI CONSERVAZIONE

Conservazione BUONO

CORPI PERTINENZIALI AGGIUNTI

Corpi Pertinenziali

ELEMENTI DI DETRAZIONE VISIVAElementi di Detrazione Visiva **CATEGORIA DI INTERVENTO AMMISSIBILE**

Intervento MANUTENZIONE ORDINARIA E STRAORDINARIA; RISTRUTTURAZIONE EDILIZIA

Note:

CARATTERIZZAZIONE DELL'EDIFICIO

STATO DI CONSERVAZIONE

INDIRIZZI E CATEGORIE D'INTERVENTO AMMISSIBILI



Foto 1:



Carta Tecnica:



Foto 2:



PRGC:

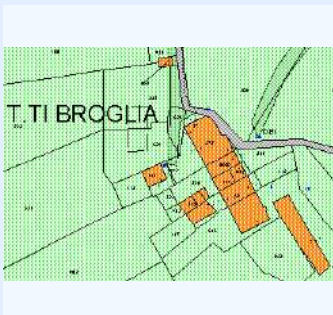

Foto 3:



Catasto:

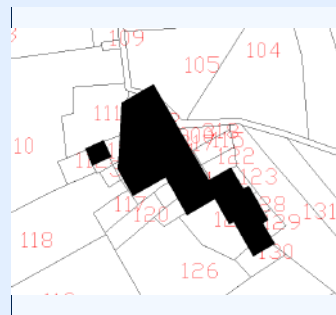

IDENTIFICATIVI

ID Scheda	251	N° Piani	2
N° Scheda 1974	15		
Proprieta	COCHIS MARIO		
Indirizzo	VIA TETTI BROGLIA 8		
Ambito Paesaggistico PPR	36		
Vincolo Paesaggistico	DM 01/08/1985, ART 142 DLGS 42/2004		
Destinazione d'uso Attual	RESIDENZIALE, AGRICOLA		
Epoca di Costruzione/Attestato d			
Fonti Documentarie (stralcio app)			
CT Foglio	26	Area_PRGC	1
CT Mappali	515	Classe_PA	2

STATO ATTUALE

Superficie Lorda Residenziale (mq)	362
Superficie Lorda Agricola e/o Civ. Agricola (mq)	570
Volume Residenziale o Civile Agricola (mc)	1196
Volume Agricolo (mc)	1881
Abitanti Attuali	3

IN PROGETTO PRGC

Superficie Lorda Resid. LR 16/2018 (mq)	570
Volume Residenziale o Civile Agricola (mc)	1196
Abitanti Insediabili LR 16/2018	13



COMUNE DI PINO TORINESE

CENSIMENTO DEI FABBRICATI RUSTICI

Num. Censimento Generale

353

Superficie Lorda Resid. o Civ. Agricola (mq) 362

Volume Residenziale LR 16/2018 (mq) 1881

DESTINAZIONE D'USO AMMESSA E PRESCRITTA

Destinazione d'uso Ammessa e Prescritta

MORFOLOGIA INSEDIATIVA E CONTESTO

Morfologia AGGREGATA

Orientamento NORD-EST

Orogeografico GIACITURA DI PIANURA/FONDOVALLE

Colmi PARALLELO ALLE CURVE DI LIVELLO

PERTINENZE

Pertinenze RESIDENZA

TIPOLOGIA ARCHITETTONICA

Tipologia Aggregativa A CORTE APERTA

Tipologia Edilizia MANICA DOPPIA

Tipologia Strutturale MURATURA TRADIZIONALE

Copertura 2 FALDE

Tecniche Costrut. e Mater. TETTO ALLA PIEMONTESE: COPPI; RIVESTIMENTO - INTONACO

Finiture e Caratteri Decor.

Elementi Archit. Tipizzanti

Altri Elem. Archit. Signific. BALCONE; RINGHIERA IN FERRO

RILEVANZA STORICO-ARCHITETTONICA E DOCUMENTARIA

Rilevanza DI VALORE DOCUMENTARIO

RILEVANZA PAESAGGISTICA

Rilevanza DI VALORE DOCUMENTARIO

STATO DI CONSERVAZIONE

Conservazione BUONO

CORPI PERTINENZIALI AGGIUNTI

Corpi Pertinenziali BASSI FABBRICATI ADIACENTI

ELEMENTI DI DETRAZIONE VISIVAElementi di Detrazione Visiva **CATEGORIA DI INTERVENTO AMMISSIBILE**

Intervento MANUTENZIONE ORDINARIA E STRAORDINARIA; RISTRUTTURAZIONE EDILIZIA

Note:

CARATTERIZZAZIONE DELL'EDIFICIO

STATO DI CONSERVAZIONE

INDIRIZZI E CATEGORIE D'INTERVENTO AMMISSIBILI



COMUNE DI PINO TORINESE

CENSIMENTO DEI FABBRICATI RUSTICI

Num. Censimento Generale

354

Foto 1:



Foto 2:



Foto 3:

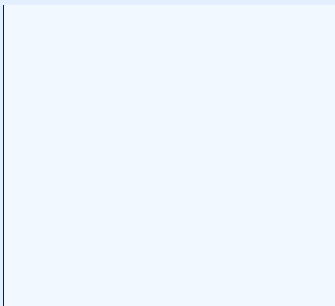

Carta Tecnica:

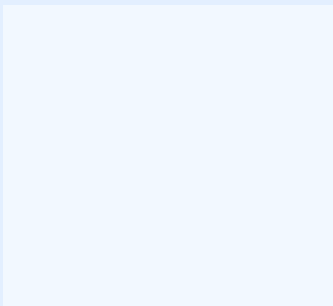

PRGC:

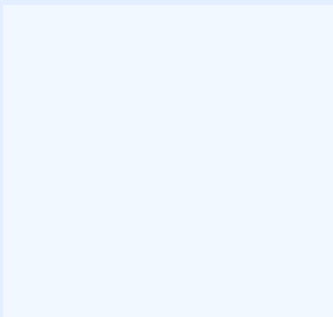

Catasto:

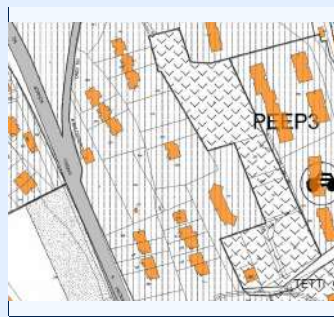

IDENTIFICATIVI

ID Scheda	<input type="text" value="252"/>	N° Piani	<input type="text"/>
N° Scheda 1974	<input type="text" value="1"/>		
Proprieta	<input type="text"/>		
Indirizzo	<input type="text" value="VIA TETTI LEURIA 12"/>		
Ambito Paesaggistico PPR	<input type="text"/>		
Vincolo Paesaggistico	<input type="text"/>		
Destinazione d'uso Attual	<input type="text"/>		
Epoca di Costruzione/Attestato d	<input type="text"/>		
Fonti Documentarie (stralcio app)	<input type="text"/>		
CT Foglio	<input type="text" value="25"/>	Area_PRGC	<input type="text"/>
CT Mappali	<input type="text"/>	Classe_PAI	<input type="text"/>

STATO ATTUALE

Superficie Lorda Residenziale (mq)	<input type="text"/>
Superficie Lorda Agricola e/o Civ. Agricola (mq)	<input type="text"/>
Volume Residenziale o Civile Agricola (mc)	<input type="text"/>
Volume Agricolo (mc)	<input type="text"/>
Abitanti Attuali	<input type="text"/>

IN PROGETTO PRGC

Superficie Lorda Resid. LR 16/2018 (mq)	<input type="text"/>
Volume Residenziale o Civile Agricola (mc)	<input type="text"/>
Abitanti Insediabili LR 16/2018	<input type="text"/>



COMUNE DI PINO TORINESE

CENSIMENTO DEI FABBRICATI RUSTICI

Num. Censimento Generale

354

Superficie Lorda Resid. o Civ. Agricola (mq) Volume Residenziale LR 16/2018 (mq) **DESTINAZIONE D'USO AMMESSA E PRESCRITTA**Destinazione d'uso Ammessa e Prescritta **MORFOLOGIA INSEDIATIVA E CONTESTO**Morfologia Orientamento Orogeografico Colmi **PERTINENZE**Pertinenze **TIPOLOGIA ARCHITETTONICA**Tipologia Aggregativa Tipologia Edilizia Tipologia Strutturale Copertura Tecniche Costrut. e Mater. Finiture e Caratteri Decor. Elementi Archit. Tipizzanti Altri Elem. Archit. Signific. **RILEVANZA STORICO-ARCHITETTONICA E DOCUMENTARIA**Rilevanza **RILEVANZA PAESAGGISTICA**Rilevanza **STATO DI CONSERVAZIONE**Conservazione **CORPI PERTINENZIALI AGGIUNTI**Corpi Pertinenziali **ELEMENTI DI DETRAZIONE VISIVA**Elementi di Detrazione Visiva **CATEGORIA DI INTERVENTO AMMISSIBILE**Intervento

Note: RUSTICO DEMOLITO

CARATTERIZZAZIONE DELL'EDIFICIO

STATO DI CONSERVAZIONE

INDIRIZZI E CATEGORIE D'INTERVENTO AMMISSIBILI



COMUNE DI PINO TORINESE

CENSIMENTO DEI FABBRICATI RUSTICI

Num. Censimento Generale

355

Foto 1:



Carta Tecnica:



Foto 2:



PRGC:



Foto 3:



Catasto:



IDENTIFICATIVI

ID Scheda	253	N° Piani	2
N° Scheda 1974	6		
Proprieta	BERRUTO MARISA		
Indirizzo	VIA GALLIERA 10		
Ambito Paesaggistico PPR			
Vincolo Paesaggistico			
Destinazione d'uso Attual	RESIDENZIALE		
Epoca di Costruzione/Attestato d			
Fonti Documentarie (stralcio app)			
CT Foglio	25	Area_PRGC	2
CT Mappali	633	Classe_PAI	1

STATO ATTUALE

Superficie Lorda Residenziale (mq)	1029
Superficie Lorda Agricola e/o Civ. Agricola (mq)	
Volume Residenziale o Civile Agricola (mc)	3395
Volume Agricolo (mc)	
Abitanti Attuali	9

IN PROGETTO PRGC

Superficie Lorda Resid. LR 16/2018 (mq)	
Volume Residenziale o Civile Agricola (mc)	3395
Abitanti Insediabili LR 16/2018	



COMUNE DI PINO TORINESE

CENSIMENTO DEI FABBRICATI RUSTICI

Num. Censimento Generale

355

Superficie Lorda Resid. o Civ. Agricola (mq) 1029

Volume Residenziale LR 16/2018 (mq)

DESTINAZIONE D'USO AMMESSA E PRESCRITTA

Destinazione d'uso Ammessa e Prescritta

MORFOLOGIA INSEDIATIVA E CONTESTO

Morfologia AGGREGATA

Orientamento NORD - SUD

Orogeografico GIACITURA DI MEZZA COSTA

Colmi PERPENDICOLARE ALLA CURVE DI LIVELLO

PERTINENZE

Pertinenze RESIDENZA

TIPOLOGIA ARCHITETTONICA

Tipologia Aggregativa A CORTE APERTA

Tipologia Edilizia MANICA DOPPIA

Tipologia Strutturale MURATURA TRADIZIONALE

Copertura MISTA

Tecniche Costrut. e Mater. TETTO ALLA PIEMONTESE: COPPI; RIVESTIMENTO - INTONACO

Finiture e Caratteri Decor. PIATTABANDA

Elementi Archit. Tipizzanti

Altri Elem. Archit. Signific.

RILEVANZA STORICO-ARCHITETTONICA E DOCUMENTARIA

Rilevanza IRRILEVANTE

RILEVANZA PAESAGGISTICA

Rilevanza IRRILEVANTE

STATO DI CONSERVAZIONE

Conservazione BUONO

CORPI PERTINENZIALI AGGIUNTI

Corpi Pertinenziali

ELEMENTI DI DETRAZIONE VISIVAElementi di Detrazione Visiva **CATEGORIA DI INTERVENTO AMMISSIBILE**

Intervento MANUTENZIONE ORDINARIA E STRAORDINARIA; RISTRUTTURAZIONE EDILIZIA

Note:

CARATTERIZZAZIONE DELL'EDIFICIO

STATO DI CONSERVAZIONE

INDIRIZZI E CATEGORIE D'INTERVENTO AMMISSIBILI



Foto 1:



Carta Tecnica:



Foto 2:



PRGC:

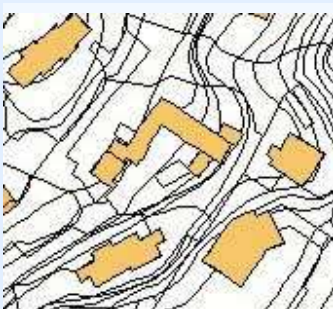

Foto 3:



Catasto:

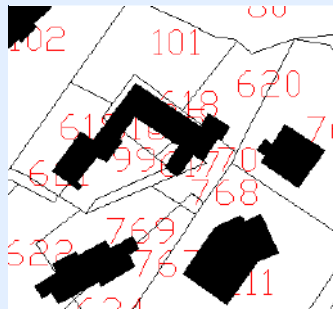

IDENTIFICATIVI

ID Scheda N° Piani N° Scheda 1974 Proprietà Indirizzo Ambito Paesaggistico PPR Vincolo Paesaggistico Destinazione d'uso Attual Epoca di Costruzione/Attestato d Fonti Documentarie (stralcio app) CT Foglio Area_PRGC CT Mappali Classe_PAI

STATO ATTUALE

Superficie Lorda Residenziale (mq) Superficie Lorda Agricola e/o Civ. Agricola (mq) Volume Residenziale o Civile Agricola (mc) Volume Agricolo (mc) Abitanti Attuali

IN PROGETTO PRGC

Superficie Lorda Resid. LR 16/2018 (mq) Volume Residenziale o Civile Agricola (mc) Abitanti Insediabili LR 16/2018



COMUNE DI PINO TORINESE

CENSIMENTO DEI FABBRICATI RUSTICI

Num. Censimento Generale

356

Superficie Lorda Resid. o Civ. Agricola (mq) 166

Volume Residenziale LR 16/2018 (mq)

DESTINAZIONE D'USO AMMESSA E PRESCRITTA

Destinazione d'uso Ammessa e Prescritta

MORFOLOGIA INSEDIATIVA E CONTESTO

Morfologia AGGREGATA

Orientamento NORD-EST

Orogeografico GIACITURA DI CRINALE

Colmi PERPENDICOLARE ALLA CURVE DI LIVELLO

PERTINENZE

Pertinenze RESIDENZA

TIPOLOGIA ARCHITETTONICA

Tipologia Aggregativa A CORTE APERTA

Tipologia Edilizia MANICA DOPPIA

Tipologia Strutturale MURATURA TRADIZIONALE

Copertura 1 FALDA

Tecniche Costrut. e Mater. TETTO ALLA PIEMONTESE: COPPI; RIVESTIMENTO - INTONACO

Finiture e Caratteri Decor. CORNICE

Elementi Archit. Tipizzanti

Altri Elem. Archit. Signific. BALCONE; INFERRIATE; RINGHIERA IN FERRO

RILEVANZA STORICO-ARCHITETTONICA E DOCUMENTARIA

Rilevanza DI VALORE DOCUMENTARIO

RILEVANZA PAESAGGISTICA

Rilevanza DI VALORE DOCUMENTARIO

STATO DI CONSERVAZIONE

Conservazione BUONO

CORPI PERTINENZIALI AGGIUNTI

Corpi Pertinenziali

ELEMENTI DI DETRAZIONE VISIVAElementi di Detrazione Visiva **CATEGORIA DI INTERVENTO AMMISSIBILE**

Intervento MANUTENZIONE ORDINARIA E STRAORDINARIA; RESTAURO E RISANAMENTO CONSERVATIVO

Note:

CARATTERIZZAZIONE DELL'EDIFICIO

STATO DI CONSERVAZIONE

INDIRIZZI E CATEGORIE D'INTERVENTO AMMISSIBILI



COMUNE DI PINO TORINESE

CENSIMENTO DEI FABBRICATI RUSTICI

Num. Censimento Generale

357

Foto 1:



Foto 2:



Foto 3:



Carta Tecnica:

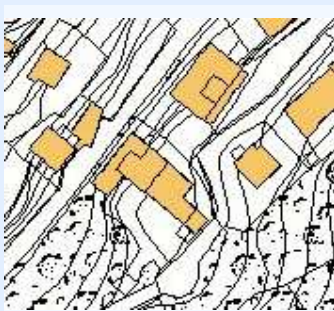

PRGC:



Catasto:

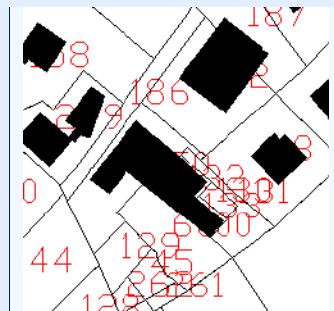

IDENTIFICATIVI

ID Scheda	255	N° Piani	2
N° Scheda 1974	2		
Proprieta	BOCCA GIANPIERO		
Indirizzo	VIA DELLE MARGHERITE 11		
Ambito Paesaggistico PPR	36		
Vincolo Paesaggistico	DM 01/08/1985		
Destinazione d'uso Attual	RESIDENZIALE		
Epoca di Costruzione/Attestato d			
Fonti Documentarie (stralcio app)			
CT Foglio	15	Area_PRGC	2
CT Mappali	333, 132, 341	Classe_PAI	2; 4

STATO ATTUALE

Superficie Lorda Residenziale (mq)	180
Superficie Lorda Agricola e/o Civ. Agricola (mq)	
Volume Residenziale o Civile Agricola (mc)	594
Volume Agricolo (mc)	
Abitanti Attuali	2

IN PROGETTO PRGC

Superficie Lorda Resid. LR 16/2018 (mq)	
Volume Residenziale o Civile Agricola (mc)	594
Abitanti Insediabili LR 16/2018	



COMUNE DI PINO TORINESE

CENSIMENTO DEI FABBRICATI RUSTICI

Num. Censimento Generale

357

Superficie Lorda Resid. o Civ. Agricola (mq) 180

Volume Residenziale LR 16/2018 (mq)

DESTINAZIONE D'USO AMMESSA E PRESCRITTA

Destinazione d'uso Ammessa e Prescritta

MORFOLOGIA INSEDIATIVA E CONTESTO

Morfologia AGGREGATA

Orientamento EST - OVEST

Orogeografico GIACITURA DI CRINALE

Colmi PERPENDICOLARE ALLA CURVE DI LIVELLO

PERTINENZE

Pertinenze RESIDENZA

TIPOLOGIA ARCHITETTONICA

Tipologia Aggregativa A CORTE APERTA

Tipologia Edilizia MANICA DOPPIA

Tipologia Strutturale MURATURA TRADIZIONALE

Copertura MISTA

Tecniche Costrut. e Mater. TETTO ALLA PIEMONTESE: COPPI; RIVESTIMENTO - MISTO

Finiture e Caratteri Decor. ZOCCOLATURA - PIETRA DI RIVESTIMENTO; PIATTABANDA

Elementi Archit. Tipizzanti

Altri Elem. Archit. Signific.

RILEVANZA STORICO-ARCHITETTONICA E DOCUMENTARIA

Rilevanza DI VALORE DOCUMENTARIO

RILEVANZA PAESAGGISTICA

Rilevanza DI VALORE DOCUMENTARIO

STATO DI CONSERVAZIONE

Conservazione BUONO

CORPI PERTINENZIALI AGGIUNTI

Corpi Pertinenziali

ELEMENTI DI DETRAZIONE VISIVAElementi di Detrazione Visiva **CATEGORIA DI INTERVENTO AMMISSIBILE**

Intervento MANUTENZIONE ORDINARIA E STRAORDINARIA; RESTAURO E RISANAMENTO CONSERVATIVO

Note:

CARATTERIZZAZIONE DELL'EDIFICIO

STATO DI CONSERVAZIONE

INDIRIZZI E CATEGORIE D'INTERVENTO AMMISSIBILI



COMUNE DI PINO TORINESE

CENSIMENTO DEI FABBRICATI RUSTICI

Num. Censimento Generale

358

Foto 1:



Foto 2:



Foto 3:



Carta Tecnica:

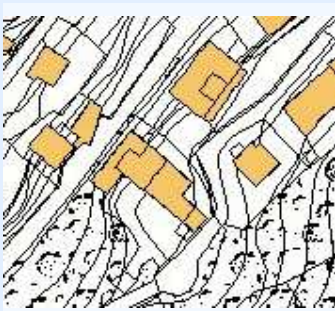

PRGC:



Catasto:

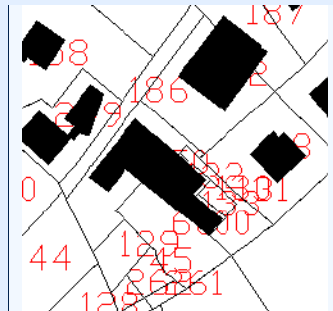

IDENTIFICATIVI

ID Scheda	256	N° Piani	2
N° Scheda 1974	3		
Proprietà	BOCCA EMANUELA, PROIETTI GUIDO		
Indirizzo	VIA DELLE MARGHERITE 9		
Ambito Paesaggistico PPR	36		
Vincolo Paesaggistico	DM 01/08/1985		
Destinazione d'uso Attuale	RESIDENZIALE		
Epoca di Costruzione/Attestato d			
Fonti Documentarie (stralcio app)			
CT Foglio	15	Area_PRGC	2
CT Mappali	334	Classe_PAI	2; 4

STATO ATTUALE

Superficie Lorda Residenziale (mq)	149
Superficie Lorda Agricola e/o Civ. Agricola (mq)	
Volume Residenziale o Civile Agricola (mc)	492
Volume Agricolo (mc)	
Abitanti Attuali	1

IN PROGETTO PRGC

Superficie Lorda Resid. LR 16/2018 (mq)	
Volume Residenziale o Civile Agricola (mc)	492
Abitanti Insediabili LR 16/2018	



COMUNE DI PINO TORINESE

CENSIMENTO DEI FABBRICATI RUSTICI

Num. Censimento Generale

358

Superficie Lorda Resid. o Civ. Agricola (mq) 149

Volume Residenziale LR 16/2018 (mq)

DESTINAZIONE D'USO AMMESSA E PRESCRITTA

Destinazione d'uso Ammessa e Prescritta

MORFOLOGIA INSEDIATIVA E CONTESTO

Morfologia AGGREGATA

Orientamento EST - OVEST

Orogeografico GIACITURA DI CRINALE

Colmi PERPENDICOLARE ALLA CURVE DI LIVELLO

PERTINENZE

Pertinenze RESIDENZA

TIPOLOGIA ARCHITETTONICA

Tipologia Aggregativa A CORTE APERTA

Tipologia Edilizia MANICA DOPPIA

Tipologia Strutturale MURATURA TRADIZIONALE

Copertura 2 FALDE

Tecniche Costrut. e Mater. TETTO ALLA PIEMONTESE: COPPI; RIVESTIMENTO - INTONACO

Finiture e Caratteri Decor.

Elementi Archit. Tipizzanti

Altri Elem. Archit. Signific.

RILEVANZA STORICO-ARCHITETTONICA E DOCUMENTARIA

Rilevanza DI VALORE DOCUMENTARIO

RILEVANZA PAESAGGISTICA

Rilevanza DI VALORE DOCUMENTARIO

STATO DI CONSERVAZIONE

Conservazione BUONO

CORPI PERTINENZIALI AGGIUNTI

Corpi Pertinenziali

ELEMENTI DI DETRAZIONE VISIVAElementi di Detrazione Visiva **CATEGORIA DI INTERVENTO AMMISSIBILE**

Intervento MANUTENZIONE ORDINARIA E STRAORDINARIA; RESTAURO E RISANAMENTO CONSERVATIVO

Note:

CARATTERIZZAZIONE DELL'EDIFICIO

STATO DI CONSERVAZIONE

INDIRIZZI E CATEGORIE D'INTERVENTO AMMISSIBILI



COMUNE DI PINO TORINESE

CENSIMENTO DEI FABBRICATI RUSTICI

Num. Censimento Generale

359

Foto 1:



Foto 2:



Foto 3:



Carta Tecnica:

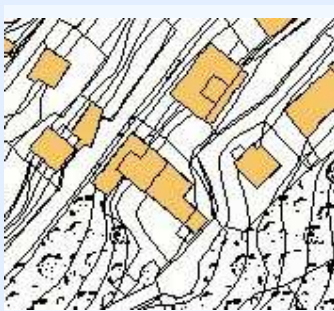

PRGC:



Catasto:

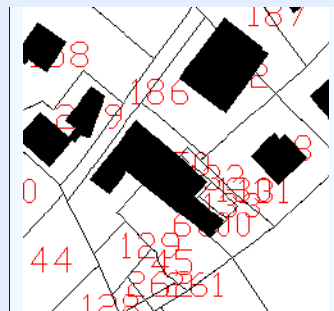

IDENTIFICATIVI

ID Scheda	257A	N° Piani	2
N° Scheda 1974	4		
Proprieta	BOCCA FABRIZIO		
Indirizzo	VIA DELLE MARGHERITE 13		
Ambito Paesaggistico PPR	36		
Vincolo Paesaggistico	DM 01/08/1985		
Destinazione d'uso Attual	RESIDENZIALE		
Epoca di Costruzione/Attestato d			
Fonti Documentarie (stralcio app)			
CT Foglio	15	Area_PRGC	2
CT Mappali	341	Classe_PA	2; 4

STATO ATTUALE

Superficie Lorda Residenziale (mq)	229
Superficie Lorda Agricola e/o Civ. Agricola (mq)	
Volume Residenziale o Civile Agricola (mc)	756
Volume Agricolo (mc)	
Abitanti Attuali	2

IN PROGETTO PRGC

Superficie Lorda Resid. LR 16/2018 (mq)	
Volume Residenziale o Civile Agricola (mc)	756
Abitanti Insediabili LR 16/2018	



COMUNE DI PINO TORINESE

CENSIMENTO DEI FABBRICATI RUSTICI

Num. Censimento Generale

359

Superficie Lorda Resid. o Civ. Agricola (mq) 229

Volume Residenziale LR 16/2018 (mq)

DESTINAZIONE D'USO AMMESSA E PRESCRITTA

Destinazione d'uso Ammessa e Prescritta

MORFOLOGIA INSEDIATIVA E CONTESTO

Morfologia AGGREGATA

Orientamento EST - OVEST

Orogeografico GIACITURA DI CRINALE

Colmi PERPENDICOLARE ALLA CURVE DI LIVELLO

PERTINENZE

Pertinenze RESIDENZA

TIPOLOGIA ARCHITETTONICA

Tipologia Aggregativa

Tipologia Edilizia MANICA DOPPIA

Tipologia Strutturale MURATURA TRADIZIONALE

Copertura 2 FALDE

Tecniche Costrut. e Mater. TETTO ALLA PIEMONTESE: COPPI; RIVESTIMENTO - INTONACO

Finiture e Caratteri Decor. ZOCCOLATURA - PIETRA DI RIVESTIMENTO

Elementi Archit. Tipizzanti

Altri Elem. Archit. Signific. BALCONE; RINGHIERA IN FERRO

RILEVANZA STORICO-ARCHITETTONICA E DOCUMENTARIA

Rilevanza DI VALORE DOCUMENTARIO

RILEVANZA PAESAGGISTICA

Rilevanza DI VALORE DOCUMENTARIO

STATO DI CONSERVAZIONE

Conservazione BUONO

CORPI PERTINENZIALI AGGIUNTI

Corpi Pertinenziali

ELEMENTI DI DETRAZIONE VISIVAElementi di Detrazione Visiva **CATEGORIA DI INTERVENTO AMMISSIBILE**

Intervento MANUTENZIONE ORDINARIA E STRAORDINARIA; RISTRUTTURAZIONE EDILIZIA

Note:

CARATTERIZZAZIONE DELL'EDIFICIO

STATO DI CONSERVAZIONE

INDIRIZZI E CATEGORIE D'INTERVENTO AMMISSIBILI



COMUNE DI PINO TORINESE

CENSIMENTO DEI FABBRICATI RUSTICI

Num. Censimento Generale

360

Foto 1:



Foto 2:



Foto 3:



Carta Tecnica:

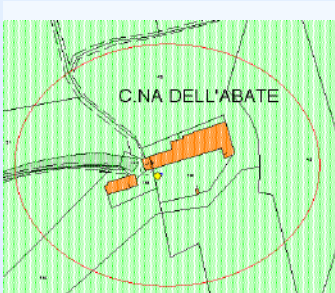

PRGC:

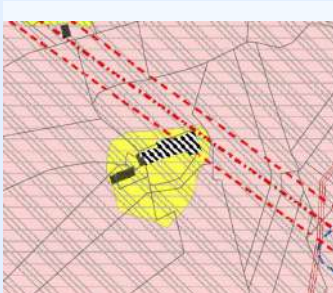

Catasto:

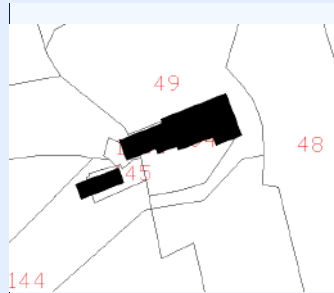

IDENTIFICATIVI

ID Scheda	258	N° Piani	2
N° Scheda 1974	1		
Proprietà	PIOVANO STEFANO		
Indirizzo	VIA DEI COLLI 28		
Ambito Paesaggistico PPR	36		
Vincolo Paesaggistico	DM 01/08/1985, DM 23/8/1966, ART 142 DLGS 42/2004		
Destinazione d'uso Attual	RESIDENZIALE		
Epoca di Costruzione/Attestato d			
Fonti Documentarie (stralcio app)			
CT Foglio	10	Area_PRGC	1
CT Mappali	191	Classe_PA	2

STATO ATTUALE

Superficie Lorda Residenziale (mq)	332
Superficie Lorda Agricola e/o Civ. Agricola (mq)	
Volume Residenziale o Civile Agricola (mc)	1094
Volume Agricolo (mc)	
Abitanti Attuali	3

IN PROGETTO PRGC

Superficie Lorda Resid. LR 16/2018 (mq)	
Volume Residenziale o Civile Agricola (mc)	1094
Abitanti Insediabili LR 16/2018	



COMUNE DI PINO TORINESE

CENSIMENTO DEI FABBRICATI RUSTICI

Num. Censimento Generale

360

Superficie Lorda Resid. o Civ. Agricola (mq) 332

Volume Residenziale LR 16/2018 (mq)

DESTINAZIONE D'USO AMMESSA E PRESCRITTA

Destinazione d'uso Ammessa e Prescritta

MORFOLOGIA INSEDIATIVA E CONTESTO

Morfologia ISOLATA

Orientamento NORD-OVEST

Orogeografico GIACITURA DI CRINALE

Colmi PARALLELO ALLE CURVE DI LIVELLO

PERTINENZE

Pertinenze RESIDENZA

TIPOLOGIA ARCHITETTONICA

Tipologia Aggregativa A CORTE APERTA

Tipologia Edilizia MANICA SEMPLICE

Tipologia Strutturale MURATURA TRADIZIONALE

Copertura 2 FALDE

Tecniche Costrut. e Mater. TETTO ALLA PIEMONTESE: COPPI; RIVESTIMENTO - INTONACO

Finiture e Caratteri Decor. CORNICE

Elementi Archit. Tipizzanti

Altri Elem. Archit. Signific. BALCONE; INFERRIATE; RINGHIERA IN FERRO

RILEVANZA STORICO-ARCHITETTONICA E DOCUMENTARIA

Rilevanza DI VALORE DOCUMENTARIO

RILEVANZA PAESAGGISTICA

Rilevanza DI VALORE DOCUMENTARIO

STATO DI CONSERVAZIONE

Conservazione BUONO

CORPI PERTINENZIALI AGGIUNTI

Corpi Pertinenziali

ELEMENTI DI DETRAZIONE VISIVAElementi di Detrazione Visiva **CATEGORIA DI INTERVENTO AMMISSIBILE**

Intervento MANUTENZIONE ORDINARIA E STRAORDINARIA; RISTRUTTURAZIONE EDILIZIA

Note:

CARATTERIZZAZIONE DELL'EDIFICIO

STATO DI CONSERVAZIONE

INDIRIZZI E CATEGORIE D'INTERVENTO AMMISSIBILI



COMUNE DI PINO TORINESE

CENSIMENTO DEI FABBRICATI RUSTICI

Num. Censimento Generale

361

Foto 1:



Foto 2:



Foto 3:



Carta Tecnica:

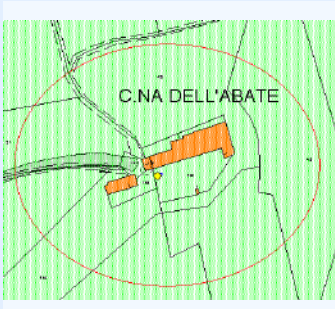

PRGC:

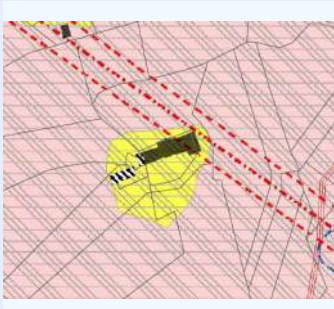

Catasto:

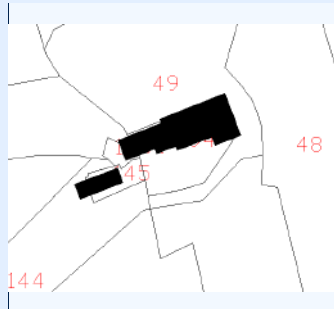

IDENTIFICATIVI

ID Scheda	259	N° Piani	2
N° Scheda 1974	2		
Proprietà	CALZONI ALMA - CALZONI MARIO		
Indirizzo	VIA DEI COLLI 30		
Ambito Paesaggistico PPR	36		
Vincolo Paesaggistico	DM 01/08/1985, DM 23/08/1966, ART 142 DLGS 42/2004		
Destinazione d'uso Attual	RESIDENZIALE		
Epoca di Costruzione/Attestato d			
Fonti Documentarie (stralcio app)			
CT Foglio	10	Area_PRGC	1
CT Mappali	194	Classe_PAI	2

STATO ATTUALE

Superficie Lorda Residenziale (mq)	114
Superficie Lorda Agricola e/o Civ. Agricola (mq)	113
Volume Residenziale o Civile Agricola (mc)	377
Volume Agricolo (mc)	372
Abitanti Attuali	1

IN PROGETTO PRGC

Superficie Lorda Resid. LR 16/2018 (mq)	113
Volume Residenziale o Civile Agricola (mc)	377
Abitanti Insediabili LR 16/2018	2



COMUNE DI PINO TORINESE

CENSIMENTO DEI FABBRICATI RUSTICI

Num. Censimento Generale

361

Superficie Lorda Resid. o Civ. Agricola (mq) 114

Volume Residenziale LR 16/2018 (mq) 372

DESTINAZIONE D'USO AMMESSA E PRESCRITTA

Destinazione d'uso Ammessa e Prescritta

MORFOLOGIA INSEDIATIVA E CONTESTO

Morfologia AGGREGATA

Orientamento NORD-OVEST

Orogeografico GIACITURA DI CRINALE

Colmi PARALLELO ALLE CURVE DI LIVELLO

PERTINENZE

Pertinenze RESIDENZA

TIPOLOGIA ARCHITETTONICA

Tipologia Aggregativa A CORTE APERTA

Tipologia Edilizia MANICA SEMPLICE

Tipologia Strutturale MURATURA TRADIZIONALE

Copertura 3 FALDE

Tecniche Costrut. e Mater. TETTO ALLA PIEMONTESE: COPPI; RIVESTIMENTO - MATTONI

Finiture e Caratteri Decor. ZOCCOLATURA - PIETRA DI RIVESTIMENTO

Elementi Archit. Tipizzanti

Altri Elem. Archit. Signific. BALCONE; INFERRIATE; RINGHIERA IN FERRO

RILEVANZA STORICO-ARCHITETTONICA E DOCUMENTARIA

Rilevanza DI VALORE DOCUMENTARIO

RILEVANZA PAESAGGISTICA

Rilevanza DI VALORE DOCUMENTARIO

STATO DI CONSERVAZIONE

Conservazione MEDIOCRE

CORPI PERTINENZIALI AGGIUNTI

Corpi Pertinenziali

ELEMENTI DI DETRAZIONE VISIVAElementi di Detrazione Visiva **CATEGORIA DI INTERVENTO AMMISSIBILE**

Intervento MANUTENZIONE ORDINARIA E STRAORDINARIA; RESTAURO E RISANAMENTO CONSERVATIVO

Note:

CARATTERIZZAZIONE DELL'EDIFICIO

STATO DI CONSERVAZIONE

INDIRIZZI E CATEGORIE D'INTERVENTO AMMISSIBILI



COMUNE DI PINO TORINESE

CENSIMENTO DEI FABBRICATI RUSTICI

Num. Censimento Generale

362

Foto 1:



Foto 2:



Foto 3:

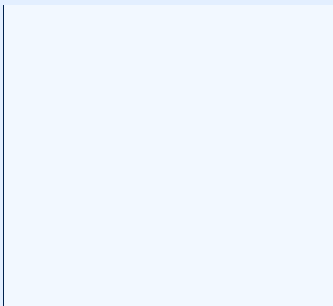

Carta Tecnica:

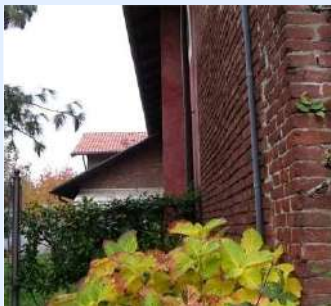
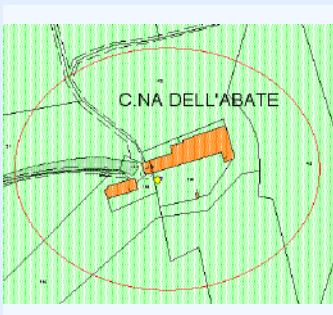

PRGC:



Catasto:



IDENTIFICATIVI

ID Scheda	260	N° Piani	1
N° Scheda 1974	3		
Proprieta	FENOGLIO GIACINTO		
Indirizzo	VIA DEI COLLI 32		
Ambito Paesaggistico PPR	36		
Vincolo Paesaggistico	DM 01/08/1985, DM 23/08/1966, ART 142 DLGS 42/2004		
Destinazione d'uso Attual	RESIDENZIALE		
Epoca di Costruzione/Attestato d			
Fonti Documentarie (stralcio app)			
CT Foglio	10	Area_PRGC	1
CT Mappali	61	Classe_PA	2; 4

STATO ATTUALE

Superficie Lorda Residenziale (mq)	168
Superficie Lorda Agricola e/o Civ. Agricola (mq)	298
Volume Residenziale o Civile Agricola (mc)	554
Volume Agricolo (mc)	984
Abitanti Attuali	2

IN PROGETTO PRGC

Superficie Lorda Resid. LR 16/2018 (mq)	298
Volume Residenziale o Civile Agricola (mc)	554
Abitanti Insediabili LR 16/2018	7



COMUNE DI PINO TORINESE

CENSIMENTO DEI FABBRICATI RUSTICI

Num. Censimento Generale

362

Superficie Lorda Resid. o Civ. Agricola (mq) 168

Volume Residenziale LR 16/2018 (mq) 984

DESTINAZIONE D'USO AMMESSA E PRESCRITTA

Destinazione d'uso Ammessa e Prescritta

MORFOLOGIA INSEDIATIVA E CONTESTO

Morfologia AGGREGATA

Orientamento NORD-OVEST

Orogeografico GIACITURA DI CRINALE

Colmi PARALLELO ALLE CURVE DI LIVELLO

PERTINENZE

Pertinenze RESIDENZA

TIPOLOGIA ARCHITETTONICA

Tipologia Aggregativa A CORTE APERTA

Tipologia Edilizia MANICA SEMPLICE

Tipologia Strutturale MURATURA TRADIZIONALE

Copertura 2 FALDE

Tecniche Costrut. e Mater. TETTO ALLA PIEMONTESE: COPPI; RIVESTIMENTO - MATTONI

Finiture e Caratteri Decor.

Elementi Archit. Tipizzanti

Altri Elem. Archit. Signific.

RILEVANZA STORICO-ARCHITETTONICA E DOCUMENTARIA

Rilevanza IRRILEVANTE

RILEVANZA PAESAGGISTICA

Rilevanza IRRILEVANTE

STATO DI CONSERVAZIONE

Conservazione MEDIOCRE

CORPI PERTINENZIALI AGGIUNTI

Corpi Pertinenziali

ELEMENTI DI DETRAZIONE VISIVAElementi di Detrazione Visiva **CATEGORIA DI INTERVENTO AMMISSIBILE**

Intervento MANUTENZIONE ORDINARIA E STRAORDINARIA; RISTRUTTURAZIONE EDILIZIA

Note:

CARATTERIZZAZIONE DELL'EDIFICIO

STATO DI CONSERVAZIONE

INDIRIZZI E CATEGORIE D'INTERVENTO AMMISSIBILI



Foto 1:



Foto 2:



Foto 3:



Carta Tecnica:



PRGC:



Catasto:

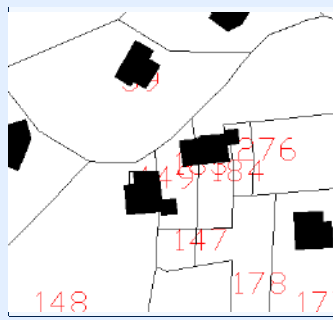

IDENTIFICATIVI

ID Scheda	261	N° Piani	2
N° Scheda 1974	1		
Proprieta	BORLA MARIA		
Indirizzo	VIA CENTO CROCI 17/2		
Ambito Paesaggistico PPR	36		
Vincolo Paesaggistico	DM 01/08/1985, DM 23/08/1966		
Destinazione d'uso Attual	RESIDENZIALE		
Epoca di Costruzione/Attestato d			
Fonti Documentarie (stralcio app)			
CT Foglio	17	Area_PRGC	2
CT Mappali	39	Classe_PAI	2; 4

STATO ATTUALE

Superficie Lorda Residenziale (mq)	182
Superficie Lorda Agricola e/o Civ. Agricola (mq)	
Volume Residenziale o Civile Agricola (mc)	600
Volume Agricolo (mc)	
Abitanti Attuali	2

IN PROGETTO PRGC

Superficie Lorda Resid. LR 16/2018 (mq)	
Volume Residenziale o Civile Agricola (mc)	600
Abitanti Insediabili LR 16/2018	



COMUNE DI PINO TORINESE

CENSIMENTO DEI FABBRICATI RUSTICI

Num. Censimento Generale

363

Superficie Lorda Resid. o Civ. Agricola (mq) 182

Volume Residenziale LR 16/2018 (mq)

DESTINAZIONE D'USO AMMESSA E PRESCRITTA

Destinazione d'uso Ammessa e Prescritta

MORFOLOGIA INSEDIATIVA E CONTESTO

Morfologia AGGREGATA

Orientamento EST - OVEST

Orogeografico GIACITURA DI CRINALE

Colmi PARALLELO ALLE CURVE DI LIVELLO

PERTINENZE

Pertinenze TETTOIA

TIPOLOGIA ARCHITETTONICA

Tipologia Aggregativa A CORTE APERTA

Tipologia Edilizia MANICA DOPPIA

Tipologia Strutturale MURATURA TRADIZIONALE

Copertura MISTA

Tecniche Costrut. e Mater. TETTO ALLA PIEMONTESE: TEGOLE; RIVESTIMENTO - INTONACO

Finiture e Caratteri Decor.

Elementi Archit. Tipizzanti

Altri Elem. Archit. Signific.

RILEVANZA STORICO-ARCHITETTONICA E DOCUMENTARIA

Rilevanza IRRILEVANTE

RILEVANZA PAESAGGISTICA

Rilevanza IRRILEVANTE

STATO DI CONSERVAZIONE

Conservazione MEDIOCRE

CORPI PERTINENZIALI AGGIUNTI

Corpi Pertinenziali

ELEMENTI DI DETRAZIONE VISIVAElementi di Detrazione Visiva **CATEGORIA DI INTERVENTO AMMISSIBILE**

Intervento MANUTENZIONE ORDINARIA E STRAORDINARIA; RISTRUTTURAZIONE EDILIZIA

Note:

CARATTERIZZAZIONE DELL'EDIFICIO

STATO DI CONSERVAZIONE

INDIRIZZI E CATEGORIE D'INTERVENTO AMMISSIBILI



COMUNE DI PINO TORINESE

CENSIMENTO DEI FABBRICATI RUSTICI

Num. Censimento Generale

364

Foto 1:



Foto 2:



Foto 3:



Carta Tecnica:

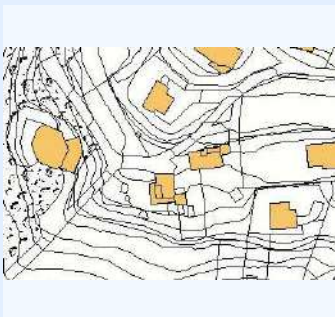

PRGC:



Catasto:

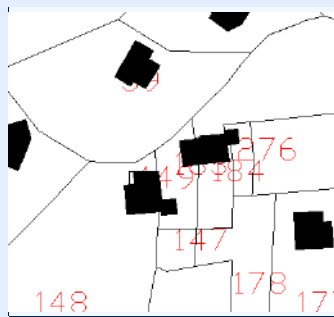

IDENTIFICATIVI

ID Scheda	262	N° Piani	2
N° Scheda 1974	2		
Proprietà	CAMERANO FRANCESCA		
Indirizzo	VIA CENTO CROCI 17/1		
Ambito Paesaggistico PPR	36		
Vincolo Paesaggistico	DM 01/08/1985, DM 23/08/1966		
Destinazione d'uso Attual	RESIDENZIALE		
Epoca di Costruzione/Attestato d			
Fonti Documentarie (stralcio app)			
CT Foglio	17	Area_PRGC	2
CT Mappali	447	Classe_PA	2

STATO ATTUALE

Superficie Lorda Residenziale (mq)	240
Superficie Lorda Agricola e/o Civ. Agricola (mq)	
Volume Residenziale o Civile Agricola (mc)	792
Volume Agricolo (mc)	
Abitanti Attuali	2

IN PROGETTO PRGC

Superficie Lorda Resid. LR 16/2018 (mq)	
Volume Residenziale o Civile Agricola (mc)	792
Abitanti Insediabili LR 16/2018	



COMUNE DI PINO TORINESE

CENSIMENTO DEI FABBRICATI RUSTICI

Num. Censimento Generale

364

Superficie Lorda Resid. o Civ. Agricola (mq) 240

Volume Residenziale LR 16/2018 (mq)

DESTINAZIONE D'USO AMMESSA E PRESCRITTA

Destinazione d'uso Ammessa e Prescritta

MORFOLOGIA INSEDIATIVA E CONTESTO

Morfologia AGGREGATA

Orientamento EST - OVEST

Orogeografico GIACITURA DI CRINALE

Colmi PARALLELO ALLE CURVE DI LIVELLO

PERTINENZE

Pertinenze RESIDENZA

TIPOLOGIA ARCHITETTONICA

Tipologia Aggregativa

Tipologia Edilizia MANICA DOPPIA

Tipologia Strutturale

Copertura MISTA

Tecniche Costrut. e Mater. TETTO ALLA PIEMONTESE: COPPI; RIVESTIMENTO - INTONACO

Finiture e Caratteri Decor.

Elementi Archit. Tipizzanti

Altri Elem. Archit. Signific.

RILEVANZA STORICO-ARCHITETTONICA E DOCUMENTARIA

Rilevanza IRRILEVANTE

RILEVANZA PAESAGGISTICA

Rilevanza IRRILEVANTE

STATO DI CONSERVAZIONE

Conservazione BUONO

CORPI PERTINENZIALI AGGIUNTI

Corpi Pertinenziali

ELEMENTI DI DETRAZIONE VISIVAElementi di Detrazione Visiva **CATEGORIA DI INTERVENTO AMMISSIBILE**

Intervento MANUTENZIONE ORDINARIA E STRAORDINARIA; RISTRUTTURAZIONE EDILIZIA

Note:

CARATTERIZZAZIONE DELL'EDIFICIO

STATO DI CONSERVAZIONE

INDIRIZZI E CATEGORIE D'INTERVENTO AMMISSIBILI



Foto 1:



Foto 2:



Foto 3:



Carta Tecnica:

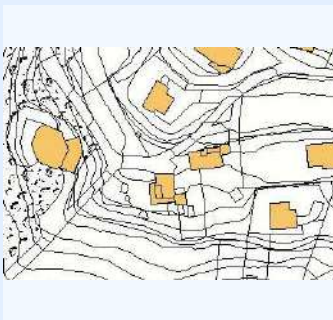

PRGC:



Catasto:

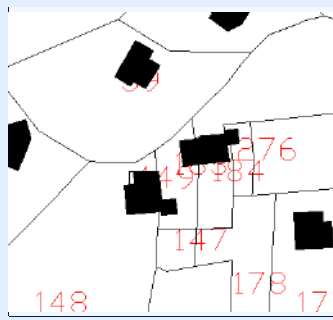

IDENTIFICATIVI

ID Scheda	263	N° Piani	2
N° Scheda 1974	3		
Proprieta	BONFANTI MIRELLA		
Indirizzo	VIA CENTO CROCI 17/1		
Ambito Paesaggistico PPR	36		
Vincolo Paesaggistico	DM 01/08/1985, DM 23/08/1966		
Destinazione d'uso Attual	RESIDENZIALE		
Epoca di Costruzione/Attestato d			
Fonti Documentarie (stralcio app)			
CT Foglio	17	Area_PRGC	2
CT Mappali	183	Classe_PA	2

STATO ATTUALE

Superficie Lorda Residenziale (mq)	173
Superficie Lorda Agricola e/o Civ. Agricola (mq)	
Volume Residenziale o Civile Agricola (mc)	570
Volume Agricolo (mc)	
Abitanti Attuali	2

IN PROGETTO PRGC

Superficie Lorda Resid. LR 16/2018 (mq)	
Volume Residenziale o Civile Agricola (mc)	570
Abitanti Insediabili LR 16/2018	



COMUNE DI PINO TORINESE

CENSIMENTO DEI FABBRICATI RUSTICI

Num. Censimento Generale

365

Superficie Lorda Resid. o Civ. Agricola (mq) 173

Volume Residenziale LR 16/2018 (mq)

DESTINAZIONE D'USO AMMESSA E PRESCRITTA

Destinazione d'uso Ammessa e Prescritta

MORFOLOGIA INSEDIATIVA E CONTESTO

Morfologia AGGREGATA

Orientamento EST - OVEST

Orogeografico GIACITURA DI CRINALE

Colmi PARALLELO ALLE CURVE DI LIVELLO

PERTINENZE

Pertinenze RESIDENZA

TIPOLOGIA ARCHITETTONICA

Tipologia Aggregativa

Tipologia Edilizia MANICA DOPPIA

Tipologia Strutturale MURATURA TRADIZIONALE

Copertura MISTA

Tecniche Costrut. e Mater. TETTO ALLA PIEMONTESE: COPPI; RIVESTIMENTO - INTONACO

Finiture e Caratteri Decor.

Elementi Archit. Tipizzanti

Altri Elem. Archit. Signific.

RILEVANZA STORICO-ARCHITETTONICA E DOCUMENTARIA

Rilevanza IRRILEVANTE

RILEVANZA PAESAGGISTICA

Rilevanza IRRILEVANTE

STATO DI CONSERVAZIONE

Conservazione BUONO

CORPI PERTINENZIALI AGGIUNTI

Corpi Pertinenziali

ELEMENTI DI DETRAZIONE VISIVAElementi di Detrazione Visiva **CATEGORIA DI INTERVENTO AMMISSIBILE**

Intervento MANUTENZIONE ORDINARIA E STRAORDINARIA; RISTRUTTURAZIONE EDILIZIA

Note:

CARATTERIZZAZIONE DELL'EDIFICIO

STATO DI CONSERVAZIONE

INDIRIZZI E CATEGORIE D'INTERVENTO AMMISSIBILI



Foto 1:



Foto 2:



Foto 3:



Carta Tecnica:

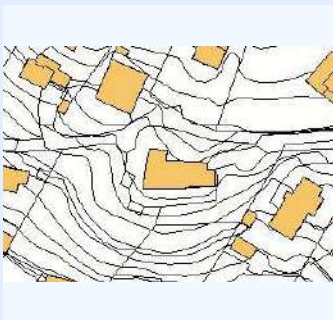

PRGC:



Catasto:

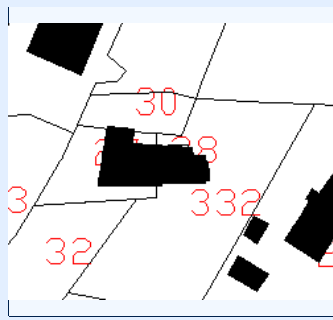

IDENTIFICATIVI

ID Scheda N° Piani N° Scheda 1974 Proprietà Indirizzo Ambito Paesaggistico PPR Vincolo Paesaggistico Destinazione d'uso Attual Epoca di Costruzione/Attestato d Fonti Documentarie (stralcio app) CT Foglio Area_PRGC CT Mappali Classe_PAI

STATO ATTUALE

Superficie Lorda Residenziale (mq) Superficie Lorda Agricola e/o Civ. Agricola (mq) Volume Residenziale o Civile Agricola (mc) Volume Agricolo (mc) Abitanti Attuali

IN PROGETTO PRGC

Superficie Lorda Resid. LR 16/2018 (mq) Volume Residenziale o Civile Agricola (mc) Abitanti Insediabili LR 16/2018



COMUNE DI PINO TORINESE

CENSIMENTO DEI FABBRICATI RUSTICI

Num. Censimento Generale

366

Superficie Lorda Resid. o Civ. Agricola (mq) 167

Volume Residenziale LR 16/2018 (mq)

DESTINAZIONE D'USO AMMESSA E PRESCRITTA

Destinazione d'uso Ammessa e Prescritta

MORFOLOGIA INSEDIATIVA E CONTESTO

Morfologia AGGREGATA

Orientamento NORD - SUD

Orogeografico GIACITURA DI CULMINE

Colmi PARALLELO ALLE CURVE DI LIVELLO

PERTINENZE

Pertinenze RESIDENZA

TIPOLOGIA ARCHITETTONICA

Tipologia Aggregativa A CORTE APERTA

Tipologia Edilizia MANICA DOPPIA

Tipologia Strutturale MURATURA TRADIZIONALE

Copertura 2 FALDE

Tecniche Costrut. e Mater. TETTO ALLA PIEMONTESE: TEGOLE; RIVESTIMENTO - INTONACO

Finiture e Caratteri Decor. ZOCCOLATURA - INTONACO COLORATO

Elementi Archit. Tipizzanti

Altri Elem. Archit. Signific. BALCONE; RINGHIERA IN FERRO

RILEVANZA STORICO-ARCHITETTONICA E DOCUMENTARIA

Rilevanza IRRILEVANTE

RILEVANZA PAESAGGISTICA

Rilevanza IRRILEVANTE

STATO DI CONSERVAZIONE

Conservazione OGGETTO DI INTERVENTO IN CORSO

CORPI PERTINENZIALI AGGIUNTI

Corpi Pertinenziali

ELEMENTI DI DETRAZIONE VISIVAElementi di Detrazione Visiva **CATEGORIA DI INTERVENTO AMMISSIBILE**

Intervento MANUTENZIONE ORDINARIA E STRAORDINARIA; RISTRUTTURAZIONE EDILIZIA

Note:

CARATTERIZZAZIONE DELL'EDIFICIO

STATO DI CONSERVAZIONE

INDIRIZZI E CATEGORIE D'INTERVENTO AMMISSIBILI



COMUNE DI PINO TORINESE

CENSIMENTO DEI FABBRICATI RUSTICI

Num. Censimento Generale

367

Foto 1:



Foto 2:



Foto 3:



Carta Tecnica:

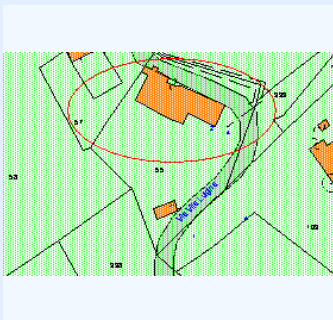

PRGC:



Catasto:

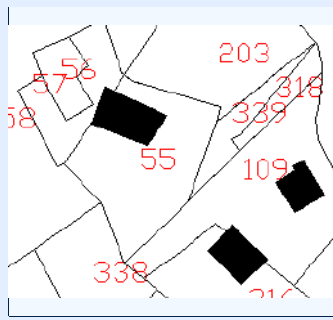

IDENTIFICATIVI

ID Scheda	265	N° Piani	2
N° Scheda 1974	5		
Proprieta	ZANNERINI MAURO		
Indirizzo	VIA VILLA LUIGINA 4		
Ambito Paesaggistico PPR	36		
Vincolo Paesaggistico	DM 01/08/1985 DM 23/08/1966, ART 142 DLGS 42/2004		
Destinazione d'uso Attual	RESIDENZIALE		
Epoca di Costruzione/Attestato d			
Fonti Documentarie (stralcio app)			
CT Foglio	17	Area_PRGC	1
CT Mappali	55	Classe_PA	3; 4

STATO ATTUALE

Superficie Lorda Residenziale (mq)	345
Superficie Lorda Agricola e/o Civ. Agricola (mq)	
Volume Residenziale o Civile Agricola (mc)	1140
Volume Agricolo (mc)	
Abitanti Attuali	3

IN PROGETTO PRGC

Superficie Lorda Resid. LR 16/2018 (mq)	
Volume Residenziale o Civile Agricola (mc)	1140
Abitanti Insediabili LR 16/2018	



COMUNE DI PINO TORINESE

CENSIMENTO DEI FABBRICATI RUSTICI

Num. Censimento Generale

367

Superficie Lorda Resid. o Civ. Agricola (mq) 345

Volume Residenziale LR 16/2018 (mq)

DESTINAZIONE D'USO AMMESSA E PRESCRITTA

Destinazione d'uso Ammessa e Prescritta

MORFOLOGIA INSEDIATIVA E CONTESTO

Morfologia ISOLATA

Orientamento NORD-EST

Orogeografico GIACITURA DI CRINALE

Colmi PARALLELO ALLE CURVE DI LIVELLO

PERTINENZE

Pertinenze RESIDENZA

TIPOLOGIA ARCHITETTONICA

Tipologia Aggregativa A CORTE APERTA

Tipologia Edilizia UNITA' SISTEMICA

Tipologia Strutturale MURATURA TRADIZIONALE

Copertura MISTA

Tecniche Costrut. e Mater. TETTO ALLA PIEMONTESE: COPPI; RIVESTIMENTO - INTONACO

Finiture e Caratteri Decor. ZOCCOLATURA - PIETRA DI RIVESTIMENTO; PIATTABANDA

Elementi Archit. Tipizzanti

Altri Elem. Archit. Signific. CANCELLATA/CANCELLO; BALCONE; INFERIATE; RINGHIERA IN FERRO

RILEVANZA STORICO-ARCHITETTONICA E DOCUMENTARIA

Rilevanza SIGNIFICATIVO

RILEVANZA PAESAGGISTICA

Rilevanza SIGNIFICATIVO

STATO DI CONSERVAZIONE

Conservazione BUONO

CORPI PERTINENZIALI AGGIUNTI

Corpi Pertinenziali

ELEMENTI DI DETRAZIONE VISIVAElementi di Detrazione Visiva **CATEGORIA DI INTERVENTO AMMISSIBILE**

Intervento MANUTENZIONE ORDINARIA E STRAORDINARIA; RISTRUTTURAZIONE EDILIZIA

Note:

CARATTERIZZAZIONE DELL'EDIFICIO

STATO DI CONSERVAZIONE

INDIRIZZI E CATEGORIE D'INTERVENTO AMMISSIBILI



COMUNE DI PINO TORINESE

CENSIMENTO DEI FABBRICATI RUSTICI

Num. Censimento Generale

368

Foto 1:



Foto 2:



Foto 3:



Carta Tecnica:

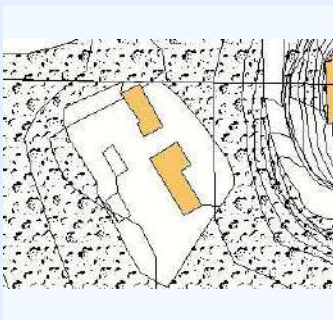

PRGC:



Catasto:

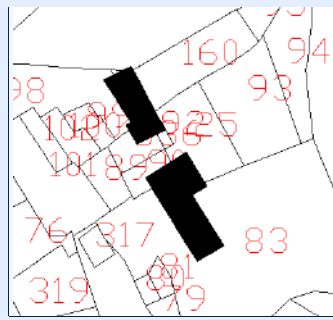

IDENTIFICATIVI

ID Scheda	266A	N° Piani	2
N° Scheda 1974	6		
Proprieta	RENALDO GIULIANA		
Indirizzo	VIA TETTI TAGLIAFERRO 5		
Ambito Paesaggistico PPR	36		
Vincolo Paesaggistico	DM 01/08/1985 DM 23/08/1966, ART 142 DLGS 42/2004		
Destinazione d'uso Attual	RESIDENZIALE AGRICOLO		
Epoca di Costruzione/Attestato d			
Fonti Documentarie (stralcio app)			
CT Foglio	17	Area_PRCG	1
CT Mappali	83	Classe_PAI	2; 4

STATO ATTUALE

Superficie Lorda Residenziale (mq)	181
Superficie Lorda Agricola e/o Civ. Agricola (mq)	123
Volume Residenziale o Civile Agricola (mc)	597
Volume Agricolo (mc)	405
Abitanti Attuali	2

IN PROGETTO PRGC

Superficie Lorda Resid. LR 16/2018 (mq)	123
Volume Residenziale o Civile Agricola (mc)	597
Abitanti Insediabili LR 16/2018	3



COMUNE DI PINO TORINESE

CENSIMENTO DEI FABBRICATI RUSTICI

Num. Censimento Generale

368

Superficie Lorda Resid. o Civ. Agricola (mq) 181

Volume Residenziale LR 16/2018 (mq) 405

DESTINAZIONE D'USO AMMESSA E PRESCRITTA

Destinazione d'uso Ammessa e Prescritta

MORFOLOGIA INSEDIATIVA E CONTESTO

Morfologia AGGREGATA

Orientamento NORD-OVEST

Orogeografico GIACITURA DI CRINALE

Colmi PARALLELO ALLE CURVE DI LIVELLO

PERTINENZE

Pertinenze STALLA

TIPOLOGIA ARCHITETTONICA

Tipologia Aggregativa A CORTE APERTA

Tipologia Edilizia MANICA DOPPIA

Tipologia Strutturale MURATURA TRADIZIONALE

Copertura MISTA

Tecniche Costrut. e Mater. TETTO ALLA PIEMONTESE: COPPI

Finiture e Caratteri Decor. ZOCCOLATURA - PIETRA DI RIVESTIMENTO

Elementi Archit. Tipizzanti

Altri Elem. Archit. Signific. BALCONE; RINGHIERA IN FERRO

RILEVANZA STORICO-ARCHITETTONICA E DOCUMENTARIA

Rilevanza DI VALORE DOCUMENTARIO

RILEVANZA PAESAGGISTICA

Rilevanza DI VALORE DOCUMENTARIO

STATO DI CONSERVAZIONE

Conservazione MEDIOCRE

CORPI PERTINENZIALI AGGIUNTI

Corpi Pertinenziali

ELEMENTI DI DETRAZIONE VISIVAElementi di Detrazione Visiva **CATEGORIA DI INTERVENTO AMMISSIBILE**

Intervento MANUTENZIONE ORDINARIA E STRAORDINARIA; RISTRUTTURAZIONE EDILIZIA

Note:

CARATTERIZZAZIONE DELL'EDIFICIO

STATO DI CONSERVAZIONE

INDIRIZZI E CATEGORIE D'INTERVENTO AMMISSIBILI



COMUNE DI PINO TORINESE

CENSIMENTO DEI FABBRICATI RUSTICI

Num. Censimento Generale

369

Foto 1:



Foto 2:



Foto 3:



Carta Tecnica:



PRGC:



Catasto:

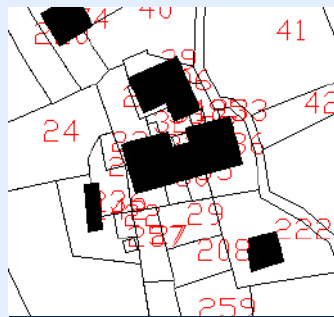

IDENTIFICATIVI

ID Scheda	267A	N° Piani	2
N° Scheda 1974	1		
Proprieta	CAFASSO ALMA		
Indirizzo	VIA TETTI GOFFI 14-16		
Ambito Paesaggistico PPR	36		
Vincolo Paesaggistico	DM 01/08/1985 DM 23/08/1966, ART 142 DLGS 42/2004		
Destinazione d'uso Attual	RESIDENZIALE		
Epoca di Costruzione/Attestato d			
Fonti Documentarie (stralcio app)			
CT Foglio	19	Area_PRGC	1
CT Mappali	33,	Classe_PA	2

STATO ATTUALE

Superficie Lorda Residenziale (mq)	284
Superficie Lorda Agricola e/o Civ. Agricola (mq)	
Volume Residenziale o Civile Agricola (mc)	938
Volume Agricolo (mc)	
Abitanti Attuali	3

IN PROGETTO PRGC

Superficie Lorda Resid. LR 16/2018 (mq)	
Volume Residenziale o Civile Agricola (mc)	938
Abitanti Insediabili LR 16/2018	



COMUNE DI PINO TORINESE

CENSIMENTO DEI FABBRICATI RUSTICI

Num. Censimento Generale

369

Superficie Lorda Resid. o Civ. Agricola (mq) 284

Volume Residenziale LR 16/2018 (mq)

DESTINAZIONE D'USO AMMESSA E PRESCRITTA

Destinazione d'uso Ammessa e Prescritta

MORFOLOGIA INSEDIATIVA E CONTESTO

Morfologia AGGREGATA

Orientamento NORD-OVEST

Orogeografico GIACITURA DI CRINALE

Colmi PERPENDICOLARE ALLA CURVE DI LIVELLO

PERTINENZE

Pertinenze RESIDENZA

TIPOLOGIA ARCHITETTONICA

Tipologia Aggregativa AD ELLE

Tipologia Edilizia MANICA SEMPLICE

Tipologia Strutturale MURATURA TRADIZIONALE

Copertura MISTA

Tecniche Costrut. e Mater. TETTO ALLA PIEMONTESE: COPPI; RIVESTIMENTO - MISTO

Finiture e Caratteri Decor. ZOCCOLATURA - CEMENTO

Elementi Archit. Tipizzanti

Altri Elem. Archit. Signific. INFERIATE

RILEVANZA STORICO-ARCHITETTONICA E DOCUMENTARIA

Rilevanza DI VALORE DOCUMENTARIO

RILEVANZA PAESAGGISTICA

Rilevanza DI VALORE DOCUMENTARIO

STATO DI CONSERVAZIONE

Conservazione MEDIOCRE

CORPI PERTINENZIALI AGGIUNTI

Corpi Pertinenziali

ELEMENTI DI DETRAZIONE VISIVAElementi di Detrazione Visiva **CATEGORIA DI INTERVENTO AMMISSIBILE**

Intervento MANUTENZIONE ORDINARIA E STRAORDINARIA; RISTRUTTURAZIONE EDILIZIA

Note:

CARATTERIZZAZIONE DELL'EDIFICIO

STATO DI CONSERVAZIONE

INDIRIZZI E CATEGORIE D'INTERVENTO AMMISSIBILI



COMUNE DI PINO TORINESE

CENSIMENTO DEI FABBRICATI RUSTICI

Num. Censimento Generale

370

Foto 1:



Foto 2:



Foto 3:



Carta Tecnica:



PRGC:



Catasto:

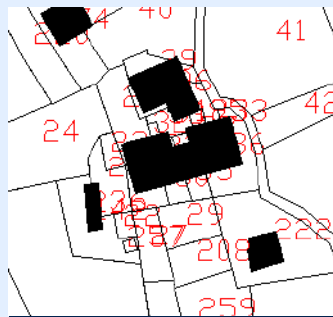

IDENTIFICATIVI

ID Scheda	267B	N° Piani	2
N° Scheda 1974	1		
Proprieta	FERRERO MARTA		
Indirizzo	VIA TETTI GOFFI 14-16		
Ambito Paesaggistico PPR	36		
Vincolo Paesaggistico	DM 01/08/1985 DM 23/08/1966		
Destinazione d'uso Attual	AGRICOLA		
Epoca di Costruzione/Attestato d			
Fonti Documentarie (stralcio app)			
CT Foglio	19	Area_PRGC	1
CT Mappali	240	Classe_PAI	4; 5

STATO ATTUALE

Superficie Lorda Residenziale (mq)	
Superficie Lorda Agricola e/o Civ. Agricola (mq)	167
Volume Residenziale o Civile Agricola (mc)	
Volume Agricolo (mc)	551
Abitanti Attuali	

IN PROGETTO PRGC

Superficie Lorda Resid. LR 16/2018 (mq)	167
Volume Residenziale o Civile Agricola (mc)	
Abitanti Insediabili LR 16/2018	4



COMUNE DI PINO TORINESE

CENSIMENTO DEI FABBRICATI RUSTICI

Num. Censimento Generale

370

Superficie Lorda Resid. o Civ. Agricola (mq)

Volume Residenziale LR 16/2018 (mq)

551

DESTINAZIONE D'USO AMMESSA E PRESCRITTADestinazione d'uso Ammessa e Prescritta **MORFOLOGIA INSEDIATIVA E CONTESTO**Morfologia Orientamento Orogeografico Colmi **PERTINENZE**Pertinenze **TIPOLOGIA ARCHITETTONICA**Tipologia Aggregativa Tipologia Edilizia Tipologia Strutturale Copertura Tecniche Costrut. e Mater. Finiture e Caratteri Decor. Elementi Archit. Tipizzanti Altri Elem. Archit. Signific. **RILEVANZA STORICO-ARCHITETTONICA E DOCUMENTARIA**Rilevanza **RILEVANZA PAESAGGISTICA**Rilevanza **STATO DI CONSERVAZIONE**Conservazione **CORPI PERTINENZIALI AGGIUNTI**Corpi Pertinenziali **ELEMENTI DI DETRAZIONE VISIVA**Elementi di Detrazione Visiva **CATEGORIA DI INTERVENTO AMMISSIBILE**Intervento

Note:

CARATTERIZZAZIONE DELL'EDIFICIO

STATO DI CONSERVAZIONE

INDIRIZZI E CATEGORIE D'INTERVENTO AMMISSIBILI



COMUNE DI PINO TORINESE

CENSIMENTO DEI FABBRICATI RUSTICI

Num. Censimento Generale

371

Foto 1:



Foto 2:



Foto 3:



Carta Tecnica:



PRGC:



Catasto:

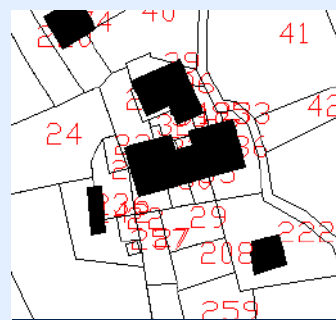

IDENTIFICATIVI

ID Scheda	268	N° Piani	2
N° Scheda 1974	2		
Proprieta	VELIERO FRANCA		
Indirizzo	VIA TETTI GOFFI 10		
Ambito Paesaggistico PPR	36		
Vincolo Paesaggistico	DM 01/08/1985 DM 23/08/1966, ART 142 DLGS 42/2004		
Destinazione d'uso Attual	RESIDENZIALE AGRICOLA		
Epoca di Costruzione/Attestato d			
Fonti Documentarie (stralcio app)			
CT Foglio	19	Area_PRGC	1
CT Mappali	25	Classe_PA	5

STATO ATTUALE

Superficie Lorda Residenziale (mq)	123
Superficie Lorda Agricola e/o Civ. Agricola (mq)	155
Volume Residenziale o Civile Agricola (mc)	407
Volume Agricolo (mc)	510
Abitanti Attuali	1

IN PROGETTO PRGC

Superficie Lorda Resid. LR 16/2018 (mq)	155
Volume Residenziale o Civile Agricola (mc)	407
Abitanti Insediabili LR 16/2018	3



COMUNE DI PINO TORINESE

CENSIMENTO DEI FABBRICATI RUSTICI

Num. Censimento Generale

371

Superficie Lorda Resid. o Civ. Agricola (mq) 123

Volume Residenziale LR 16/2018 (mq) 510

DESTINAZIONE D'USO AMMESSA E PRESCRITTA

Destinazione d'uso Ammessa e Prescritta

MORFOLOGIA INSEDIATIVA E CONTESTO

Morfologia AGGREGATA

Orientamento NORD-OVEST

Orogeografico GIACITURA DI CRINALE

Colmi PERPENDICOLARE ALLA CURVE DI LIVELLO

PERTINENZE

Pertinenze RESIDENZA

TIPOLOGIA ARCHITETTONICA

Tipologia Aggregativa A CORTE APERTA

Tipologia Edilizia MANICA DOPPIA

Tipologia Strutturale MURATURA TRADIZIONALE

Copertura

Tecniche Costrut. e Mater. TETTO ALLA PIEMONTESE: COPPI; RIVESTIMENTO - MISTO

Finiture e Caratteri Decor. PIATTABANDA

Elementi Archit. Tipizzanti

Altri Elem. Archit. Signific. BALCONE; INFERRIATE; RINGHIERA IN FERRO

RILEVANZA STORICO-ARCHITETTONICA E DOCUMENTARIA

Rilevanza DI VALORE DOCUMENTARIO

RILEVANZA PAESAGGISTICA

Rilevanza DI VALORE DOCUMENTARIO

STATO DI CONSERVAZIONE

Conservazione PESSIMO

CORPI PERTINENZIALI AGGIUNTI

Corpi Pertinenziali

ELEMENTI DI DETRAZIONE VISIVAElementi di Detrazione Visiva **CATEGORIA DI INTERVENTO AMMISSIBILE**

Intervento MANUTENZIONE ORDINARIA E STRAORDINARIA; RISTRUTTURAZIONE EDILIZIA

Note:

CARATTERIZZAZIONE DELL'EDIFICIO

STATO DI CONSERVAZIONE

INDIRIZZI E CATEGORIE D'INTERVENTO AMMISSIBILI



Foto 1:



Foto 2:



Foto 3:



Carta Tecnica:



PRGC:



Catasto:

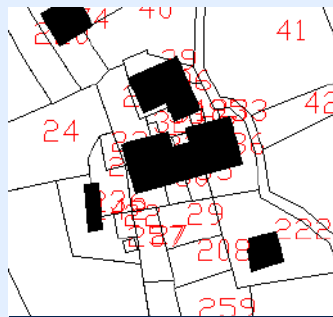

IDENTIFICATIVI

ID Scheda	269A	N° Piani	2
N° Scheda 1974	3		
Proprieta	CASTRALE MARIO, CASTRALE SIMONA		
Indirizzo	VIA TETTI GOFFI 6		
Ambito Paesaggistico PPR	36		
Vincolo Paesaggistico	DM 01/08/1985 DM 23/08/1966, ART 142 DLGS 42/2004		
Destinazione d'uso Attual	CIVILE AGRICOLO		
Epoca di Costruzione/Attestato d			
Fonti Documentarie (stralcio app)			
CT Foglio	19	Area_PRGC	1
CT Mappali	277	Classe_PAI	5

STATO ATTUALE

Superficie Lorda Residenziale (mq)	172
Superficie Lorda Agricola e/o Civ. Agricola (mq)	
Volume Residenziale o Civile Agricola (mc)	567
Volume Agricolo (mc)	
Abitanti Attuali	2

IN PROGETTO PRGC

Superficie Lorda Resid. LR 16/2018 (mq)	
Volume Residenziale o Civile Agricola (mc)	567
Abitanti Insediabili LR 16/2018	



COMUNE DI PINO TORINESE

CENSIMENTO DEI FABBRICATI RUSTICI

Num. Censimento Generale

372

Superficie Lorda Resid. o Civ. Agricola (mq) 172

Volume Residenziale LR 16/2018 (mq)

DESTINAZIONE D'USO AMMESSA E PRESCRITTA

Destinazione d'uso Ammessa e Prescritta

MORFOLOGIA INSEDIATIVA E CONTESTO

Morfologia AGGREGATA

Orientamento NORD-OVEST

Orogeografico GIACITURA DI CRINALE

Colmi PERPENDICOLARE ALLA CURVE DI LIVELLO

PERTINENZE

Pertinenze RESIDENZA

TIPOLOGIA ARCHITETTONICA

Tipologia Aggregativa A CORTE APERTA

Tipologia Edilizia MANICA DOPPIA

Tipologia Strutturale MURATURA TRADIZIONALE

Copertura 2 FALDE

Tecniche Costrut. e Mater. TETTO ALLA PIEMONTESE: COPPI; RIVESTIMENTO - INTONACO

Finiture e Caratteri Decor.

Elementi Archit. Tipizzanti

Altri Elem. Archit. Signific. BALCONE; INFERRIATE; RINGHIERA IN FERRO

RILEVANZA STORICO-ARCHITETTONICA E DOCUMENTARIA

Rilevanza DI VALORE DOCUMENTARIO

RILEVANZA PAESAGGISTICA

Rilevanza DI VALORE DOCUMENTARIO

STATO DI CONSERVAZIONE

Conservazione MEDIOCRE

CORPI PERTINENZIALI AGGIUNTI

Corpi Pertinenziali

ELEMENTI DI DETRAZIONE VISIVAElementi di Detrazione Visiva **CATEGORIA DI INTERVENTO AMMISSIBILE**

Intervento MANUTENZIONE ORDINARIA E STRAORDINARIA; RISTRUTTURAZIONE EDILIZIA

Note:

CARATTERIZZAZIONE DELL'EDIFICIO

STATO DI CONSERVAZIONE

INDIRIZZI E CATEGORIE D'INTERVENTO AMMISSIBILI



Foto 1:



Foto 2:



Foto 3:



Carta Tecnica:



PRGC:



Catasto:

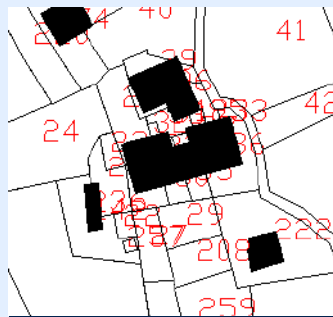

IDENTIFICATIVI

ID Scheda	269B	N° Piani	2
N° Scheda 1974	3		
Proprieta	VELIERO FRANCA		
Indirizzo	VIA TETTI GOFFI 8		
Ambito Paesaggistico PPR	36		
Vincolo Paesaggistico	DM 01/08/1985, DM 23/08/1966, ART 142 DLGS 42/2004		
Destinazione d'uso Attual	CIVILE AGRICOLO		
Epoca di Costruzione/Attestato d			
Fonti Documentarie (stralcio app)			
CT Foglio	19	Area_PRGC	1
CT Mappali	38	Classe_PA	5

STATO ATTUALE

Superficie Lorda Residenziale (mq)	131
Superficie Lorda Agricola e/o Civ. Agricola (mq)	
Volume Residenziale o Civile Agricola (mc)	432
Volume Agricolo (mc)	
Abitanti Attuali	1

IN PROGETTO PRGC

Superficie Lorda Resid. LR 16/2018 (mq)	
Volume Residenziale o Civile Agricola (mc)	432
Abitanti Insediabili LR 16/2018	



COMUNE DI PINO TORINESE

CENSIMENTO DEI FABBRICATI RUSTICI

Num. Censimento Generale

373

Superficie Lorda Resid. o Civ. Agricola (mq) 131

Volume Residenziale LR 16/2018 (mq)

DESTINAZIONE D'USO AMMESSA E PRESCRITTA

Destinazione d'uso Ammessa e Prescritta

MORFOLOGIA INSEDIATIVA E CONTESTO

Morfologia AGGREGATA

Orientamento NORD-OVEST

Orogeografico GIACITURA DI CRINALE

Colmi PERPENDICOLARE ALLA CURVE DI LIVELLO

PERTINENZE

Pertinenze RESIDENZA

TIPOLOGIA ARCHITETTONICA

Tipologia Aggregativa A CORTE APERTA

Tipologia Edilizia MANICA DOPPIA

Tipologia Strutturale MURATURA TRADIZIONALE

Copertura 2 FALDE

Tecniche Costrut. e Mater. RIVESTIMENTO - INTONACO

Finiture e Caratteri Decor.

Elementi Archit. Tipizzanti

Altri Elem. Archit. Signific. BALCONE; INFERRIATE; RINGHIERA IN FERRO

RILEVANZA STORICO-ARCHITETTONICA E DOCUMENTARIA

Rilevanza DI VALORE DOCUMENTARIO

RILEVANZA PAESAGGISTICA

Rilevanza DI VALORE DOCUMENTARIO

STATO DI CONSERVAZIONE

Conservazione MEDIOCRE

CORPI PERTINENZIALI AGGIUNTI

Corpi Pertinenziali

ELEMENTI DI DETRAZIONE VISIVAElementi di Detrazione Visiva **CATEGORIA DI INTERVENTO AMMISSIBILE**

Intervento MANUTENZIONE ORDINARIA E STRAORDINARIA; RISTRUTTURAZIONE EDILIZIA

Note:

CARATTERIZZAZIONE DELL'EDIFICIO

STATO DI CONSERVAZIONE

INDIRIZZI E CATEGORIE D'INTERVENTO AMMISSIBILI



COMUNE DI PINO TORINESE

CENSIMENTO DEI FABBRICATI RUSTICI

Num. Censimento Generale

374

Foto 1:



Foto 2:



Foto 3:



Carta Tecnica:

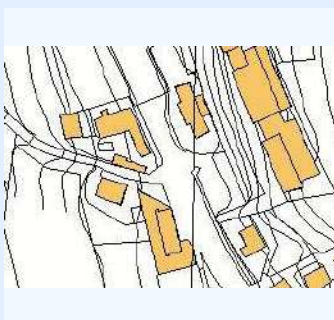

PRGC:

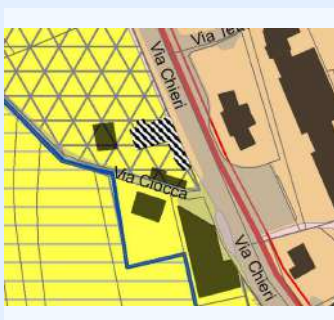

Catasto:

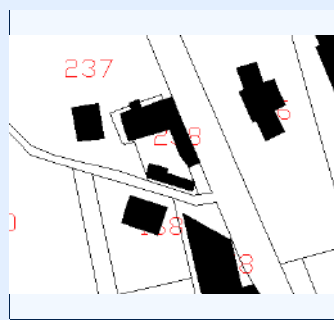

IDENTIFICATIVI

ID Scheda	270	N° Piani	2
N° Scheda 1974	1		
Proprieta	GILARDI GIANCARLO		
Indirizzo	VIA CHERI 60		
Ambito Paesaggistico PPR			
Vincolo Paesaggistico	ART 142 DLGS 42/2004		
Destinazione d'uso Attual	RESIDENZIALE		
Epoca di Costruzione/Attestato d			
Fonti Documentarie (stralcio app)			
CT Foglio	24	Area_PRGC	2
CT Mappali	716	Classe_PA	2; 4

STATO ATTUALE

Superficie Lorda Residenziale (mq)	280
Superficie Lorda Agricola e/o Civ. Agricola (mq)	726
Volume Residenziale o Civile Agricola (mc)	923
Volume Agricolo (mc)	2397
Abitanti Attuali	3

IN PROGETTO PRGC

Superficie Lorda Resid. LR 16/2018 (mq)	
Volume Residenziale o Civile Agricola (mc)	923
Abitanti Insediabili LR 16/2018	



COMUNE DI PINO TORINESE

CENSIMENTO DEI FABBRICATI RUSTICI

Num. Censimento Generale

374

Superficie Lorda Resid. o Civ. Agricola (mq) 280

Volume Residenziale LR 16/2018 (mq)

DESTINAZIONE D'USO AMMESSA E PRESCRITTA

Destinazione d'uso Ammessa e Prescritta

MORFOLOGIA INSEDIATIVA E CONTESTO

Morfologia LUNGO LA STRADA - A PETTINE

Orientamento NORD-OVEST

Orogeografico GIACITURA DI PIANURA/FONDOVALLE

Colmi PARALLELO ALLE CURVE DI LIVELLO

PERTINENZE

Pertinenze RESIDENZA

TIPOLOGIA ARCHITETTONICA

Tipologia Aggregativa AD ELLE

Tipologia Edilizia MANICA DOPPIA

Tipologia Strutturale MURATURA TRADIZIONALE

Copertura MISTA

Tecniche Costrut. e Mater. TETTO ALLA PIEMONTESE: COPPI; RIVESTIMENTO - MISTO

Finiture e Caratteri Decor. ZOCCOLATURA - CEMENTO

Elementi Archit. Tipizzanti

Altri Elem. Archit. Signific. BALCONE; INFERRIATE; RINGHIERA IN FERRO

RILEVANZA STORICO-ARCHITETTONICA E DOCUMENTARIA

Rilevanza DI VALORE DOCUMENTARIO

RILEVANZA PAESAGGISTICA

Rilevanza DI VALORE DOCUMENTARIO

STATO DI CONSERVAZIONE

Conservazione MEDIOCRE

CORPI PERTINENZIALI AGGIUNTI

Corpi Pertinenziali

ELEMENTI DI DETRAZIONE VISIVAElementi di Detrazione Visiva **CATEGORIA DI INTERVENTO AMMISSIBILE**

Intervento MANUTENZIONE ORDINARIA E STRAORDINARIA; RISTRUTTURAZIONE EDILIZIA

Note: FASCIA DI RISPETTO STRADALE

CARATTERIZZAZIONE DELL'EDIFICIO

STATO DI CONSERVAZIONE

INDIRIZZI E CATEGORIE D'INTERVENTO AMMISSIBILI



COMUNE DI PINO TORINESE

CENSIMENTO DEI FABBRICATI RUSTICI

Num. Censimento Generale

375

Foto 1:



Foto 2:



Foto 3:



Carta Tecnica:

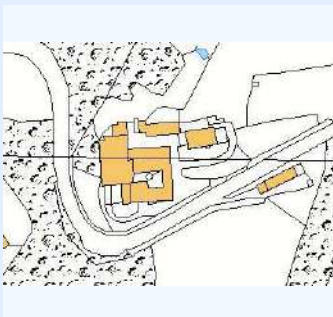

PRGC:



Catasto:

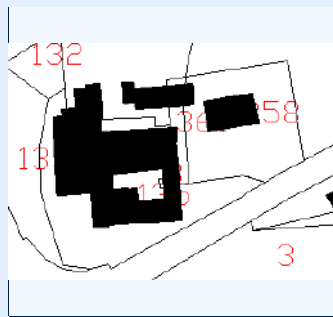

IDENTIFICATIVI

ID Scheda	271	N° Piani	2
N° Scheda 1974	7		
Proprieta	SACERDOTE MICHELE		
Indirizzo	VIA TORINO 68		
Ambito Paesaggistico PPR	36		
Vincolo Paesaggistico	DM 01/08/1985, DM 23/08/1966		
Destinazione d'uso Attual	RESIDENZIALE		
Epoca di Costruzione/Attestato d			
Fonti Documentarie (stralcio app)			
CT Foglio	17	Area_PRGC	1
CT Mappali	358	Classe_PAI	2

STATO ATTUALE

Superficie Lorda Residenziale (mq)	215
Superficie Lorda Agricola e/o Civ. Agricola (mq)	51
Volume Residenziale o Civile Agricola (mc)	710
Volume Agricolo (mc)	169
Abitanti Attuali	2

IN PROGETTO PRGC

Superficie Lorda Resid. LR 16/2018 (mq)	51
Volume Residenziale o Civile Agricola (mc)	710
Abitanti Insediabili LR 16/2018	1



COMUNE DI PINO TORINESE

CENSIMENTO DEI FABBRICATI RUSTICI

Num. Censimento Generale

375

Superficie Lorda Resid. o Civ. Agricola (mq) 215

Volume Residenziale LR 16/2018 (mq) 169

DESTINAZIONE D'USO AMMESSA E PRESCRITTA

Destinazione d'uso Ammessa e Prescritta

MORFOLOGIA INSEDIATIVA E CONTESTO

Morfologia ISOLATA

Orientamento NORD-OVEST

Orogeografico GIACITURA DI CRINALE

Colmi PARALLELO ALLE CURVE DI LIVELLO

PERTINENZE

Pertinenze RESIDENZA

TIPOLOGIA ARCHITETTONICA

Tipologia Aggregativa A CORTE CHIUSA

Tipologia Edilizia UNITA' SISTEMICA

Tipologia Strutturale MURATURA TRADIZIONALE

Copertura PADIGLIONE

Tecniche Costrut. e Mater. TETTO ALLA PIEMONTESE: COPPI; RIVESTIMENTO - MISTO

Finiture e Caratteri Decor. ZOCCOLATURA - PIETRA DI RIVESTIMENTO; CORNICE ; PIATTABANDA

Elementi Archit. Tipizzanti

Altri Elem. Archit. Signific.

RILEVANZA STORICO-ARCHITETTONICA E DOCUMENTARIA

Rilevanza MOLTO SIGNIFICATIVO

RILEVANZA PAESAGGISTICA

Rilevanza MOLTO SIGNIFICATIVO

STATO DI CONSERVAZIONE

Conservazione BUONO

CORPI PERTINENZIALI AGGIUNTI

Corpi Pertinenziali

ELEMENTI DI DETRAZIONE VISIVAElementi di Detrazione Visiva **CATEGORIA DI INTERVENTO AMMISSIBILE**

Intervento MANUTENZIONE ORDINARIA E STRAORDINARIA; RISTRUTTURAZIONE EDILIZIA

Note:

CARATTERIZZAZIONE DELL'EDIFICIO

STATO DI CONSERVAZIONE

INDIRIZZI E CATEGORIE D'INTERVENTO AMMISSIBILI



COMUNE DI PINO TORINESE

CENSIMENTO DEI FABBRICATI RUSTICI

Num. Censimento Generale

376

Foto 1:



Foto 2:



Foto 3:



Carta Tecnica:

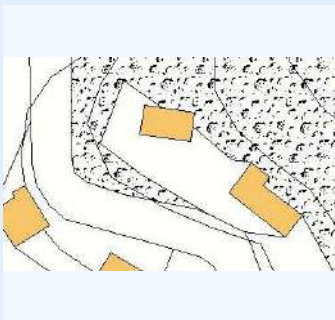

PRGC:

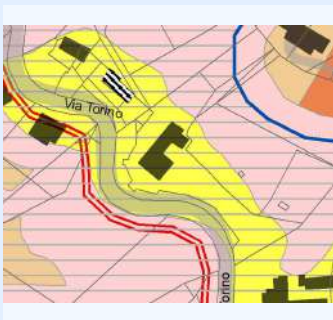

Catasto:

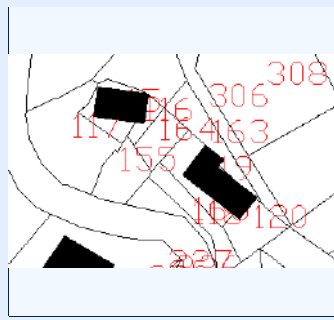

IDENTIFICATIVI

ID Scheda	272	N° Piani	2
N° Scheda 1974	8		
Proprieta	BRIGNOLO BRUNELLA		
Indirizzo	VIA TORINO 72		
Ambito Paesaggistico PPR	36		
Vincolo Paesaggistico	DM 01/08/1985, DM 23/08/1966		
Destinazione d'uso Attual	RESIDENZIALE		
Epoca di Costruzione/Attestato d			
Fonti Documentarie (stralcio app)			
CT Foglio	17	Area_PRGC	1
CT Mappali	119	Classe_PA	2

STATO ATTUALE

Superficie Lorda Residenziale (mq)	324
Superficie Lorda Agricola e/o Civ. Agricola (mq)	
Volume Residenziale o Civile Agricola (mc)	1068
Volume Agricolo (mc)	
Abitanti Attuali	3

IN PROGETTO PRGC

Superficie Lorda Resid. LR 16/2018 (mq)	
Volume Residenziale o Civile Agricola (mc)	1068
Abitanti Insediabili LR 16/2018	



COMUNE DI PINO TORINESE

CENSIMENTO DEI FABBRICATI RUSTICI

Num. Censimento Generale

376

Superficie Lorda Resid. o Civ. Agricola (mq) 324

Volume Residenziale LR 16/2018 (mq)

DESTINAZIONE D'USO AMMESSA E PRESCRITTA

Destinazione d'uso Ammessa e Prescritta

MORFOLOGIA INSEDIATIVA E CONTESTO

Morfologia ARRETRATA RISPETTO ALLA STRADA

Orientamento NORD-OVEST

Orogeografico GIACITURA DI CRINALE

Colmi PARALLELO ALLE CURVE DI LIVELLO

PERTINENZE

Pertinenze RESIDENZA

TIPOLOGIA ARCHITETTONICA

Tipologia Aggregativa

Tipologia Edilizia MANICA DOPPIA

Tipologia Strutturale MURATURA TRADIZIONALE

Copertura MISTA

Tecniche Costrut. e Mater. TETTO ALLA PIEMONTESE: COPPI; RIVESTIMENTO - MISTO

Finiture e Caratteri Decor.

Elementi Archit. Tipizzanti

Altri Elem. Archit. Signific. BALCONE; RINGHIERA IN FERRO

RILEVANZA STORICO-ARCHITETTONICA E DOCUMENTARIA

Rilevanza SIGNIFICATIVO

RILEVANZA PAESAGGISTICA

Rilevanza SIGNIFICATIVO

STATO DI CONSERVAZIONE

Conservazione OGGETTO DI INTERVENTO IN CORSO

CORPI PERTINENZIALI AGGIUNTI

Corpi Pertinenziali

ELEMENTI DI DETRAZIONE VISIVAElementi di Detrazione Visiva **CATEGORIA DI INTERVENTO AMMISSIBILE**

Intervento MANUTENZIONE ORDINARIA E STRAORDINARIA; RISTRUTTURAZIONE EDILIZIA

Note:

CARATTERIZZAZIONE DELL'EDIFICIO

STATO DI CONSERVAZIONE

INDIRIZZI E CATEGORIE D'INTERVENTO AMMISSIBILI



COMUNE DI PINO TORINESE

CENSIMENTO DEI FABBRICATI RUSTICI

Num. Censimento Generale

377

Foto 1:



Foto 2:



Foto 3:



Carta Tecnica:

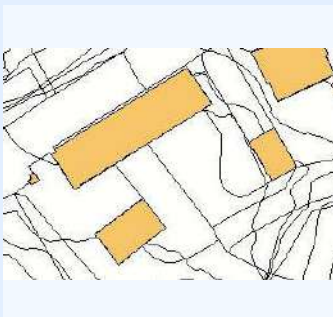

PRGC:



Catasto:

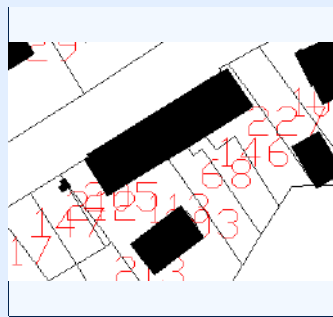

IDENTIFICATIVI

ID Scheda	273A	N° Piani	2
N° Scheda 1974	1		
Proprietà	MORZONE PAOLO		
Indirizzo	VIA TORINO 21		
Ambito Paesaggistico PPR	36		
Vincolo Paesaggistico	DM 01/08/1985, DM 23/08/1966		
Destinazione d'uso Attual	RESIDENZIALE		
Epoca di Costruzione/Attestato d			
Fonti Documentarie (stralcio app)			
CT Foglio	18	Area_PRGC	2
CT Mappali	227	Classe_PA	2

STATO ATTUALE

Superficie Lorda Residenziale (mq)	244
Superficie Lorda Agricola e/o Civ. Agricola (mq)	
Volume Residenziale o Civile Agricola (mc)	804
Volume Agricolo (mc)	
Abitanti Attuali	2

IN PROGETTO PRGC

Superficie Lorda Resid. LR 16/2018 (mq)	
Volume Residenziale o Civile Agricola (mc)	804
Abitanti Insediabili LR 16/2018	



COMUNE DI PINO TORINESE

CENSIMENTO DEI FABBRICATI RUSTICI

Num. Censimento Generale

377

Superficie Lorda Resid. o Civ. Agricola (mq) 244

Volume Residenziale LR 16/2018 (mq)

DESTINAZIONE D'USO AMMESSA E PRESCRITTA

Destinazione d'uso Ammessa e Prescritta

MORFOLOGIA INSEDIATIVA E CONTESTO

Morfologia LUNGO LA STRADA - ALLINEATA

Orientamento NORD-OVEST

Orogeografico GIACITURA DI MEZZA COSTA

Colmi PERPENDICOLARE ALLA CURVE DI LIVELLO

PERTINENZE

Pertinenze RESIDENZA

TIPOLOGIA ARCHITETTONICA

Tipologia Aggregativa

Tipologia Edilizia MANICA DOPPIA

Tipologia Strutturale MURATURA TRADIZIONALE

Copertura PADIGLIONE

Tecniche Costrut. e Mater. TETTO ALLA PIEMONTESE: COPPI; RIVESTIMENTO - INTONACO

Finiture e Caratteri Decor. ZOCCOLATURA - PIETRA DI RIVESTIMENTO

Elementi Archit. Tipizzanti

Altri Elem. Archit. Signific. INFERRIATE

RILEVANZA STORICO-ARCHITETTONICA E DOCUMENTARIA

Rilevanza DI VALORE DOCUMENTARIO

RILEVANZA PAESAGGISTICA

Rilevanza DI VALORE DOCUMENTARIO

STATO DI CONSERVAZIONE

Conservazione MEDIOCRE

CORPI PERTINENZIALI AGGIUNTI

Corpi Pertinenziali BASSI FABBRICATI ISOLATI

ELEMENTI DI DETRAZIONE VISIVAElementi di Detrazione Visiva **CATEGORIA DI INTERVENTO AMMISSIBILE**

Intervento MANUTENZIONE ORDINARIA E STRAORDINARIA; RISTRUTTURAZIONE EDILIZIA

Note:

CARATTERIZZAZIONE DELL'EDIFICIO

STATO DI CONSERVAZIONE

INDIRIZZI E CATEGORIE D'INTERVENTO AMMISSIBILI



COMUNE DI PINO TORINESE

CENSIMENTO DEI FABBRICATI RUSTICI

Num. Censimento Generale

378

Foto 1:



Foto 2:



Foto 3:



Carta Tecnica:

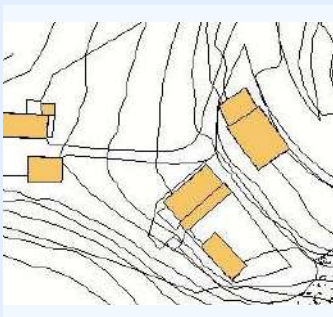

PRGC:

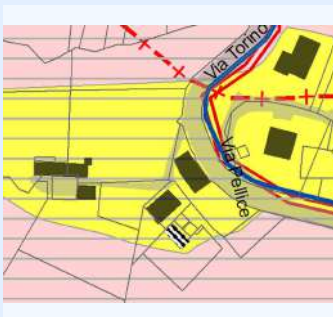

Catasto:

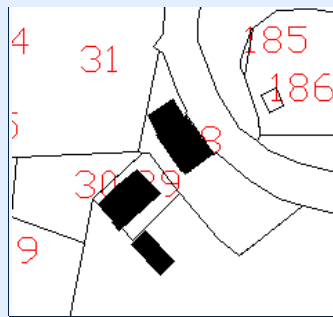

IDENTIFICATIVI

ID Scheda	274A	N° Piani	2
N° Scheda 1974	2		
Proprieta	BENEDETTI DANIELA		
Indirizzo	VIA TORINO 39		
Ambito Paesaggistico PPR	36		
Vincolo Paesaggistico	DM 01/08/1985, DM 23/08/1966		
Destinazione d'uso Attual	AGRICOLA		
Epoca di Costruzione/Attestato d			
Fonti Documentarie (stralcio app)			
CT Foglio	18	Area_PRGC	1
CT Mappali	274	Classe_PAI	2

STATO ATTUALE

Superficie Lorda Residenziale (mq)	
Superficie Lorda Agricola e/o Civ. Agricola (mq)	83
Volume Residenziale o Civile Agricola (mc)	
Volume Agricolo (mc)	275
Abitanti Attuali	

IN PROGETTO PRGC

Superficie Lorda Resid. LR 16/2018 (mq)	
Volume Residenziale o Civile Agricola (mc)	
Abitanti Insediabili LR 16/2018	



COMUNE DI PINO TORINESE

CENSIMENTO DEI FABBRICATI RUSTICI

Num. Censimento Generale

378

Superficie Lorda Resid. o Civ. Agricola (mq) Volume Residenziale LR 16/2018 (mq) **DESTINAZIONE D'USO AMMESSA E PRESCRITTA**Destinazione d'uso Ammessa e Prescritta **MORFOLOGIA INSEDIATIVA E CONTESTO**Morfologia Orientamento Orogeografico Colmi **PERTINENZE**Pertinenze **TIPOLOGIA ARCHITETTONICA**Tipologia Aggregativa Tipologia Edilizia Tipologia Strutturale Copertura Tecniche Costrut. e Mater. Finiture e Caratteri Decor. Elementi Archit. Tipizzanti Altri Elem. Archit. Signific. **RILEVANZA STORICO-ARCHITETTONICA E DOCUMENTARIA**Rilevanza **RILEVANZA PAESAGGISTICA**Rilevanza **STATO DI CONSERVAZIONE**Conservazione **CORPI PERTINENZIALI AGGIUNTI**Corpi Pertinenziali **ELEMENTI DI DETRAZIONE VISIVA**Elementi di Detrazione Visiva **CATEGORIA DI INTERVENTO AMMISSIBILE**Intervento

Note:

CARATTERIZZAZIONE DELL'EDIFICIO

STATO DI CONSERVAZIONE

INDIRIZZI E CATEGORIE D'INTERVENTO AMMISSIBILI



Foto 1:



Foto 2:



Foto 3:



Carta Tecnica:

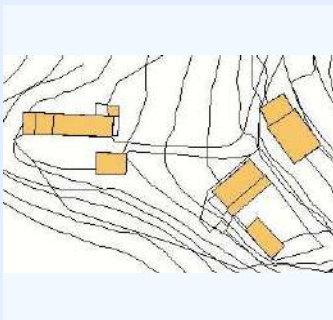

PRGC:

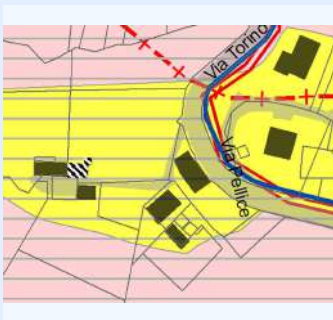

Catasto:

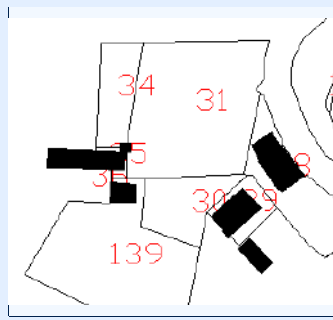

IDENTIFICATIVI

ID Scheda	275A	N° Piani	2
N° Scheda 1974	3		
Proprieta	TRIVERO ROSA		
Indirizzo	VIA TORINO 39/3		
Ambito Paesaggistico PPR	36		
Vincolo Paesaggistico	DM 01/08/1985, DM 23/08/1966		
Destinazione d'uso Attual	RESIDENZIALE		
Epoca di Costruzione/Attestato d			
Fonti Documentarie (stralcio app)			
CT Foglio	18	Area_PRGC	1
CT Mappali	254	Classe_PA	2; 4

STATO ATTUALE

Superficie Lorda Residenziale (mq)	91
Superficie Lorda Agricola e/o Civ. Agricola (mq)	
Volume Residenziale o Civile Agricola (mc)	299
Volume Agricolo (mc)	
Abitanti Attuali	1

IN PROGETTO PRGC

Superficie Lorda Resid. LR 16/2018 (mq)	
Volume Residenziale o Civile Agricola (mc)	299
Abitanti Insediabili LR 16/2018	



COMUNE DI PINO TORINESE

CENSIMENTO DEI FABBRICATI RUSTICI

Num. Censimento Generale

379

Superficie Lorda Resid. o Civ. Agricola (mq) 91

Volume Residenziale LR 16/2018 (mq)

DESTINAZIONE D'USO AMMESSA E PRESCRITTA

Destinazione d'uso Ammessa e Prescritta

MORFOLOGIA INSEDIATIVA E CONTESTO

Morfologia ISOLATA

Orientamento NORD - SUD

Orogeografico GIACITURA DI MEZZA COSTA

Colmi PERPENDICOLARE ALLA CURVE DI LIVELLO

PERTINENZE

Pertinenze RESIDENZA

TIPOLOGIA ARCHITETTONICA

Tipologia Aggregativa

Tipologia Edilizia MANICA SEMPLICE

Tipologia Strutturale MURATURA TRADIZIONALE

Copertura MISTA

Tecniche Costrut. e Mater. TETTO ALLA PIEMONTESE: TEGOLE; RIVESTIMENTO - INTONACO

Finiture e Caratteri Decor.

Elementi Archit. Tipizzanti

Altri Elem. Archit. Signific. BALCONE; RINGHIERA IN FERRO

RILEVANZA STORICO-ARCHITETTONICA E DOCUMENTARIA

Rilevanza IRRILEVANTE

RILEVANZA PAESAGGISTICA

Rilevanza IRRILEVANTE

STATO DI CONSERVAZIONE

Conservazione PESSIMO

CORPI PERTINENZIALI AGGIUNTI

Corpi Pertinenziali BASSI FABBRICATI ADIACENTI

ELEMENTI DI DETRAZIONE VISIVAElementi di Detrazione Visiva **CATEGORIA DI INTERVENTO AMMISSIBILE**

Intervento MANUTENZIONE ORDINARIA E STRAORDINARIA; RISTRUTTURAZIONE EDILIZIA

Note:

CARATTERIZZAZIONE DELL'EDIFICIO

STATO DI CONSERVAZIONE

INDIRIZZI E CATEGORIE D'INTERVENTO AMMISSIBILI



COMUNE DI PINO TORINESE

CENSIMENTO DEI FABBRICATI RUSTICI

Num. Censimento Generale

380

Foto 1:



Foto 2:



Foto 3:



Carta Tecnica:

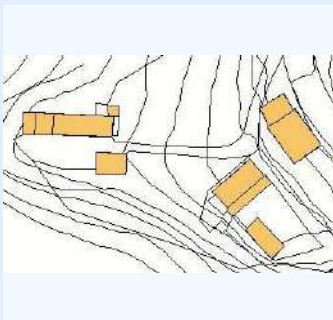

PRGC:

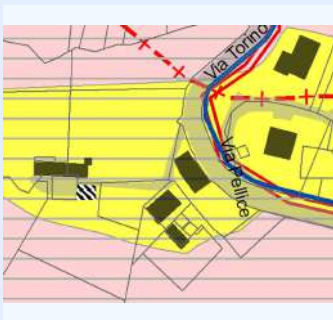

Catasto:

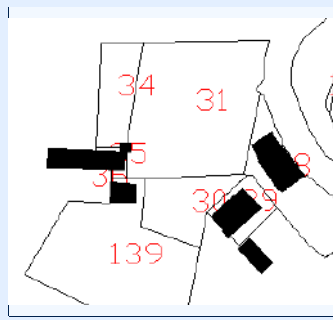

IDENTIFICATIVI

ID Scheda 275B

N° Piani 2

N° Scheda 1974 3

Proprietà FENOGLIO RITA

Indirizzo VIA TORINO 39/3

Ambito Paesaggistico PPR 36

Vincolo Paesaggistico DM 01/08/1985, DM 23/08/1966

Destinazione d'uso Attual AGRICOLA

Epoca di Costruzione/Attestato d

Fonti Documentarie (stralcio app)

CT Foglio 18

Area_PRGC 1

CT Mappali 255

Classe_PAI 2; 4

STATO ATTUALE

Superficie Lorda Residenziale (mq)

Superficie Lorda Agricola e/o Civ. Agricola (mq) 95

Volume Residenziale o Civile Agricola (mc)

Volume Agricolo (mc) 314

Abitanti Attuali

IN PROGETTO PRGC

Superficie Lorda Resid. LR 16/2018 (mq) 95

Volume Residenziale o Civile Agricola (mc)

Abitanti Insediabili LR 16/2018 2



COMUNE DI PINO TORINESE

CENSIMENTO DEI FABBRICATI RUSTICI

Num. Censimento Generale

380

Superficie Lorda Resid. o Civ. Agricola (mq)

Volume Residenziale LR 16/2018 (mq)

314

DESTINAZIONE D'USO AMMESSA E PRESCRITTA

Destinazione d'uso Ammessa e Prescritta

MORFOLOGIA INSEDIATIVA E CONTESTO

Morfologia ISOLATA

Orientamento NORD - SUD

Orogeografico GIACITURA DI MEZZA COSTA

Colmi PERPENDICOLARE ALLA CURVE DI LIVELLO

PERTINENZE

Pertinenze RESIDENZA

TIPOLOGIA ARCHITETTONICA

Tipologia Aggregativa

Tipologia Edilizia MANICA SEMPLICE

Tipologia Strutturale MURATURA TRADIZIONALE

Copertura MISTA

Tecniche Costrut. e Mater. TETTO ALLA PIEMONTESE: TEGOLE; RIVESTIMENTO - INTONACO

Finiture e Caratteri Decor.

Elementi Archit. Tipizzanti

Altri Elem. Archit. Signific. BALCONE; RINGHIERA IN FERRO

RILEVANZA STORICO-ARCHITETTONICA E DOCUMENTARIA

Rilevanza IRRILEVANTE

RILEVANZA PAESAGGISTICA

Rilevanza IRRILEVANTE

STATO DI CONSERVAZIONE

Conservazione PESSIMO

CORPI PERTINENZIALI AGGIUNTI

Corpi Pertinenziali BASSI FABBRICATI ADIACENTI

ELEMENTI DI DETRAZIONE VISIVAElementi di Detrazione Visiva **CATEGORIA DI INTERVENTO AMMISSIBILE**

Intervento MANUTENZIONE ORDINARIA E STRAORDINARIA; RISTRUTTURAZIONE EDILIZIA

Note:

CARATTERIZZAZIONE DELL'EDIFICIO

STATO DI CONSERVAZIONE

INDIRIZZI E CATEGORIE D'INTERVENTO AMMISSIBILI



COMUNE DI PINO TORINESE

CENSIMENTO DEI FABBRICATI RUSTICI

Num. Censimento Generale

381

Foto 1:



Foto 2:



Foto 3:



Carta Tecnica:

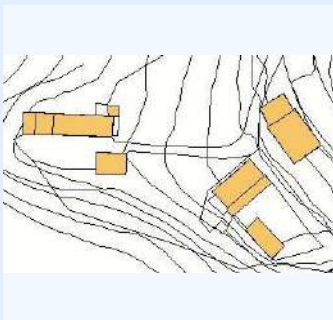

PRGC:

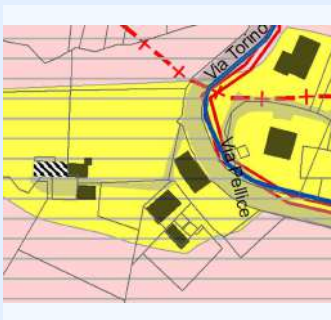

Catasto:

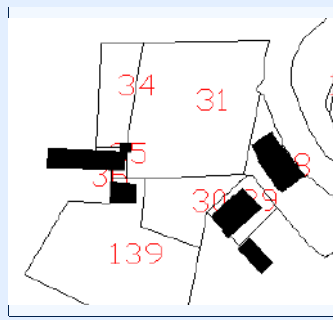

IDENTIFICATIVI

ID Scheda 276

N° Piani 2

N° Scheda 1974 4

Proprietà DEIANA CARMINE DEIANA CECILIA DEIANA ROSSANA

Indirizzo VIA TORINO 39/4

Ambito Paesaggistico PPR 36

Vincolo Paesaggistico DM 01/08/1985, DM 23/08/1966

Destinazione d'uso Attual

Epoca di Costruzione/Attestato d

Fonti Documentarie (stralcio app)

CT Foglio 18

Area_PRGC 1

CT Mappali 38

Classe_PA1 2

STATO ATTUALE

Superficie Lorda Residenziale (mq) 140

Superficie Lorda Agricola e/o Civ. Agricola (mq)

Volume Residenziale o Civile Agricola (mc) 463

Volume Agricolo (mc)

Abitanti Attuali 1

IN PROGETTO PRGC

Superficie Lorda Resid. LR 16/2018 (mq)

Volume Residenziale o Civile Agricola (mc) 463

Abitanti Insediabili LR 16/2018



COMUNE DI PINO TORINESE

CENSIMENTO DEI FABBRICATI RUSTICI

Num. Censimento Generale

381

Superficie Lorda Resid. o Civ. Agricola (mq) 140

Volume Residenziale LR 16/2018 (mq)

DESTINAZIONE D'USO AMMESSA E PRESCRITTA

Destinazione d'uso Ammessa e Prescritta

MORFOLOGIA INSEDIATIVA E CONTESTO

Morfologia ARRETRATA RISPETTO ALLA STRADA

Orientamento EST - OVEST

Orogeografico GIACITURA DI MEZZA COSTA

Colmi PERPENDICOLARE ALLA CURVE DI LIVELLO

PERTINENZE

Pertinenze RESIDENZA

TIPOLOGIA ARCHITETTONICA

Tipologia Aggregativa

Tipologia Edilizia MANICA SEMPLICE

Tipologia Strutturale MURATURA TRADIZIONALE

Copertura 2 FALDE

Tecniche Costrut. e Mater. TETTO ALLA PIEMONTESE: COPPI; RIVESTIMENTO - INTONACO

Finiture e Caratteri Decor. CORNICE

Elementi Archit. Tipizzanti

Altri Elem. Archit. Signific. BALCONE; RINGHIERA IN FERRO

RILEVANZA STORICO-ARCHITETTONICA E DOCUMENTARIA

Rilevanza DI VALORE DOCUMENTARIO

RILEVANZA PAESAGGISTICA

Rilevanza DI VALORE DOCUMENTARIO

STATO DI CONSERVAZIONE

Conservazione MEDIOCRE

CORPI PERTINENZIALI AGGIUNTI

Corpi Pertinenziali

ELEMENTI DI DETRAZIONE VISIVAElementi di Detrazione Visiva **CATEGORIA DI INTERVENTO AMMISSIBILE**

Intervento MANUTENZIONE ORDINARIA E STRAORDINARIA; RISTRUTTURAZIONE EDILIZIA

Note:

CARATTERIZZAZIONE DELL'EDIFICIO

STATO DI CONSERVAZIONE

INDIRIZZI E CATEGORIE D'INTERVENTO AMMISSIBILI



COMUNE DI PINO TORINESE

CENSIMENTO DEI FABBRICATI RUSTICI

Num. Censimento Generale

382

Foto 1:



Foto 2:



Foto 3:



Carta Tecnica:

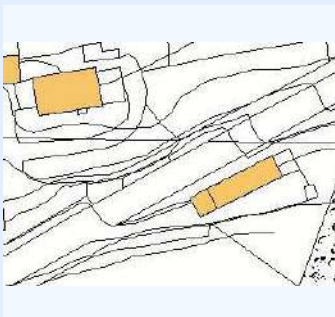

PRGC:



Catasto:

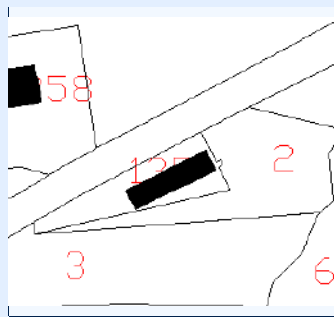

IDENTIFICATIVI

ID Scheda	277	N° Piani	2
N° Scheda 1974	5		
Proprietà	RAMASSO GUGLIELMINA TAGLIAFERRO FRANCESCO		
Indirizzo	VIA TORINO 43		
Ambito Paesaggistico PPR	36		
Vincolo Paesaggistico	DM 01/08/1985, DM 23/08/1966		
Destinazione d'uso Attual			
Epoca di Costruzione/Attestato d			
Fonti Documentarie (stralcio app)			
CT Foglio	18	Area_PRGC	1
CT Mappali	135	Classe_PA	2

STATO ATTUALE

Superficie Lorda Residenziale (mq)	146
Superficie Lorda Agricola e/o Civ. Agricola (mq)	44
Volume Residenziale o Civile Agricola (mc)	482
Volume Agricolo (mc)	145
Abitanti Attuali	1

IN PROGETTO PRGC

Superficie Lorda Resid. LR 16/2018 (mq)	44
Volume Residenziale o Civile Agricola (mc)	482
Abitanti Insediabili LR 16/2018	1



COMUNE DI PINO TORINESE

CENSIMENTO DEI FABBRICATI RUSTICI

Num. Censimento Generale

382

Superficie Lorda Resid. o Civ. Agricola (mq) 146

Volume Residenziale LR 16/2018 (mq) 145

DESTINAZIONE D'USO AMMESSA E PRESCRITTA

Destinazione d'uso Ammessa e Prescritta

MORFOLOGIA INSEDIATIVA E CONTESTO

Morfologia LUNGO LA STRADA - ALLINEATA

Orientamento NORD-EST

Orogeografico GIACITURA DI MEZZA COSTA

Colmi PARALLELO ALLE CURVE DI LIVELLO

PERTINENZE

Pertinenze RESIDENZA

TIPOLOGIA ARCHITETTONICA

Tipologia Aggregativa

Tipologia Edilizia MANICA SEMPLICE

Tipologia Strutturale MURATURA TRADIZIONALE

Copertura 2 FALDE

Tecniche Costrut. e Mater. TETTO ALLA PIEMONTESE: COPPI; RIVESTIMENTO - INTONACO

Finiture e Caratteri Decor.

Elementi Archit. Tipizzanti

Altri Elem. Archit. Signific. BALCONE; INFERRIATE; RINGHIERA IN FERRO

RILEVANZA STORICO-ARCHITETTONICA E DOCUMENTARIA

Rilevanza DI VALORE DOCUMENTARIO

RILEVANZA PAESAGGISTICA

Rilevanza DI VALORE DOCUMENTARIO

STATO DI CONSERVAZIONE

Conservazione MEDIOCRE

CORPI PERTINENZIALI AGGIUNTI

Corpi Pertinenziali

ELEMENTI DI DETRAZIONE VISIVAElementi di Detrazione Visiva **CATEGORIA DI INTERVENTO AMMISSIBILE**

Intervento MANUTENZIONE ORDINARIA E STRAORDINARIA; RISTRUTTURAZIONE EDILIZIA

Note:

CARATTERIZZAZIONE DELL'EDIFICIO

STATO DI CONSERVAZIONE

INDIRIZZI E CATEGORIE D'INTERVENTO AMMISSIBILI



Foto 1:



Foto 2:



Foto 3:



Carta Tecnica:

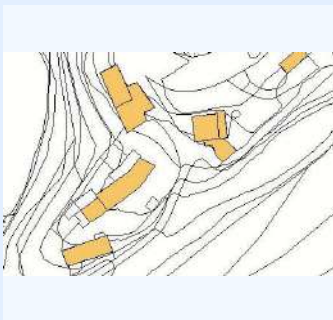

PRGC:



Catasto:

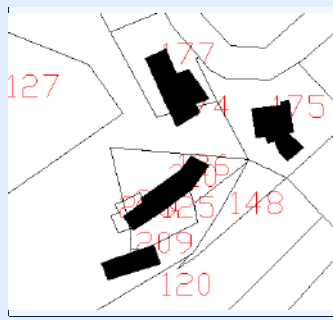

IDENTIFICATIVI

ID Scheda	278	N° Piani	2
N° Scheda 1974	6		
Proprietà	PEZZANA FAUSTO, PEZZANA IVAN, PEZZANA MAURO		
Indirizzo	VIA TORINO 31/3		
Ambito Paesaggistico PPR	36		
Vincolo Paesaggistico	DM 01/08/1985, DM 23/08/1966		
Destinazione d'uso Attuale	RESIDENZIALE		
Epoca di Costruzione/Attestato d			
Fonti Documentarie (stralcio app)			
CT Foglio	18	Area_PRGC	1
CT Mappali	74	Classe_PA	2; 4

STATO ATTUALE

Superficie Lorda Residenziale (mq)	130
Superficie Lorda Agricola e/o Civ. Agricola (mq)	110
Volume Residenziale o Civile Agricola (mc)	428
Volume Agricolo (mc)	364
Abitanti Attuali	1

IN PROGETTO PRGC

Superficie Lorda Resid. LR 16/2018 (mq)	110
Volume Residenziale o Civile Agricola (mc)	428
Abitanti Insediabili LR 16/2018	2



COMUNE DI PINO TORINESE

CENSIMENTO DEI FABBRICATI RUSTICI

Num. Censimento Generale

383

Superficie Lorda Resid. o Civ. Agricola (mq) 130

Volume Residenziale LR 16/2018 (mq) 364

DESTINAZIONE D'USO AMMESSA E PRESCRITTA

Destinazione d'uso Ammessa e Prescritta

MORFOLOGIA INSEDIATIVA E CONTESTO

Morfologia ISOLATA

Orientamento NORD-OVEST

Orogeografico GIACITURA DI CRINALE

Colmi PARALLELO ALLE CURVE DI LIVELLO

PERTINENZE

Pertinenze TETTOIA; FIENILE; RESIDENZA

TIPOLOGIA ARCHITETTONICA

Tipologia Aggregativa A CORTE APERTA

Tipologia Edilizia MANICA DOPPIA

Tipologia Strutturale MURATURA TRADIZIONALE

Copertura 2 FALDE

Tecniche Costrut. e Mater. TETTO ALLA PIEMONTESE: COPPI; RIVESTIMENTO - INTONACO

Finiture e Caratteri Decor. ZOCCOLATURA - PIETRA DI RIVESTIMENTO

Elementi Archit. Tipizzanti

Altri Elem. Archit. Signific. BALCONE

RILEVANZA STORICO-ARCHITETTONICA E DOCUMENTARIA

Rilevanza DI VALORE DOCUMENTARIO

RILEVANZA PAESAGGISTICA

Rilevanza DI VALORE DOCUMENTARIO

STATO DI CONSERVAZIONE

Conservazione MEDIOCRE

CORPI PERTINENZIALI AGGIUNTI

Corpi Pertinenziali BASSI FABBRICATI ADIACENTI

ELEMENTI DI DETRAZIONE VISIVAElementi di Detrazione Visiva **CATEGORIA DI INTERVENTO AMMISSIBILE**

Intervento MANUTENZIONE ORDINARIA E STRAORDINARIA; RISTRUTTURAZIONE EDILIZIA

Note:

CARATTERIZZAZIONE DELL'EDIFICIO

STATO DI CONSERVAZIONE

INDIRIZZI E CATEGORIE D'INTERVENTO AMMISSIBILI



COMUNE DI PINO TORINESE

CENSIMENTO DEI FABBRICATI RUSTICI

Num. Censimento Generale

384

Foto 1:



Foto 2:



Foto 3:



Carta Tecnica:

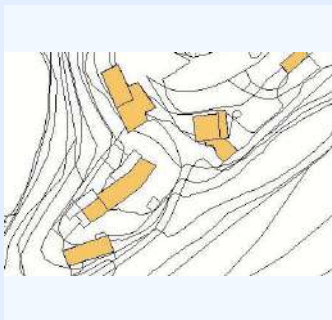

PRGC:



Catasto:

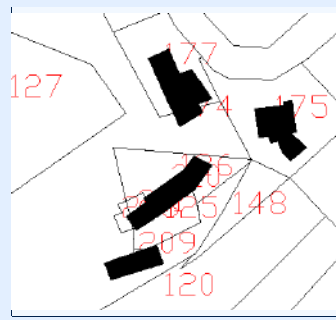

IDENTIFICATIVI

ID Scheda	279A	N° Piani	2
N° Scheda 1974	7		
Proprieta	FALETTO MARCO		
Indirizzo	VIA TORINO 31/4		
Ambito Paesaggistico PPR	36		
Vincolo Paesaggistico	DM 01/08/1985, DM 23/08/1966		
Destinazione d'uso Attual	RESIDENZIALE		
Epoca di Costruzione/Attestato d			
Fonti Documentarie (stralcio app)			
CT Foglio	18	Area_PRGC	1
CT Mappali	126	Classe_PA	2; 4

STATO ATTUALE

Superficie Lorda Residenziale (mq)	103
Superficie Lorda Agricola e/o Civ. Agricola (mq)	
Volume Residenziale o Civile Agricola (mc)	340
Volume Agricolo (mc)	
Abitanti Attuali	1

IN PROGETTO PRGC

Superficie Lorda Resid. LR 16/2018 (mq)	
Volume Residenziale o Civile Agricola (mc)	340
Abitanti Insediabili LR 16/2018	



COMUNE DI PINO TORINESE

CENSIMENTO DEI FABBRICATI RUSTICI

Num. Censimento Generale

384

Superficie Lorda Resid. o Civ. Agricola (mq) 103

Volume Residenziale LR 16/2018 (mq)

DESTINAZIONE D'USO AMMESSA E PRESCRITTA

Destinazione d'uso Ammessa e Prescritta

MORFOLOGIA INSEDIATIVA E CONTESTO

Morfologia ARRETRATA RISPETTO ALLA STRADA

Orientamento NORD-OVEST

Orogeografico GIACITURA DI CRINALE

Colmi PARALLELO ALLE CURVE DI LIVELLO

PERTINENZE

Pertinenze RESIDENZA

TIPOLOGIA ARCHITETTONICA

Tipologia Aggregativa

Tipologia Edilizia MANICA DOPPIA

Tipologia Strutturale MURATURA TRADIZIONALE

Copertura MISTA

Tecniche Costrut. e Mater. TETTO ALLA PIEMONTESE: COPPI; RIVESTIMENTO - INTONACO

Finiture e Caratteri Decor. ZOCCOLATURA - CEMENTO

Elementi Archit. Tipizzanti

Altri Elem. Archit. Signific. BALCONE; RINGHIERA IN FERRO

RILEVANZA STORICO-ARCHITETTONICA E DOCUMENTARIA

Rilevanza IRRILEVANTE

RILEVANZA PAESAGGISTICA

Rilevanza IRRILEVANTE

STATO DI CONSERVAZIONE

Conservazione PESSIMO

CORPI PERTINENZIALI AGGIUNTI

Corpi Pertinenziali

ELEMENTI DI DETRAZIONE VISIVAElementi di Detrazione Visiva **CATEGORIA DI INTERVENTO AMMISSIBILE**

Intervento MANUTENZIONE ORDINARIA E STRAORDINARIA; RISTRUTTURAZIONE EDILIZIA

Note:

CARATTERIZZAZIONE DELL'EDIFICIO

STATO DI CONSERVAZIONE

INDIRIZZI E CATEGORIE D'INTERVENTO AMMISSIBILI



COMUNE DI PINO TORINESE

CENSIMENTO DEI FABBRICATI RUSTICI

Num. Censimento Generale

385

Foto 1:



Foto 2:



Foto 3:



Carta Tecnica:

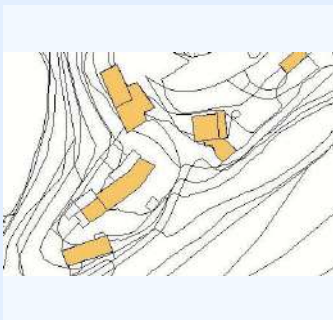

PRGC:



Catasto:

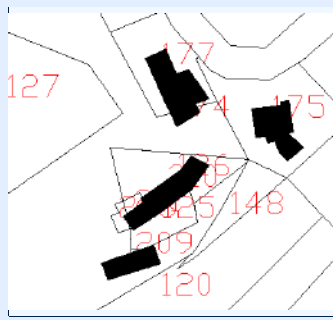

IDENTIFICATIVI

ID Scheda 279B

N° Piani 2

N° Scheda 1974

7

Proprietà

PEZZANA FAUSTO, PEZZANA IVAN, PEZZANA MAURO

Indirizzo

VIA TORINO 31/4

Ambito Paesaggistico PPR

36

Vincolo Paesaggistico

DM 01/08/1985 DM 23/08/1966

Destinazione d'uso Attuale

RESIDENZIALE

Epoca di Costruzione/Attestato d

Fonti Documentarie (stralcio app)

CT Foglio 18

Area_PRGC

1

CT Mappali

237

Classe_PAI

2

STATO ATTUALE

Superficie Lorda Residenziale (mq) 135

Superficie Lorda Agricola e/o Civ. Agricola (mq) 95

Volume Residenziale o Civile Agricola (mc) 444

Volume Agricolo (mc) 314

Abitanti Attuali 1

IN PROGETTO PRGC

Superficie Lorda Resid. LR 16/2018 (mq) 95

Volume Residenziale o Civile Agricola (mc) 444

Abitanti Insediabili LR 16/2018 2



COMUNE DI PINO TORINESE

CENSIMENTO DEI FABBRICATI RUSTICI

Num. Censimento Generale

385

Superficie Lorda Resid. o Civ. Agricola (mq) 135

Volume Residenziale LR 16/2018 (mq) 314

DESTINAZIONE D'USO AMMESSA E PRESCRITTA

Destinazione d'uso Ammessa e Prescritta

MORFOLOGIA INSEDIATIVA E CONTESTO

Morfologia ARRETRATA RISPETTO ALLA STRADA

Orientamento NORD-OVEST

Orogeografico GIACITURA DI CRINALE

Colmi PARALLELO ALLE CURVE DI LIVELLO

PERTINENZE

Pertinenze RESIDENZA

TIPOLOGIA ARCHITETTONICA

Tipologia Aggregativa

Tipologia Edilizia MANICA DOPPIA

Tipologia Strutturale MURATURA TRADIZIONALE

Copertura MISTA

Tecniche Costrut. e Mater. TETTO ALLA PIEMONTESE: COPPI; RIVESTIMENTO - INTONACO

Finiture e Caratteri Decor. ZOCCOLATURA - CEMENTO

Elementi Archit. Tipizzanti

Altri Elem. Archit. Signific. BALCONE; RINGHIERA IN FERRO

RILEVANZA STORICO-ARCHITETTONICA E DOCUMENTARIA

Rilevanza IRRILEVANTE

RILEVANZA PAESAGGISTICA

Rilevanza IRRILEVANTE

STATO DI CONSERVAZIONE

Conservazione PESSIMO

CORPI PERTINENZIALI AGGIUNTI

Corpi Pertinenziali

ELEMENTI DI DETRAZIONE VISIVAElementi di Detrazione Visiva **CATEGORIA DI INTERVENTO AMMISSIBILE**

Intervento MANUTENZIONE ORDINARIA E STRAORDINARIA; RISTRUTTURAZIONE EDILIZIA

Note:

CARATTERIZZAZIONE DELL'EDIFICIO

STATO DI CONSERVAZIONE

INDIRIZZI E CATEGORIE D'INTERVENTO AMMISSIBILI



COMUNE DI PINO TORINESE

CENSIMENTO DEI FABBRICATI RUSTICI

Num. Censimento Generale

386

Foto 1:



Foto 2:



Foto 3:



Carta Tecnica:

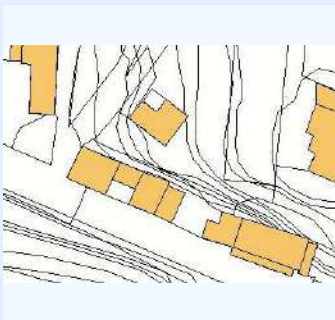

PRGC:



Catasto:



IDENTIFICATIVI

ID Scheda	280A	N° Piani	3
N° Scheda 1974	2		
Proprietà	BELTRAMO LUCIA, PIOVANO FRANCA, PIVANO MARISA		
Indirizzo	VIA TORINO 2		
Ambito Paesaggistico PPR	36		
Vincolo Paesaggistico	DM 23/08/1966		
Destinazione d'uso Attual			
Epoca di Costruzione/Attestato d			
Fonti Documentarie (stralcio app)			
CT Foglio	16	Area_PRGC	2
CT Mappali	100	Classe_PAI	2; 4

STATO ATTUALE

Superficie Lorda Residenziale (mq)	253
Superficie Lorda Agricola e/o Civ. Agricola (mq)	309
Volume Residenziale o Civile Agricola (mc)	834
Volume Agricolo (mc)	1020
Abitanti Attuali	2

IN PROGETTO PRGC

Superficie Lorda Resid. LR 16/2018 (mq)	
Volume Residenziale o Civile Agricola (mc)	834
Abitanti Insediabili LR 16/2018	



COMUNE DI PINO TORINESE

CENSIMENTO DEI FABBRICATI RUSTICI

Num. Censimento Generale

386

Superficie Lorda Resid. o Civ. Agricola (mq) 253

Volume Residenziale LR 16/2018 (mq)

DESTINAZIONE D'USO AMMESSA E PRESCRITTA

Destinazione d'uso Ammessa e Prescritta

MORFOLOGIA INSEDIATIVA E CONTESTO

Morfologia LUNGO LA STRADA - ALLINEATA

Orientamento NORD-EST

Orogeografico GIACITURA DI PIANURA/FONDOVALLE

Colmi PARALLELO ALLE CURVE DI LIVELLO

PERTINENZE

Pertinenze RESIDENZA

TIPOLOGIA ARCHITETTONICA

Tipologia Aggregativa

Tipologia Edilizia MANICA DOPPIA

Tipologia Strutturale MURATURA TRADIZIONALE

Copertura 2 FALDE

Tecniche Costrut. e Mater. TETTO ALLA PIEMONTESE: COPPI; RIVESTIMENTO - INTONACO

Finiture e Caratteri Decor. ZOCCOLATURA - PIETRA DI RIVESTIMENTO

Elementi Archit. Tipizzanti

Altri Elem. Archit. Signific. BALCONE

RILEVANZA STORICO-ARCHITETTONICA E DOCUMENTARIA

Rilevanza IRRILEVANTE

RILEVANZA PAESAGGISTICA

Rilevanza IRRILEVANTE

STATO DI CONSERVAZIONE

Conservazione MEDIOCRE

CORPI PERTINENZIALI AGGIUNTI

Corpi Pertinenziali

ELEMENTI DI DETRAZIONE VISIVAElementi di Detrazione Visiva **CATEGORIA DI INTERVENTO AMMISSIBILE**

Intervento MANUTENZIONE ORDINARIA E STRAORDINARIA; RISTRUTTURAZIONE EDILIZIA

Note:

CARATTERIZZAZIONE DELL'EDIFICIO

STATO DI CONSERVAZIONE

INDIRIZZI E CATEGORIE D'INTERVENTO AMMISSIBILI



COMUNE DI PINO TORINESE

CENSIMENTO DEI FABBRICATI RUSTICI

Num. Censimento Generale

387

Foto 1:



Foto 2:



Foto 3:



Carta Tecnica:

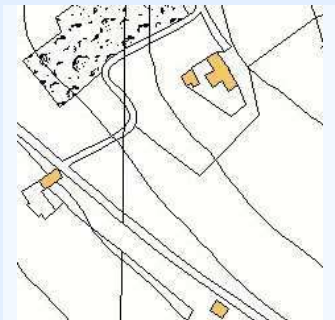

PRGC:

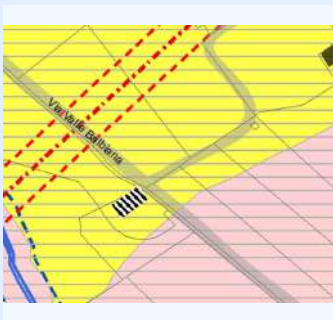

Catasto:

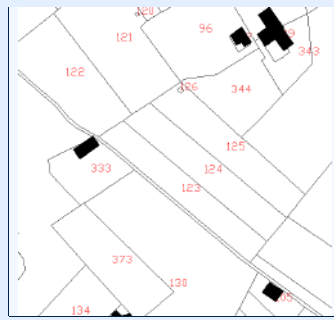

IDENTIFICATIVI

ID Scheda	281	N° Piani	2
N° Scheda 1974	2		
Proprieta	STOLA VALERIA, MAGGIO FRANCESCA, STOLA RICCARDO,		
Indirizzo	VIA ROVERETO 12/8		
Ambito Paesaggistico PPR	36		
Vincolo Paesaggistico	ART 142 DLGS 42/2004		
Destinazione d'uso Attual	RESIDENZIALE, AGRICOLA		
Epoca di Costruzione/Attestato d			
Fonti Documentarie (stralcio app)			
CT Foglio	29	Area_PRGC	1
CT Mappali	333, 376	Classe_PA	2; 4

STATO ATTUALE

Superficie Lorda Residenziale (mq)	485
Superficie Lorda Agricola e/o Civ. Agricola (mq)	198
Volume Residenziale o Civile Agricola (mc)	1600
Volume Agricolo (mc)	655
Abitanti Attuali	4

IN PROGETTO PRGC

Superficie Lorda Resid. LR 16/2018 (mq)	198
Volume Residenziale o Civile Agricola (mc)	1600
Abitanti Insediabili LR 16/2018	4



COMUNE DI PINO TORINESE

CENSIMENTO DEI FABBRICATI RUSTICI

Num. Censimento Generale

387

Superficie Lorda Resid. o Civ. Agricola (mq) 485

Volume Residenziale LR 16/2018 (mq) 655

DESTINAZIONE D'USO AMMESSA E PRESCRITTA

Destinazione d'uso Ammessa e Prescritta

MORFOLOGIA INSEDIATIVA E CONTESTO

Morfologia LUNGO LA STRADA - A PETTINE

Orientamento EST - OVEST

Orogeografico GIACITURA DI PIANURA/FONDOVALLE

Colmi PARALLELO ALLE CURVE DI LIVELLO

PERTINENZE

Pertinenze FIENILE; RESIDENZA

TIPOLOGIA ARCHITETTONICA

Tipologia Aggregativa AD ELLE

Tipologia Edilizia MANICA DOPPIA

Tipologia Strutturale MURATURA TRADIZIONALE

Copertura MISTA

Tecniche Costrut. e Mater. TETTO ALLA PIEMONTESE: COPPI; RIVESTIMENTO - MISTO

Finiture e Caratteri Decor.

Elementi Archit. Tipizzanti

Altri Elem. Archit. Signific. INFERRIATE

RILEVANZA STORICO-ARCHITETTONICA E DOCUMENTARIA

Rilevanza DI VALORE DOCUMENTARIO

RILEVANZA PAESAGGISTICA

Rilevanza DI VALORE DOCUMENTARIO

STATO DI CONSERVAZIONE

Conservazione BUONO

CORPI PERTINENZIALI AGGIUNTI

Corpi Pertinenziali

ELEMENTI DI DETRAZIONE VISIVAElementi di Detrazione Visiva **CATEGORIA DI INTERVENTO AMMISSIBILE**

Intervento MANUTENZIONE ORDINARIA E STRAORDINARIA; RISTRUTTURAZIONE EDILIZIA

Note: CASCINA ROVERETO

CARATTERIZZAZIONE DELL'EDIFICIO

STATO DI CONSERVAZIONE

INDIRIZZI E CATEGORIE D'INTERVENTO AMMISSIBILI



Foto 1:



Foto 2:



Foto 3:



Carta Tecnica:

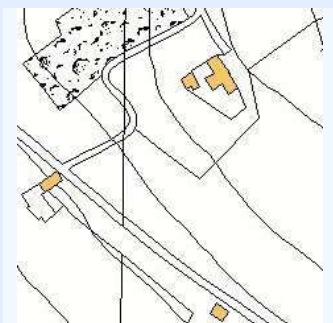

PRGC:



Catasto:

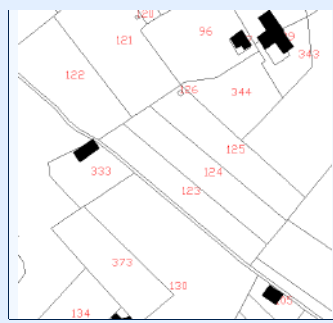

IDENTIFICATIVI

ID Scheda	282	N° Piani	2
N° Scheda 1974	1		
Proprietà	RAPELLO MARIO, COCCOLO MASSIMO		
Indirizzo	VIA ROVERETO 12/7		
Ambito Paesaggistico PPR			
Vincolo Paesaggistico			
Destinazione d'uso Attual	RESIDENZIALE		
Epoca di Costruzione/Attestato d			
Fonti Documentarie (stralcio app)			
CT Foglio	29	Area_PRGC	1
CT Mappali	105	Classe_PA	4; 5

STATO ATTUALE

Superficie Lorda Residenziale (mq)	234
Superficie Lorda Agricola e/o Civ. Agricola (mq)	
Volume Residenziale o Civile Agricola (mc)	772
Volume Agricolo (mc)	
Abitanti Attuali	2

IN PROGETTO PRGC

Superficie Lorda Resid. LR 16/2018 (mq)	
Volume Residenziale o Civile Agricola (mc)	772
Abitanti Insediabili LR 16/2018	



COMUNE DI PINO TORINESE

CENSIMENTO DEI FABBRICATI RUSTICI

Num. Censimento Generale

388

Superficie Lorda Resid. o Civ. Agricola (mq) 234

Volume Residenziale LR 16/2018 (mq)

DESTINAZIONE D'USO AMMESSA E PRESCRITTA

Destinazione d'uso Ammessa e Prescritta

MORFOLOGIA INSEDIATIVA E CONTESTO

Morfologia ISOLATA

Orientamento NORD-EST

Orogeografico GIACITURA DI MEZZA COSTA

Colmi PARALLELO ALLE CURVE DI LIVELLO

PERTINENZE

Pertinenze RESIDENZA

TIPOLOGIA ARCHITETTONICA

Tipologia Aggregativa

Tipologia Edilizia MANICA DOPPIA

Tipologia Strutturale MURATURA TRADIZIONALE

Copertura 2 FALDE

Tecniche Costrut. e Mater. TETTO ALLA PIEMONTESE: TEGOLE; RIVESTIMENTO - INTONACO

Finiture e Caratteri Decor.

Elementi Archit. Tipizzanti

Altri Elem. Archit. Signific. CANCELLATA/CANCELLO

RILEVANZA STORICO-ARCHITETTONICA E DOCUMENTARIA

Rilevanza DI VALORE DOCUMENTARIO

RILEVANZA PAESAGGISTICA

Rilevanza DI VALORE DOCUMENTARIO

STATO DI CONSERVAZIONE

Conservazione BUONO

CORPI PERTINENZIALI AGGIUNTI

Corpi Pertinenziali

ELEMENTI DI DETRAZIONE VISIVAElementi di Detrazione Visiva **CATEGORIA DI INTERVENTO AMMISSIBILE**

Intervento MANUTENZIONE ORDINARIA E STRAORDINARIA; RISTRUTTURAZIONE EDILIZIA

Note:

CARATTERIZZAZIONE DELL'EDIFICIO

STATO DI CONSERVAZIONE

INDIRIZZI E CATEGORIE D'INTERVENTO AMMISSIBILI



Foto 1:



Foto 2:



Foto 3:



Carta Tecnica:

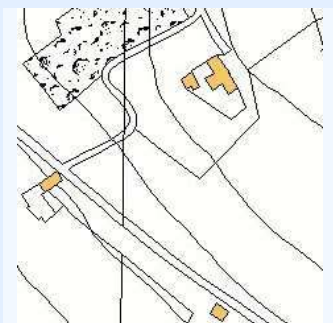

PRGC:

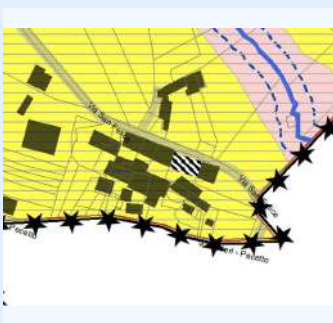

Catasto:

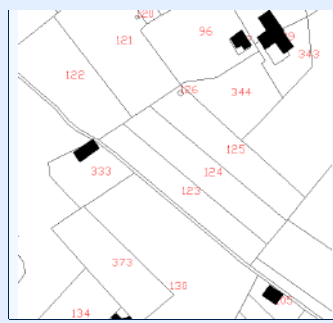

IDENTIFICATIVI

ID Scheda	283A	N° Piani	2
N° Scheda 1974	5		
Proprietà	VERGNANO CARLO, VERGNANO GIOVANNA, VERGNANO ENRICO		
Indirizzo	VIA ROVERETO 12/12		
Ambito Paesaggistico PPR			
Vincolo Paesaggistico			
Destinazione d'uso Attuale	RESIDENZIALE		
Epoca di Costruzione/Attestato d			
Fonti Documentarie (stralcio app)			
CT Foglio	29	Area_PRGC	1
CT Mappali	97, 339	Classe_PA	2

STATO ATTUALE

Superficie Lorda Residenziale (mq)	697
Superficie Lorda Agricola e/o Civ. Agricola (mq)	
Volume Residenziale o Civile Agricola (mc)	2299
Volume Agricolo (mc)	
Abitanti Attuali	6

IN PROGETTO PRGC

Superficie Lorda Resid. LR 16/2018 (mq)	
Volume Residenziale o Civile Agricola (mc)	2299
Abitanti Insediabili LR 16/2018	



COMUNE DI PINO TORINESE

CENSIMENTO DEI FABBRICATI RUSTICI

Num. Censimento Generale

389

Superficie Lorda Resid. o Civ. Agricola (mq) 697

Volume Residenziale LR 16/2018 (mq)

DESTINAZIONE D'USO AMMESSA E PRESCRITTA

Destinazione d'uso Ammessa e Prescritta

MORFOLOGIA INSEDIATIVA E CONTESTO

Morfologia ISOLATA

Orientamento EST - OVEST

Orogeografico GIACITURA DI MEZZA COSTA

Colmi PARALLELO ALLE CURVE DI LIVELLO

PERTINENZE

Pertinenze RESIDENZA

TIPOLOGIA ARCHITETTONICA

Tipologia Aggregativa AD ELLE

Tipologia Edilizia MANICA DOPPIA

Tipologia Strutturale MURATURA TRADIZIONALE

Copertura MISTA

Tecniche Costrut. e Mater. TETTO ALLA PIEMONTESE: COPPI; RIVESTIMENTO - INTONACO

Finiture e Caratteri Decor. ZOCCOLATURA - PIETRA DI RIVESTIMENTO

Elementi Archit. Tipizzanti

Altri Elem. Archit. Signific. BALCONE; RINGHIERA IN FERRO

RILEVANZA STORICO-ARCHITETTONICA E DOCUMENTARIA

Rilevanza DI VALORE DOCUMENTARIO

RILEVANZA PAESAGGISTICA

Rilevanza DI VALORE DOCUMENTARIO

STATO DI CONSERVAZIONE

Conservazione MEDIOCRE

CORPI PERTINENZIALI AGGIUNTI

Corpi Pertinenziali

ELEMENTI DI DETRAZIONE VISIVAElementi di Detrazione Visiva **CATEGORIA DI INTERVENTO AMMISSIBILE**

Intervento MANUTENZIONE ORDINARIA E STRAORDINARIA; RESTAURO E RISANAMENTO CONSERVATIVO

Note:

CARATTERIZZAZIONE DELL'EDIFICIO

STATO DI CONSERVAZIONE

INDIRIZZI E CATEGORIE D'INTERVENTO AMMISSIBILI



COMUNE DI PINO TORINESE

CENSIMENTO DEI FABBRICATI RUSTICI

Num. Censimento Generale

390

Foto 1:



Foto 2:



Foto 3:



Carta Tecnica:

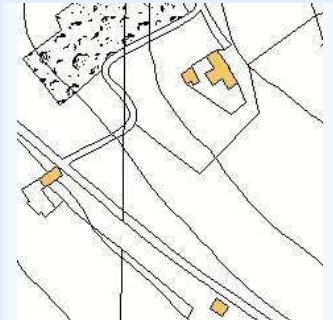

PRGC:

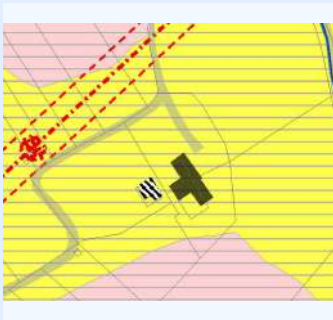

Catasto:

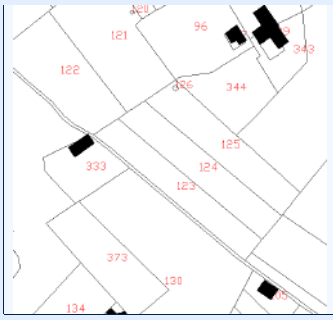

IDENTIFICATIVI

ID Scheda	283B	N° Piani	2
N° Scheda 1974	5		
Proprietà	VERGNANO CARLO, VERGNANO GIOVANNA, VERGNANO ENRICO		
Indirizzo	VIA ROVERETO 12/12		
Ambito Paesaggistico PPR			
Vincolo Paesaggistico			
Destinazione d'uso Attuale	RESIDENZIALE, AGRICOLA		
Epoca di Costruzione/Attestato d			
Fonti Documentarie (stralcio app)			
CT Foglio	29	Area_PRGC	1
CT Mappali	97, 339	Classe_PA	2

STATO ATTUALE

Superficie Lorda Residenziale (mq)	174
Superficie Lorda Agricola e/o Civ. Agricola (mq)	174
Volume Residenziale o Civile Agricola (mc)	573
Volume Agricolo (mc)	573
Abitanti Attuali	2

IN PROGETTO PRGC

Superficie Lorda Resid. LR 16/2018 (mq)	
Volume Residenziale o Civile Agricola (mc)	573
Abitanti Insediabili LR 16/2018	



COMUNE DI PINO TORINESE

CENSIMENTO DEI FABBRICATI RUSTICI

Num. Censimento Generale

390

Superficie Lorda Resid. o Civ. Agricola (mq) 174

Volume Residenziale LR 16/2018 (mq)

DESTINAZIONE D'USO AMMESSA E PRESCRITTA

Destinazione d'uso Ammessa e Prescritta

MORFOLOGIA INSEDIATIVA E CONTESTO

Morfologia ISOLATA

Orientamento EST - OVEST

Orogeografico GIACITURA DI MEZZA COSTA

Colmi PARALLELO ALLE CURVE DI LIVELLO

PERTINENZE

Pertinenze RESIDENZA

TIPOLOGIA ARCHITETTONICA

Tipologia Aggregativa AD ELLE

Tipologia Edilizia MANICA DOPPIA

Tipologia Strutturale MURATURA TRADIZIONALE

Copertura MISTA

Tecniche Costrut. e Mater. TETTO ALLA PIEMONTESE: COPPI; RIVESTIMENTO - INTONACO

Finiture e Caratteri Decor. ZOCCOLATURA - PIETRA DI RIVESTIMENTO

Elementi Archit. Tipizzanti

Altri Elem. Archit. Signific. BALCONE; RINGHIERA IN FERRO

RILEVANZA STORICO-ARCHITETTONICA E DOCUMENTARIA

Rilevanza DI VALORE DOCUMENTARIO

RILEVANZA PAESAGGISTICA

Rilevanza DI VALORE DOCUMENTARIO

STATO DI CONSERVAZIONE

Conservazione MEDIOCRE

CORPI PERTINENZIALI AGGIUNTI

Corpi Pertinenziali

ELEMENTI DI DETRAZIONE VISIVAElementi di Detrazione Visiva **CATEGORIA DI INTERVENTO AMMISSIBILE**

Intervento MANUTENZIONE ORDINARIA E STRAORDINARIA; RESTAURO E RISANAMENTO CONSERVATIVO

Note:

CARATTERIZZAZIONE DELL'EDIFICIO

STATO DI CONSERVAZIONE

INDIRIZZI E CATEGORIE D'INTERVENTO AMMISSIBILI



Foto 1:



Foto 2:



Foto 3:



Carta Tecnica:



PRGC:



Catasto:

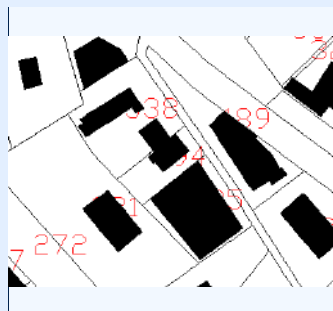

IDENTIFICATIVI

ID Scheda 284

N° Piani 3

N° Scheda 1974 6

Proprietà MIGLIORETTI SILVANA

Indirizzo VIA ROVERETO 2

Ambito Paesaggistico PPR

Vincolo Paesaggistico

Destinazione d'uso Attual RESIDENZIALE

Epoca di Costruzione/Attestato d

Fonti Documentarie (stralcio app)

CT Foglio 29

Area_PRGC 2

CT Mappali 338

Classe_PAI 2

STATO ATTUALE

Superficie Lorda Residenziale (mq) 91

Superficie Lorda Agricola e/o Civ. Agricola (mq)

Volume Residenziale o Civile Agricola (mc) 300

Volume Agricolo (mc)

Abitanti Attuali 1

IN PROGETTO PRGC

Superficie Lorda Resid. LR 16/2018 (mq)

Volume Residenziale o Civile Agricola (mc) 300

Abitanti Insediabili LR 16/2018



COMUNE DI PINO TORINESE

CENSIMENTO DEI FABBRICATI RUSTICI

Num. Censimento Generale

391

Superficie Lorda Resid. o Civ. Agricola (mq) 91

Volume Residenziale LR 16/2018 (mq)

DESTINAZIONE D'USO AMMESSA E PRESCRITTA

Destinazione d'uso Ammessa e Prescritta

MORFOLOGIA INSEDIATIVA E CONTESTO

Morfologia LUNGO LA STRADA - ALLINEATA

Orientamento NORD-EST

Orogeografico GIACITURA DI PIANURA/FONDOVALLE

Colmi PERPENDICOLARE ALLA CURVE DI LIVELLO

PERTINENZE

Pertinenze RESIDENZA

TIPOLOGIA ARCHITETTONICA

Tipologia Aggregativa

Tipologia Edilizia MANICA DOPPIA

Tipologia Strutturale MURATURA TRADIZIONALE

Copertura 2 FALDE

Tecniche Costrut. e Mater. TETTO ALLA PIEMONTESE: COPPI; RIVESTIMENTO - INTONACO

Finiture e Caratteri Decor. ZOCCOLATURA - PIETRA DI RIVESTIMENTO

Elementi Archit. Tipizzanti

Altri Elem. Archit. Signific. CANCELLATA/CANCELLO; BALCONE; RINGHIERA IN FERRO

RILEVANZA STORICO-ARCHITETTONICA E DOCUMENTARIA

Rilevanza IRRILEVANTE

RILEVANZA PAESAGGISTICA

Rilevanza IRRILEVANTE

STATO DI CONSERVAZIONE

Conservazione MEDIOCRE

CORPI PERTINENZIALI AGGIUNTI

Corpi Pertinenziali

ELEMENTI DI DETRAZIONE VISIVAElementi di Detrazione Visiva **CATEGORIA DI INTERVENTO AMMISSIBILE**

Intervento MANUTENZIONE ORDINARIA E STRAORDINARIA; RISTRUTTURAZIONE EDILIZIA

Note:

CARATTERIZZAZIONE DELL'EDIFICIO

STATO DI CONSERVAZIONE

INDIRIZZI E CATEGORIE D'INTERVENTO AMMISSIBILI



COMUNE DI PINO TORINESE

CENSIMENTO DEI FABBRICATI RUSTICI

Num. Censimento Generale

392

Foto 1:



Foto 2:



Foto 3:



Carta Tecnica:

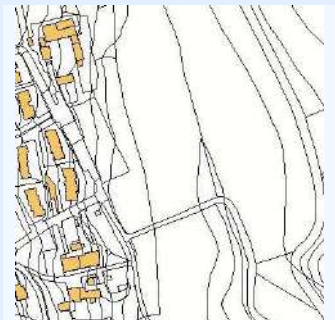

PRGC:

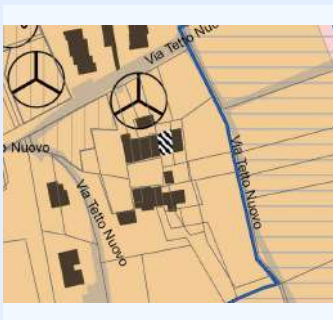

Catasto:

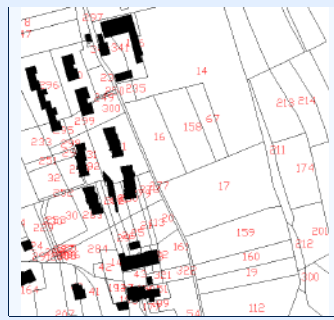

IDENTIFICATIVI

ID Scheda	285	N° Piani	2
N° Scheda 1974	10		
Proprietà	LETIZIA GIUSEPPE, PINTO MARIANNA		
Indirizzo	VIA TETTO NUOVO 19		
Ambito Paesaggistico PPR	36		
Vincolo Paesaggistico	DM 01/08/1985, ART 142 DLGS 42/2004		
Destinazione d'uso Attuale	RESIDENZIALE		
Epoca di Costruzione/Attestato d			
Fonti Documentarie (stralcio app)			
CT Foglio	29	Area_PRGC	2
CT Mappali	108	Classe_PA	3

STATO ATTUALE

Superficie Lorda Residenziale (mq)	224
Superficie Lorda Agricola e/o Civ. Agricola (mq)	
Volume Residenziale o Civile Agricola (mc)	738
Volume Agricolo (mc)	
Abitanti Attuali	2

IN PROGETTO PRGC

Superficie Lorda Resid. LR 16/2018 (mq)	
Volume Residenziale o Civile Agricola (mc)	738
Abitanti Insediabili LR 16/2018	



COMUNE DI PINO TORINESE

CENSIMENTO DEI FABBRICATI RUSTICI

Num. Censimento Generale

392

Superficie Lorda Resid. o Civ. Agricola (mq) 224

Volume Residenziale LR 16/2018 (mq)

DESTINAZIONE D'USO AMMESSA E PRESCRITTA

Destinazione d'uso Ammessa e Prescritta

MORFOLOGIA INSEDIATIVA E CONTESTO

Morfologia AGGREGATA

Orientamento NORD - SUD

Orogeografico GIACITURA DI PIANURA/FONDOVALLE

Colmi PERPENDICOLARE ALLA CURVE DI LIVELLO

PERTINENZE

Pertinenze RESIDENZA

TIPOLOGIA ARCHITETTONICA

Tipologia Aggregativa

Tipologia Edilizia MANICA DOPPIA

Tipologia Strutturale MURATURA TRADIZIONALE

Copertura 2 FALDE

Tecniche Costrut. e Mater. TETTO ALLA PIEMONTESE: TEGOLE; RIVESTIMENTO - INTONACO

Finiture e Caratteri Decor. ZOCCOLATURA - PIETRA DI RIVESTIMENTO

Elementi Archit. Tipizzanti

Altri Elem. Archit. Signific. INFERRIATE

RILEVANZA STORICO-ARCHITETTONICA E DOCUMENTARIA

Rilevanza IRRILEVANTE

RILEVANZA PAESAGGISTICA

Rilevanza IRRILEVANTE

STATO DI CONSERVAZIONE

Conservazione MEDIOCRE

CORPI PERTINENZIALI AGGIUNTI

Corpi Pertinenziali

ELEMENTI DI DETRAZIONE VISIVAElementi di Detrazione Visiva **CATEGORIA DI INTERVENTO AMMISSIBILE**

Intervento MANUTENZIONE ORDINARIA E STRAORDINARIA; RISTRUTTURAZIONE EDILIZIA

Note:

CARATTERIZZAZIONE DELL'EDIFICIO

STATO DI CONSERVAZIONE

INDIRIZZI E CATEGORIE D'INTERVENTO AMMISSIBILI



COMUNE DI PINO TORINESE

CENSIMENTO DEI FABBRICATI RUSTICI

Num. Censimento Generale

393

Foto 1:



Foto 2:



Foto 3:



Carta Tecnica:

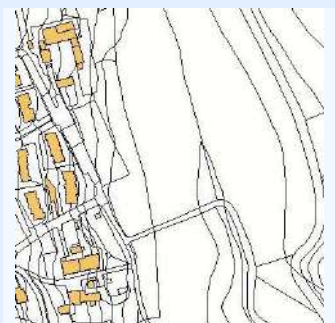

PRGC:



Catasto:

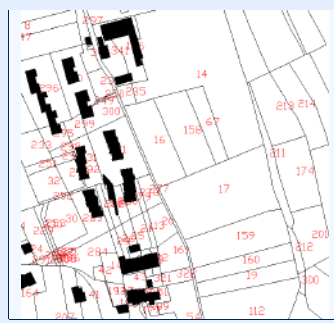

IDENTIFICATIVI

ID Scheda	286A	N° Piani	2
N° Scheda 1974	7		
Proprieta	ALLARA DAVIDE, ALLARA PIERPAOLO, CASACCI CARLA, PARTON BRUNA, POVIGNA ARMANDO		
Indirizzo	VIA TETTO NUOVO 24		
Ambito Paesaggistico PPR	36		
Vincolo Paesaggistico	DM 01/08/1985, ART 142 DLGS 42/2004		
Destinazione d'uso Attual	RESIDENZIALE		
Epoca di Costruzione/Attestato d			
Fonti Documentarie (stralcio app)			
CT Foglio	29	Area_PRGC	2
CT Mappali	341	Classe_PA	3

STATO ATTUALE

Superficie Lorda Residenziale (mq)	573
Superficie Lorda Agricola e/o Civ. Agricola (mq)	
Volume Residenziale o Civile Agricola (mc)	1890
Volume Agricolo (mc)	
Abitanti Attuali	5

IN PROGETTO PRGC

Superficie Lorda Resid. LR 16/2018 (mq)	
Volume Residenziale o Civile Agricola (mc)	1890
Abitanti Insediabili LR 16/2018	



COMUNE DI PINO TORINESE

CENSIMENTO DEI FABBRICATI RUSTICI

Num. Censimento Generale

393

Superficie Lorda Resid. o Civ. Agricola (mq) 573

Volume Residenziale LR 16/2018 (mq)

DESTINAZIONE D'USO AMMESSA E PRESCRITTA

Destinazione d'uso Ammessa e Prescritta

MORFOLOGIA INSEDIATIVA E CONTESTO

Morfologia AGGREGATA

Orientamento NORD-EST

Orogeografico GIACITURA DI PIANURA/FONDOVALLE

Colmi PARALLELO ALLE CURVE DI LIVELLO

PERTINENZE

Pertinenze RESIDENZA

TIPOLOGIA ARCHITETTONICA

Tipologia Aggregativa AD ELLE

Tipologia Edilizia MANICA DOPPIA

Tipologia Strutturale MURATURA TRADIZIONALE

Copertura MISTA

Tecniche Costrut. e Mater. TETTO ALLA PIEMONTESE: COPPI; RIVESTIMENTO - INTONACO

Finiture e Caratteri Decor.

Elementi Archit. Tipizzanti

Altri Elem. Archit. Signific. CANCELLATA/CANCELLO; BALCONE; RINGHIERA IN FERRO

RILEVANZA STORICO-ARCHITETTONICA E DOCUMENTARIA

Rilevanza DI VALORE DOCUMENTARIO

RILEVANZA PAESAGGISTICA

Rilevanza DI VALORE DOCUMENTARIO

STATO DI CONSERVAZIONE

Conservazione BUONO

CORPI PERTINENZIALI AGGIUNTI

Corpi Pertinenziali

ELEMENTI DI DETRAZIONE VISIVAElementi di Detrazione Visiva **CATEGORIA DI INTERVENTO AMMISSIBILE**

Intervento MANUTENZIONE ORDINARIA E STRAORDINARIA; RISTRUTTURAZIONE EDILIZIA

Note:

CARATTERIZZAZIONE DELL'EDIFICIO

STATO DI CONSERVAZIONE

INDIRIZZI E CATEGORIE D'INTERVENTO AMMISSIBILI



COMUNE DI PINO TORINESE

CENSIMENTO DEI FABBRICATI RUSTICI

Num. Censimento Generale

394

Foto 1:



Foto 2:



Foto 3:



Carta Tecnica:

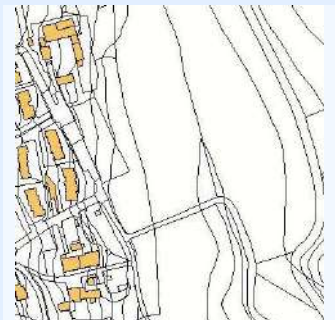

PRGC:



Catasto:

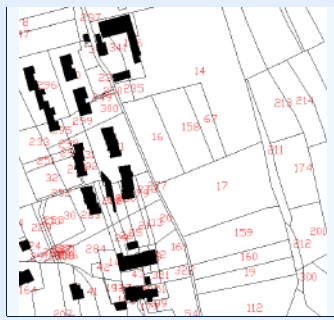

IDENTIFICATIVI

ID Scheda	287A	N° Piani	2
N° Scheda 1974	8		
Proprieta	ALLARA DAVIDE, ALLARA PIERPAOLO		
Indirizzo	VIA TETTO NUOVO 22		
Ambito Paesaggistico PPR	36		
Vincolo Paesaggistico	DM 01/08/1985, ART 142 DLGS 42/2004		
Destinazione d'uso Attual	RESIDENZIALE		
Epoca di Costruzione/Attestato d			
Fonti Documentarie (stralcio app)			
CT Foglio	29	Area_PRGC	2
CT Mappali	341	Classe_PAI	3

STATO ATTUALE

Superficie Lorda Residenziale (mq)	130
Superficie Lorda Agricola e/o Civ. Agricola (mq)	
Volume Residenziale o Civile Agricola (mc)	429
Volume Agricolo (mc)	
Abitanti Attuali	1

IN PROGETTO PRGC

Superficie Lorda Resid. LR 16/2018 (mq)	
Volume Residenziale o Civile Agricola (mc)	429
Abitanti Insediabili LR 16/2018	



COMUNE DI PINO TORINESE

CENSIMENTO DEI FABBRICATI RUSTICI

Num. Censimento Generale

394

Superficie Lorda Resid. o Civ. Agricola (mq) 130

Volume Residenziale LR 16/2018 (mq)

DESTINAZIONE D'USO AMMESSA E PRESCRITTA

Destinazione d'uso Ammessa e Prescritta

MORFOLOGIA INSEDIATIVA E CONTESTO

Morfologia AGGREGATA

Orientamento NORD-OVEST

Orogeografico GIACITURA DI PIANURA/FONDOVALLE

Colmi PARALLELO ALLE CURVE DI LIVELLO

PERTINENZE

Pertinenze RESIDENZA

TIPOLOGIA ARCHITETTONICA

Tipologia Aggregativa A CORTE APERTA

Tipologia Edilizia MANICA DOPPIA

Tipologia Strutturale MURATURA TRADIZIONALE

Copertura 2 FALDE

Tecniche Costrut. e Mater. TETTO ALLA PIEMONTESE: COPPI; RIVESTIMENTO - INTONACO

Finiture e Caratteri Decor.

Elementi Archit. Tipizzanti

Altri Elem. Archit. Signific. CANCELLATA/CANCELLO; BALCONE; RINGHIERA IN FERRO

RILEVANZA STORICO-ARCHITETTONICA E DOCUMENTARIA

Rilevanza DI VALORE DOCUMENTARIO

RILEVANZA PAESAGGISTICA

Rilevanza DI VALORE DOCUMENTARIO

STATO DI CONSERVAZIONE

Conservazione BUONO

CORPI PERTINENZIALI AGGIUNTI

Corpi Pertinenziali

ELEMENTI DI DETRAZIONE VISIVAElementi di Detrazione Visiva **CATEGORIA DI INTERVENTO AMMISSIBILE**

Intervento MANUTENZIONE ORDINARIA E STRAORDINARIA; RISTRUTTURAZIONE EDILIZIA

Note:

CARATTERIZZAZIONE DELL'EDIFICIO

STATO DI CONSERVAZIONE

INDIRIZZI E CATEGORIE D'INTERVENTO AMMISSIBILI



Foto 1:



Foto 2:



Foto 3:



Carta Tecnica:

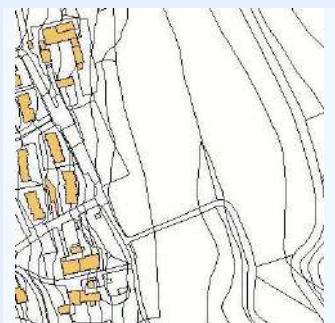

PRGC:



Catasto:

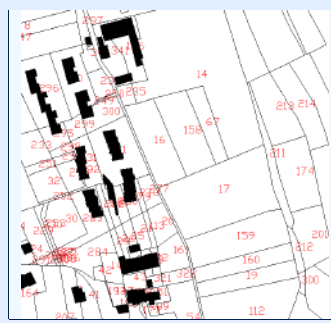

IDENTIFICATIVI

ID Scheda	288	N° Piani	2
N° Scheda 1974	9		
Proprietà	BUZENCH MIHAI, BUZENCH MIRELA, METAJ NEXHMIJE		
Indirizzo	VIA TETTO NUOVO 21		
Ambito Paesaggistico PPR	36		
Vincolo Paesaggistico	DM 01/08/1985, ART 142 DLGS 42/2004		
Destinazione d'uso Attual	RESIDENZIALE		
Epoca di Costruzione/Attestato d			
Fonti Documentarie (stralcio app)			
CT Foglio	29	Area_PRGC	2
CT Mappali	22, 321	Classe_PA	3

STATO ATTUALE

Superficie Lorda Residenziale (mq)	198
Superficie Lorda Agricola e/o Civ. Agricola (mq)	
Volume Residenziale o Civile Agricola (mc)	654
Volume Agricolo (mc)	
Abitanti Attuali	2

IN PROGETTO PRGC

Superficie Lorda Resid. LR 16/2018 (mq)	
Volume Residenziale o Civile Agricola (mc)	654
Abitanti Insediabili LR 16/2018	



COMUNE DI PINO TORINESE

CENSIMENTO DEI FABBRICATI RUSTICI

Num. Censimento Generale

395

Superficie Lorda Resid. o Civ. Agricola (mq) 198

Volume Residenziale LR 16/2018 (mq)

DESTINAZIONE D'USO AMMESSA E PRESCRITTA

Destinazione d'uso Ammessa e Prescritta

MORFOLOGIA INSEDIATIVA E CONTESTO

Morfologia AGGREGATA

Orientamento NORD - SUD

Orogeografico GIACITURA DI PIANURA/FONDOVALLE

Colmi PERPENDICOLARE ALLA CURVE DI LIVELLO

PERTINENZE

Pertinenze RESIDENZA

TIPOLOGIA ARCHITETTONICA

Tipologia Aggregativa

Tipologia Edilizia MANICA DOPPIA

Tipologia Strutturale MURATURA TRADIZIONALE

Copertura 2 FALDE

Tecniche Costrut. e Mater. TETTO ALLA PIEMONTESE: COPPI; RIVESTIMENTO - MISTO

Finiture e Caratteri Decor. ZOCCOLATURA - PIETRA DI RIVESTIMENTO

Elementi Archit. Tipizzanti

Altri Elem. Archit. Signific. BALCONE; INFERRIATE; RINGHIERA IN FERRO

RILEVANZA STORICO-ARCHITETTONICA E DOCUMENTARIA

Rilevanza IRRILEVANTE

RILEVANZA PAESAGGISTICA

Rilevanza IRRILEVANTE

STATO DI CONSERVAZIONE

Conservazione MEDIOCRE

CORPI PERTINENZIALI AGGIUNTI

Corpi Pertinenziali

ELEMENTI DI DETRAZIONE VISIVAElementi di Detrazione Visiva **CATEGORIA DI INTERVENTO AMMISSIBILE**

Intervento MANUTENZIONE ORDINARIA E STRAORDINARIA; RISTRUTTURAZIONE EDILIZIA

Note:

CARATTERIZZAZIONE DELL'EDIFICIO

STATO DI CONSERVAZIONE

INDIRIZZI E CATEGORIE D'INTERVENTO AMMISSIBILI



Foto 1:



Foto 2:



Foto 3:



Carta Tecnica:

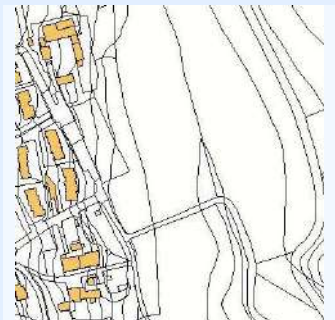

PRGC:



Catasto:

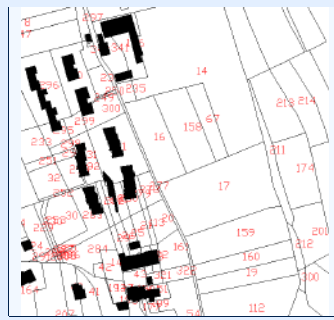

IDENTIFICATIVI

ID Scheda	289	N° Piani	2
N° Scheda 1974	11		
Proprieta	METAJ NEXHMIJE		
Indirizzo	VIA TETTO NUOVO 17		
Ambito Paesaggistico PPR	36		
Vincolo Paesaggistico	DM 01/08/1985, ART 142 DLGS 42/2004		
Destinazione d'uso Attual	RESIDENZIALE		
Epoca di Costruzione/Attestato d			
Fonti Documentarie (stralcio app)			
CT Foglio	29	Area_PRGC	2
CT Mappali	409	Classe_PA	3

STATO ATTUALE

Superficie Lorda Residenziale (mq)	144
Superficie Lorda Agricola e/o Civ. Agricola (mq)	
Volume Residenziale o Civile Agricola (mc)	474
Volume Agricolo (mc)	
Abitanti Attuali	1

IN PROGETTO PRGC

Superficie Lorda Resid. LR 16/2018 (mq)	
Volume Residenziale o Civile Agricola (mc)	474
Abitanti Insediabili LR 16/2018	



COMUNE DI PINO TORINESE

CENSIMENTO DEI FABBRICATI RUSTICI

Num. Censimento Generale

396

Superficie Lorda Resid. o Civ. Agricola (mq) 144

Volume Residenziale LR 16/2018 (mq)

DESTINAZIONE D'USO AMMESSA E PRESCRITTA

Destinazione d'uso Ammessa e Prescritta

MORFOLOGIA INSEDIATIVA E CONTESTO

Morfologia AGGREGATA

Orientamento NORD - SUD

Orogeografico GIACITURA DI PIANURA/FONDOVALLE

Colmi PERPENDICOLARE ALLA CURVE DI LIVELLO

PERTINENZE

Pertinenze RESIDENZA

TIPOLOGIA ARCHITETTONICA

Tipologia Aggregativa

Tipologia Edilizia MANICA DOPPIA

Tipologia Strutturale MURATURA TRADIZIONALE

Copertura 2 FALDE

Tecniche Costrut. e Mater. TETTO ALLA PIEMONTESE: COPPI; RIVESTIMENTO - INTONACO

Finiture e Caratteri Decor.

Elementi Archit. Tipizzanti

Altri Elem. Archit. Signific. BALCONE; RINGHIERA IN FERRO

RILEVANZA STORICO-ARCHITETTONICA E DOCUMENTARIA

Rilevanza IRRILEVANTE

RILEVANZA PAESAGGISTICA

Rilevanza IRRILEVANTE

STATO DI CONSERVAZIONE

Conservazione MEDIOCRE

CORPI PERTINENZIALI AGGIUNTI

Corpi Pertinenziali

ELEMENTI DI DETRAZIONE VISIVAElementi di Detrazione Visiva **CATEGORIA DI INTERVENTO AMMISSIBILE**

Intervento MANUTENZIONE ORDINARIA E STRAORDINARIA; RISTRUTTURAZIONE EDILIZIA

Note:

CARATTERIZZAZIONE DELL'EDIFICIO

STATO DI CONSERVAZIONE

INDIRIZZI E CATEGORIE D'INTERVENTO AMMISSIBILI



Foto 1:



Foto 2:



Foto 3:



Carta Tecnica:

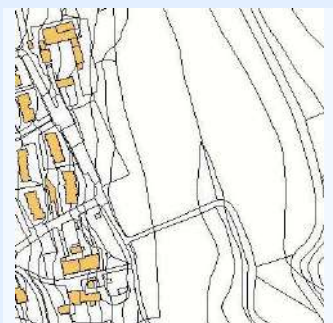

PRGC:



Catasto:

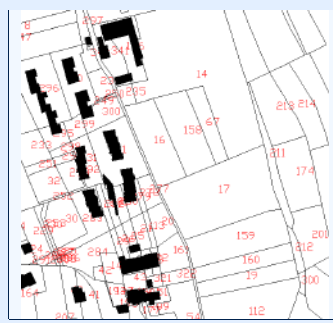

IDENTIFICATIVI

ID Scheda	290	N° Piani	2
N° Scheda 1974	12		
Proprietà	MARSILIO MARCO		
Indirizzo	VIA TETTO NUOVO 15		
Ambito Paesaggistico PPR	36		
Vincolo Paesaggistico	DM 01/08/1985, ART 142 DLGS 42/2004		
Destinazione d'uso Attual	RESIDENZIALE		
Epoca di Costruzione/Attestato d			
Fonti Documentarie (stralcio app)			
CT Foglio	29	Area_PRGC	2
CT Mappali	24	Classe_PA	3

STATO ATTUALE

Superficie Lorda Residenziale (mq)	255
Superficie Lorda Agricola e/o Civ. Agricola (mq)	
Volume Residenziale o Civile Agricola (mc)	840
Volume Agricolo (mc)	
Abitanti Attuali	2

IN PROGETTO PRGC

Superficie Lorda Resid. LR 16/2018 (mq)	
Volume Residenziale o Civile Agricola (mc)	840
Abitanti Insediabili LR 16/2018	



COMUNE DI PINO TORINESE

CENSIMENTO DEI FABBRICATI RUSTICI

Num. Censimento Generale

397

Superficie Lorda Resid. o Civ. Agricola (mq) 255

Volume Residenziale LR 16/2018 (mq)

DESTINAZIONE D'USO AMMESSA E PRESCRITTA

Destinazione d'uso Ammessa e Prescritta

MORFOLOGIA INSEDIATIVA E CONTESTO

Morfologia AGGREGATA

Orientamento NORD - SUD

Orogeografico GIACITURA DI PIANURA/FONDOVALLE

Colmi PERPENDICOLARE ALLA CURVE DI LIVELLO

PERTINENZE

Pertinenze RESIDENZA

TIPOLOGIA ARCHITETTONICA

Tipologia Aggregativa

Tipologia Edilizia MANICA DOPPIA

Tipologia Strutturale MURATURA TRADIZIONALE

Copertura 2 FALDE

Tecniche Costrut. e Mater. TETTO ALLA PIEMONTESE: COPPI; RIVESTIMENTO - MISTO

Finiture e Caratteri Decor.

Elementi Archit. Tipizzanti

Altri Elem. Archit. Signific. BALCONE; RINGHIERA IN FERRO

RILEVANZA STORICO-ARCHITETTONICA E DOCUMENTARIA

Rilevanza IRRILEVANTE

RILEVANZA PAESAGGISTICA

Rilevanza IRRILEVANTE

STATO DI CONSERVAZIONE

Conservazione MEDIOCRE

CORPI PERTINENZIALI AGGIUNTI

Corpi Pertinenziali

ELEMENTI DI DETRAZIONE VISIVAElementi di Detrazione Visiva **CATEGORIA DI INTERVENTO AMMISSIBILE**

Intervento MANUTENZIONE ORDINARIA E STRAORDINARIA; RISTRUTTURAZIONE EDILIZIA

Note:

CARATTERIZZAZIONE DELL'EDIFICIO

STATO DI CONSERVAZIONE

INDIRIZZI E CATEGORIE D'INTERVENTO AMMISSIBILI



COMUNE DI PINO TORINESE

CENSIMENTO DEI FABBRICATI RUSTICI

Num. Censimento Generale

398

Foto 1:



Foto 2:



Foto 3:



Carta Tecnica:

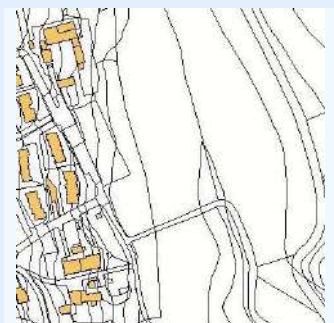

PRGC:



Catasto:

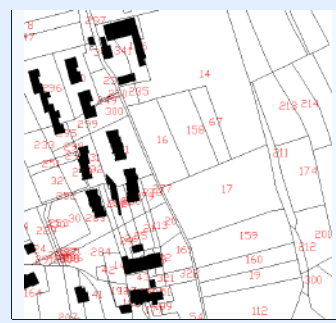

IDENTIFICATIVI

ID Scheda	291	N° Piani	2
N° Scheda 1974	13		
Proprietà	FRANCESCHI ROBERTA, PROIETTI MANOLO, SOLA VERONICA		
Indirizzo	VIA TETTO NUOVO 13		
Ambito Paesaggistico PPR	36		
Vincolo Paesaggistico	DM 01/08/1985, ART 142 DLGS 42/2004		
Destinazione d'uso Attual	RESIDENZIALE		
Epoca di Costruzione/Attestato d			
Fonti Documentarie (stralcio app)			
CT Foglio	29	Area_PRCG	2
CT Mappali	416, 371	Classe_PAI	3

STATO ATTUALE

Superficie Lorda Residenziale (mq)	522
Superficie Lorda Agricola e/o Civ. Agricola (mq)	
Volume Residenziale o Civile Agricola (mc)	1722
Volume Agricolo (mc)	
Abitanti Attuali	5

IN PROGETTO PRGC

Superficie Lorda Resid. LR 16/2018 (mq)	
Volume Residenziale o Civile Agricola (mc)	1722
Abitanti Insediabili LR 16/2018	



COMUNE DI PINO TORINESE

CENSIMENTO DEI FABBRICATI RUSTICI

Num. Censimento Generale

398

Superficie Lorda Resid. o Civ. Agricola (mq) 522

Volume Residenziale LR 16/2018 (mq)

DESTINAZIONE D'USO AMMESSA E PRESCRITTA

Destinazione d'uso Ammessa e Prescritta

MORFOLOGIA INSEDIATIVA E CONTESTO

Morfologia AGGREGATA

Orientamento NORD - SUD

Orogeografico GIACITURA DI PIANURA/FONDOVALLE

Colmi PERPENDICOLARE ALLA CURVE DI LIVELLO

PERTINENZE

Pertinenze RESIDENZA

TIPOLOGIA ARCHITETTONICA

Tipologia Aggregativa

Tipologia Edilizia MANICA DOPPIA

Tipologia Strutturale MURATURA TRADIZIONALE

Copertura 2 FALDE

Tecniche Costrut. e Mater. TETTO ALLA PIEMONTESE: COPPI; RIVESTIMENTO - INTONACO

Finiture e Caratteri Decor. CORNICE

Elementi Archit. Tipizzanti

Altri Elem. Archit. Signific. BALCONE; RINGHIERA IN FERRO

RILEVANZA STORICO-ARCHITETTONICA E DOCUMENTARIA

Rilevanza IRRILEVANTE

RILEVANZA PAESAGGISTICA

Rilevanza IRRILEVANTE

STATO DI CONSERVAZIONE

Conservazione MEDIOCRE

CORPI PERTINENZIALI AGGIUNTI

Corpi Pertinenziali

ELEMENTI DI DETRAZIONE VISIVAElementi di Detrazione Visiva **CATEGORIA DI INTERVENTO AMMISSIBILE**

Intervento MANUTENZIONE ORDINARIA E STRAORDINARIA; RISTRUTTURAZIONE EDILIZIA

Note:

CARATTERIZZAZIONE DELL'EDIFICIO

STATO DI CONSERVAZIONE

INDIRIZZI E CATEGORIE D'INTERVENTO AMMISSIBILI



COMUNE DI PINO TORINESE

CENSIMENTO DEI FABBRICATI RUSTICI

Num. Censimento Generale

399

Foto 1:



Foto 2:



Foto 3:



Carta Tecnica:

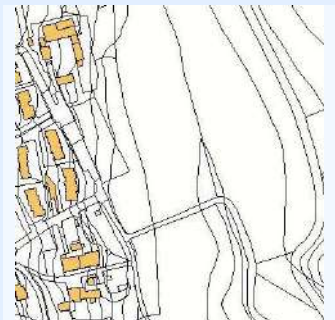

PRGC:



Catasto:

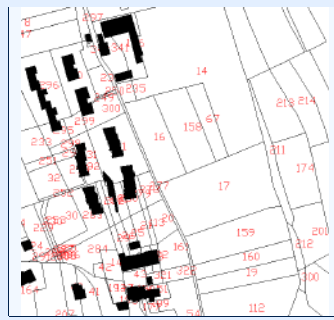

IDENTIFICATIVI

ID Scheda	292A	N° Piani	2
N° Scheda 1974	14		
Proprieta	ACCATI PIERO		
Indirizzo	VIA TETTO NUOVO 11		
Ambito Paesaggistico PPR	36		
Vincolo Paesaggistico	DM 01/08/1985		
Destinazione d'uso Attual	RESIDENZIALE		
Epoca di Costruzione/Attestato d			
Fonti Documentarie (stralcio app)			
CT Foglio	29	Area_PRCG	2
CT Mappali	407	Classe_PAI	3

STATO ATTUALE

Superficie Lorda Residenziale (mq)	200
Superficie Lorda Agricola e/o Civ. Agricola (mq)	
Volume Residenziale o Civile Agricola (mc)	660
Volume Agricolo (mc)	
Abitanti Attuali	2

IN PROGETTO PRGC

Superficie Lorda Resid. LR 16/2018 (mq)	
Volume Residenziale o Civile Agricola (mc)	660
Abitanti Insediabili LR 16/2018	



COMUNE DI PINO TORINESE

CENSIMENTO DEI FABBRICATI RUSTICI

Num. Censimento Generale

399

Superficie Lorda Resid. o Civ. Agricola (mq) 200

Volume Residenziale LR 16/2018 (mq)

DESTINAZIONE D'USO AMMESSA E PRESCRITTA

Destinazione d'uso Ammessa e Prescritta

MORFOLOGIA INSEDIATIVA E CONTESTO

Morfologia AGGREGATA

Orientamento NORD - SUD

Orogeografico GIACITURA DI PIANURA/FONDOVALLE

Colmi PERPENDICOLARE ALLA CURVE DI LIVELLO

PERTINENZE

Pertinenze RESIDENZA

TIPOLOGIA ARCHITETTONICA

Tipologia Aggregativa

Tipologia Edilizia MANICA DOPPIA

Tipologia Strutturale MURATURA TRADIZIONALE

Copertura 2 FALDE

Tecniche Costrut. e Mater. TETTO ALLA PIEMONTESE: COPPI; RIVESTIMENTO - INTONACO

Finiture e Caratteri Decor. ZOCCOLATURA - INTONACO COLORATO

Elementi Archit. Tipizzanti

Altri Elem. Archit. Signific. BALCONE; RINGHIERA IN FERRO

RILEVANZA STORICO-ARCHITETTONICA E DOCUMENTARIA

Rilevanza IRRILEVANTE

RILEVANZA PAESAGGISTICA

Rilevanza IRRILEVANTE

STATO DI CONSERVAZIONE

Conservazione BUONO

CORPI PERTINENZIALI AGGIUNTI

Corpi Pertinenziali

ELEMENTI DI DETRAZIONE VISIVAElementi di Detrazione Visiva **CATEGORIA DI INTERVENTO AMMISSIBILE**

Intervento MANUTENZIONE ORDINARIA E STRAORDINARIA; RISTRUTTURAZIONE EDILIZIA

Note:

CARATTERIZZAZIONE DELL'EDIFICIO

STATO DI CONSERVAZIONE

INDIRIZZI E CATEGORIE D'INTERVENTO AMMISSIBILI



COMUNE DI PINO TORINESE

CENSIMENTO DEI FABBRICATI RUSTICI

Num. Censimento Generale

400

Foto 1:



Foto 2:



Foto 3:



Carta Tecnica:

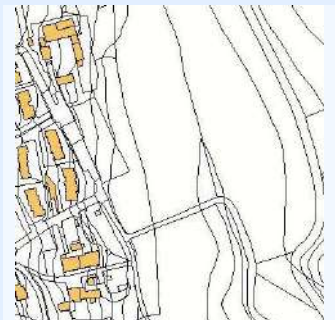

PRGC:



Catasto:

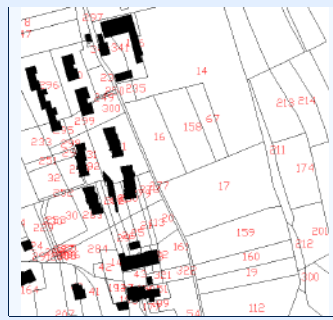

IDENTIFICATIVI

ID Scheda 293

N° Piani 2

N° Scheda 1974 15

Proprietà TRIPODI CARMELA

Indirizzo VIA TETTO NUOVO 14

Ambito Paesaggistico PPR 36

Vincolo Paesaggistico DM 01/08/1985, ART 142 DLGS 42/2004

Destinazione d'uso Attuale RESIDENZIALE

Epoca di Costruzione/Attestato d

Fonti Documentarie (stralcio app)

CT Foglio 29

Area_PPRC 2

CT Mappali 481, 486, 51

Classe_PA 3

STATO ATTUALE

Superficie Lorda Residenziale (mq) 256

Superficie Lorda Agricola e/o Civ. Agricola (mq)

Volume Residenziale o Civile Agricola (mc) 846

Volume Agricolo (mc)

Abitanti Attuali 2

IN PROGETTO PRGC

Superficie Lorda Resid. LR 16/2018 (mq)

Volume Residenziale o Civile Agricola (mc) 846

Abitanti Insediabili LR 16/2018



COMUNE DI PINO TORINESE

CENSIMENTO DEI FABBRICATI RUSTICI

Num. Censimento Generale

400

Superficie Lorda Resid. o Civ. Agricola (mq) 256

Volume Residenziale LR 16/2018 (mq)

DESTINAZIONE D'USO AMMESSA E PRESCRITTA

Destinazione d'uso Ammessa e Prescritta

MORFOLOGIA INSEDIATIVA E CONTESTO

Morfologia AGGREGATA

Orientamento NORD - SUD

Orogeografico GIACITURA DI PIANURA/FONDOVALLE

Colmi

PERTINENZE

Pertinenze TETTOIA; RESIDENZA

TIPOLOGIA ARCHITETTONICA

Tipologia Aggregativa

Tipologia Edilizia MANICA DOPPIA

Tipologia Strutturale MURATURA TRADIZIONALE

Copertura 3 FALDE

Tecniche Costrut. e Mater. TETTO ALLA PIEMONTESE: COPPI; RIVESTIMENTO - MATTONI PARAMANO

Finiture e Caratteri Decor.

Elementi Archit. Tipizzanti

Altri Elem. Archit. Signific.

RILEVANZA STORICO-ARCHITETTONICA E DOCUMENTARIA

Rilevanza IRRILEVANTE

RILEVANZA PAESAGGISTICA

Rilevanza IRRILEVANTE

STATO DI CONSERVAZIONE

Conservazione MEDIOCRE

CORPI PERTINENZIALI AGGIUNTI

Corpi Pertinenziali BASSI FABBRICATI ADIACENTI

ELEMENTI DI DETRAZIONE VISIVAElementi di Detrazione Visiva **CATEGORIA DI INTERVENTO AMMISSIBILE**

Intervento MANUTENZIONE ORDINARIA E STRAORDINARIA; RISTRUTTURAZIONE EDILIZIA

Note:

CARATTERIZZAZIONE DELL'EDIFICIO

STATO DI CONSERVAZIONE

INDIRIZZI E CATEGORIE D'INTERVENTO AMMISSIBILI



COMUNE DI PINO TORINESE

CENSIMENTO DEI FABBRICATI RUSTICI

Num. Censimento Generale

401

Foto 1:



Foto 2:



Foto 3:



Carta Tecnica:

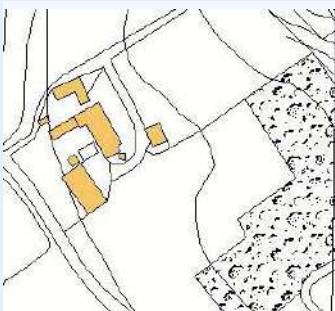

PRGC:



Catasto:

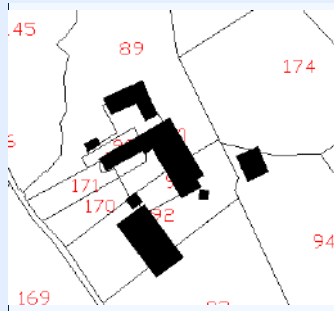

IDENTIFICATIVI

ID Scheda 294A

N° Piani 2

N° Scheda 1974 3

Proprietà MASERA GIOVANNI, MASERA GIUSEPPE

Indirizzo VIA ORMEA 11

Ambito Paesaggistico PPR 36

Vincolo Paesaggistico ART 142 DLGS 42/2004

Destinazione d'uso Attual RESIDENZIALE, AGRICOLA

Epoca di Costruzione/Attestato d

Fonti Documentarie (stralcio app)

CT Foglio 29

Area_PRGC 1

CT Mappali 444

Classe_PAI 2

STATO ATTUALE

Superficie Lorda Residenziale (mq) 338

Superficie Lorda Agricola e/o Civ. Agricola (mq) 213

Volume Residenziale o Civile Agricola (mc) 1117

Volume Agricolo (mc) 704

Abitanti Attuali 3

IN PROGETTO PRGC

Superficie Lorda Resid. LR 16/2018 (mq) 213

Volume Residenziale o Civile Agricola (mc) 1117

Abitanti Insediabili LR 16/2018 5



COMUNE DI PINO TORINESE

CENSIMENTO DEI FABBRICATI RUSTICI

Num. Censimento Generale

401

Superficie Lorda Resid. o Civ. Agricola (mq) 338

Volume Residenziale LR 16/2018 (mq) 704

DESTINAZIONE D'USO AMMESSA E PRESCRITTA

Destinazione d'uso Ammessa e Prescritta

MORFOLOGIA INSEDIATIVA E CONTESTO

Morfologia LUNGO LA STRADA - A PETTINE

Orientamento NORD-EST

Orogeografico GIACITURA DI PIANURA/FONDOVALLE

Colmi PARALLELO ALLE CURVE DI LIVELLO

PERTINENZE

Pertinenze FIENILE; RESIDENZA

TIPOLOGIA ARCHITETTONICA

Tipologia Aggregativa A CORTE APERTA

Tipologia Edilizia MANICA DOPPIA

Tipologia Strutturale MURATURA TRADIZIONALE

Copertura MISTA

Tecniche Costrut. e Mater. TETTO ALLA PIEMONTESE: COPPI; RIVESTIMENTO - INTONACO

Finiture e Caratteri Decor.

Elementi Archit. Tipizzanti

Altri Elem. Archit. Signific.

RILEVANZA STORICO-ARCHITETTONICA E DOCUMENTARIA

Rilevanza SIGNIFICATIVO

RILEVANZA PAESAGGISTICA

Rilevanza SIGNIFICATIVO

STATO DI CONSERVAZIONE

Conservazione MEDIOCRE

CORPI PERTINENZIALI AGGIUNTI

Corpi Pertinenziali BASSI FABBRICATI ADIACENTI

ELEMENTI DI DETRAZIONE VISIVAElementi di Detrazione Visiva **CATEGORIA DI INTERVENTO AMMISSIBILE**

Intervento MANUTENZIONE ORDINARIA E STRAORDINARIA; RISTRUTTURAZIONE EDILIZIA

Note:

CARATTERIZZAZIONE DELL'EDIFICIO

STATO DI CONSERVAZIONE

INDIRIZZI E CATEGORIE D'INTERVENTO AMMISSIBILI



COMUNE DI PINO TORINESE

CENSIMENTO DEI FABBRICATI RUSTICI

Num. Censimento Generale

402

Foto 1:



Foto 2:



Foto 3:



Carta Tecnica:

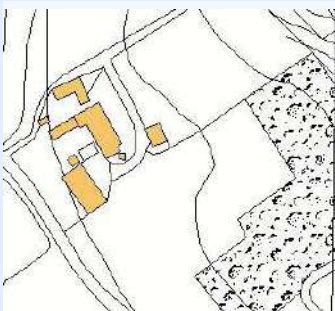

PRGC:



Catasto:

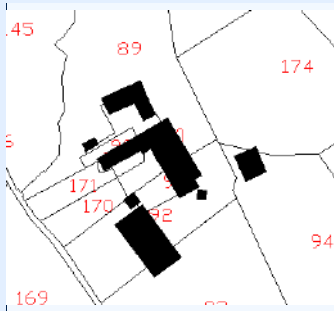

IDENTIFICATIVI

ID Scheda	294B	N° Piani	2
N° Scheda 1974	3		
Proprietà	MASRA GIOVANNI, MASERA GIUSEPPE		
Indirizzo	VIA ORMEA 11		
Ambito Paesaggistico PPR	36		
Vincolo Paesaggistico	ART 142 DLGS 42/2004		
Destinazione d'uso Attual	AGRICOLA		
Epoca di Costruzione/Attestato d			
Fonti Documentarie (stralcio app)			
CT Foglio	29	Area_PRGC	1
CT Mappali	452	Classe_PAI	2

STATO ATTUALE

Superficie Lorda Residenziale (mq)	
Superficie Lorda Agricola e/o Civ. Agricola (mq)	226
Volume Residenziale o Civile Agricola (mc)	
Volume Agricolo (mc)	746
Abitanti Attuali	

IN PROGETTO PRGC

Superficie Lorda Resid. LR 16/2018 (mq)	226
Volume Residenziale o Civile Agricola (mc)	
Abitanti Insediabili LR 16/2018	5



COMUNE DI PINO TORINESE

CENSIMENTO DEI FABBRICATI RUSTICI

Num. Censimento Generale

402

Superficie Lorda Resid. o Civ. Agricola (mq)

Volume Residenziale LR 16/2018 (mq)

746

DESTINAZIONE D'USO AMMESSA E PRESCRITTA

Destinazione d'uso Ammessa e Prescritta

MORFOLOGIA INSEDIATIVA E CONTESTO

Morfologia LUNGO LA STRADA - A PETTINE

Orientamento NORD-EST

Orogeografico GIACITURA DI PIANURA/FONDOVALLE

Colmi PARALLELO ALLE CURVE DI LIVELLO

PERTINENZE

Pertinenze FIENILE

TIPOLOGIA ARCHITETTONICA

Tipologia Aggregativa A CORTE APERTA

Tipologia Edilizia MANICA DOPPIA

Tipologia Strutturale MURATURA TRADIZIONALE

Copertura MISTA

Tecniche Costrut. e Mater. TETTO ALLA PIEMONTESE: COPPI; RIVESTIMENTO - INTONACO

Finiture e Caratteri Decor.

Elementi Archit. Tipizzanti

Altri Elem. Archit. Signific.

RILEVANZA STORICO-ARCHITETTONICA E DOCUMENTARIA

Rilevanza SIGNIFICATIVO

RILEVANZA PAESAGGISTICA

Rilevanza SIGNIFICATIVO

STATO DI CONSERVAZIONE

Conservazione MEDIOCRE

CORPI PERTINENZIALI AGGIUNTI

Corpi Pertinenziali BASSI FABBRICATI ADIACENTI

ELEMENTI DI DETRAZIONE VISIVA

Elementi di Detrazione Visiva

CATEGORIA DI INTERVENTO AMMISSIBILE

Intervento MANUTENZIONE ORDINARIA E STRAORDINARIA; RISTRUTTURAZIONE EDILIZIA

Note:

CARATTERIZZAZIONE DELL'EDIFICIO

STATO DI CONSERVAZIONE

INDIRIZZI E CATEGORIE D'INTERVENTO AMMISSIBILI



COMUNE DI PINO TORINESE

CENSIMENTO DEI FABBRICATI RUSTICI

Num. Censimento Generale

403

Foto 1:



Foto 2:



Foto 3:



Carta Tecnica:

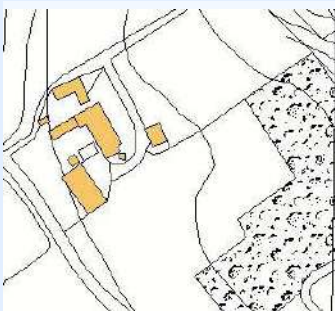

PRGC:

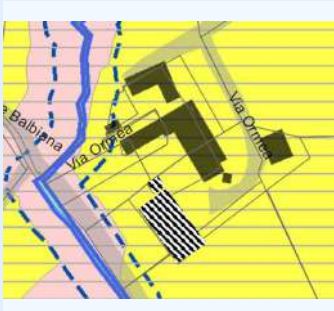

Catasto:

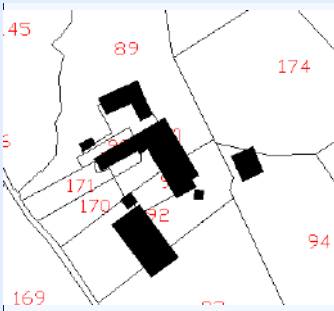

IDENTIFICATIVI

ID Scheda	294C	N° Piani	2
N° Scheda 1974	3		
Proprietà	MASERA GIOVANNI, MASERA GIUSEPPE		
Indirizzo	VIA ORMEA 11		
Ambito Paesaggistico PPR	36		
Vincolo Paesaggistico	ART 142 DLGS 42/2004		
Destinazione d'uso Attual	AGRICOLA		
Epoca di Costruzione/Attestato d			
Fonti Documentarie (stralcio app)			
CT Foglio	29	Area_PRCG	1
CT Mappali	444	Classe_PAI	2

STATO ATTUALE

Superficie Lorda Residenziale (mq)	
Superficie Lorda Agricola e/o Civ. Agricola (mq)	153
Volume Residenziale o Civile Agricola (mc)	
Volume Agricolo (mc)	504
Abitanti Attuali	

IN PROGETTO PRGC

Superficie Lorda Resid. LR 16/2018 (mq)	153
Volume Residenziale o Civile Agricola (mc)	
Abitanti Insediabili LR 16/2018	3



COMUNE DI PINO TORINESE

CENSIMENTO DEI FABBRICATI RUSTICI

Num. Censimento Generale

403

Superficie Lorda Resid. o Civ. Agricola (mq)

Volume Residenziale LR 16/2018 (mq)

504

DESTINAZIONE D'USO AMMESSA E PRESCRITTA

Destinazione d'uso Ammessa e Prescritta

MORFOLOGIA INSEDIATIVA E CONTESTO

Morfologia LUNGO LA STRADA - A PETTINE

Orientamento NORD-EST

Orogeografico GIACITURA DI PIANURA/FONDOVALLE

Colmi PARALLELO ALLE CURVE DI LIVELLO

PERTINENZE

Pertinenze FIENILE

TIPOLOGIA ARCHITETTONICA

Tipologia Aggregativa A CORTE APERTA

Tipologia Edilizia MANICA DOPPIA

Tipologia Strutturale MURATURA TRADIZIONALE

Copertura MISTA

Tecniche Costrut. e Mater. TETTO ALLA PIEMONTESE: COPPI; RIVESTIMENTO - INTONACO

Finiture e Caratteri Decor.

Elementi Archit. Tipizzanti

Altri Elem. Archit. Signific.

RILEVANZA STORICO-ARCHITETTONICA E DOCUMENTARIA

Rilevanza SIGNIFICATIVO

RILEVANZA PAESAGGISTICA

Rilevanza SIGNIFICATIVO

STATO DI CONSERVAZIONE

Conservazione MEDIOCRE

CORPI PERTINENZIALI AGGIUNTI

Corpi Pertinenziali BASSI FABBRICATI ADIACENTI

ELEMENTI DI DETRAZIONE VISIVAElementi di Detrazione Visiva **CATEGORIA DI INTERVENTO AMMISSIBILE**

Intervento MANUTENZIONE ORDINARIA E STRAORDINARIA; RISTRUTTURAZIONE EDILIZIA

Note:

CARATTERIZZAZIONE DELL'EDIFICIO

STATO DI CONSERVAZIONE

INDIRIZZI E CATEGORIE D'INTERVENTO AMMISSIBILI



COMUNE DI PINO TORINESE

CENSIMENTO DEI FABBRICATI RUSTICI

Num. Censimento Generale

404

Foto 1:



Foto 2:



Foto 3:

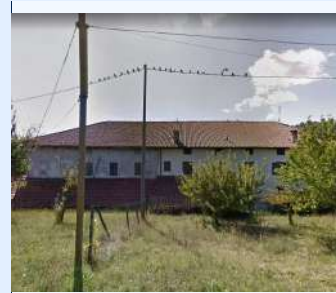

Carta Tecnica:

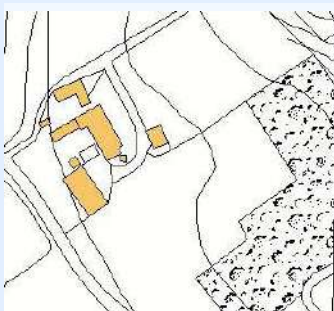

PRGC:



Catasto:

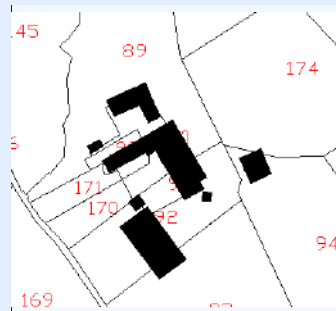

IDENTIFICATIVI

ID Scheda	295A	N° Piani	2
N° Scheda 1974	4		
Proprietà	MASERA DOMENICO, MASERA MARIA, MASERA VITTORIO		
Indirizzo	VIA ORMEA 9		
Ambito Paesaggistico PPR	36		
Vincolo Paesaggistico	ART 142 DLGS 42/2004		
Destinazione d'uso Attuale	CIVILE AGRICOLO		
Epoca di Costruzione/Attestato d			
Fonti Documentarie (stralcio app)			
CT Foglio	29	Area_PRGC	1
CT Mappali	458	Classe_PA	2

STATO ATTUALE

Superficie Lorda Residenziale (mq)	510
Superficie Lorda Agricola e/o Civ. Agricola (mq)	
Volume Residenziale o Civile Agricola (mc)	1683
Volume Agricolo (mc)	
Abitanti Attuali	5

IN PROGETTO PRGC

Superficie Lorda Resid. LR 16/2018 (mq)	
Volume Residenziale o Civile Agricola (mc)	1683
Abitanti Insediabili LR 16/2018	



COMUNE DI PINO TORINESE

CENSIMENTO DEI FABBRICATI RUSTICI

Num. Censimento Generale

404

Superficie Lorda Resid. o Civ. Agricola (mq) 510

Volume Residenziale LR 16/2018 (mq)

DESTINAZIONE D'USO AMMESSA E PRESCRITTA

Destinazione d'uso Ammessa e Prescritta

MORFOLOGIA INSEDIATIVA E CONTESTO

Morfologia LUNGO LA STRADA - A PETTINE

Orientamento NORD-EST

Orogeografico GIACITURA DI PIANURA/FONDOVALLE

Colmi PARALLELO ALLE CURVE DI LIVELLO

PERTINENZE

Pertinenze RESIDENZA

TIPOLOGIA ARCHITETTONICA

Tipologia Aggregativa AD ELLE

Tipologia Edilizia MANICA DOPPIA

Tipologia Strutturale MURATURA TRADIZIONALE

Copertura MISTA

Tecniche Costrut. e Mater. TETTO ALLA PIEMONTESE: COPPI; RIVESTIMENTO - MISTO

Finiture e Caratteri Decor. ZOCCOLATURA - PIETRA DI RIVESTIMENTO

Elementi Archit. Tipizzanti

Altri Elem. Archit. Signific. ALTANA; CANCELLATA/CANCELLO

RILEVANZA STORICO-ARCHITETTONICA E DOCUMENTARIA

Rilevanza SIGNIFICATIVO

RILEVANZA PAESAGGISTICA

Rilevanza SIGNIFICATIVO

STATO DI CONSERVAZIONE

Conservazione BUONO

CORPI PERTINENZIALI AGGIUNTI

Corpi Pertinenziali BASSI FABBRICATI ADIACENTI

ELEMENTI DI DETRAZIONE VISIVAElementi di Detrazione Visiva **CATEGORIA DI INTERVENTO AMMISSIBILE**

Intervento MANUTENZIONE ORDINARIA E STRAORDINARIA; RISTRUTTURAZIONE EDILIZIA

Note:

CARATTERIZZAZIONE DELL'EDIFICIO

STATO DI CONSERVAZIONE

INDIRIZZI E CATEGORIE D'INTERVENTO AMMISSIBILI



COMUNE DI PINO TORINESE

CENSIMENTO DEI FABBRICATI RUSTICI

Num. Censimento Generale

405

Foto 1:



Foto 2:



Foto 3:



Carta Tecnica:

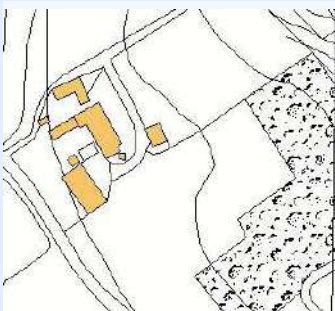

PRGC:



Catasto:

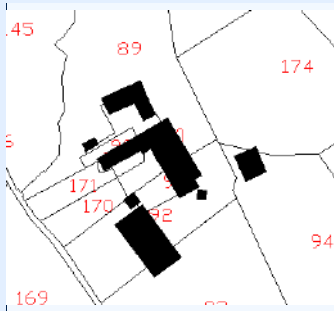

IDENTIFICATIVI

ID Scheda	295B	N° Piani	2
N° Scheda 1974	4		
Proprieta	MASERA DOMENICO, MASERA MARIA, MASERA VITTORIO		
Indirizzo	VIA ORMEA 9		
Ambito Paesaggistico PPR	36		
Vincolo Paesaggistico	ART 142 DLGS 42/2004		
Destinazione d'uso Attual	AGRICOLA		
Epoca di Costruzione/Attestato d			
Fonti Documentarie (stralcio app)			
CT Foglio	29	Area_PRGC	1
CT Mappali	458	Classe_PA	2

STATO ATTUALE

Superficie Lorda Residenziale (mq)	
Superficie Lorda Agricola e/o Civ. Agricola (mq)	385
Volume Residenziale o Civile Agricola (mc)	
Volume Agricolo (mc)	1270
Abitanti Attuali	

IN PROGETTO PRGC

Superficie Lorda Resid. LR 16/2018 (mq)	385
Volume Residenziale o Civile Agricola (mc)	
Abitanti Insediabili LR 16/2018	8



COMUNE DI PINO TORINESE

CENSIMENTO DEI FABBRICATI RUSTICI

Num. Censimento Generale

405

Superficie Lorda Resid. o Civ. Agricola (mq)

Volume Residenziale LR 16/2018 (mq)

1270

DESTINAZIONE D'USO AMMESSA E PRESCRITTADestinazione d'uso Ammessa e Prescritta **MORFOLOGIA INSEDIATIVA E CONTESTO**Morfologia Orientamento Orogeografico Colmi **PERTINENZE**Pertinenze **TIPOLOGIA ARCHITETTONICA**Tipologia Aggregativa Tipologia Edilizia Tipologia Strutturale Copertura Tecniche Costrut. e Mater. Finiture e Caratteri Decor. Elementi Archit. Tipizzanti Altri Elem. Archit. Signific. **RILEVANZA STORICO-ARCHITETTONICA E DOCUMENTARIA**Rilevanza **RILEVANZA PAESAGGISTICA**Rilevanza **STATO DI CONSERVAZIONE**Conservazione **CORPI PERTINENZIALI AGGIUNTI**Corpi Pertinenziali **ELEMENTI DI DETRAZIONE VISIVA**Elementi di Detrazione Visiva **CATEGORIA DI INTERVENTO AMMISSIBILE**Intervento

Note:

CARATTERIZZAZIONE DELL'EDIFICIO

STATO DI CONSERVAZIONE

INDIRIZZI E CATEGORIE D'INTERVENTO AMMISSIBILI



COMUNE DI PINO TORINESE

CENSIMENTO DEI FABBRICATI RUSTICI

Num. Censimento Generale

406

Foto 1:



Foto 2:



Foto 3:



Carta Tecnica:



PRGC:

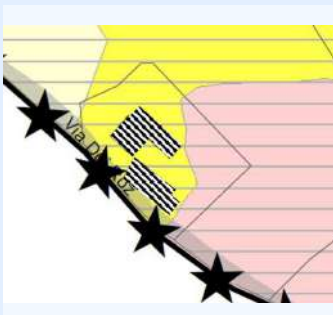

Catasto:

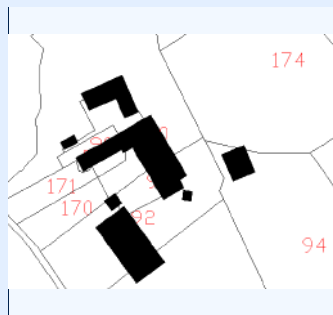

IDENTIFICATIVI

ID Scheda 296

N° Piani 2

N° Scheda 1974 7

Proprieta PIOVANO GIULIO

Indirizzo VIA DEI ROZ 27

Ambito Paesaggistico PPR

Vincolo Paesaggistico

Destinazione d'uso Attual CIVILE AGRICOLA, AGRICOLA

Epoca di Costruzione/Attestato d

Fonti Documentarie (stralcio app)

CT Foglio 33

Area_PRGC 1

CT Mappali 255

Classe_PAI 2

STATO ATTUALE

Superficie Lorda Residenziale (mq) 471

Superficie Lorda Agricola e/o Civ. Agricola (mq) 318

Volume Residenziale o Civile Agricola (mc) 1553

Volume Agricolo (mc) 1050

Abitanti Attuali 4

IN PROGETTO PRGC

Superficie Lorda Resid. LR 16/2018 (mq) 318

Volume Residenziale o Civile Agricola (mc) 1553

Abitanti Insediabili LR 16/2018 7



COMUNE DI PINO TORINESE

CENSIMENTO DEI FABBRICATI RUSTICI

Num. Censimento Generale

406

Superficie Lorda Resid. o Civ. Agricola (mq) 471

Volume Residenziale LR 16/2018 (mq) 1050

DESTINAZIONE D'USO AMMESSA E PRESCRITTA

Destinazione d'uso Ammessa e Prescritta

MORFOLOGIA INSEDIATIVA E CONTESTO

Morfologia ISOLATA

Orientamento NORD-EST

Orogeografico GIACITURA DI PIANURA/FONDOVALLE

Colmi PARALLELO ALLE CURVE DI LIVELLO

PERTINENZE

Pertinenze FIENILE; RESIDENZA

TIPOLOGIA ARCHITETTONICA

Tipologia Aggregativa AD ELLE

Tipologia Edilizia MANICA DOPPIA

Tipologia Strutturale MURATURA TRADIZIONALE

Copertura 2 FALDE

Tecniche Costrut. e Mater. TETTO ALLA PIEMONTESE: COPPI; RIVESTIMENTO - INTONACO

Finiture e Caratteri Decor. ZOCCOLATURA - PIETRA DI RIVESTIMENTO

Elementi Archit. Tipizzanti

Altri Elem. Archit. Signific. BALCONE; RINGHIERA IN FERRO

RILEVANZA STORICO-ARCHITETTONICA E DOCUMENTARIA

Rilevanza IRRILEVANTE

RILEVANZA PAESAGGISTICA

Rilevanza IRRILEVANTE

STATO DI CONSERVAZIONE

Conservazione MEDIOCRE

CORPI PERTINENZIALI AGGIUNTI

Corpi Pertinenziali

ELEMENTI DI DETRAZIONE VISIVAElementi di Detrazione Visiva **CATEGORIA DI INTERVENTO AMMISSIBILE**

Intervento MANUTENZIONE ORDINARIA E STRAORDINARIA; RISTRUTTURAZIONE EDILIZIA

Note:

CARATTERIZZAZIONE DELL'EDIFICIO

STATO DI CONSERVAZIONE

INDIRIZZI E CATEGORIE D'INTERVENTO AMMISSIBILI



COMUNE DI PINO TORINESE

CENSIMENTO DEI FABBRICATI RUSTICI

Num. Censimento Generale

407

Foto 1:



Foto 2:



Foto 3:



Carta Tecnica:

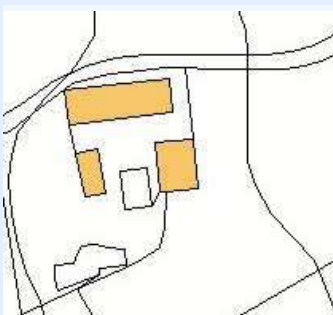

PRGC:

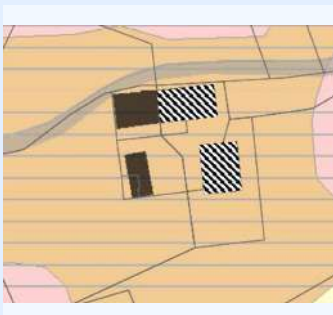

Catasto:

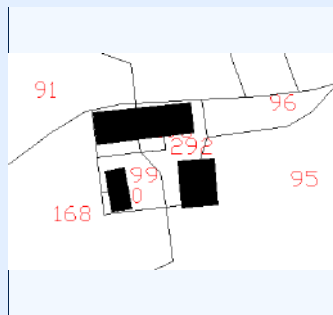

IDENTIFICATIVI

ID Scheda 297

N° Piani 2

N° Scheda 1974 11

Proprietà ALLORA BRUNO, ALLORA GUIDO, ALLORA LAURA, MENZIO FIORENTINA

Indirizzo VIA DEI ROZ 13

Ambito Paesaggistico PPR

Vincolo Paesaggistico

Destinazione d'uso Attual RESIDENZIALE, AGRICOLA

Epoca di Costruzione/Attestato d

Fonti Documentarie (stralcio app)

CT Foglio 30

Area_PRGC 1

CT Mappali 295

Classe_PAI 3

STATO ATTUALE

Superficie Lorda Residenziale (mq) 373

Superficie Lorda Agricola e/o Civ. Agricola (mq) 811

Volume Residenziale o Civile Agricola (mc) 1232

Volume Agricolo (mc) 2677

Abitanti Attuali 3

IN PROGETTO PRGC

Superficie Lorda Resid. LR 16/2018 (mq) 811

Volume Residenziale o Civile Agricola (mc) 1232

Abitanti Insediabili LR 16/2018 18



COMUNE DI PINO TORINESE

CENSIMENTO DEI FABBRICATI RUSTICI

Num. Censimento Generale

407

Superficie Lorda Resid. o Civ. Agricola (mq) 373

Volume Residenziale LR 16/2018 (mq) 2677

DESTINAZIONE D'USO AMMESSA E PRESCRITTA

Destinazione d'uso Ammessa e Prescritta

MORFOLOGIA INSEDIATIVA E CONTESTO

Morfologia AGGREGATA

Orientamento NORD - SUD

Orogeografico GIACITURA DI MEZZA COSTA

Colmi PERPENDICOLARE ALLA CURVE DI LIVELLO

PERTINENZE

Pertinenze TETTOIA; FIENILE; STALLA; RESIDENZA

TIPOLOGIA ARCHITETTONICA

Tipologia Aggregativa A CORTE APERTA

Tipologia Edilizia MANICA DOPPIA

Tipologia Strutturale MURATURA TRADIZIONALE

Copertura 3 FALDE

Tecniche Costrut. e Mater. TETTO ALLA PIEMONTESE: COPPI; RIVESTIMENTO - MISTO

Finiture e Caratteri Decor.

Elementi Archit. Tipizzanti

Altri Elem. Archit. Signific. ALTANA; BALCONE; INFERIATE; RINGHIERA IN FERRO

RILEVANZA STORICO-ARCHITETTONICA E DOCUMENTARIA

Rilevanza MOLTO SIGNIFICATIVO

RILEVANZA PAESAGGISTICA

Rilevanza MOLTO SIGNIFICATIVO

STATO DI CONSERVAZIONE

Conservazione PESSIMO

CORPI PERTINENZIALI AGGIUNTI

Corpi Pertinenziali

ELEMENTI DI DETRAZIONE VISIVAElementi di Detrazione Visiva **CATEGORIA DI INTERVENTO AMMISSIBILE**

Intervento MANUTENZIONE ORDINARIA E STRAORDINARIA; RISTRUTTURAZIONE EDILIZIA

Note:

CARATTERIZZAZIONE DELL'EDIFICIO

STATO DI CONSERVAZIONE

INDIRIZZI E CATEGORIE D'INTERVENTO AMMISSIBILI



COMUNE DI PINO TORINESE

CENSIMENTO DEI FABBRICATI RUSTICI

Num. Censimento Generale

408

Foto 1:



Foto 2:



Foto 3:



Carta Tecnica:

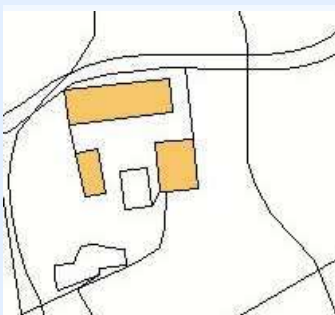

PRGC:

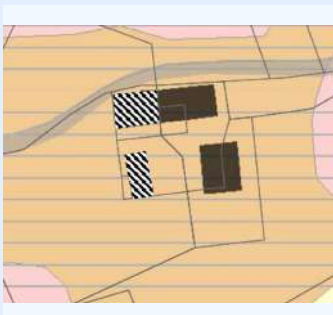

Catasto:

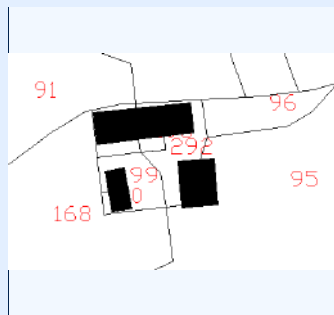

IDENTIFICATIVI

ID Scheda	298	N° Piani	2
N° Scheda 1974	12		
Proprieta	TAMAGNONE GIOVANNI		
Indirizzo	VIA DEI ROZ 11		
Ambito Paesaggistico PPR			
Vincolo Paesaggistico			
Destinazione d'uso Attual	CIVILE AGRICOLA, AGRICOLA		
Epoca di Costruzione/Attestato d			
Fonti Documentarie (stralcio app)			
CT Foglio	30	Area_PRGC	1
CT Mappali	421	Classe_PAI	3

STATO ATTUALE

Superficie Lorda Residenziale (mq)	489
Superficie Lorda Agricola e/o Civ. Agricola (mq)	93
Volume Residenziale o Civile Agricola (mc)	1613
Volume Agricolo (mc)	308
Abitanti Attuali	4

IN PROGETTO PRGC

Superficie Lorda Resid. LR 16/2018 (mq)	93
Volume Residenziale o Civile Agricola (mc)	1613
Abitanti Insediabili LR 16/2018	2



COMUNE DI PINO TORINESE

CENSIMENTO DEI FABBRICATI RUSTICI

Num. Censimento Generale

408

Superficie Lorda Resid. o Civ. Agricola (mq) 489

Volume Residenziale LR 16/2018 (mq) 308

DESTINAZIONE D'USO AMMESSA E PRESCRITTA

Destinazione d'uso Ammessa e Prescritta

MORFOLOGIA INSEDIATIVA E CONTESTO

Morfologia AGGREGATA

Orientamento NORD - SUD

Orogeografico GIACITURA DI MEZZA COSTA

Colmi PERPENDICOLARE ALLA CURVE DI LIVELLO

PERTINENZE

Pertinenze TETTOIA; RESIDENZA

TIPOLOGIA ARCHITETTONICA

Tipologia Aggregativa A CORTE APERTA

Tipologia Edilizia MANICA DOPPIA

Tipologia Strutturale MURATURA TRADIZIONALE

Copertura 2 FALDE

Tecniche Costrut. e Mater. TETTO ALLA PIEMONTESE: COPPI

Finiture e Caratteri Decor.

Elementi Archit. Tipizzanti

Altri Elem. Archit. Signific. BALCONE; RINGHIERA IN FERRO

RILEVANZA STORICO-ARCHITETTONICA E DOCUMENTARIA

Rilevanza DI VALORE DOCUMENTARIO

RILEVANZA PAESAGGISTICA

Rilevanza DI VALORE DOCUMENTARIO

STATO DI CONSERVAZIONE

Conservazione MEDIOCRE

CORPI PERTINENZIALI AGGIUNTI

Corpi Pertinenziali

ELEMENTI DI DETRAZIONE VISIVAElementi di Detrazione Visiva **CATEGORIA DI INTERVENTO AMMISSIBILE**

Intervento MANUTENZIONE ORDINARIA E STRAORDINARIA; RISTRUTTURAZIONE EDILIZIA

Note:

CARATTERIZZAZIONE DELL'EDIFICIO

STATO DI CONSERVAZIONE

INDIRIZZI E CATEGORIE D'INTERVENTO AMMISSIBILI



Foto 1:



Foto 2:



Foto 3:

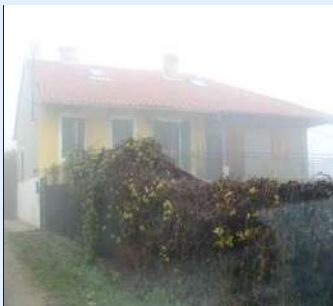

Carta Tecnica:

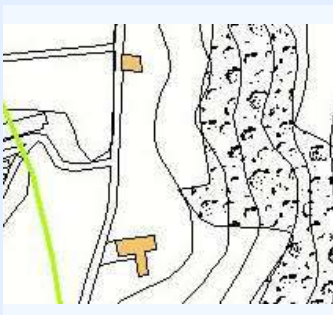

PRGC:



Catasto:

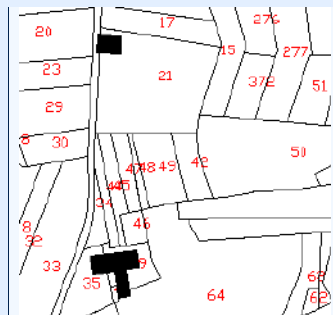

IDENTIFICATIVI

ID Scheda 299A

N° Piani 2

N° Scheda 1974 3

Proprietà TRONCI STEFANO, CAFAGNA SERENA

Indirizzo VIA CIATTALINA 1

Ambito Paesaggistico PPR 36

Vincolo Paesaggistico DM 01/08/1985

Destinazione d'uso Attual CIVILE AGRICOLA, AGRICOLA

Epoca di Costruzione/Attestato d

Fonti Documentarie (stralcio app)

CT Foglio 31

Area_PRGC 1

CT Mappali 387, 439

Classe_PA 2

STATO ATTUALE

Superficie Lorda Residenziale (mq) 348

Superficie Lorda Agricola e/o Civ. Agricola (mq) 236

Volume Residenziale o Civile Agricola (mc) 1147

Volume Agricolo (mc) 780

Abitanti Attuali 3

IN PROGETTO PRGC

Superficie Lorda Resid. LR 16/2018 (mq) 236

Volume Residenziale o Civile Agricola (mc) 1147

Abitanti Insediabili LR 16/2018 5



COMUNE DI PINO TORINESE

CENSIMENTO DEI FABBRICATI RUSTICI

Num. Censimento Generale

409

Superficie Lorda Resid. o Civ. Agricola (mq) 348

Volume Residenziale LR 16/2018 (mq) 780

DESTINAZIONE D'USO AMMESSA E PRESCRITTA

Destinazione d'uso Ammessa e Prescritta

MORFOLOGIA INSEDIATIVA E CONTESTO

Morfologia ISOLATA

Orientamento NORD - SUD

Orogeografico GIACITURA DI CRINALE

Colmi PERPENDICOLARE ALLA CURVE DI LIVELLO

PERTINENZE

Pertinenze TETTOIA; FIENILE; STALLA; RESIDENZA

TIPOLOGIA ARCHITETTONICA

Tipologia Aggregativa

Tipologia Edilizia MANICA DOPPIA

Tipologia Strutturale MURATURA TRADIZIONALE

Copertura 3 FALDE

Tecniche Costrut. e Mater. TETTO ALLA PIEMONTESE: COPPI

Finiture e Caratteri Decor.

Elementi Archit. Tipizzanti

Altri Elem. Archit. Signific. BALCONE; INFERRIATE; RINGHIERA IN FERRO

RILEVANZA STORICO-ARCHITETTONICA E DOCUMENTARIA

Rilevanza DI VALORE DOCUMENTARIO

RILEVANZA PAESAGGISTICA

Rilevanza DI VALORE DOCUMENTARIO

STATO DI CONSERVAZIONE

Conservazione MEDIOCRE

CORPI PERTINENZIALI AGGIUNTI

Corpi Pertinenziali

ELEMENTI DI DETRAZIONE VISIVAElementi di Detrazione Visiva **CATEGORIA DI INTERVENTO AMMISSIBILE**

Intervento MANUTENZIONE ORDINARIA E STRAORDINARIA; RISTRUTTURAZIONE EDILIZIA

Note:

CARATTERIZZAZIONE DELL'EDIFICIO

STATO DI CONSERVAZIONE

INDIRIZZI E CATEGORIE D'INTERVENTO AMMISSIBILI



Foto 1:



Foto 2:



Foto 3:



Carta Tecnica:

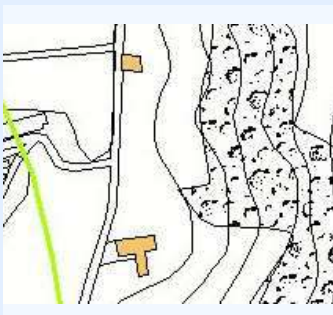

PRGC:



Catasto:

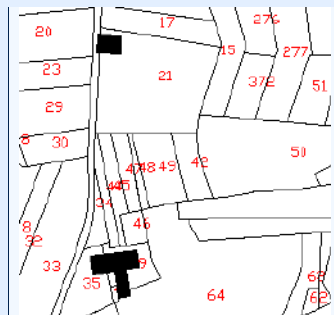

IDENTIFICATIVI

ID Scheda	300	N° Piani	2
N° Scheda 1974	4		
Proprieta	FERRARI ALBERTO, GIUGLARD SARA		
Indirizzo	VIA CIATTALINA 3		
Ambito Paesaggistico PPR	36		
Vincolo Paesaggistico	DM 01/08/1985		
Destinazione d'uso Attual	RESIDENZIALE		
Epoca di Costruzione/Attestato d			
Fonti Documentarie (stralcio app)			
CT Foglio	31	Area_PRGC	1
CT Mappali	35	Classe_PAI	2

STATO ATTUALE

Superficie Lorda Residenziale (mq)	137
Superficie Lorda Agricola e/o Civ. Agricola (mq)	
Volume Residenziale o Civile Agricola (mc)	453
Volume Agricolo (mc)	
Abitanti Attuali	1

IN PROGETTO PRGC

Superficie Lorda Resid. LR 16/2018 (mq)	
Volume Residenziale o Civile Agricola (mc)	453
Abitanti Insediabili LR 16/2018	



COMUNE DI PINO TORINESE

CENSIMENTO DEI FABBRICATI RUSTICI

Num. Censimento Generale

410

Superficie Lorda Resid. o Civ. Agricola (mq) 137

Volume Residenziale LR 16/2018 (mq)

DESTINAZIONE D'USO AMMESSA E PRESCRITTA

Destinazione d'uso Ammessa e Prescritta

MORFOLOGIA INSEDIATIVA E CONTESTO

Morfologia ARRETRATA RISPETTO ALLA STRADA

Orientamento NORD-OVEST

Orogeografico GIACITURA DI MEZZA COSTA

Colmi PERPENDICOLARE ALLA CURVE DI LIVELLO

PERTINENZE

Pertinenze RESIDENZA

TIPOLOGIA ARCHITETTONICA

Tipologia Aggregativa AD ELLE

Tipologia Edilizia MANICA DOPPIA

Tipologia Strutturale MURATURA TRADIZIONALE

Copertura 2 FALDE

Tecniche Costrut. e Mater. TETTO ALLA PIEMONTESE: COPPI; RIVESTIMENTO - INTONACO

Finiture e Caratteri Decor. ZOCCOLATURA - PIETRA DI RIVESTIMENTO; CORNICE

Elementi Archit. Tipizzanti

Altri Elem. Archit. Signific. BALCONE; RINGHIERA IN FERRO

RILEVANZA STORICO-ARCHITETTONICA E DOCUMENTARIA

Rilevanza DI VALORE DOCUMENTARIO

RILEVANZA PAESAGGISTICA

Rilevanza DI VALORE DOCUMENTARIO

STATO DI CONSERVAZIONE

Conservazione BUONO

CORPI PERTINENZIALI AGGIUNTI

Corpi Pertinenziali

ELEMENTI DI DETRAZIONE VISIVAElementi di Detrazione Visiva **CATEGORIA DI INTERVENTO AMMISSIBILE**

Intervento MANUTENZIONE ORDINARIA E STRAORDINARIA; RISTRUTTURAZIONE EDILIZIA

Note:

CARATTERIZZAZIONE DELL'EDIFICIO

STATO DI CONSERVAZIONE

INDIRIZZI E CATEGORIE D'INTERVENTO AMMISSIBILI



Foto 1:



Foto 2:



Foto 3:



Carta Tecnica:

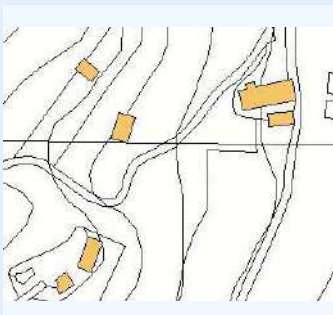

PRGC:

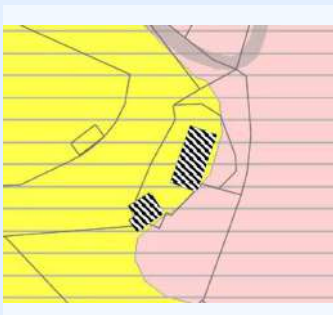

Catasto:

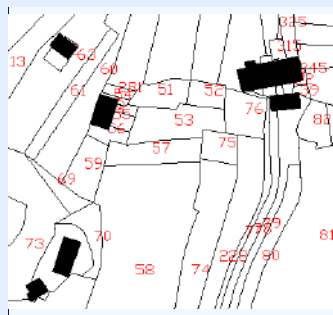

IDENTIFICATIVI

ID Scheda	301	N° Piani	2
N° Scheda 1974	19		
Proprieta	BRIC MOL S.S.		
Indirizzo	VIA CIATTALINA		
Ambito Paesaggistico PPR	36		
Vincolo Paesaggistico	DM 01/08/1985		
Destinazione d'uso Attual	RESIDENZIALE AGRICOLO		
Epoca di Costruzione/Attestato d			
Fonti Documentarie (stralcio app)			
CT Foglio	32	Area_PRGC	1
CT Mappali	67	Classe_PAI	2; 4

STATO ATTUALE

Superficie Lorda Residenziale (mq)	211
Superficie Lorda Agricola e/o Civ. Agricola (mq)	88
Volume Residenziale o Civile Agricola (mc)	695
Volume Agricolo (mc)	290
Abitanti Attuali	2

IN PROGETTO PRGC

Superficie Lorda Resid. LR 16/2018 (mq)	88
Volume Residenziale o Civile Agricola (mc)	695
Abitanti Insediabili LR 16/2018	2



COMUNE DI PINO TORINESE

CENSIMENTO DEI FABBRICATI RUSTICI

Num. Censimento Generale

411

Superficie Lorda Resid. o Civ. Agricola (mq) 211

Volume Residenziale LR 16/2018 (mq) 290

DESTINAZIONE D'USO AMMESSA E PRESCRITTA

Destinazione d'uso Ammessa e Prescritta

MORFOLOGIA INSEDIATIVA E CONTESTO

Morfologia ISOLATA

Orientamento NORD-EST

Orogeografico GIACITURA DI CRINALE

Colmi PARALLELO ALLE CURVE DI LIVELLO

PERTINENZE

Pertinenze RESIDENZA

TIPOLOGIA ARCHITETTONICA

Tipologia Aggregativa

Tipologia Edilizia MANICA DOPPIA

Tipologia Strutturale MURATURA TRADIZIONALE

Copertura 2 FALDE

Tecniche Costrut. e Mater. RIVESTIMENTO - MISTO

Finiture e Caratteri Decor. CORNICE

Elementi Archit. Tipizzanti

Altri Elem. Archit. Signific.

RILEVANZA STORICO-ARCHITETTONICA E DOCUMENTARIA

Rilevanza SIGNIFICATIVO

RILEVANZA PAESAGGISTICA

Rilevanza SIGNIFICATIVO

STATO DI CONSERVAZIONE

Conservazione PESSIMO

CORPI PERTINENZIALI AGGIUNTI

Corpi Pertinenziali BASSI FABBRICATI ADIACENTI; BASSI FABBRICATI ISOLATI

ELEMENTI DI DETRAZIONE VISIVAElementi di Detrazione Visiva **CATEGORIA DI INTERVENTO AMMISSIBILE**

Intervento

Note:

CARATTERIZZAZIONE DELL'EDIFICIO

STATO DI CONSERVAZIONE

INDIRIZZI E CATEGORIE D'INTERVENTO AMMISSIBILI



Foto 1:



Foto 2:



Foto 3:



Carta Tecnica:

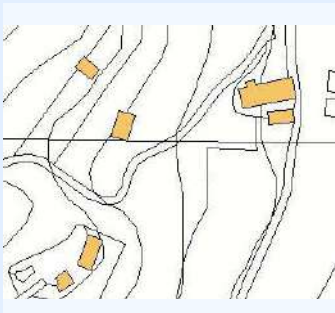

PRGC:

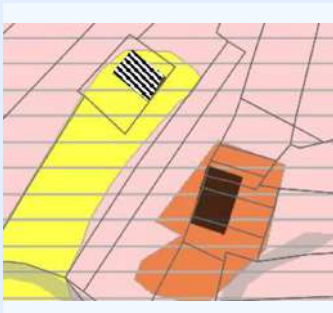

Catasto:

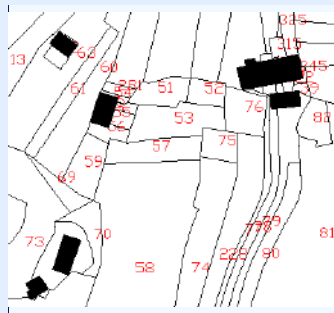

IDENTIFICATIVI

ID Scheda	302	N° Piani	2
N° Scheda 1974	20		
Proprieta	CUCCO CELESTINA		
Indirizzo	VIA CIATTALINA 7		
Ambito Paesaggistico PPR	36		
Vincolo Paesaggistico	DM 01/08/1985		
Destinazione d'uso Attual	RESIDENZIALE		
Epoca di Costruzione/Attestato d			
Fonti Documentarie (stralcio app)			
CT Foglio	32	Area_PRGC	1
CT Mappali	62	Classe_PAI	2; 4

STATO ATTUALE

Superficie Lorda Residenziale (mq)	190
Superficie Lorda Agricola e/o Civ. Agricola (mq)	
Volume Residenziale o Civile Agricola (mc)	628
Volume Agricolo (mc)	
Abitanti Attuali	2

IN PROGETTO PRGC

Superficie Lorda Resid. LR 16/2018 (mq)	
Volume Residenziale o Civile Agricola (mc)	628
Abitanti Insediabili LR 16/2018	



COMUNE DI PINO TORINESE

CENSIMENTO DEI FABBRICATI RUSTICI

Num. Censimento Generale

412

Superficie Lorda Resid. o Civ. Agricola (mq) 190

Volume Residenziale LR 16/2018 (mq)

DESTINAZIONE D'USO AMMESSA E PRESCRITTA

Destinazione d'uso Ammessa e Prescritta

MORFOLOGIA INSEDIATIVA E CONTESTO

Morfologia ISOLATA

Orientamento NORD-EST

Orogeografico GIACITURA DI CRINALE

Colmi PARALLELO ALLE CURVE DI LIVELLO

PERTINENZE

Pertinenze TETTOIA; RESIDENZA

TIPOLOGIA ARCHITETTONICA

Tipologia Aggregativa

Tipologia Edilizia MANICA DOPPIA

Tipologia Strutturale MURATURA TRADIZIONALE

Copertura 2 FALDE

Tecniche Costrut. e Mater. TETTO ALLA PIEMONTESE: COPPI; RIVESTIMENTO - INTONACO

Finiture e Caratteri Decor. ZOCCOLATURA - PIETRA DI RIVESTIMENTO; CORNICE

Elementi Archit. Tipizzanti

Altri Elem. Archit. Signific. BALCONE; INFERRIATE; RINGHIERA IN FERRO

RILEVANZA STORICO-ARCHITETTONICA E DOCUMENTARIA

Rilevanza DI VALORE DOCUMENTARIO

RILEVANZA PAESAGGISTICA

Rilevanza DI VALORE DOCUMENTARIO

STATO DI CONSERVAZIONE

Conservazione BUONO

CORPI PERTINENZIALI AGGIUNTI

Corpi Pertinenziali

ELEMENTI DI DETRAZIONE VISIVAElementi di Detrazione Visiva **CATEGORIA DI INTERVENTO AMMISSIBILE**

Intervento MANUTENZIONE ORDINARIA E STRAORDINARIA; RESTAURO E RISANAMENTO CONSERVATIVO

Note:

CARATTERIZZAZIONE DELL'EDIFICIO

STATO DI CONSERVAZIONE

INDIRIZZI E CATEGORIE D'INTERVENTO AMMISSIBILI



COMUNE DI PINO TORINESE

CENSIMENTO DEI FABBRICATI RUSTICI

Num. Censimento Generale

413

Foto 1:



Foto 2:



Foto 3:



Carta Tecnica:



PRGC:

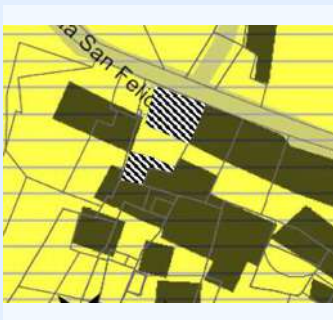

Catasto:

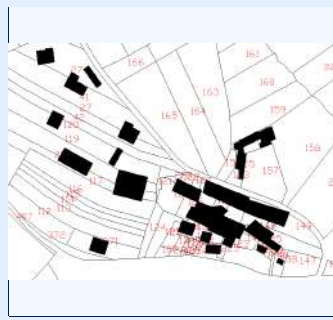

IDENTIFICATIVI

ID Scheda 303

N° Piani 2

N° Scheda 1974 7

Proprietà CASALEGNO ALDO

Indirizzo VIA SAN FELICE 156/4

Ambito Paesaggistico PPR 36

Vincolo Paesaggistico DM 01/08/1985, ART. 142 DLGS 42/2004

Destinazione d'uso Attuale RESIDENZIALE

Epoca di Costruzione/Attestato d

Fonti Documentarie (stralcio app)

CT Foglio 34

Area_PRGC 1

CT Mappali 448

Classe_PAI 2

STATO ATTUALE

Superficie Lorda Residenziale (mq) 238

Superficie Lorda Agricola e/o Civ. Agricola (mq) 147

Volume Residenziale o Civile Agricola (mc) 786

Volume Agricolo (mc) 486

Abitanti Attuali 2

IN PROGETTO PRGC

Superficie Lorda Resid. LR 16/2018 (mq) 147

Volume Residenziale o Civile Agricola (mc) 786

Abitanti Insediabili LR 16/2018 3



COMUNE DI PINO TORINESE

CENSIMENTO DEI FABBRICATI RUSTICI

Num. Censimento Generale

413

Superficie Lorda Resid. o Civ. Agricola (mq) 238

Volume Residenziale LR 16/2018 (mq) 486

DESTINAZIONE D'USO AMMESSA E PRESCRITTA

Destinazione d'uso Ammessa e Prescritta

MORFOLOGIA INSEDIATIVA E CONTESTO

Morfologia AGGREGATA

Orientamento NORD-EST

Orogeografico GIACITURA DI PIANURA/FONDOVALLE

Colmi PARALLELO ALLE CURVE DI LIVELLO

PERTINENZE

Pertinenze RESIDENZA

TIPOLOGIA ARCHITETTONICA

Tipologia Aggregativa

Tipologia Edilizia MANICA DOPPIA

Tipologia Strutturale MURATURA TRADIZIONALE

Copertura 2 FALDE

Tecniche Costrut. e Mater. TETTO ALLA PIEMONTESE: COPPI

Finiture e Caratteri Decor. ZOCCOLATURA - PIETRA DI RIVESTIMENTO

Elementi Archit. Tipizzanti

Altri Elem. Archit. Signific. BALCONE; INFERRIATE; RINGHIERA IN FERRO

RILEVANZA STORICO-ARCHITETTONICA E DOCUMENTARIA

Rilevanza DI VALORE DOCUMENTARIO

RILEVANZA PAESAGGISTICA

Rilevanza DI VALORE DOCUMENTARIO

STATO DI CONSERVAZIONE

Conservazione MEDIOCRE

CORPI PERTINENZIALI AGGIUNTI

Corpi Pertinenziali

ELEMENTI DI DETRAZIONE VISIVAElementi di Detrazione Visiva **CATEGORIA DI INTERVENTO AMMISSIBILE**

Intervento MANUTENZIONE ORDINARIA E STRAORDINARIA; RISTRUTTURAZIONE EDILIZIA

Note:

CARATTERIZZAZIONE DELL'EDIFICIO

STATO DI CONSERVAZIONE

INDIRIZZI E CATEGORIE D'INTERVENTO AMMISSIBILI



COMUNE DI PINO TORINESE

CENSIMENTO DEI FABBRICATI RUSTICI

Num. Censimento Generale

414

Foto 1:



Foto 2:



Foto 3:



Carta Tecnica:

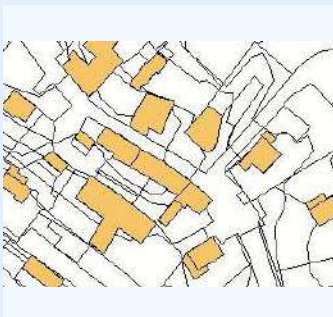

PRGC:



Catasto:



IDENTIFICATIVI

ID Scheda	304	N° Piani	2
N° Scheda 1974	13		
Proprieta	RIGONI IVO		
Indirizzo	VIA SAN FELICE 115		
Ambito Paesaggistico PPR	36		
Vincolo Paesaggistico	DM 01/08/1985		
Destinazione d'uso Attual	RESIDENZIALE		
Epoca di Costruzione/Attestato d			
Fonti Documentarie (stralcio app)			
CT Foglio	22	Area_PRGC	2
CT Mappali	1044	Classe_PA	2; 4

STATO ATTUALE

Superficie Lorda Residenziale (mq)	158
Superficie Lorda Agricola e/o Civ. Agricola (mq)	
Volume Residenziale o Civile Agricola (mc)	522
Volume Agricolo (mc)	
Abitanti Attuali	1

IN PROGETTO PRGC

Superficie Lorda Resid. LR 16/2018 (mq)	
Volume Residenziale o Civile Agricola (mc)	522
Abitanti Insediabili LR 16/2018	



COMUNE DI PINO TORINESE

CENSIMENTO DEI FABBRICATI RUSTICI

Num. Censimento Generale

414

Superficie Lorda Resid. o Civ. Agricola (mq) 158

Volume Residenziale LR 16/2018 (mq)

DESTINAZIONE D'USO AMMESSA E PRESCRITTA

Destinazione d'uso Ammessa e Prescritta

MORFOLOGIA INSEDIATIVA E CONTESTO

Morfologia AGGREGATA

Orientamento NORD-EST

Orogeografico GIACITURA DI MEZZA COSTA

Colmi PERPENDICOLARE ALLA CURVE DI LIVELLO

PERTINENZE

Pertinenze RESIDENZA

TIPOLOGIA ARCHITETTONICA

Tipologia Aggregativa A CORTE APERTA

Tipologia Edilizia MANICA DOPPIA

Tipologia Strutturale MURATURA TRADIZIONALE

Copertura 2 FALDE

Tecniche Costrut. e Mater. TETTO ALLA PIEMONTESE: COPPI; RIVESTIMENTO - INTONACO

Finiture e Caratteri Decor. ZOCCOLATURA - PIETRA DI RIVESTIMENTO

Elementi Archit. Tipizzanti

Altri Elem. Archit. Signific. BALCONE; RINGHIERA IN FERRO

RILEVANZA STORICO-ARCHITETTONICA E DOCUMENTARIA

Rilevanza DI VALORE DOCUMENTARIO

RILEVANZA PAESAGGISTICA

Rilevanza DI VALORE DOCUMENTARIO

STATO DI CONSERVAZIONE

Conservazione BUONO

CORPI PERTINENZIALI AGGIUNTI

Corpi Pertinenziali BASSI FABBRICATI ADIACENTI

ELEMENTI DI DETRAZIONE VISIVAElementi di Detrazione Visiva **CATEGORIA DI INTERVENTO AMMISSIBILE**

Intervento MANUTENZIONE ORDINARIA E STRAORDINARIA; RISTRUTTURAZIONE EDILIZIA

Note:

CARATTERIZZAZIONE DELL'EDIFICIO

STATO DI CONSERVAZIONE

INDIRIZZI E CATEGORIE D'INTERVENTO AMMISSIBILI



COMUNE DI PINO TORINESE

CENSIMENTO DEI FABBRICATI RUSTICI

Num. Censimento Generale

415

Foto 1:



Foto 2:



Foto 3:



Carta Tecnica:



PRGC:



Catasto:

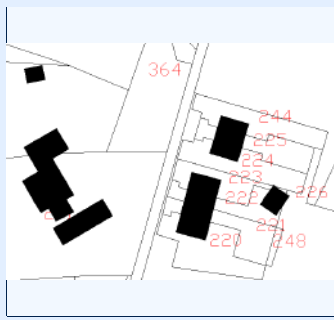

IDENTIFICATIVI

ID Scheda	305	N° Piani	2
N° Scheda 1974			
Proprieta	RAZZETTI LORENZO, RAZZETTI MICHELE, SERRA AMALIA		
Indirizzo	VIA SAN FELICE 108		
Ambito Paesaggistico PPR	36		
Vincolo Paesaggistico	DM 01/08/1985 ART. 142 DLGS 42/2004		
Destinazione d'uso Attual	RESIDENZIALE		
Epoca di Costruzione/Attestato d			
Fonti Documentarie (stralcio app)			
CT Foglio	31	Area_PRGC	1
CT Mappali	246	Classe_PAI	2; 3

STATO ATTUALE

Superficie Lorda Residenziale (mq)	504
Superficie Lorda Agricola e/o Civ. Agricola (mq)	353
Volume Residenziale o Civile Agricola (mc)	1662
Volume Agricolo (mc)	1164
Abitanti Attuali	5

IN PROGETTO PRGC

Superficie Lorda Resid. LR 16/2018 (mq)	
Volume Residenziale o Civile Agricola (mc)	1662
Abitanti Insediabili LR 16/2018	



COMUNE DI PINO TORINESE

CENSIMENTO DEI FABBRICATI RUSTICI

Num. Censimento Generale

415

Superficie Lorda Resid. o Civ. Agricola (mq) 504

Volume Residenziale LR 16/2018 (mq)

DESTINAZIONE D'USO AMMESSA E PRESCRITTA

Destinazione d'uso Ammessa e Prescritta

MORFOLOGIA INSEDIATIVA E CONTESTO

Morfologia AGGREGATA

Orientamento EST - OVEST

Orogeografico GIACITURA DI PIANURA/FONDOVALLE

Colmi PARALLELO ALLE CURVE DI LIVELLO

PERTINENZE

Pertinenze RESIDENZA

TIPOLOGIA ARCHITETTONICA

Tipologia Aggregativa

Tipologia Edilizia MANICA SEMPLICE

Tipologia Strutturale

Copertura PADIGLIONE; 2 FALDE

Tecniche Costrut. e Mater. TETTO ALLA PIEMONTESE: TEGOLE

Finiture e Caratteri Decor. ZOCCOLATURA - PIETRA DI RIVESTIMENTO

Elementi Archit. Tipizzanti

Altri Elem. Archit. Signific.

RILEVANZA STORICO-ARCHITETTONICA E DOCUMENTARIA

Rilevanza IRRILEVANTE

RILEVANZA PAESAGGISTICA

Rilevanza IRRILEVANTE

STATO DI CONSERVAZIONE

Conservazione BUONO

CORPI PERTINENZIALI AGGIUNTI

Corpi Pertinenziali BASSI FABBRICATI ADIACENTI

ELEMENTI DI DETRAZIONE VISIVAElementi di Detrazione Visiva **CATEGORIA DI INTERVENTO AMMISSIBILE**

Intervento MANUTENZIONE ORDINARIA E STRAORDINARIA; RISTRUTTURAZIONE EDILIZIA

Note: NESSUN DATO RILEVATO, MANCA RILIEVO VOLUMI

CARATTERIZZAZIONE DELL'EDIFICIO

STATO DI CONSERVAZIONE

INDIRIZZI E CATEGORIE D'INTERVENTO AMMISSIBILI



COMUNE DI PINO TORINESE

CENSIMENTO DEI FABBRICATI RUSTICI

Num. Censimento Generale

416

Foto 1:



Foto 2:



Foto 3:



Carta Tecnica:



PRGC:

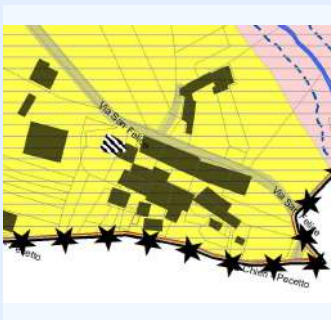

Catasto:

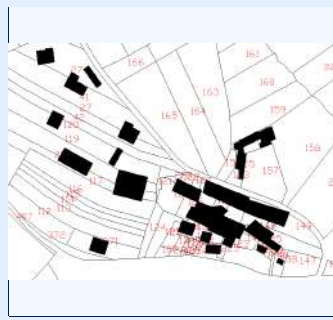

IDENTIFICATIVI

ID Scheda	306	N° Piani	2
N° Scheda 1974	9		
Proprieta	RAZZETTI CARLA		
Indirizzo	VIA SAN FELICE 152		
Ambito Paesaggistico PPR	36		
Vincolo Paesaggistico	DM 01/08/1985, ART 142 DLGS 42/2004		
Destinazione d'uso Attual	RESIDENZIALE		
Epoca di Costruzione/Attestato d			
Fonti Documentarie (stralcio app)			
CT Foglio	34	Area_PRGC	1
CT Mappali	461	Classe_PAI	2

STATO ATTUALE

Superficie Lorda Residenziale (mq)	348
Superficie Lorda Agricola e/o Civ. Agricola (mq)	
Volume Residenziale o Civile Agricola (mc)	1148
Volume Agricolo (mc)	
Abitanti Attuali	3

IN PROGETTO PRGC

Superficie Lorda Resid. LR 16/2018 (mq)	
Volume Residenziale o Civile Agricola (mc)	1148
Abitanti Insediabili LR 16/2018	



COMUNE DI PINO TORINESE

CENSIMENTO DEI FABBRICATI RUSTICI

Num. Censimento Generale

416

Superficie Lorda Resid. o Civ. Agricola (mq) 348

Volume Residenziale LR 16/2018 (mq)

DESTINAZIONE D'USO AMMESSA E PRESCRITTA

Destinazione d'uso Ammessa e Prescritta

MORFOLOGIA INSEDIATIVA E CONTESTO

Morfologia ARRETRATA RISPETTO ALLA STRADA

Orientamento NORD-EST

Orogeografico GIACITURA DI PIANURA/FONDOVALLE

Colmi PARALLELO ALLE CURVE DI LIVELLO

PERTINENZE

Pertinenze RESIDENZA

TIPOLOGIA ARCHITETTONICA

Tipologia Aggregativa A CORTE APERTA

Tipologia Edilizia MANICA DOPPIA

Tipologia Strutturale MURATURA TRADIZIONALE

Copertura 2 FALDE

Tecniche Costrut. e Mater. RIVESTIMENTO - MISTO

Finiture e Caratteri Decor. ZOCCOLATURA - PIETRA DI RIVESTIMENTO; PIATTABANDA

Elementi Archit. Tipizzanti PORTICO

Altri Elem. Archit. Signific. BALCONE; RINGHIERA IN FERRO

RILEVANZA STORICO-ARCHITETTONICA E DOCUMENTARIA

Rilevanza DI VALORE DOCUMENTARIO

RILEVANZA PAESAGGISTICA

Rilevanza DI VALORE DOCUMENTARIO

STATO DI CONSERVAZIONE

Conservazione MEDIOCRE

CORPI PERTINENZIALI AGGIUNTI

Corpi Pertinenziali

ELEMENTI DI DETRAZIONE VISIVAElementi di Detrazione Visiva **CATEGORIA DI INTERVENTO AMMISSIBILE**

Intervento MANUTENZIONE ORDINARIA E STRAORDINARIA; RISTRUTTURAZIONE EDILIZIA

Note:

CARATTERIZZAZIONE DELL'EDIFICIO

STATO DI CONSERVAZIONE

INDIRIZZI E CATEGORIE D'INTERVENTO AMMISSIBILI



COMUNE DI PINO TORINESE

CENSIMENTO DEI FABBRICATI RUSTICI

Num. Censimento Generale

417

Foto 1:



Foto 2:



Foto 3:



Carta Tecnica:



PRGC:



Catasto:

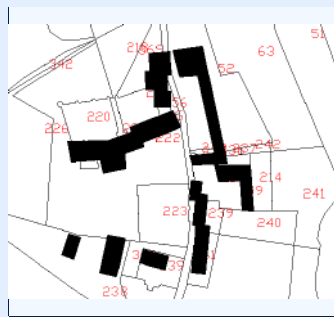

IDENTIFICATIVI

ID Scheda 307

N° Piani 2

N° Scheda 1974 9

Proprietà GIUMIC SS, IMM.RE GOITO, AMIONE RENATA

Indirizzo VIA SAN FELICE 143

Ambito Paesaggistico PPR 36

Vincolo Paesaggistico DM 01/08/1985

Destinazione d'uso Attual RESIDENZIALE

Epoca di Costruzione/Attestato d

Fonti Documentarie (stralcio app)

CT Foglio 30

Area_PRGC 1

CT Mappali 301, 381,464

Classe_PAI 2

STATO ATTUALE

Superficie Lorda Residenziale (mq) 986

Superficie Lorda Agricola e/o Civ. Agricola (mq) 545

Volume Residenziale o Civile Agricola (mc) 3253

Volume Agricolo (mc) 1799

Abitanti Attuali 9

IN PROGETTO PRGC

Superficie Lorda Resid. LR 16/2018 (mq)

Volume Residenziale o Civile Agricola (mc) 3253

Abitanti Insediabili LR 16/2018



COMUNE DI PINO TORINESE

CENSIMENTO DEI FABBRICATI RUSTICI

Num. Censimento Generale

417

Superficie Lorda Resid. o Civ. Agricola (mq) 986

Volume Residenziale LR 16/2018 (mq)

DESTINAZIONE D'USO AMMESSA E PRESCRITTA

Destinazione d'uso Ammessa e Prescritta

MORFOLOGIA INSEDIATIVA E CONTESTO

Morfologia AGGREGATA

Orientamento EST - OVEST

Orogeografico GIACITURA DI PIANURA/FONDOVALLE

Colmi PARALLELO ALLE CURVE DI LIVELLO

PERTINENZE

Pertinenze RESIDENZA

TIPOLOGIA ARCHITETTONICA

Tipologia Aggregativa A CORTE APERTA

Tipologia Edilizia MANICA DOPPIA

Tipologia Strutturale MURATURA TRADIZIONALE

Copertura MISTA

Tecniche Costrut. e Mater. TETTO ALLA PIEMONTESE: COPPI; RIVESTIMENTO - INTONACO

Finiture e Caratteri Decor.

Elementi Archit. Tipizzanti PORTICO

Altri Elem. Archit. Signific. ALTANA; BALCONE; RINGHIERA IN FERRO

RILEVANZA STORICO-ARCHITETTONICA E DOCUMENTARIA

Rilevanza DI VALORE DOCUMENTARIO

RILEVANZA PAESAGGISTICA

Rilevanza DI VALORE DOCUMENTARIO

STATO DI CONSERVAZIONE

Conservazione BUONO

CORPI PERTINENZIALI AGGIUNTI

Corpi Pertinenziali

ELEMENTI DI DETRAZIONE VISIVAElementi di Detrazione Visiva **CATEGORIA DI INTERVENTO AMMISSIBILE**

Intervento MANUTENZIONE ORDINARIA E STRAORDINARIA; RESTAURO E RISANAMENTO CONSERVATIVO

Note:

CARATTERIZZAZIONE DELL'EDIFICIO

STATO DI CONSERVAZIONE

INDIRIZZI E CATEGORIE D'INTERVENTO AMMISSIBILI



COMUNE DI PINO TORINESE

CENSIMENTO DEI FABBRICATI RUSTICI

Num. Censimento Generale

418

Foto 1:



Foto 2:



Foto 3:



Carta Tecnica:



PRGC:

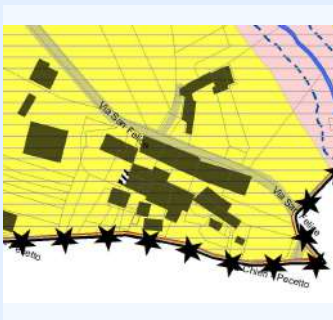

Catasto:

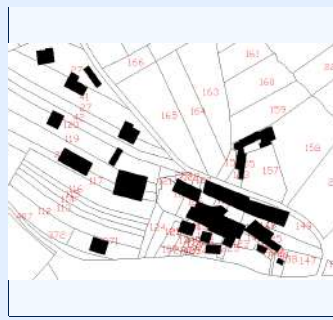

IDENTIFICATIVI

ID Scheda 308

N° Piani 2

N° Scheda 1974 10

Proprietà BOARON ALFONSO

Indirizzo VIA SAN FELICE 154

Ambito Paesaggistico PPR 36

Vincolo Paesaggistico DM 01/08/1985

Destinazione d'uso Attual RESIDENZIALE

Epoca di Costruzione/Attestato d

Fonti Documentarie (stralcio app)

CT Foglio 34

Area_PRGC 1

CT Mappali 231

Classe_PA 2

STATO ATTUALE

Superficie Lorda Residenziale (mq) 518

Superficie Lorda Agricola e/o Civ. Agricola (mq) 102

Volume Residenziale o Civile Agricola (mc) 1710

Volume Agricolo (mc) 336

Abitanti Attuali 5

IN PROGETTO PRGC

Superficie Lorda Resid. LR 16/2018 (mq) 102

Volume Residenziale o Civile Agricola (mc) 1710

Abitanti Insediabili LR 16/2018 2



COMUNE DI PINO TORINESE

CENSIMENTO DEI FABBRICATI RUSTICI

Num. Censimento Generale

418

Superficie Lorda Resid. o Civ. Agricola (mq) 518

Volume Residenziale LR 16/2018 (mq) 336

DESTINAZIONE D'USO AMMESSA E PRESCRITTA

Destinazione d'uso Ammessa e Prescritta

MORFOLOGIA INSEDIATIVA E CONTESTO

Morfologia AGGREGATA

Orientamento EST - OVEST

Orogeografico GIACITURA DI PIANURA/FONDOVALLE

Colmi PERPENDICOLARE ALLA CURVE DI LIVELLO

PERTINENZE

Pertinenze TETTOIA; RESIDENZA

TIPOLOGIA ARCHITETTONICA

Tipologia Aggregativa A CORTE APERTA

Tipologia Edilizia MANICA SEMPLICE

Tipologia Strutturale MURATURA TRADIZIONALE

Copertura MISTA

Tecniche Costrut. e Mater. TETTO ALLA PIEMONTESE: COPPI; RIVESTIMENTO - INTONACO

Finiture e Caratteri Decor.

Elementi Archit. Tipizzanti

Altri Elem. Archit. Signific. BALCONE; RINGHIERA IN FERRO

RILEVANZA STORICO-ARCHITETTONICA E DOCUMENTARIA

Rilevanza DI VALORE DOCUMENTARIO

RILEVANZA PAESAGGISTICA

Rilevanza DI VALORE DOCUMENTARIO

STATO DI CONSERVAZIONE

Conservazione MEDIOCRE

CORPI PERTINENZIALI AGGIUNTI

Corpi Pertinenziali BASSI FABBRICATI ADIACENTI

ELEMENTI DI DETRAZIONE VISIVAElementi di Detrazione Visiva **CATEGORIA DI INTERVENTO AMMISSIBILE**

Intervento MANUTENZIONE ORDINARIA E STRAORDINARIA; RISTRUTTURAZIONE EDILIZIA

Note: CONSISTENZE PRESE DA SCHEDA CENSIMENTO RUSTICI

CARATTERIZZAZIONE DELL'EDIFICIO

STATO DI CONSERVAZIONE

INDIRIZZI E CATEGORIE D'INTERVENTO AMMISSIBILI



Foto 1:



Foto 2:



Foto 3:



Carta Tecnica:



PRGC:

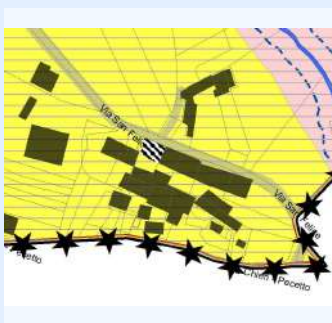

Catasto:

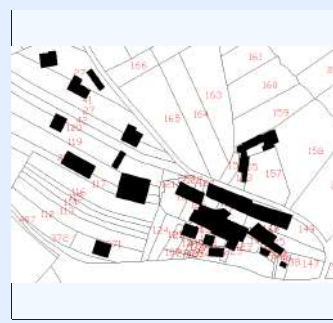

IDENTIFICATIVI

ID Scheda	309	N° Piani	2
N° Scheda 1974	11		
Proprieta	FERRERO PIETRO		
Indirizzo	VIA SAN FELICE 156/3		
Ambito Paesaggistico PPR	36		
Vincolo Paesaggistico	DM 01/08/1985		
Destinazione d'uso Attual	RESIDENZIALE		
Epoca di Costruzione/Attestato d			
Fonti Documentarie (stralcio app)			
CT Foglio	34	Area_PRGC	1
CT Mappali	231	Classe_PAI	2

STATO ATTUALE

Superficie Lorda Residenziale (mq)	415
Superficie Lorda Agricola e/o Civ. Agricola (mq)	
Volume Residenziale o Civile Agricola (mc)	1371
Volume Agricolo (mc)	
Abitanti Attuali	4

IN PROGETTO PRGC

Superficie Lorda Resid. LR 16/2018 (mq)	
Volume Residenziale o Civile Agricola (mc)	1371
Abitanti Insediabili LR 16/2018	



COMUNE DI PINO TORINESE

CENSIMENTO DEI FABBRICATI RUSTICI

Num. Censimento Generale

419

Superficie Lorda Resid. o Civ. Agricola (mq) 415

Volume Residenziale LR 16/2018 (mq)

DESTINAZIONE D'USO AMMESSA E PRESCRITTA

Destinazione d'uso Ammessa e Prescritta

MORFOLOGIA INSEDIATIVA E CONTESTO

Morfologia LUNGO LA STRADA - ALLINEATA

Orientamento NORD-EST

Orogeografico GIACITURA DI PIANURA/FONDOVALLE

Colmi PARALLELO ALLE CURVE DI LIVELLO

PERTINENZE

Pertinenze RESIDENZA

TIPOLOGIA ARCHITETTONICA

Tipologia Aggregativa

Tipologia Edilizia MANICA DOPPIA

Tipologia Strutturale MURATURA TRADIZIONALE

Copertura 2 FALDE

Tecniche Costrut. e Mater. TETTO ALLA PIEMONTESE: COPPI; RIVESTIMENTO - INTONACO

Finiture e Caratteri Decor. ZOCCOLATURA - PIETRA DI RIVESTIMENTO

Elementi Archit. Tipizzanti

Altri Elem. Archit. Signific. BALCONE; INFERRIATE; RINGHIERA IN FERRO

RILEVANZA STORICO-ARCHITETTONICA E DOCUMENTARIA

Rilevanza DI VALORE DOCUMENTARIO

RILEVANZA PAESAGGISTICA

Rilevanza DI VALORE DOCUMENTARIO

STATO DI CONSERVAZIONE

Conservazione MEDIOCRE

CORPI PERTINENZIALI AGGIUNTI

Corpi Pertinenziali

ELEMENTI DI DETRAZIONE VISIVAElementi di Detrazione Visiva **CATEGORIA DI INTERVENTO AMMISSIBILE**

Intervento MANUTENZIONE ORDINARIA E STRAORDINARIA; RISTRUTTURAZIONE EDILIZIA

Note:

CARATTERIZZAZIONE DELL'EDIFICIO

STATO DI CONSERVAZIONE

INDIRIZZI E CATEGORIE D'INTERVENTO AMMISSIBILI



Foto 1:



Foto 2:



Foto 3:



Carta Tecnica:

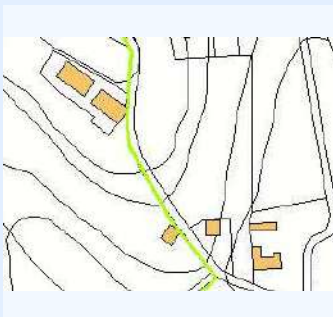

PRGC:

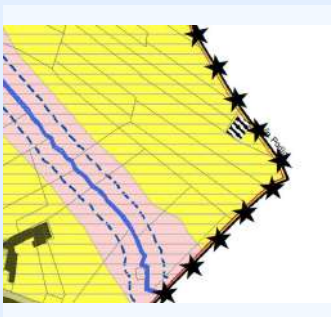

Catasto:

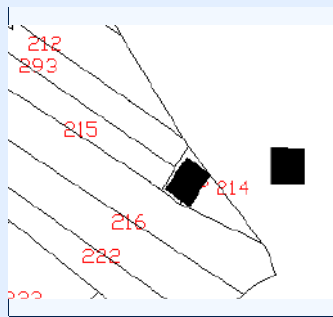

IDENTIFICATIVI

ID Scheda 310

N° Piani 2

N° Scheda 1974 14

Proprietà ZACHELLO ATTILIO

Indirizzo VIA PODIO 120

Ambito Paesaggistico PPR 36

Vincolo Paesaggistico DM 01/08/1985, ART 142 DLGS 42/2004

Destinazione d'uso Attuale CIVILE AGRICOLA, AGRICOLA

Epoca di Costruzione/Attestato d

Fonti Documentarie (stralcio app)

CT Foglio 34

Area_PRGC 1

CT Mappali 449

Classe_PA 2

STATO ATTUALE

Superficie Lorda Residenziale (mq) 103

Superficie Lorda Agricola e/o Civ. Agricola (mq) 186

Volume Residenziale o Civile Agricola (mc) 339

Volume Agricolo (mc) 615

Abitanti Attuali 1

IN PROGETTO PRGC

Superficie Lorda Resid. LR 16/2018 (mq) 186

Volume Residenziale o Civile Agricola (mc) 339

Abitanti Insediabili LR 16/2018 4



COMUNE DI PINO TORINESE

CENSIMENTO DEI FABBRICATI RUSTICI

Num. Censimento Generale

420

Superficie Lorda Resid. o Civ. Agricola (mq) 103

Volume Residenziale LR 16/2018 (mq) 615

DESTINAZIONE D'USO AMMESSA E PRESCRITTA

Destinazione d'uso Ammessa e Prescritta

MORFOLOGIA INSEDIATIVA E CONTESTO

Morfologia ISOLATA

Orientamento NORD-EST

Orogeografico GIACITURA DI PIANURA/FONDOVALLE

Colmi PARALLELO ALLE CURVE DI LIVELLO

PERTINENZE

Pertinenze RESIDENZA

TIPOLOGIA ARCHITETTONICA

Tipologia Aggregativa

Tipologia Edilizia MANICA DOPPIA

Tipologia Strutturale MURATURA TRADIZIONALE

Copertura 2 FALDE

Tecniche Costrut. e Mater. TETTO ALLA PIEMONTESE: COPPI; RIVESTIMENTO - INTONACO

Finiture e Caratteri Decor.

Elementi Archit. Tipizzanti

Altri Elem. Archit. Signific. TAGLIAFUOCO; INFERRIATE

RILEVANZA STORICO-ARCHITETTONICA E DOCUMENTARIA

Rilevanza IRRILEVANTE

RILEVANZA PAESAGGISTICA

Rilevanza IRRILEVANTE

STATO DI CONSERVAZIONE

Conservazione MEDIOCRE

CORPI PERTINENZIALI AGGIUNTI

Corpi Pertinenziali BASSI FABBRICATI ADIACENTI

ELEMENTI DI DETRAZIONE VISIVAElementi di Detrazione Visiva **CATEGORIA DI INTERVENTO AMMISSIBILE**

Intervento MANUTENZIONE ORDINARIA E STRAORDINARIA; RISTRUTTURAZIONE EDILIZIA

Note:

CARATTERIZZAZIONE DELL'EDIFICIO

STATO DI CONSERVAZIONE

INDIRIZZI E CATEGORIE D'INTERVENTO AMMISSIBILI



COMUNE DI PINO TORINESE

CENSIMENTO DEI FABBRICATI RUSTICI

Num. Censimento Generale

421

Foto 1:



Foto 2:



Foto 3:



Carta Tecnica:

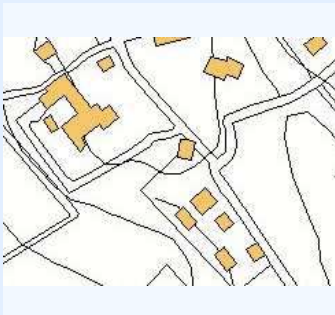

PRGC:

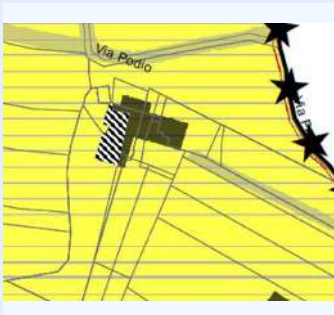

Catasto:

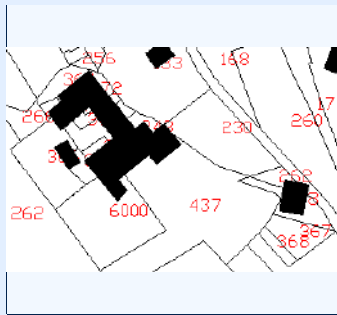

IDENTIFICATIVI

ID Scheda 311

N° Piani 2

N° Scheda 1974 17

Proprietà BAY EDOARDO, LOCATTO GIUSEPPE, LOCATTO PIETRO, GALIMBERTI LAURA

Indirizzo VIA PODIO 96

Ambito Paesaggistico PPR 36

Vincolo Paesaggistico DM 01/08/1985, ART 142 DLGS 42/2004

Destinazione d'uso Attual RESIDENZIALE, AGRICOLA

Epoca di Costruzione/Attestato d

Fonti Documentarie (stralcio app)

CT Foglio 34 Area_PRGC 1

CT Mappali 488, 506 Classe_PAI 2

STATO ATTUALE

Superficie Lorda Residenziale (mq) 168

Superficie Lorda Agricola e/o Civ. Agricola (mq) 378

Volume Residenziale o Civile Agricola (mc) 556

Volume Agricolo (mc) 1247

Abitanti Attuali 2

IN PROGETTO PRGC

Superficie Lorda Resid. LR 16/2018 (mq) 378

Volume Residenziale o Civile Agricola (mc) 556

Abitanti Insediabili LR 16/2018 8



COMUNE DI PINO TORINESE

CENSIMENTO DEI FABBRICATI RUSTICI

Num. Censimento Generale

421

Superficie Lorda Resid. o Civ. Agricola (mq) 168

Volume Residenziale LR 16/2018 (mq) 1247

DESTINAZIONE D'USO AMMESSA E PRESCRITTA

Destinazione d'uso Ammessa e Prescritta

MORFOLOGIA INSEDIATIVA E CONTESTO

Morfologia AGGREGATA

Orientamento NORD-EST

Orogeografico GIACITURA DI PIANURA/FONDOVALLE

Colmi PARALLELO ALLE CURVE DI LIVELLO

PERTINENZE

Pertinenze TETTOIA; RESIDENZA

TIPOLOGIA ARCHITETTONICA

Tipologia Aggregativa A CORTE APERTA

Tipologia Edilizia MANICA DOPPIA

Tipologia Strutturale MURATURA TRADIZIONALE

Copertura MISTA

Tecniche Costrut. e Mater. TETTO ALLA PIEMONTESE: COPPI; RIVESTIMENTO - MISTO

Finiture e Caratteri Decor.

Elementi Archit. Tipizzanti

Altri Elem. Archit. Signific.

RILEVANZA STORICO-ARCHITETTONICA E DOCUMENTARIA

Rilevanza DI VALORE DOCUMENTARIO

RILEVANZA PAESAGGISTICA

Rilevanza DI VALORE DOCUMENTARIO

STATO DI CONSERVAZIONE

Conservazione MEDIOCRE

CORPI PERTINENZIALI AGGIUNTI

Corpi Pertinenziali

ELEMENTI DI DETRAZIONE VISIVAElementi di Detrazione Visiva **CATEGORIA DI INTERVENTO AMMISSIBILE**

Intervento MANUTENZIONE ORDINARIA E STRAORDINARIA; RISTRUTTURAZIONE EDILIZIA

Note:

CARATTERIZZAZIONE DELL'EDIFICIO

STATO DI CONSERVAZIONE

INDIRIZZI E CATEGORIE D'INTERVENTO AMMISSIBILI



Foto 1:



Foto 2:



Foto 3:



Carta Tecnica:

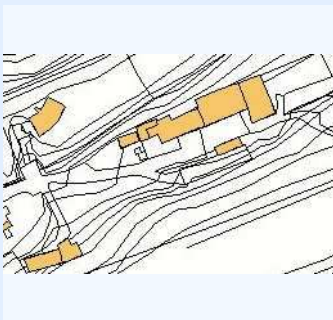

PRGC:

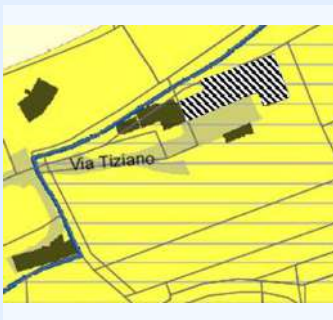

Catasto:

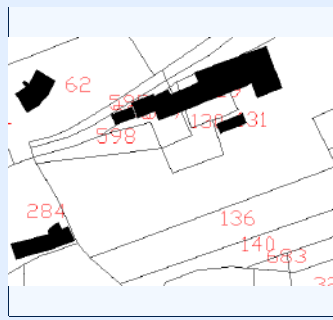

IDENTIFICATIVI

ID Scheda	312	N° Piani	2
N° Scheda 1974	9		
Proprieta	MENZIO GIUSEPPE		
Indirizzo	VIA TIZIANO 14		
Ambito Paesaggistico PPR			
Vincolo Paesaggistico			
Destinazione d'uso Attual	CIVILE AGRICOLA, AGRICOLA		
Epoca di Costruzione/Attestato d			
Fonti Documentarie (stralcio app)			
CT Foglio	24	Area_PRGC	1
CT Mappali	731	Classe_PAI	2

STATO ATTUALE

Superficie Lorda Residenziale (mq)	144
Superficie Lorda Agricola e/o Civ. Agricola (mq)	512
Volume Residenziale o Civile Agricola (mc)	474
Volume Agricolo (mc)	1690
Abitanti Attuali	1

IN PROGETTO PRGC

Superficie Lorda Resid. LR 16/2018 (mq)	512
Volume Residenziale o Civile Agricola (mc)	474
Abitanti Insediabili LR 16/2018	11



COMUNE DI PINO TORINESE

CENSIMENTO DEI FABBRICATI RUSTICI

Num. Censimento Generale

422

Superficie Lorda Resid. o Civ. Agricola (mq) 144

Volume Residenziale LR 16/2018 (mq) 1690

DESTINAZIONE D'USO AMMESSA E PRESCRITTA

Destinazione d'uso Ammessa e Prescritta

MORFOLOGIA INSEDIATIVA E CONTESTO

Morfologia AGGREGATA

Orientamento NORD-OVEST

Orogeografico GIACITURA DI PIANURA/FONDOVALLE

Colmi PARALLELO ALLE CURVE DI LIVELLO

PERTINENZE

Pertinenze TETTOIA; FIENILE; STALLA; RESIDENZA

TIPOLOGIA ARCHITETTONICA

Tipologia Aggregativa

Tipologia Edilizia MANICA DOPPIA

Tipologia Strutturale MURATURA TRADIZIONALE

Copertura MISTA

Tecniche Costrut. e Mater. TETTO ALLA PIEMONTESE: COPPI; RIVESTIMENTO - INTONACO

Finiture e Caratteri Decor.

Elementi Archit. Tipizzanti

Altri Elem. Archit. Signific.

RILEVANZA STORICO-ARCHITETTONICA E DOCUMENTARIA

Rilevanza IRRILEVANTE

RILEVANZA PAESAGGISTICA

Rilevanza IRRILEVANTE

STATO DI CONSERVAZIONE

Conservazione MEDIOCRE

CORPI PERTINENZIALI AGGIUNTI

Corpi Pertinenziali

ELEMENTI DI DETRAZIONE VISIVAElementi di Detrazione Visiva **CATEGORIA DI INTERVENTO AMMISSIBILE**

Intervento MANUTENZIONE ORDINARIA E STRAORDINARIA; RISTRUTTURAZIONE EDILIZIA

Note:

CARATTERIZZAZIONE DELL'EDIFICIO

STATO DI CONSERVAZIONE

INDIRIZZI E CATEGORIE D'INTERVENTO AMMISSIBILI



COMUNE DI PINO TORINESE

CENSIMENTO DEI FABBRICATI RUSTICI

Num. Censimento Generale

423

Foto 1:



Foto 2:



Foto 3:



Carta Tecnica:

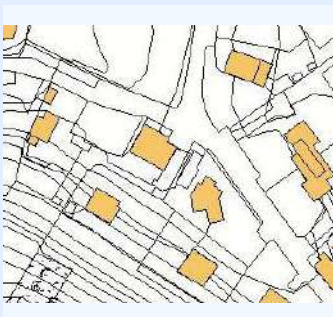

PRGC:

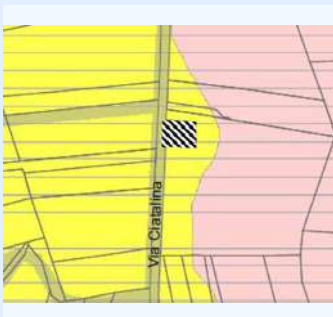

Catasto:



IDENTIFICATIVI

ID Scheda	313	N° Piani	2
N° Scheda 1974	8		
Proprietà	BORGNA SIMONE, MANZONI STEFANIA		
Indirizzo	VIA TETTI ROSERO 1		
Ambito Paesaggistico PPR	36		
Vincolo Paesaggistico	DM 01/08/1985		
Destinazione d'uso Attuale			
Epoca di Costruzione/Attestato d			
Fonti Documentarie (stralcio app)			
CT Foglio	31	Area_PRGC	2
CT Mappali	21	Classe_PA	2

STATO ATTUALE

Superficie Lorda Residenziale (mq)	227
Superficie Lorda Agricola e/o Civ. Agricola (mq)	
Volume Residenziale o Civile Agricola (mc)	750
Volume Agricolo (mc)	
Abitanti Attuali	2

IN PROGETTO PRGC

Superficie Lorda Resid. LR 16/2018 (mq)	
Volume Residenziale o Civile Agricola (mc)	750
Abitanti Insediabili LR 16/2018	



COMUNE DI PINO TORINESE

CENSIMENTO DEI FABBRICATI RUSTICI

Num. Censimento Generale

423

Superficie Lorda Resid. o Civ. Agricola (mq) 227

Volume Residenziale LR 16/2018 (mq)

DESTINAZIONE D'USO AMMESSA E PRESCRITTA

Destinazione d'uso Ammessa e Prescritta

MORFOLOGIA INSEDIATIVA E CONTESTO

Morfologia LUNGO LA STRADA - ALLINEATA

Orientamento NORD-OVEST

Orogeografico GIACITURA DI MEZZA COSTA

Colmi PARALLELO ALLE CURVE DI LIVELLO

PERTINENZE

Pertinenze RESIDENZA

TIPOLOGIA ARCHITETTONICA

Tipologia Aggregativa

Tipologia Edilizia MANICA DOPPIA

Tipologia Strutturale MURATURA TRADIZIONALE

Copertura PADIGLIONE

Tecniche Costrut. e Mater. TETTO ALLA PIEMONTESE: TEGOLE

Finiture e Caratteri Decor.

Elementi Archit. Tipizzanti

Altri Elem. Archit. Signific. BALCONE; RINGHIERA IN FERRO

RILEVANZA STORICO-ARCHITETTONICA E DOCUMENTARIA

Rilevanza IRRILEVANTE

RILEVANZA PAESAGGISTICA

Rilevanza IRRILEVANTE

STATO DI CONSERVAZIONE

Conservazione MEDIOCRE

CORPI PERTINENZIALI AGGIUNTI

Corpi Pertinenziali

ELEMENTI DI DETRAZIONE VISIVAElementi di Detrazione Visiva **CATEGORIA DI INTERVENTO AMMISSIBILE**

Intervento MANUTENZIONE ORDINARIA E STRAORDINARIA; RISTRUTTURAZIONE EDILIZIA

Note:

CARATTERIZZAZIONE DELL'EDIFICIO

STATO DI CONSERVAZIONE

INDIRIZZI E CATEGORIE D'INTERVENTO AMMISSIBILI



Foto 1:



Foto 2:



Foto 3:



Carta Tecnica:

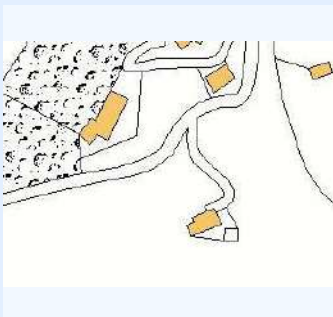

PRGC:



Catasto:

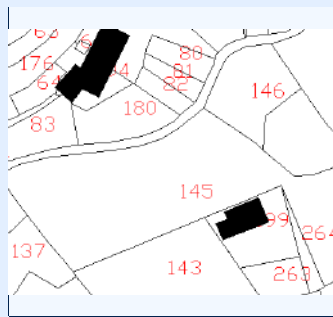

IDENTIFICATIVI

ID Scheda	314	N° Piani	2
N° Scheda 1974	5		
Proprieta	FINUCCI PAOLA		
Indirizzo	VIA ROSERO 2		
Ambito Paesaggistico PPR	36		
Vincolo Paesaggistico	DM 01/08/1985		
Destinazione d'uso Attual	RESIDENZIALE, AGRICOLA		
Epoca di Costruzione/Attestato d			
Fonti Documentarie (stralcio app)			
CT Foglio	22	Area_PRGC	1
CT Mappali	1183	Classe_PAI	

STATO ATTUALE

Superficie Lorda Residenziale (mq)	612
Superficie Lorda Agricola e/o Civ. Agricola (mq)	173
Volume Residenziale o Civile Agricola (mc)	2019
Volume Agricolo (mc)	570
Abitanti Attuali	5

IN PROGETTO PRGC

Superficie Lorda Resid. LR 16/2018 (mq)	173
Volume Residenziale o Civile Agricola (mc)	2019
Abitanti Insediabili LR 16/2018	4



COMUNE DI PINO TORINESE

CENSIMENTO DEI FABBRICATI RUSTICI

Num. Censimento Generale

424

Superficie Lorda Resid. o Civ. Agricola (mq) 612

Volume Residenziale LR 16/2018 (mq) 570

DESTINAZIONE D'USO AMMESSA E PRESCRITTA

Destinazione d'uso Ammessa e Prescritta

MORFOLOGIA INSEDIATIVA E CONTESTO

Morfologia ISOLATA

Orientamento EST - OVEST

Orogeografico GIACITURA DI MEZZA COSTA

Colmi PARALLELO ALLE CURVE DI LIVELLO

PERTINENZE

Pertinenze TETTOIA; RESIDENZA

TIPOLOGIA ARCHITETTONICA

Tipologia Aggregativa

Tipologia Edilizia MANICA DOPPIA

Tipologia Strutturale MURATURA TRADIZIONALE

Copertura 3 FALDE

Tecniche Costrut. e Mater. TETTO ALLA PIEMONTESE: COPPI; RIVESTIMENTO - INTONACO

Finiture e Caratteri Decor.

Elementi Archit. Tipizzanti

Altri Elem. Archit. Signific. BALCONE; RINGHIERA IN FERRO

RILEVANZA STORICO-ARCHITETTONICA E DOCUMENTARIA

Rilevanza DI VALORE DOCUMENTARIO

RILEVANZA PAESAGGISTICA

Rilevanza DI VALORE DOCUMENTARIO

STATO DI CONSERVAZIONE

Conservazione BUONO

CORPI PERTINENZIALI AGGIUNTI

Corpi Pertinenziali

ELEMENTI DI DETRAZIONE VISIVAElementi di Detrazione Visiva **CATEGORIA DI INTERVENTO AMMISSIBILE**

Intervento MANUTENZIONE ORDINARIA E STRAORDINARIA; RISTRUTTURAZIONE EDILIZIA

Note:

CARATTERIZZAZIONE DELL'EDIFICIO

STATO DI CONSERVAZIONE

INDIRIZZI E CATEGORIE D'INTERVENTO AMMISSIBILI



COMUNE DI PINO TORINESE

CENSIMENTO DEI FABBRICATI RUSTICI

Num. Censimento Generale

425

Foto 1:



Foto 2:



Foto 3:



Carta Tecnica:

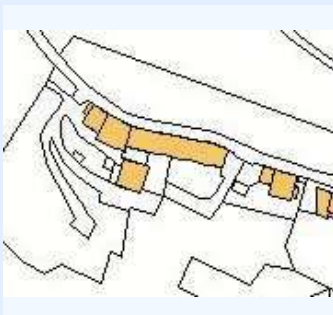

PRGC:



Catasto:

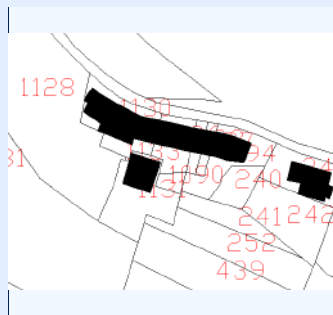

IDENTIFICATIVI

ID Scheda	315A	N° Piani	2
N° Scheda 1974	7		
Proprietà	PALETTO PIERA, PALETTO RITA		
Indirizzo	VIA ROSERO 23		
Ambito Paesaggistico PPR	36		
Vincolo Paesaggistico	DM 01/08/1985		
Destinazione d'uso Attual	RESIDENZIALE		
Epoca di Costruzione/Attestato d			
Fonti Documentarie (stralcio app)			
CT Foglio	22	Area_PRGC	1
CT Mappali	1168	Classe_PAI	2

STATO ATTUALE

Superficie Lorda Residenziale (mq)	126
Superficie Lorda Agricola e/o Civ. Agricola (mq)	
Volume Residenziale o Civile Agricola (mc)	415
Volume Agricolo (mc)	
Abitanti Attuali	1

IN PROGETTO PRGC

Superficie Lorda Resid. LR 16/2018 (mq)	
Volume Residenziale o Civile Agricola (mc)	415
Abitanti Insediabili LR 16/2018	



COMUNE DI PINO TORINESE

CENSIMENTO DEI FABBRICATI RUSTICI

Num. Censimento Generale

425

Superficie Lorda Resid. o Civ. Agricola (mq) 126

Volume Residenziale LR 16/2018 (mq)

DESTINAZIONE D'USO AMMESSA E PRESCRITTA

Destinazione d'uso Ammessa e Prescritta

MORFOLOGIA INSEDIATIVA E CONTESTO

Morfologia AGGREGATA

Orientamento NORD - SUD

Orogeografico GIACITURA DI PIANURA/FONDOVALLE

Colmi PARALLELO ALLE CURVE DI LIVELLO

PERTINENZE

Pertinenze RESIDENZA

TIPOLOGIA ARCHITETTONICA

Tipologia Aggregativa

Tipologia Edilizia

Tipologia Strutturale MURATURA TRADIZIONALE

Copertura MISTA

Tecniche Costrut. e Mater. TETTO ALLA PIEMONTESE: COPPI; RIVESTIMENTO - INTONACO

Finiture e Caratteri Decor. ZOCCOLATURA - CEMENTO; PIATTABANDA

Elementi Archit. Tipizzanti

Altri Elem. Archit. Signific. CANCELLATA/CANCELLO; INFERIATE

RILEVANZA STORICO-ARCHITETTONICA E DOCUMENTARIA

Rilevanza SIGNIFICATIVO

RILEVANZA PAESAGGISTICA

Rilevanza SIGNIFICATIVO

STATO DI CONSERVAZIONE

Conservazione MEDIOCRE

CORPI PERTINENZIALI AGGIUNTI

Corpi Pertinenziali

ELEMENTI DI DETRAZIONE VISIVAElementi di Detrazione Visiva **CATEGORIA DI INTERVENTO AMMISSIBILE**

Intervento MANUTENZIONE ORDINARIA E STRAORDINARIA; RISTRUTTURAZIONE EDILIZIA

Note:

CARATTERIZZAZIONE DELL'EDIFICIO

STATO DI CONSERVAZIONE

INDIRIZZI E CATEGORIE D'INTERVENTO AMMISSIBILI



Foto 1:



Foto 2:



Foto 3:



Carta Tecnica:

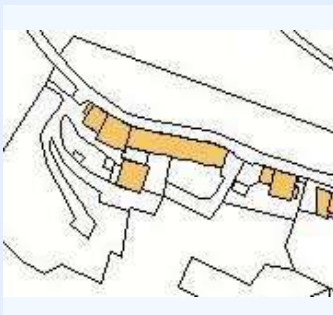

PRGC:



Catasto:

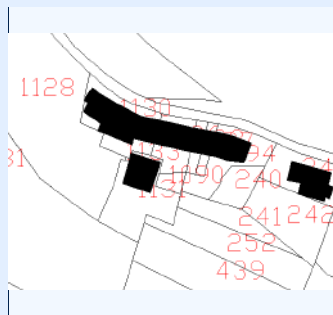

IDENTIFICATIVI

ID Scheda N° Piani N° Scheda 1974 Proprietà Indirizzo Ambito Paesaggistico PPR Vincolo Paesaggistico Destinazione d'uso Attual Epoca di Costruzione/Attestato d Fonti Documentarie (stralcio app) CT Foglio Area_PRGC CT Mappali Classe_PAI

STATO ATTUALE

Superficie Lorda Residenziale (mq) Superficie Lorda Agricola e/o Civ. Agricola (mq) Volume Residenziale o Civile Agricola (mc) Volume Agricolo (mc) Abitanti Attuali

IN PROGETTO PRGC

Superficie Lorda Resid. LR 16/2018 (mq) Volume Residenziale o Civile Agricola (mc) Abitanti Insediabili LR 16/2018



COMUNE DI PINO TORINESE

CENSIMENTO DEI FABBRICATI RUSTICI

Num. Censimento Generale

426

Superficie Lorda Resid. o Civ. Agricola (mq) 297

Volume Residenziale LR 16/2018 (mq)

DESTINAZIONE D'USO AMMESSA E PRESCRITTA

Destinazione d'uso Ammessa e Prescritta

MORFOLOGIA INSEDIATIVA E CONTESTO

Morfologia AGGREGATA

Orientamento NORD - SUD

Orogeografico GIACITURA DI PIANURA/FONDOVALLE

Colmi PARALLELO ALLE CURVE DI LIVELLO

PERTINENZE

Pertinenze RESIDENZA

TIPOLOGIA ARCHITETTONICA

Tipologia Aggregativa

Tipologia Edilizia

Tipologia Strutturale MURATURA TRADIZIONALE

Copertura MISTA

Tecniche Costrut. e Mater. TETTO ALLA PIEMONTESE: COPPI; RIVESTIMENTO - INTONACO

Finiture e Caratteri Decor.

Elementi Archit. Tipizzanti

Altri Elem. Archit. Signific. CANCELLATA/CANCELLO; INFERIATE

RILEVANZA STORICO-ARCHITETTONICA E DOCUMENTARIA

Rilevanza SIGNIFICATIVO

RILEVANZA PAESAGGISTICA

Rilevanza SIGNIFICATIVO

STATO DI CONSERVAZIONE

Conservazione MEDIOCRE

CORPI PERTINENZIALI AGGIUNTI

Corpi Pertinenziali

ELEMENTI DI DETRAZIONE VISIVAElementi di Detrazione Visiva **CATEGORIA DI INTERVENTO AMMISSIBILE**

Intervento MANUTENZIONE ORDINARIA E STRAORDINARIA; RISTRUTTURAZIONE EDILIZIA

Note:

CARATTERIZZAZIONE DELL'EDIFICIO

STATO DI CONSERVAZIONE

INDIRIZZI E CATEGORIE D'INTERVENTO AMMISSIBILI



COMUNE DI PINO TORINESE

CENSIMENTO DEI FABBRICATI RUSTICI

Num. Censimento Generale

427

Foto 1:



Foto 2:



Foto 3:



Carta Tecnica:

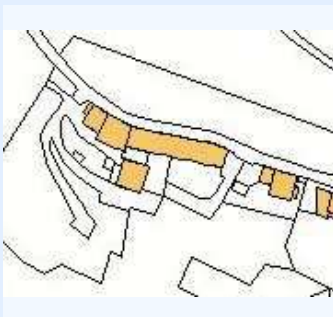

PRGC:



Catasto:

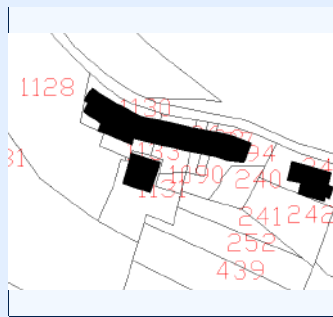

IDENTIFICATIVI

ID Scheda	315C	N° Piani	2
N° Scheda 1974	7		
Proprietà	PALETTO PIERA, PALETTO RITA		
Indirizzo	VIA ROSERO 23		
Ambito Paesaggistico PPR	36		
Vincolo Paesaggistico	DM 01/08/1985		
Destinazione d'uso Attual	AGRICOLA		
Epoca di Costruzione/Attestato d			
Fonti Documentarie (stralcio app)			
CT Foglio	22	Area_PRGC	1
CT Mappali	1168	Classe_PAI	2

STATO ATTUALE

Superficie Lorda Residenziale (mq)	
Superficie Lorda Agricola e/o Civ. Agricola (mq)	86
Volume Residenziale o Civile Agricola (mc)	
Volume Agricolo (mc)	283
Abitanti Attuali	

IN PROGETTO PRGC

Superficie Lorda Resid. LR 16/2018 (mq)	86
Volume Residenziale o Civile Agricola (mc)	
Abitanti Insediabili LR 16/2018	2



COMUNE DI PINO TORINESE

CENSIMENTO DEI FABBRICATI RUSTICI

Num. Censimento Generale

427

Superficie Lorda Resid. o Civ. Agricola (mq)

Volume Residenziale LR 16/2018 (mq)

283

DESTINAZIONE D'USO AMMESSA E PRESCRITTADestinazione d'uso Ammessa e Prescritta **MORFOLOGIA INSEDIATIVA E CONTESTO**Morfologia Orientamento Orogeografico Colmi **PERTINENZE**Pertinenze **TIPOLOGIA ARCHITETTONICA**Tipologia Aggregativa Tipologia Edilizia Tipologia Strutturale Copertura Tecniche Costrut. e Mater. Finiture e Caratteri Decor. Elementi Archit. Tipizzanti Altri Elem. Archit. Signific. **RILEVANZA STORICO-ARCHITETTONICA E DOCUMENTARIA**Rilevanza **RILEVANZA PAESAGGISTICA**Rilevanza **STATO DI CONSERVAZIONE**Conservazione **CORPI PERTINENZIALI AGGIUNTI**Corpi Pertinenziali **ELEMENTI DI DETRAZIONE VISIVA**Elementi di Detrazione Visiva **CATEGORIA DI INTERVENTO AMMISSIBILE**Intervento

Note:

CARATTERIZZAZIONE DELL'EDIFICIO

STATO DI CONSERVAZIONE

INDIRIZZI E CATEGORIE D'INTERVENTO AMMISSIBILI



COMUNE DI PINO TORINESE

CENSIMENTO DEI FABBRICATI RUSTICI

Num. Censimento Generale

428

Foto 1:



Foto 2:



Foto 3:



Carta Tecnica:

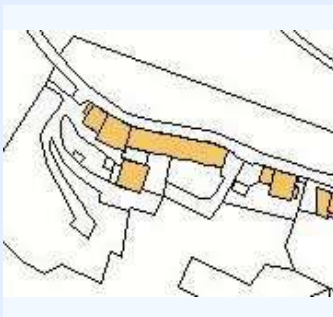

PRGC:



Catasto:

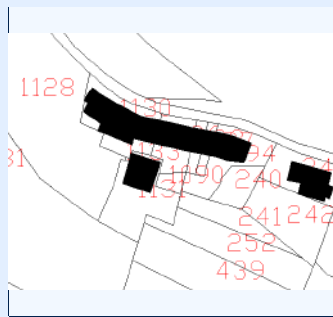

IDENTIFICATIVI

ID Scheda	315D	N° Piani	2
N° Scheda 1974	7		
Proprietà	PALETTO PIERA, PALETTO RITA		
Indirizzo	VIA ROSERO 23		
Ambito Paesaggistico PPR	36		
Vincolo Paesaggistico	DM 01/08/1985		
Destinazione d'uso Attual	RESIDENZIALE		
Epoca di Costruzione/Attestato d			
Fonti Documentarie (stralcio app)			
CT Foglio	22	Area_PRGC	1
CT Mappali	1168	Classe_PA	2

STATO ATTUALE

Superficie Lorda Residenziale (mq)	231
Superficie Lorda Agricola e/o Civ. Agricola (mq)	
Volume Residenziale o Civile Agricola (mc)	761
Volume Agricolo (mc)	
Abitanti Attuali	2

IN PROGETTO PRGC

Superficie Lorda Resid. LR 16/2018 (mq)	
Volume Residenziale o Civile Agricola (mc)	761
Abitanti Insediabili LR 16/2018	



COMUNE DI PINO TORINESE

CENSIMENTO DEI FABBRICATI RUSTICI

Num. Censimento Generale

428

Superficie Lorda Resid. o Civ. Agricola (mq) 231

Volume Residenziale LR 16/2018 (mq)

DESTINAZIONE D'USO AMMESSA E PRESCRITTA

Destinazione d'uso Ammessa e Prescritta

MORFOLOGIA INSEDIATIVA E CONTESTO

Morfologia AGGREGATA

Orientamento NORD - SUD

Orogeografico GIACITURA DI PIANURA/FONDOVALLE

Colmi PARALLELO ALLE CURVE DI LIVELLO

PERTINENZE

Pertinenze RESIDENZA

TIPOLOGIA ARCHITETTONICA

Tipologia Aggregativa

Tipologia Edilizia

Tipologia Strutturale MURATURA TRADIZIONALE

Copertura MISTA

Tecniche Costrut. e Mater. TETTO ALLA PIEMONTESE: COPPI; RIVESTIMENTO - INTONACO

Finiture e Caratteri Decor. ZOCCOLATURA - CEMENTO; PIATTABANDA

Elementi Archit. Tipizzanti

Altri Elem. Archit. Signific. CANCELLATA/CANCELLO; INFERIATE

RILEVANZA STORICO-ARCHITETTONICA E DOCUMENTARIA

Rilevanza SIGNIFICATIVO

RILEVANZA PAESAGGISTICA

Rilevanza SIGNIFICATIVO

STATO DI CONSERVAZIONE

Conservazione MEDIOCRE

CORPI PERTINENZIALI AGGIUNTI

Corpi Pertinenziali

ELEMENTI DI DETRAZIONE VISIVAElementi di Detrazione Visiva **CATEGORIA DI INTERVENTO AMMISSIBILE**

Intervento MANUTENZIONE ORDINARIA E STRAORDINARIA; RISTRUTTURAZIONE EDILIZIA

Note:

CARATTERIZZAZIONE DELL'EDIFICIO

STATO DI CONSERVAZIONE

INDIRIZZI E CATEGORIE D'INTERVENTO AMMISSIBILI



COMUNE DI PINO TORINESE

CENSIMENTO DEI FABBRICATI RUSTICI

Num. Censimento Generale

429

Foto 1:



Foto 2:



Foto 3:



Carta Tecnica:

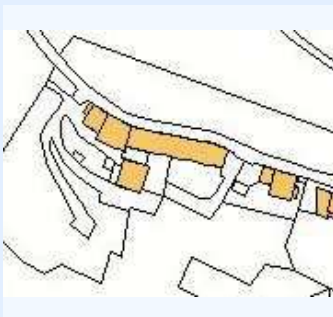

PRGC:



Catasto:

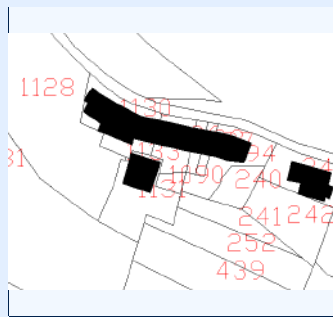

IDENTIFICATIVI

ID Scheda	316	N° Piani	2
N° Scheda 1974	8		
Proprieta	QUARA' MIRELLA		
Indirizzo	VIA ROSERO 21		
Ambito Paesaggistico PPR	36		
Vincolo Paesaggistico	DM 01/08/1985		
Destinazione d'uso Attual	CIVILE AGRICOLA, AGRICOLA		
Epoca di Costruzione/Attestato d			
Fonti Documentarie (stralcio app)			
CT Foglio	22	Area_PRGC	1
CT Mappali	1293	Classe_PAI	2

STATO ATTUALE

Superficie Lorda Residenziale (mq)	272
Superficie Lorda Agricola e/o Civ. Agricola (mq)	81
Volume Residenziale o Civile Agricola (mc)	896
Volume Agricolo (mc)	268
Abitanti Attuali	2

IN PROGETTO PRGC

Superficie Lorda Resid. LR 16/2018 (mq)	81
Volume Residenziale o Civile Agricola (mc)	896
Abitanti Insediabili LR 16/2018	2



COMUNE DI PINO TORINESE

CENSIMENTO DEI FABBRICATI RUSTICI

Num. Censimento Generale

429

Superficie Lorda Resid. o Civ. Agricola (mq) 272

Volume Residenziale LR 16/2018 (mq) 268

DESTINAZIONE D'USO AMMESSA E PRESCRITTA

Destinazione d'uso Ammessa e Prescritta

MORFOLOGIA INSEDIATIVA E CONTESTO

Morfologia AGGREGATA

Orientamento NORD - SUD

Orogeografico GIACITURA DI PIANURA/FONDOVALLE

Colmi PARALLELO ALLE CURVE DI LIVELLO

PERTINENZE

Pertinenze TETTOIA; RESIDENZA

TIPOLOGIA ARCHITETTONICA

Tipologia Aggregativa

Tipologia Edilizia MANICA DOPPIA

Tipologia Strutturale MURATURA TRADIZIONALE

Copertura MISTA

Tecniche Costrut. e Mater. TETTO ALLA PIEMONTESE: COPPI; RIVESTIMENTO - MATTONI

Finiture e Caratteri Decor.

Elementi Archit. Tipizzanti

Altri Elem. Archit. Signific. INFERIATE

RILEVANZA STORICO-ARCHITETTONICA E DOCUMENTARIA

Rilevanza DI VALORE DOCUMENTARIO

RILEVANZA PAESAGGISTICA

Rilevanza DI VALORE DOCUMENTARIO

STATO DI CONSERVAZIONE

Conservazione PESSIMO

CORPI PERTINENZIALI AGGIUNTI

Corpi Pertinenziali

ELEMENTI DI DETRAZIONE VISIVAElementi di Detrazione Visiva **CATEGORIA DI INTERVENTO AMMISSIBILE**

Intervento MANUTENZIONE ORDINARIA E STRAORDINARIA; RISTRUTTURAZIONE EDILIZIA

Note:

CARATTERIZZAZIONE DELL'EDIFICIO

STATO DI CONSERVAZIONE

INDIRIZZI E CATEGORIE D'INTERVENTO AMMISSIBILI



COMUNE DI PINO TORINESE

CENSIMENTO DEI FABBRICATI RUSTICI

Num. Censimento Generale

430

Foto 1:



Carta Tecnica:



Foto 2:



PRGC:

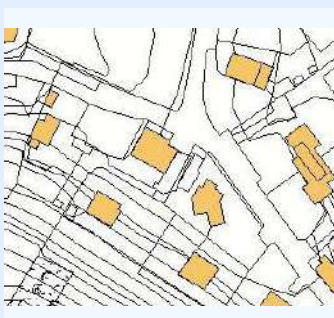

Foto 3:



Catasto:

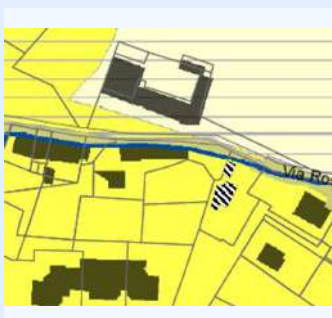

IDENTIFICATIVI

ID Scheda	317	N° Piani	2
N° Scheda 1974	16		
Proprieta	PALETTO PIERLUIGI		
Indirizzo	VIA ROSERO 5		
Ambito Paesaggistico PPR	36		
Vincolo Paesaggistico	DM 01/08/1985		
Destinazione d'uso Attual	RESIDENZIALE		
Epoca di Costruzione/Attestato d			
Fonti Documentarie (stralcio app)			
CT Foglio	22	Area_PRGC	2
CT Mappali	1084	Classe_PAI	2

STATO ATTUALE

Superficie Lorda Residenziale (mq)	402
Superficie Lorda Agricola e/o Civ. Agricola (mq)	
Volume Residenziale o Civile Agricola (mc)	1326
Volume Agricolo (mc)	
Abitanti Attuali	4

IN PROGETTO PRGC

Superficie Lorda Resid. LR 16/2018 (mq)	
Volume Residenziale o Civile Agricola (mc)	1326
Abitanti Insediabili LR 16/2018	



COMUNE DI PINO TORINESE

CENSIMENTO DEI FABBRICATI RUSTICI

Num. Censimento Generale

430

Superficie Lorda Resid. o Civ. Agricola (mq) 402

Volume Residenziale LR 16/2018 (mq)

DESTINAZIONE D'USO AMMESSA E PRESCRITTA

Destinazione d'uso Ammessa e Prescritta

MORFOLOGIA INSEDIATIVA E CONTESTO

Morfologia ARRETRATA RISPETTO ALLA STRADA

Orientamento NORD-OVEST

Orogeografico GIACITURA DI MEZZA COSTA

Colmi PARALLELO ALLE CURVE DI LIVELLO

PERTINENZE

Pertinenze RESIDENZA

TIPOLOGIA ARCHITETTONICA

Tipologia Aggregativa

Tipologia Edilizia MANICA DOPPIA

Tipologia Strutturale MURATURA TRADIZIONALE

Copertura MISTA

Tecniche Costrut. e Mater. TETTO ALLA PIEMONTESE: TEGOLE; RIVESTIMENTO - MISTO

Finiture e Caratteri Decor.

Elementi Archit. Tipizzanti

Altri Elem. Archit. Signific. BALCONE; RINGHIERA IN FERRO

RILEVANZA STORICO-ARCHITETTONICA E DOCUMENTARIA

Rilevanza DI VALORE DOCUMENTARIO

RILEVANZA PAESAGGISTICA

Rilevanza DI VALORE DOCUMENTARIO

STATO DI CONSERVAZIONE

Conservazione BUONO

CORPI PERTINENZIALI AGGIUNTI

Corpi Pertinenziali

ELEMENTI DI DETRAZIONE VISIVAElementi di Detrazione Visiva **CATEGORIA DI INTERVENTO AMMISSIBILE**

Intervento MANUTENZIONE ORDINARIA E STRAORDINARIA; RISTRUTTURAZIONE EDILIZIA

Note:

CARATTERIZZAZIONE DELL'EDIFICIO

STATO DI CONSERVAZIONE

INDIRIZZI E CATEGORIE D'INTERVENTO AMMISSIBILI



COMUNE DI PINO TORINESE

CENSIMENTO DEI FABBRICATI RUSTICI

Num. Censimento Generale

431

Foto 1:



Foto 2:



Foto 3:



Carta Tecnica:

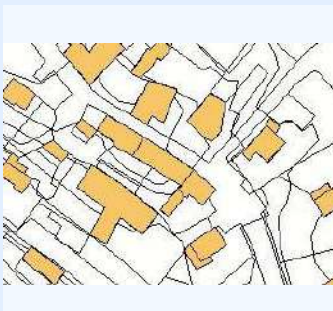

PRGC:



Catasto:



IDENTIFICATIVI

ID Scheda	318A	N° Piani	2
N° Scheda 1974	6		
Proprieta	MESSORI IOLI FRANCESCA, D'ALFONSO ALESSANDRO, SPALLETTI ALBERTA		
Indirizzo	VIA NINO COSTA 1/1		
Ambito Paesaggistico PPR	36		
Vincolo Paesaggistico	DM 01/08/1985		
Destinazione d'uso Attual	RESIDENZIALE		
Epoca di Costruzione/Attestato d			
Fonti Documentarie (stralcio app)			
CT Foglio	22	Area_PRGC	2
CT Mappali	295	Classe_PA	2

STATO ATTUALE

Superficie Lorda Residenziale (mq)	225
Superficie Lorda Agricola e/o Civ. Agricola (mq)	
Volume Residenziale o Civile Agricola (mc)	744
Volume Agricolo (mc)	
Abitanti Attuali	2

IN PROGETTO PRGC

Superficie Lorda Resid. LR 16/2018 (mq)	
Volume Residenziale o Civile Agricola (mc)	744
Abitanti Insediabili LR 16/2018	



COMUNE DI PINO TORINESE

CENSIMENTO DEI FABBRICATI RUSTICI

Num. Censimento Generale

431

Superficie Lorda Resid. o Civ. Agricola (mq) 225

Volume Residenziale LR 16/2018 (mq)

DESTINAZIONE D'USO AMMESSA E PRESCRITTA

Destinazione d'uso Ammessa e Prescritta

MORFOLOGIA INSEDIATIVA E CONTESTO

Morfologia AGGREGATA

Orientamento NORD-EST

Orogeografico GIACITURA DI PIANURA/FONDOVALLE

Colmi PARALLELO ALLE CURVE DI LIVELLO

PERTINENZE

Pertinenze RESIDENZA

TIPOLOGIA ARCHITETTONICA

Tipologia Aggregativa

Tipologia Edilizia MANICA DOPPIA

Tipologia Strutturale MURATURA TRADIZIONALE

Copertura 2 FALDE

Tecniche Costrut. e Mater. TETTO ALLA PIEMONTESE: COPPI; RIVESTIMENTO - INTONACO

Finiture e Caratteri Decor.

Elementi Archit. Tipizzanti

Altri Elem. Archit. Signific. INFERRIATE

RILEVANZA STORICO-ARCHITETTONICA E DOCUMENTARIA

Rilevanza IRRILEVANTE

RILEVANZA PAESAGGISTICA

Rilevanza IRRILEVANTE

STATO DI CONSERVAZIONE

Conservazione MEDIOCRE

CORPI PERTINENZIALI AGGIUNTI

Corpi Pertinenziali

ELEMENTI DI DETRAZIONE VISIVAElementi di Detrazione Visiva **CATEGORIA DI INTERVENTO AMMISSIBILE**

Intervento MANUTENZIONE ORDINARIA E STRAORDINARIA; RISTRUTTURAZIONE EDILIZIA

Note:

CARATTERIZZAZIONE DELL'EDIFICIO

STATO DI CONSERVAZIONE

INDIRIZZI E CATEGORIE D'INTERVENTO AMMISSIBILI



Foto 1:



Foto 2:



Foto 3:



Carta Tecnica:



PRGC:



Catasto:

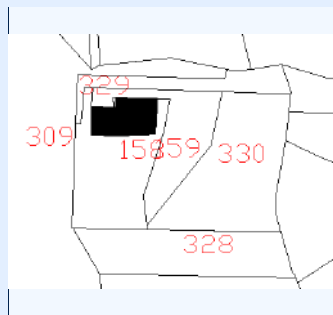

IDENTIFICATIVI

ID Scheda 319

N° Piani 2

N° Scheda 1974 14

Proprietà BRICCARELLO RITA, BRICCARELLO SERGIO, BRICCARELLO CELESTINO

Indirizzo VIA DEL TURCO 1BIS

Ambito Paesaggistico PPR 36

Vincolo Paesaggistico DM 01/08/1985

Destinazione d'uso Attuale RESIDENZIALE, AGRICOLA

Epoca di Costruzione/Attestato d

Fonti Documentarie (stralcio app)

CT Foglio 22

Area_PRGC 1

CT Mappali 345, 828

Classe_PA 2

STATO ATTUALE

Superficie Lorda Residenziale (mq) 198

Superficie Lorda Agricola e/o Civ. Agricola (mq) 198

Volume Residenziale o Civile Agricola (mc) 655

Volume Agricolo (mc) 652

Abitanti Attuali 2

IN PROGETTO PRGC

Superficie Lorda Resid. LR 16/2018 (mq) 198

Volume Residenziale o Civile Agricola (mc) 655

Abitanti Insediabili LR 16/2018 4



COMUNE DI PINO TORINESE

CENSIMENTO DEI FABBRICATI RUSTICI

Num. Censimento Generale

432

Superficie Lorda Resid. o Civ. Agricola (mq) 198

Volume Residenziale LR 16/2018 (mq) 652

DESTINAZIONE D'USO AMMESSA E PRESCRITTA

Destinazione d'uso Ammessa e Prescritta

MORFOLOGIA INSEDIATIVA E CONTESTO

Morfologia LUNGO LA STRADA - A PETTINE

Orientamento NORD - SUD

Orogeografico GIACITURA DI PIANURA/FONDOVALLE

Colmi PERPENDICOLARE ALLA CURVE DI LIVELLO

PERTINENZE

Pertinenze TETTOIA; FIENILE; STALLA; RESIDENZA

TIPOLOGIA ARCHITETTONICA

Tipologia Aggregativa

Tipologia Edilizia MANICA DOPPIA

Tipologia Strutturale MURATURA TRADIZIONALE

Copertura 2 FALDE

Tecniche Costrut. e Mater. TETTO ALLA PIEMONTESE: COPPI; RIVESTIMENTO - INTONACO

Finiture e Caratteri Decor. ZOCCOLATURA - PIETRA DI RIVESTIMENTO

Elementi Archit. Tipizzanti

Altri Elem. Archit. Signific. BALCONE; RINGHIERA IN FERRO

RILEVANZA STORICO-ARCHITETTONICA E DOCUMENTARIA

Rilevanza DI VALORE DOCUMENTARIO

RILEVANZA PAESAGGISTICA

Rilevanza DI VALORE DOCUMENTARIO

STATO DI CONSERVAZIONE

Conservazione MEDIOCRE

CORPI PERTINENZIALI AGGIUNTI

Corpi Pertinenziali

ELEMENTI DI DETRAZIONE VISIVAElementi di Detrazione Visiva **CATEGORIA DI INTERVENTO AMMISSIBILE**

Intervento MANUTENZIONE ORDINARIA E STRAORDINARIA; RISTRUTTURAZIONE EDILIZIA

Note:

CARATTERIZZAZIONE DELL'EDIFICIO

STATO DI CONSERVAZIONE

INDIRIZZI E CATEGORIE D'INTERVENTO AMMISSIBILI



Foto 1:



Foto 2:



Foto 3:



Carta Tecnica:

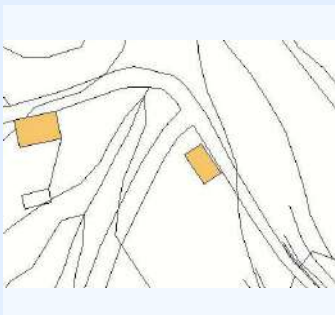

PRGC:



Catasto:



IDENTIFICATIVI

ID Scheda	320	N° Piani	2
N° Scheda 1974	15		
Proprieta	BENSI GIOVANNA		
Indirizzo	VIA DEL TURCO 1		
Ambito Paesaggistico PPR	36		
Vincolo Paesaggistico	DM 01/08/1985		
Destinazione d'uso Attual	RESIDENZIALE, AGRICOLA		
Epoca di Costruzione/Attestato d			
Fonti Documentarie (stralcio app)			
CT Foglio	22	Area_PRGC	1
CT Mappali	1050	Classe_PAI	2

STATO ATTUALE

Superficie Lorda Residenziale (mq)	143
Superficie Lorda Agricola e/o Civ. Agricola (mq)	64
Volume Residenziale o Civile Agricola (mc)	473
Volume Agricolo (mc)	210
Abitanti Attuali	1

IN PROGETTO PRGC

Superficie Lorda Resid. LR 16/2018 (mq)	64
Volume Residenziale o Civile Agricola (mc)	473
Abitanti Insediabili LR 16/2018	1



COMUNE DI PINO TORINESE

CENSIMENTO DEI FABBRICATI RUSTICI

Num. Censimento Generale

433

Superficie Lorda Resid. o Civ. Agricola (mq) 143

Volume Residenziale LR 16/2018 (mq) 210

DESTINAZIONE D'USO AMMESSA E PRESCRITTA

Destinazione d'uso Ammessa e Prescritta

MORFOLOGIA INSEDIATIVA E CONTESTO

Morfologia ISOLATA

Orientamento NORD-OVEST

Orogeografico GIACITURA DI PIANURA/FONDOVALLE

Colmi PARALLELO ALLE CURVE DI LIVELLO

PERTINENZE

Pertinenze TETTOIA; RESIDENZA

TIPOLOGIA ARCHITETTONICA

Tipologia Aggregativa

Tipologia Edilizia MANICA SEMPLICE

Tipologia Strutturale MURATURA TRADIZIONALE

Copertura 2 FALDE

Tecniche Costrut. e Mater. TETTO ALLA PIEMONTESE: COPPI; RIVESTIMENTO - MATTONI

Finiture e Caratteri Decor.

Elementi Archit. Tipizzanti

Altri Elem. Archit. Signific.

RILEVANZA STORICO-ARCHITETTONICA E DOCUMENTARIA

Rilevanza

RILEVANZA PAESAGGISTICA

Rilevanza

STATO DI CONSERVAZIONE

Conservazione PESSIMO

CORPI PERTINENZIALI AGGIUNTI

Corpi Pertinenziali

ELEMENTI DI DETRAZIONE VISIVAElementi di Detrazione Visiva **CATEGORIA DI INTERVENTO AMMISSIBILE**

Intervento MANUTENZIONE ORDINARIA E STRAORDINARIA; RISTRUTTURAZIONE EDILIZIA

Note:

CARATTERIZZAZIONE DELL'EDIFICIO

STATO DI CONSERVAZIONE

INDIRIZZI E CATEGORIE D'INTERVENTO AMMISSIBILI



Foto 1:



Foto 2:



Foto 3:



Carta Tecnica:

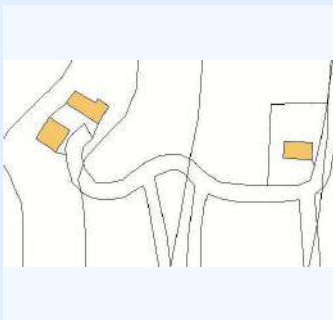

PRGC:

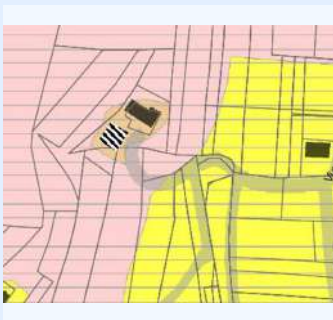

Catasto:



IDENTIFICATIVI

ID Scheda 321A

N° Piani 2

N° Scheda 1974 16

Proprieta BOVERO GIACINTO

Indirizzo VIA DEL TURCO 6

Ambito Paesaggistico PPR 36

Vincolo Paesaggistico DM 01/08/1985

Destinazione d'uso Attual CIVILE AGRICOLA, AGRICOLA

Epoca di Costruzione/Attestato d

Fonti Documentarie (stralcio app)

CT Foglio 32

Area_PRGC 1

CT Mappali 427

Classe_PAI 3; 4

STATO ATTUALE

Superficie Lorda Residenziale (mq) 185

Superficie Lorda Agricola e/o Civ. Agricola (mq) 28

Volume Residenziale o Civile Agricola (mc) 609

Volume Agricolo (mc) 94

Abitanti Attuali 2

IN PROGETTO PRGC

Superficie Lorda Resid. LR 16/2018 (mq) 28

Volume Residenziale o Civile Agricola (mc) 609

Abitanti Insediabili LR 16/2018 1



COMUNE DI PINO TORINESE

CENSIMENTO DEI FABBRICATI RUSTICI

Num. Censimento Generale

434

Superficie Lorda Resid. o Civ. Agricola (mq) 185

Volume Residenziale LR 16/2018 (mq) 94

DESTINAZIONE D'USO AMMESSA E PRESCRITTA

Destinazione d'uso Ammessa e Prescritta

MORFOLOGIA INSEDIATIVA E CONTESTO

Morfologia ISOLATA

Orientamento NORD-EST

Orogeografico GIACITURA DI MEZZA COSTA

Colmi PERPENDICOLARE ALLA CURVE DI LIVELLO

PERTINENZE

Pertinenze TETTOIA; RESIDENZA

TIPOLOGIA ARCHITETTONICA

Tipologia Aggregativa

Tipologia Edilizia UNITA' SISTEMICA

Tipologia Strutturale MURATURA TRADIZIONALE

Copertura MISTA

Tecniche Costrut. e Mater. TETTO ALLA PIEMONTESE: COPPI; RIVESTIMENTO - MISTO

Finiture e Caratteri Decor.

Elementi Archit. Tipizzanti

Altri Elem. Archit. Signific. BALCONE; RINGHIERA IN FERRO

RILEVANZA STORICO-ARCHITETTONICA E DOCUMENTARIA

Rilevanza IRRILEVANTE

RILEVANZA PAESAGGISTICA

Rilevanza IRRILEVANTE

STATO DI CONSERVAZIONE

Conservazione MEDIOCRE

CORPI PERTINENZIALI AGGIUNTI

Corpi Pertinenziali

ELEMENTI DI DETRAZIONE VISIVAElementi di Detrazione Visiva **CATEGORIA DI INTERVENTO AMMISSIBILE**

Intervento MANUTENZIONE ORDINARIA E STRAORDINARIA; RISTRUTTURAZIONE EDILIZIA

Note:

CARATTERIZZAZIONE DELL'EDIFICIO

STATO DI CONSERVAZIONE

INDIRIZZI E CATEGORIE D'INTERVENTO AMMISSIBILI



Foto 1:



Foto 2:



Foto 3:



Carta Tecnica:

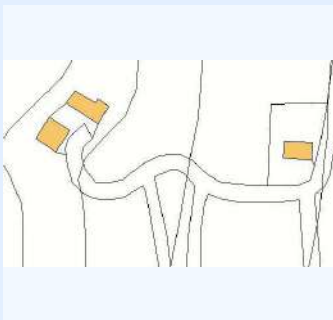

PRGC:



Catasto:



IDENTIFICATIVI

ID Scheda 321B

N° Piani 2

N° Scheda 1974 16

Proprieta BOVERO GIACINTO

Indirizzo VIA DEL TURCO 6

Ambito Paesaggistico PPR 36

Vincolo Paesaggistico DM 01/08/1985

Destinazione d'uso Attual AGRICOLA

Epoca di Costruzione/Attestato d

Fonti Documentarie (stralcio app)

CT Foglio 32

Area_PRGC 1

CT Mappali 427

Classe_PA 3; 4

STATO ATTUALE

Superficie Lorda Residenziale (mq)

Superficie Lorda Agricola e/o Civ. Agricola (mq) 221

Volume Residenziale o Civile Agricola (mc)

Volume Agricolo (mc) 729

Abitanti Attuali

IN PROGETTO PRGC

Superficie Lorda Resid. LR 16/2018 (mq) 221

Volume Residenziale o Civile Agricola (mc)

Abitanti Insediabili LR 16/2018 5



COMUNE DI PINO TORINESE

CENSIMENTO DEI FABBRICATI RUSTICI

Num. Censimento Generale

435

Superficie Lorda Resid. o Civ. Agricola (mq)

Volume Residenziale LR 16/2018 (mq)

729

DESTINAZIONE D'USO AMMESSA E PRESCRITTADestinazione d'uso Ammessa e Prescritta **MORFOLOGIA INSEDIATIVA E CONTESTO**Morfologia Orientamento Orogeografico Colmi **PERTINENZE**Pertinenze **TIPOLOGIA ARCHITETTONICA**Tipologia Aggregativa Tipologia Edilizia Tipologia Strutturale Copertura Tecniche Costrut. e Mater. Finiture e Caratteri Decor. Elementi Archit. Tipizzanti Altri Elem. Archit. Signific. **RILEVANZA STORICO-ARCHITETTONICA E DOCUMENTARIA**Rilevanza **RILEVANZA PAESAGGISTICA**Rilevanza **STATO DI CONSERVAZIONE**Conservazione **CORPI PERTINENZIALI AGGIUNTI**Corpi Pertinenziali **ELEMENTI DI DETRAZIONE VISIVA**Elementi di Detrazione Visiva **CATEGORIA DI INTERVENTO AMMISSIBILE**Intervento

Note:

CARATTERIZZAZIONE DELL'EDIFICIO

STATO DI CONSERVAZIONE

INDIRIZZI E CATEGORIE D'INTERVENTO AMMISSIBILI



Foto 1:



Foto 2:



Foto 3:



Carta Tecnica:

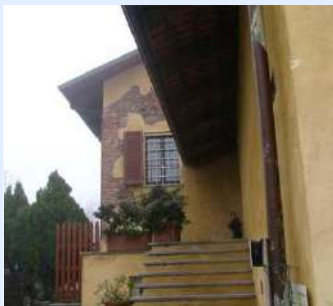

PRGC:



Catasto:

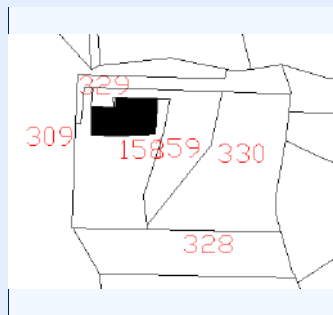

IDENTIFICATIVI

ID Scheda N° Piani N° Scheda 1974 Proprietà Indirizzo Ambito Paesaggistico PPR Vincolo Paesaggistico Destinazione d'uso Attuale

Epoca di Costruzione/Attestato d

Fonti Documentarie (stralcio app)

CT Foglio

Area_PRGC

CT Mappali

Classe_PA

STATO ATTUALE

Superficie Lorda Residenziale (mq) Superficie Lorda Agricola e/o Civ. Agricola (mq) Volume Residenziale o Civile Agricola (mc) Volume Agricolo (mc) Abitanti Attuali

IN PROGETTO PRGC

Superficie Lorda Resid. LR 16/2018 (mq) Volume Residenziale o Civile Agricola (mc) Abitanti Insediabili LR 16/2018



COMUNE DI PINO TORINESE

CENSIMENTO DEI FABBRICATI RUSTICI

Num. Censimento Generale

436

Superficie Lorda Resid. o Civ. Agricola (mq) 380

Volume Residenziale LR 16/2018 (mq)

DESTINAZIONE D'USO AMMESSA E PRESCRITTA

Destinazione d'uso Ammessa e Prescritta

MORFOLOGIA INSEDIATIVA E CONTESTO

Morfologia LUNGO LA STRADA - A PETTINE

Orientamento NORD - SUD

Orogeografico GIACITURA DI PIANURA/FONDOVALLE

Colmi PERPENDICOLARE ALLA CURVE DI LIVELLO

PERTINENZE

Pertinenze TETTOIA; RESIDENZA

TIPOLOGIA ARCHITETTONICA

Tipologia Aggregativa

Tipologia Edilizia MANICA DOPPIA

Tipologia Strutturale MURATURA TRADIZIONALE

Copertura MISTA

Tecniche Costrut. e Mater. TETTO ALLA PIEMONTESE: COPPI; RIVESTIMENTO - MISTO

Finiture e Caratteri Decor.

Elementi Archit. Tipizzanti

Altri Elem. Archit. Signific. INFERIATE

RILEVANZA STORICO-ARCHITETTONICA E DOCUMENTARIA

Rilevanza DI VALORE DOCUMENTARIO

RILEVANZA PAESAGGISTICA

Rilevanza DI VALORE DOCUMENTARIO

STATO DI CONSERVAZIONE

Conservazione BUONO

CORPI PERTINENZIALI AGGIUNTI

Corpi Pertinenziali

ELEMENTI DI DETRAZIONE VISIVAElementi di Detrazione Visiva **CATEGORIA DI INTERVENTO AMMISSIBILE**

Intervento MANUTENZIONE ORDINARIA E STRAORDINARIA; RESTAURO E RISANAMENTO CONSERVATIVO

Note:

CARATTERIZZAZIONE DELL'EDIFICIO

STATO DI CONSERVAZIONE

INDIRIZZI E CATEGORIE D'INTERVENTO AMMISSIBILI



COMUNE DI PINO TORINESE

CENSIMENTO DEI FABBRICATI RUSTICI

Num. Censimento Generale

437

Foto 1:



Foto 2:



Foto 3:



Carta Tecnica:

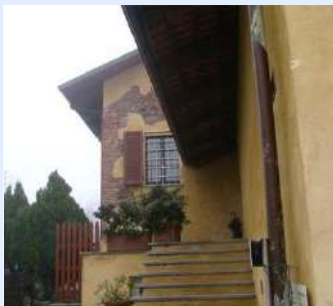

PRGC:



Catasto:

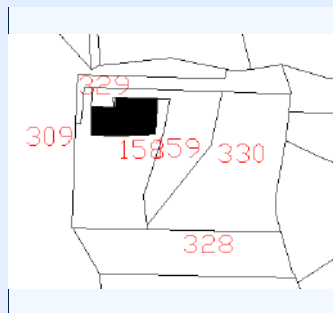

IDENTIFICATIVI

ID Scheda 322B

N° Piani 2

N° Scheda 1974 7

Proprietà KLAASS NILS, KLAASS WIEBKE

Indirizzo VIA DEL TURCO 3

Ambito Paesaggistico PPR 36

Vincolo Paesaggistico DM 01/08/1985

Destinazione d'uso Attuale CIVILE AGRICOLA, AGRICOLA

Epoca di Costruzione/Attestato d

Fonti Documentarie (stralcio app)

CT Foglio 31

Area_PRGC 1

CT Mappali 158, 388

Classe_PA 2

STATO ATTUALE

Superficie Lorda Residenziale (mq) 165

Superficie Lorda Agricola e/o Civ. Agricola (mq) 146

Volume Residenziale o Civile Agricola (mc) 544

Volume Agricolo (mc) 482

Abitanti Attuali 1

IN PROGETTO PRGC

Superficie Lorda Resid. LR 16/2018 (mq)

Volume Residenziale o Civile Agricola (mc) 544

Abitanti Insediabili LR 16/2018



COMUNE DI PINO TORINESE

CENSIMENTO DEI FABBRICATI RUSTICI

Num. Censimento Generale

437

Superficie Lorda Resid. o Civ. Agricola (mq) 165

Volume Residenziale LR 16/2018 (mq)

DESTINAZIONE D'USO AMMESSA E PRESCRITTA

Destinazione d'uso Ammessa e Prescritta

MORFOLOGIA INSEDIATIVA E CONTESTO

Morfologia LUNGO LA STRADA - A PETTINE

Orientamento NORD - SUD

Orogeografico GIACITURA DI PIANURA/FONDOVALLE

Colmi PERPENDICOLARE ALLA CURVE DI LIVELLO

PERTINENZE

Pertinenze TETTOIA; RESIDENZA

TIPOLOGIA ARCHITETTONICA

Tipologia Aggregativa

Tipologia Edilizia MANICA DOPPIA

Tipologia Strutturale MURATURA TRADIZIONALE

Copertura MISTA

Tecniche Costrut. e Mater. TETTO ALLA PIEMONTESE: COPPI; RIVESTIMENTO - MISTO

Finiture e Caratteri Decor.

Elementi Archit. Tipizzanti

Altri Elem. Archit. Signific. INFERIATE

RILEVANZA STORICO-ARCHITETTONICA E DOCUMENTARIA

Rilevanza DI VALORE DOCUMENTARIO

RILEVANZA PAESAGGISTICA

Rilevanza DI VALORE DOCUMENTARIO

STATO DI CONSERVAZIONE

Conservazione BUONO

CORPI PERTINENZIALI AGGIUNTI

Corpi Pertinenziali

ELEMENTI DI DETRAZIONE VISIVAElementi di Detrazione Visiva **CATEGORIA DI INTERVENTO AMMISSIBILE**

Intervento MANUTENZIONE ORDINARIA E STRAORDINARIA; RESTAURO E RISANAMENTO CONSERVATIVO

Note:

CARATTERIZZAZIONE DELL'EDIFICIO

STATO DI CONSERVAZIONE

INDIRIZZI E CATEGORIE D'INTERVENTO AMMISSIBILI



Foto 1:



Carta Tecnica:



Foto 2:



PRGC:

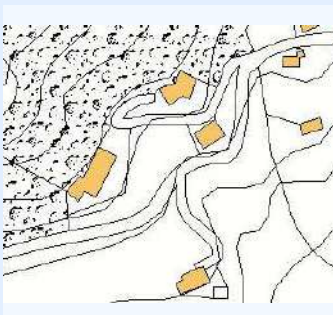

Foto 3:



Catasto:

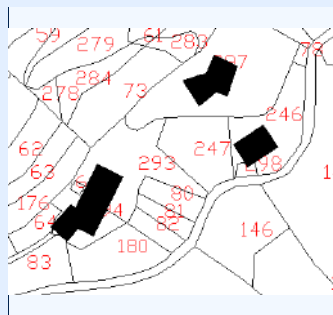

IDENTIFICATIVI

ID Scheda	323	N° Piani	2
N° Scheda 1974	1		
Proprieta	BASSO MARISA		
Indirizzo	VIA ROSERO		
Ambito Paesaggistico PPR	36		
Vincolo Paesaggistico	DM 01/08/1985		
Destinazione d'uso Attual	RESIDENZIALE, AGRICOLA		
Epoca di Costruzione/Attestato d			
Fonti Documentarie (stralcio app)			
CT Foglio	21	Area_PRGC	1
CT Mappali	294	Classe_PAI	2

STATO ATTUALE

Superficie Lorda Residenziale (mq)	191
Superficie Lorda Agricola e/o Civ. Agricola (mq)	158
Volume Residenziale o Civile Agricola (mc)	631
Volume Agricolo (mc)	522
Abitanti Attuali	2

IN PROGETTO PRGC

Superficie Lorda Resid. LR 16/2018 (mq)	158
Volume Residenziale o Civile Agricola (mc)	631
Abitanti Insediabili LR 16/2018	3



COMUNE DI PINO TORINESE

CENSIMENTO DEI FABBRICATI RUSTICI

Num. Censimento Generale

438

Superficie Lorda Resid. o Civ. Agricola (mq) 191

Volume Residenziale LR 16/2018 (mq) 522

DESTINAZIONE D'USO AMMESSA E PRESCRITTA

Destinazione d'uso Ammessa e Prescritta

MORFOLOGIA INSEDIATIVA E CONTESTO

Morfologia ISOLATA

Orientamento NORD-OVEST

Orogeografico GIACITURA DI CRINALE

Colmi PARALLELO ALLE CURVE DI LIVELLO

PERTINENZE

Pertinenze TETTOIA; FIENILE; STALLA; RESIDENZA

TIPOLOGIA ARCHITETTONICA

Tipologia Aggregativa

Tipologia Edilizia UNITA' SISTEMICA

Tipologia Strutturale MURATURA TRADIZIONALE

Copertura MISTA

Tecniche Costrut. e Mater. TETTO ALLA PIEMONTESE: COPPI; RIVESTIMENTO - INTONACO

Finiture e Caratteri Decor. ZOCCOLATURA - PIETRA DI RIVESTIMENTO

Elementi Archit. Tipizzanti

Altri Elem. Archit. Signific. INFERRIATE

RILEVANZA STORICO-ARCHITETTONICA E DOCUMENTARIA

Rilevanza IRRILEVANTE

RILEVANZA PAESAGGISTICA

Rilevanza IRRILEVANTE

STATO DI CONSERVAZIONE

Conservazione BUONO

CORPI PERTINENZIALI AGGIUNTI

Corpi Pertinenziali

ELEMENTI DI DETRAZIONE VISIVAElementi di Detrazione Visiva **CATEGORIA DI INTERVENTO AMMISSIBILE**

Intervento MANUTENZIONE ORDINARIA E STRAORDINARIA; RISTRUTTURAZIONE EDILIZIA

Note: TETTI SPROTTI

CARATTERIZZAZIONE DELL'EDIFICIO

STATO DI CONSERVAZIONE

INDIRIZZI E CATEGORIE D'INTERVENTO AMMISSIBILI



COMUNE DI PINO TORINESE

CENSIMENTO DEI FABBRICATI RUSTICI

Num. Censimento Generale

439

Foto 1:



Carta Tecnica:



Foto 2:



PRGC:

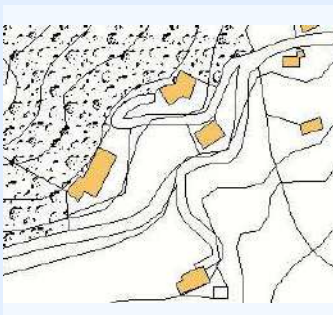

Foto 3:



Catasto:

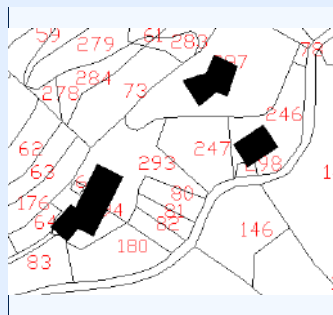

IDENTIFICATIVI

ID Scheda

324

N° Piani

2

N° Scheda 1974

2

Proprieta

BASSO MARISA

Indirizzo

VIA ROSERO

Ambito Paesaggistico PPR

36

Vincolo Paesaggistico

DM 01/08/1985

Destinazione d'uso Attual

RESIDENZIALE, AGRICOLA

Epoca di Costruzione/Attestato d

Fonti Documentarie (stralcio app)

CT Foglio

21

Area_PRGC

1

CT Mappali

293

Classe_PA

2

STATO ATTUALE

Superficie Lorda Residenziale (mq)

211

Superficie Lorda Agricola e/o Civ. Agricola (mq)

105

Volume Residenziale o Civile Agricola (mc)

696

Volume Agricolo (mc)

348

Abitanti Attuali

2

IN PROGETTO PRGC

Superficie Lorda Resid. LR 16/2018 (mq)

105

Volume Residenziale o Civile Agricola (mc)

696

Abitanti Insediabili LR 16/2018

2



COMUNE DI PINO TORINESE

CENSIMENTO DEI FABBRICATI RUSTICI

Num. Censimento Generale

439

Superficie Lorda Resid. o Civ. Agricola (mq) 211

Volume Residenziale LR 16/2018 (mq) 348

DESTINAZIONE D'USO AMMESSA E PRESCRITTA

Destinazione d'uso Ammessa e Prescritta

MORFOLOGIA INSEDIATIVA E CONTESTO

Morfologia ISOLATA

Orientamento NORD-OVEST

Orogeografico GIACITURA DI CRINALE

Colmi PARALLELO ALLE CURVE DI LIVELLO

PERTINENZE

Pertinenze FIENILE; RESIDENZA

TIPOLOGIA ARCHITETTONICA

Tipologia Aggregativa

Tipologia Edilizia MANICA DOPPIA

Tipologia Strutturale MURATURA TRADIZIONALE

Copertura 2 FALDE

Tecniche Costrut. e Mater. TETTO ALLA PIEMONTESE: COPPI; RIVESTIMENTO - MISTO

Finiture e Caratteri Decor.

Elementi Archit. Tipizzanti

Altri Elem. Archit. Signific. CANCELLATA/CANCELLO

RILEVANZA STORICO-ARCHITETTONICA E DOCUMENTARIA

Rilevanza IRRILEVANTE

RILEVANZA PAESAGGISTICA

Rilevanza IRRILEVANTE

STATO DI CONSERVAZIONE

Conservazione MEDIOCRE

CORPI PERTINENZIALI AGGIUNTI

Corpi Pertinenziali

ELEMENTI DI DETRAZIONE VISIVAElementi di Detrazione Visiva **CATEGORIA DI INTERVENTO AMMISSIBILE**

Intervento MANUTENZIONE ORDINARIA E STRAORDINARIA; RISTRUTTURAZIONE EDILIZIA

Note: TETTI SPROTTI

CARATTERIZZAZIONE DELL'EDIFICIO

STATO DI CONSERVAZIONE

INDIRIZZI E CATEGORIE D'INTERVENTO AMMISSIBILI



COMUNE DI PINO TORINESE

CENSIMENTO DEI FABBRICATI RUSTICI

Num. Censimento Generale

440

Foto 1:



Foto 2:



Foto 3:



Carta Tecnica:

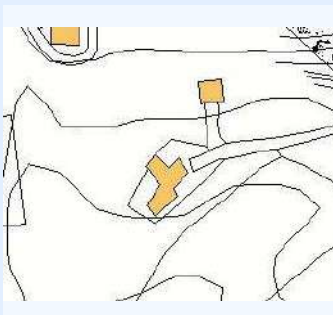

PRGC:



Catasto:

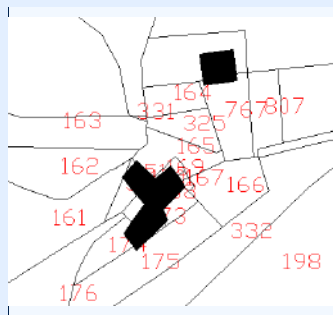

IDENTIFICATIVI

ID Scheda	325A	N° Piani	2
N° Scheda 1974	2		
Proprietà	BRUNI GISELLA, BRUNI SILVIA, MUGGIANA GIUSEPPINA		
Indirizzo	VIA VIGNASSA 22		
Ambito Paesaggistico PPR	36		
Vincolo Paesaggistico	DM 01/08/1985		
Destinazione d'uso Attual	RESIDENZIALE		
Epoca di Costruzione/Attestato d			
Fonti Documentarie (stralcio app)			
CT Foglio	31	Area_PRGC	1
CT Mappali	169, 170, 171	Classe_PAI	2

STATO ATTUALE

Superficie Lorda Residenziale (mq)	123
Superficie Lorda Agricola e/o Civ. Agricola (mq)	
Volume Residenziale o Civile Agricola (mc)	405
Volume Agricolo (mc)	
Abitanti Attuali	1

IN PROGETTO PRGC

Superficie Lorda Resid. LR 16/2018 (mq)	
Volume Residenziale o Civile Agricola (mc)	405
Abitanti Insediabili LR 16/2018	



COMUNE DI PINO TORINESE

CENSIMENTO DEI FABBRICATI RUSTICI

Num. Censimento Generale

440

Superficie Lorda Resid. o Civ. Agricola (mq) 123

Volume Residenziale LR 16/2018 (mq)

DESTINAZIONE D'USO AMMESSA E PRESCRITTA

Destinazione d'uso Ammessa e Prescritta

MORFOLOGIA INSEDIATIVA E CONTESTO

Morfologia ISOLATA

Orientamento NORD-OVEST

Orogeografico GIACITURA DI PIANURA/FONDOVALLE

Colmi PERPENDICOLARE ALLA CURVE DI LIVELLO

PERTINENZE

Pertinenze RESIDENZA

TIPOLOGIA ARCHITETTONICA

Tipologia Aggregativa AD ELLE

Tipologia Edilizia MANICA DOPPIA

Tipologia Strutturale MURATURA TRADIZIONALE

Copertura MISTA

Tecniche Costrut. e Mater. TETTO ALLA PIEMONTESE: COPPI; RIVESTIMENTO - MISTO

Finiture e Caratteri Decor.

Elementi Archit. Tipizzanti

Altri Elem. Archit. Signific.

RILEVANZA STORICO-ARCHITETTONICA E DOCUMENTARIA

Rilevanza IRRILEVANTE

RILEVANZA PAESAGGISTICA

Rilevanza IRRILEVANTE

STATO DI CONSERVAZIONE

Conservazione BUONO

CORPI PERTINENZIALI AGGIUNTI

Corpi Pertinenziali

ELEMENTI DI DETRAZIONE VISIVAElementi di Detrazione Visiva **CATEGORIA DI INTERVENTO AMMISSIBILE**

Intervento MANUTENZIONE ORDINARIA E STRAORDINARIA; RISTRUTTURAZIONE EDILIZIA

Note: TETTI SERENO

CARATTERIZZAZIONE DELL'EDIFICIO

STATO DI CONSERVAZIONE

INDIRIZZI E CATEGORIE D'INTERVENTO AMMISSIBILI



COMUNE DI PINO TORINESE

CENSIMENTO DEI FABBRICATI RUSTICI

Num. Censimento Generale

441

Foto 1:



Carta Tecnica:



Foto 2:



PRGC:

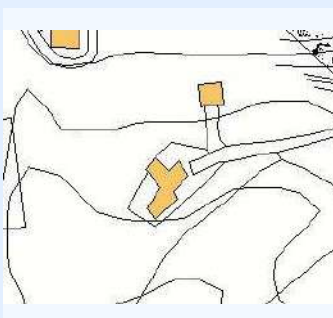

Foto 3:



Catasto:

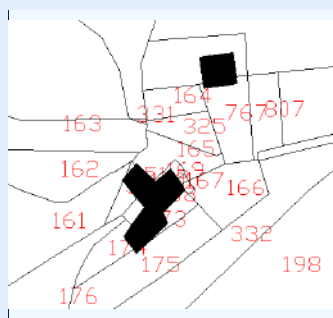

IDENTIFICATIVI

ID Scheda 325B

N° Piani 2

N° Scheda 1974 2

Proprieta BRUNI CARLO

Indirizzo VIA VIGNASSA 22

Ambito Paesaggistico PPR 36

Vincolo Paesaggistico DM 01/08/1985

Destinazione d'uso Attual RESIDENZIALE

Epoca di Costruzione/Attestato d

Fonti Documentarie (stralcio app)

CT Foglio 31

Area_PRGC 1

CT Mappali 151

Classe_PAI 2

STATO ATTUALE

Superficie Lorda Residenziale (mq) 36

Superficie Lorda Agricola e/o Civ. Agricola (mq)

Volume Residenziale o Civile Agricola (mc) 120

Volume Agricolo (mc)

Abitanti Attuali 0

IN PROGETTO PRGC

Superficie Lorda Resid. LR 16/2018 (mq)

Volume Residenziale o Civile Agricola (mc) 120

Abitanti Insediabili LR 16/2018



COMUNE DI PINO TORINESE

CENSIMENTO DEI FABBRICATI RUSTICI

Num. Censimento Generale

441

Superficie Lorda Resid. o Civ. Agricola (mq) 36

Volume Residenziale LR 16/2018 (mq)

DESTINAZIONE D'USO AMMESSA E PRESCRITTA

Destinazione d'uso Ammessa e Prescritta

MORFOLOGIA INSEDIATIVA E CONTESTO

Morfologia ISOLATA

Orientamento NORD-OVEST

Orogeografico GIACITURA DI PIANURA/FONDOVALLE

Colmi PERPENDICOLARE ALLA CURVE DI LIVELLO

PERTINENZE

Pertinenze RESIDENZA

TIPOLOGIA ARCHITETTONICA

Tipologia Aggregativa AD ELLE

Tipologia Edilizia MANICA DOPPIA

Tipologia Strutturale MURATURA TRADIZIONALE

Copertura MISTA

Tecniche Costrut. e Mater. TETTO ALLA PIEMONTESE: COPPI; RIVESTIMENTO - MISTO

Finiture e Caratteri Decor.

Elementi Archit. Tipizzanti

Altri Elem. Archit. Signific.

RILEVANZA STORICO-ARCHITETTONICA E DOCUMENTARIA

Rilevanza IRRILEVANTE

RILEVANZA PAESAGGISTICA

Rilevanza IRRILEVANTE

STATO DI CONSERVAZIONE

Conservazione

CORPI PERTINENZIALI AGGIUNTI

Corpi Pertinenziali

ELEMENTI DI DETRAZIONE VISIVAElementi di Detrazione Visiva **CATEGORIA DI INTERVENTO AMMISSIBILE**

Intervento MANUTENZIONE ORDINARIA E STRAORDINARIA; RISTRUTTURAZIONE EDILIZIA

Note:

CARATTERIZZAZIONE DELL'EDIFICIO

STATO DI CONSERVAZIONE

INDIRIZZI E CATEGORIE D'INTERVENTO AMMISSIBILI



COMUNE DI PINO TORINESE

CENSIMENTO DEI FABBRICATI RUSTICI

Num. Censimento Generale

442

Foto 1:



Foto 2:



Foto 3:



Carta Tecnica:

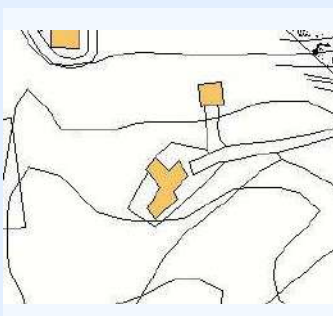

PRGC:



Catasto:

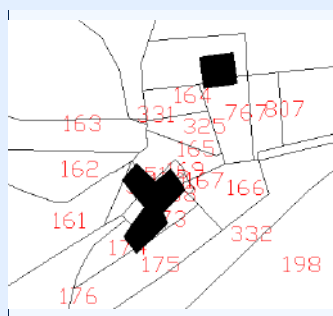

IDENTIFICATIVI

ID Scheda	325C	N° Piani	2
N° Scheda 1974	2		
Proprieta	BRUNI CARLO		
Indirizzo	VIA VIGNASSA 22		
Ambito Paesaggistico PPR	36		
Vincolo Paesaggistico	DM 01/08/1985		
Destinazione d'uso Attual	RESIDENZIALE		
Epoca di Costruzione/Attestato d			
Fonti Documentarie (stralcio app)			
CT Foglio	31	Area_PRGC	1
CT Mappali	173	Classe_PAI	2

STATO ATTUALE

Superficie Lorda Residenziale (mq)	113
Superficie Lorda Agricola e/o Civ. Agricola (mq)	
Volume Residenziale o Civile Agricola (mc)	373
Volume Agricolo (mc)	
Abitanti Attuali	1

IN PROGETTO PRGC

Superficie Lorda Resid. LR 16/2018 (mq)	
Volume Residenziale o Civile Agricola (mc)	373
Abitanti Insediabili LR 16/2018	



COMUNE DI PINO TORINESE

CENSIMENTO DEI FABBRICATI RUSTICI

Num. Censimento Generale

442

Superficie Lorda Resid. o Civ. Agricola (mq) 113

Volume Residenziale LR 16/2018 (mq)

DESTINAZIONE D'USO AMMESSA E PRESCRITTA

Destinazione d'uso Ammessa e Prescritta

MORFOLOGIA INSEDIATIVA E CONTESTO

Morfologia ISOLATA

Orientamento NORD-OVEST

Orogeografico GIACITURA DI PIANURA/FONDOVALLE

Colmi PERPENDICOLARE ALLA CURVE DI LIVELLO

PERTINENZE

Pertinenze RESIDENZA

TIPOLOGIA ARCHITETTONICA

Tipologia Aggregativa AD ELLE

Tipologia Edilizia MANICA DOPPIA

Tipologia Strutturale MURATURA TRADIZIONALE

Copertura MISTA

Tecniche Costrut. e Mater. TETTO ALLA PIEMONTESE: COPPI; RIVESTIMENTO - MISTO

Finiture e Caratteri Decor.

Elementi Archit. Tipizzanti

Altri Elem. Archit. Signific.

RILEVANZA STORICO-ARCHITETTONICA E DOCUMENTARIA

Rilevanza IRRILEVANTE

RILEVANZA PAESAGGISTICA

Rilevanza IRRILEVANTE

STATO DI CONSERVAZIONE

Conservazione BUONO

CORPI PERTINENZIALI AGGIUNTI

Corpi Pertinenziali

ELEMENTI DI DETRAZIONE VISIVAElementi di Detrazione Visiva **CATEGORIA DI INTERVENTO AMMISSIBILE**

Intervento MANUTENZIONE ORDINARIA E STRAORDINARIA; RISTRUTTURAZIONE EDILIZIA

Note:

CARATTERIZZAZIONE DELL'EDIFICIO

STATO DI CONSERVAZIONE

INDIRIZZI E CATEGORIE D'INTERVENTO AMMISSIBILI



COMUNE DI PINO TORINESE

CENSIMENTO DEI FABBRICATI RUSTICI

Num. Censimento Generale

443

Foto 1:



Foto 2:



Foto 3:



Carta Tecnica:



PRGC:



Catasto:

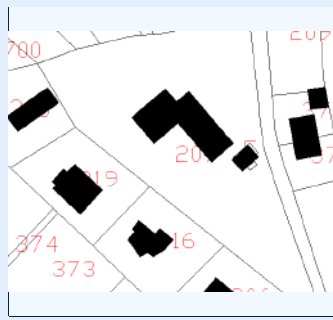

IDENTIFICATIVI

ID Scheda	326	N° Piani	2
N° Scheda 1974	1		
Proprietà	VERGNANO ERNESTA, SAN FELICE SS		
Indirizzo	VIA VIGNASSA		
Ambito Paesaggistico PPR	36		
Vincolo Paesaggistico	DM 01/08/1985		
Destinazione d'uso Attuale	RESIDENZIALE		
Epoca di Costruzione/Attestato d			
Fonti Documentarie (stralcio app)			
CT Foglio	31	Area_PRGC	2
CT Mappali	207	Classe_PA1	2

STATO ATTUALE

Superficie Lorda Residenziale (mq)	1055
Superficie Lorda Agricola e/o Civ. Agricola (mq)	
Volume Residenziale o Civile Agricola (mc)	3480
Volume Agricolo (mc)	
Abitanti Attuali	9

IN PROGETTO PRGC

Superficie Lorda Resid. LR 16/2018 (mq)	
Volume Residenziale o Civile Agricola (mc)	3480
Abitanti Insediabili LR 16/2018	



COMUNE DI PINO TORINESE

CENSIMENTO DEI FABBRICATI RUSTICI

Num. Censimento Generale

443

Superficie Lorda Resid. o Civ. Agricola (mq) 1055

Volume Residenziale LR 16/2018 (mq)

DESTINAZIONE D'USO AMMESSA E PRESCRITTA

Destinazione d'uso Ammessa e Prescritta

MORFOLOGIA INSEDIATIVA E CONTESTO

Morfologia ARRETRATA RISPETTO ALLA STRADA

Orientamento NORD-EST

Orogeografico GIACITURA DI PIANURA/FONDOVALLE

Colmi PARALLELO ALLE CURVE DI LIVELLO

PERTINENZE

Pertinenze RESIDENZA

TIPOLOGIA ARCHITETTONICA

Tipologia Aggregativa AD ELLE

Tipologia Edilizia MANICA DOPPIA

Tipologia Strutturale MURATURA TRADIZIONALE

Copertura MISTA

Tecniche Costrut. e Mater. TETTO ALLA PIEMONTESE: COPPI; RIVESTIMENTO - INTONACO

Finiture e Caratteri Decor. ZOCCOLATURA - PIETRA DI RIVESTIMENTO

Elementi Archit. Tipizzanti

Altri Elem. Archit. Signific. BALCONE; INFERRIATE; RINGHIERA IN FERRO

RILEVANZA STORICO-ARCHITETTONICA E DOCUMENTARIA

Rilevanza DI VALORE DOCUMENTARIO

RILEVANZA PAESAGGISTICA

Rilevanza DI VALORE DOCUMENTARIO

STATO DI CONSERVAZIONE

Conservazione BUONO

CORPI PERTINENZIALI AGGIUNTI

Corpi Pertinenziali

ELEMENTI DI DETRAZIONE VISIVAElementi di Detrazione Visiva **CATEGORIA DI INTERVENTO AMMISSIBILE**

Intervento MANUTENZIONE ORDINARIA E STRAORDINARIA; RESTAURO E RISANAMENTO CONSERVATIVO

Note: CASCINA VIGNASSA

CARATTERIZZAZIONE DELL'EDIFICIO

STATO DI CONSERVAZIONE

INDIRIZZI E CATEGORIE D'INTERVENTO AMMISSIBILI



COMUNE DI PINO TORINESE

CENSIMENTO DEI FABBRICATI RUSTICI

Num. Censimento Generale

445

Foto 1:



Foto 2:



Foto 3:



Carta Tecnica:



PRGC:



Catasto:

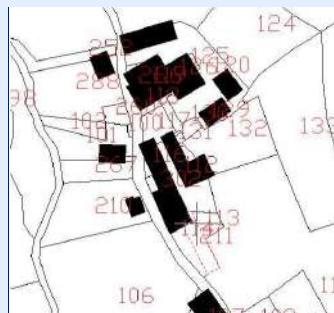

IDENTIFICATIVI

ID Scheda 144B

N° Piani 2

N° Scheda 1974 6

Proprietà PIOVESAN NADIA, RUFFATO ILARIA

Indirizzo VIA CIVERA 72

Ambito Paesaggistico PPR 36

Vincolo Paesaggistico DM 01/08/1985, ART.142 DLGS 42/2004

Destinazione d'uso Attual RESIDENZIALE

Epoca di Costruzione/Attestato d

Fonti Documentarie (stralcio app)

CT Foglio 11

Area_PRGC 1

CT Mappali 344

Classe_PA 2; 5

STATO ATTUALE

Superficie Lorda Residenziale (mq) 114

Superficie Lorda Agricola e/o Civ. Agricola (mq)

Volume Residenziale o Civile Agricola (mc) 376

Volume Agricolo (mc)

Abitanti Attuali 1

IN PROGETTO PRGC

Superficie Lorda Resid. LR 16/2018 (mq)

Volume Residenziale o Civile Agricola (mc) 376

Abitanti Insediabili LR 16/2018



COMUNE DI PINO TORINESE

CENSIMENTO DEI FABBRICATI RUSTICI

Num. Censimento Generale

445

Superficie Lorda Resid. o Civ. Agricola (mq) 114

Volume Residenziale LR 16/2018 (mq)

DESTINAZIONE D'USO AMMESSA E PRESCRITTA

Destinazione d'uso Ammessa e Prescritta

MORFOLOGIA INSEDIATIVA E CONTESTO

Morfologia LUNGO LA STRADA - ALLINEATA

Orientamento NORD-OVEST

Orogeografico GIACITURA DI MEZZA COSTA

Colmi PERPENDICOLARE ALLA CURVE DI LIVELLO

PERTINENZE

Pertinenze RESIDENZA

TIPOLOGIA ARCHITETTONICA

Tipologia Aggregativa

Tipologia Edilizia MANICA SEMPLICE

Tipologia Strutturale MURATURA TRADIZIONALE

Copertura 2 FALDE

Tecniche Costrut. e Mater. TETTO ALLA PIEMONTESE: COPPI; RIVESTIMENTO - INTONACO

Finiture e Caratteri Decor. ZOCCOLATURA - INTONACO COLORATO

Elementi Archit. Tipizzanti

Altri Elem. Archit. Signific. BALCONE; INFERRIATE; RINGHIERA IN FERRO

RILEVANZA STORICO-ARCHITETTONICA E DOCUMENTARIA

Rilevanza DI VALORE DOCUMENTARIO

RILEVANZA PAESAGGISTICA

Rilevanza DI VALORE DOCUMENTARIO

STATO DI CONSERVAZIONE

Conservazione BUONO

CORPI PERTINENZIALI AGGIUNTI

Corpi Pertinenziali

ELEMENTI DI DETRAZIONE VISIVAElementi di Detrazione Visiva **CATEGORIA DI INTERVENTO AMMISSIBILE**

Intervento MANUTENZIONE ORDINARIA E STRAORDINARIA; RISTRUTTURAZIONE EDILIZIA

Note: FASCIA DI RISPETTO STRADALE

CARATTERIZZAZIONE DELL'EDIFICIO

STATO DI CONSERVAZIONE

INDIRIZZI E CATEGORIE D'INTERVENTO AMMISSIBILI



Foto 1:



Foto 2:



Foto 3:



Carta Tecnica:



PRGC:



Catasto:

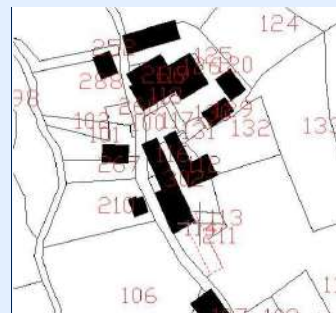

IDENTIFICATIVI

ID Scheda 144C

N° Piani 2

N° Scheda 1974 6

Proprietà BERARDELLI VINCENZO, DI NAPOLI FRANCESCA

Indirizzo VIA CIVERA 70

Ambito Paesaggistico PPR 36

Vincolo Paesaggistico DM 01/08/1985, ART. 142 DLGS 42/2004

Destinazione d'uso Attual RESIDENZIALE

Epoca di Costruzione/Attestato d

Fonti Documentarie (stralcio app)

CT Foglio 11

Area_PRGC 1

CT Mappali 302

Classe_PA1 2

STATO ATTUALE

Superficie Lorda Residenziale (mq) 89

Superficie Lorda Agricola e/o Civ. Agricola (mq)

Volume Residenziale o Civile Agricola (mc) 295

Volume Agricolo (mc)

Abitanti Attuali 1

IN PROGETTO PRGC

Superficie Lorda Resid. LR 16/2018 (mq)

Volume Residenziale o Civile Agricola (mc) 295

Abitanti Insediabili LR 16/2018



COMUNE DI PINO TORINESE

CENSIMENTO DEI FABBRICATI RUSTICI

Num. Censimento Generale

446

Superficie Lorda Resid. o Civ. Agricola (mq) 89

Volume Residenziale LR 16/2018 (mq)

DESTINAZIONE D'USO AMMESSA E PRESCRITTA

Destinazione d'uso Ammessa e Prescritta

MORFOLOGIA INSEDIATIVA E CONTESTO

Morfologia AGGREGATA

Orientamento NORD-OVEST

Orogeografico GIACITURA DI MEZZA COSTA

Colmi PERPENDICOLARE ALLA CURVE DI LIVELLO

PERTINENZE

Pertinenze RESIDENZA

TIPOLOGIA ARCHITETTONICA

Tipologia Aggregativa

Tipologia Edilizia MANICA DOPPIA

Tipologia Strutturale MURATURA TRADIZIONALE

Copertura 2 FALDE

Tecniche Costrut. e Mater. TETTO ALLA PIEMONTESE: COPPI

Finiture e Caratteri Decor. ZOCCOLATURA - PIETRA DI RIVESTIMENTO

Elementi Archit. Tipizzanti

Altri Elem. Archit. Signific. BALCONE; INFERRIATE; RINGHIERA IN FERRO

RILEVANZA STORICO-ARCHITETTONICA E DOCUMENTARIA

Rilevanza IRRILEVANTE

RILEVANZA PAESAGGISTICA

Rilevanza IRRILEVANTE

STATO DI CONSERVAZIONE

Conservazione MEDIOCRE

CORPI PERTINENZIALI AGGIUNTI

Corpi Pertinenziali

ELEMENTI DI DETRAZIONE VISIVAElementi di Detrazione Visiva **CATEGORIA DI INTERVENTO AMMISSIBILE**

Intervento MANUTENZIONE ORDINARIA E STRAORDINARIA; RISTRUTTURAZIONE EDILIZIA

Note: FASCIA DI RISPETTO STRADALE

CARATTERIZZAZIONE DELL'EDIFICIO

STATO DI CONSERVAZIONE

INDIRIZZI E CATEGORIE D'INTERVENTO AMMISSIBILI



COMUNE DI PINO TORINESE

CENSIMENTO DEI FABBRICATI RUSTICI

Num. Censimento Generale

447

Foto 1:



Foto 2:



Foto 3:



Carta Tecnica:

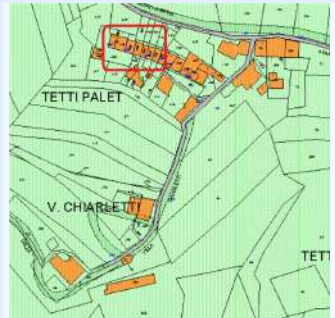

PRGC:



Catasto:

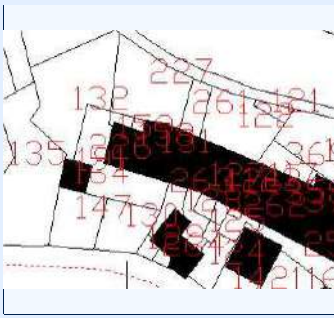

IDENTIFICATIVI

ID Scheda	165C	N° Piani	2
N° Scheda 1974			
Proprietà	BROCCIO LUCIANO, VERGNANO STEFANIA		
Indirizzo	VIA MONT CERVET 59		
Ambito Paesaggistico PPR	36		
Vincolo Paesaggistico	DM 01/08/1985		
Destinazione d'uso Attual	RESIDENZIALE		
Epoca di Costruzione/Attestato d			
Fonti Documentarie (stralcio app)			
CT Foglio	12	Area_PRGC	1
CT Mappali	126	Classe_PAI	1

STATO ATTUALE

Superficie Lorda Residenziale (mq)	88
Superficie Lorda Agricola e/o Civ. Agricola (mq)	
Volume Residenziale o Civile Agricola (mc)	292
Volume Agricolo (mc)	
Abitanti Attuali	1

IN PROGETTO PRGC

Superficie Lorda Resid. LR 16/2018 (mq)	
Volume Residenziale o Civile Agricola (mc)	292
Abitanti Insediabili LR 16/2018	



COMUNE DI PINO TORINESE

CENSIMENTO DEI FABBRICATI RUSTICI

Num. Censimento Generale

447

Superficie Lorda Resid. o Civ. Agricola (mq) 88

Volume Residenziale LR 16/2018 (mq)

DESTINAZIONE D'USO AMMESSA E PRESCRITTA

Destinazione d'uso Ammessa e Prescritta

MORFOLOGIA INSEDIATIVA E CONTESTO

Morfologia AGGREGATA

Orientamento NORD-OVEST

Orogeografico GIACITURA DI MEZZA COSTA

Colmi PERPENDICOLARE ALLA CURVE DI LIVELLO

PERTINENZE

Pertinenze TETTOIA; FIENILE; STALLA; RESIDENZA

TIPOLOGIA ARCHITETTONICA

Tipologia Aggregativa A CORTE APERTA

Tipologia Edilizia MANICA SEMPLICE

Tipologia Strutturale MURATURA TRADIZIONALE

Copertura 2 FALDE

Tecniche Costrut. e Mater. TETTO ALLA PIEMONTESE: COPPI

Finiture e Caratteri Decor. ZOCCOLATURA - INTONACO COLORATO

Elementi Archit. Tipizzanti

Altri Elem. Archit. Signific. CANCELLATA/CANCELLO; BALCONE; RINGHIERA IN FERRO

RILEVANZA STORICO-ARCHITETTONICA E DOCUMENTARIA

Rilevanza DI VALORE DOCUMENTARIO

RILEVANZA PAESAGGISTICA

Rilevanza DI VALORE DOCUMENTARIO

STATO DI CONSERVAZIONE

Conservazione MEDIOCRE

CORPI PERTINENZIALI AGGIUNTI

Corpi Pertinenziali

ELEMENTI DI DETRAZIONE VISIVAElementi di Detrazione Visiva **CATEGORIA DI INTERVENTO AMMISSIBILE**

Intervento MANUTENZIONE ORDINARIA E STRAORDINARIA; RISTRUTTURAZIONE EDILIZIA

Note:

CARATTERIZZAZIONE DELL'EDIFICIO

STATO DI CONSERVAZIONE

INDIRIZZI E CATEGORIE D'INTERVENTO AMMISSIBILI



COMUNE DI PINO TORINESE

CENSIMENTO DEI FABBRICATI RUSTICI

Num. Censimento Generale

448

Foto 1:



Foto 2:



Foto 3:



Carta Tecnica:

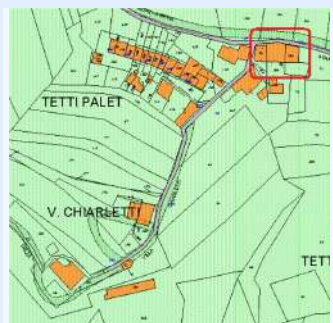

PRGC:



Catasto:

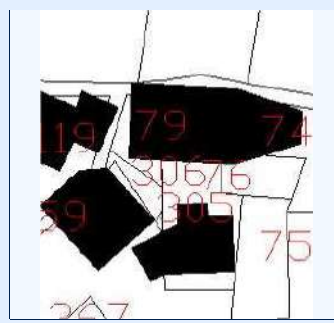

IDENTIFICATIVI

ID Scheda	159D	N° Piani	2
N° Scheda 1974	11		
Proprietà	BAIRATI ANDREA, BAIRATI MARIA		
Indirizzo	VIA MONT CERVET 55		
Ambito Paesaggistico PPR	36		
Vincolo Paesaggistico	DM 01/08/1985		
Destinazione d'uso Attuale	RESIDENZIALE		
Epoca di Costruzione/Attestato d			
Fonti Documentarie (stralcio app)			
CT Foglio	12	Area_PRGC	1
CT Mappali	385	Classe_PAI	1

STATO ATTUALE

Superficie Lorda Residenziale (mq)	247
Superficie Lorda Agricola e/o Civ. Agricola (mq)	
Volume Residenziale o Civile Agricola (mc)	814
Volume Agricolo (mc)	
Abitanti Attuali	2

IN PROGETTO PRGC

Superficie Lorda Resid. LR 16/2018 (mq)	
Volume Residenziale o Civile Agricola (mc)	814
Abitanti Insediabili LR 16/2018	



COMUNE DI PINO TORINESE

CENSIMENTO DEI FABBRICATI RUSTICI

Num. Censimento Generale

448

Superficie Lorda Resid. o Civ. Agricola (mq) 247

Volume Residenziale LR 16/2018 (mq)

DESTINAZIONE D'USO AMMESSA E PRESCRITTA

Destinazione d'uso Ammessa e Prescritta

MORFOLOGIA INSEDIATIVA E CONTESTO

Morfologia AGGREGATA

Orientamento EST - OVEST

Orogeografico GIACITURA DI PIANURA/FONDOVALLE

Colmi PERPENDICOLARE ALLA CURVE DI LIVELLO

PERTINENZE

Pertinenze RESIDENZA

TIPOLOGIA ARCHITETTONICA

Tipologia Aggregativa

Tipologia Edilizia MANICA DOPPIA

Tipologia Strutturale MURATURA TRADIZIONALE

Copertura 2 FALDE

Tecniche Costrut. e Mater. TETTO ALLA PIEMONTESE: COPPI

Finiture e Caratteri Decor. ZOCCOLATURA - INTONACO COLORATO

Elementi Archit. Tipizzanti

Altri Elem. Archit. Signific. LOGGIATO; ABBAINO; BALCONE; RINGHIERA IN FERRO

RILEVANZA STORICO-ARCHITETTONICA E DOCUMENTARIA

Rilevanza DI VALORE DOCUMENTARIO

RILEVANZA PAESAGGISTICA

Rilevanza DI VALORE DOCUMENTARIO

STATO DI CONSERVAZIONE

Conservazione BUONO

CORPI PERTINENZIALI AGGIUNTI

Corpi Pertinenziali

ELEMENTI DI DETRAZIONE VISIVAElementi di Detrazione Visiva **CATEGORIA DI INTERVENTO AMMISSIBILE**

Intervento MANUTENZIONE ORDINARIA E STRAORDINARIA; RISTRUTTURAZIONE EDILIZIA

Note:

CARATTERIZZAZIONE DELL'EDIFICIO

STATO DI CONSERVAZIONE

INDIRIZZI E CATEGORIE D'INTERVENTO AMMISSIBILI



COMUNE DI PINO TORINESE

CENSIMENTO DEI FABBRICATI RUSTICI

Num. Censimento Generale

449

Foto 1:



Foto 2:



Foto 3:

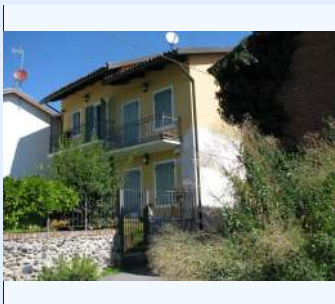

Carta Tecnica:

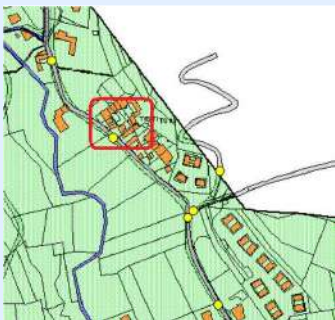

PRGC:

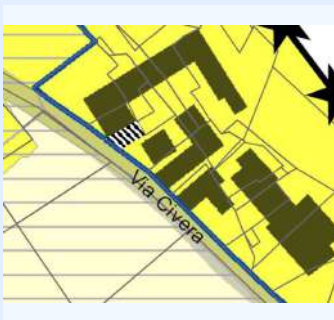

Catasto:

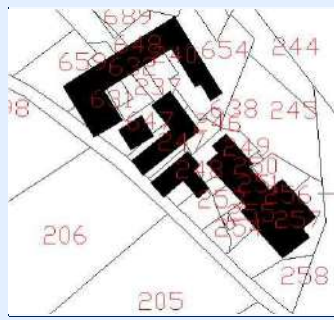

IDENTIFICATIVI

ID Scheda	135B	N° Piani	2
N° Scheda 1974	23		
Proprieta	CASTAGNA PIERGIORGIO		
Indirizzo	VI CIVERA 36		
Ambito Paesaggistico PPR	36		
Vincolo Paesaggistico	DM 01/08/1985, ART 142 DLGS 42/2004		
Destinazione d'uso Attual	RESIDENZIALE		
Epoca di Costruzione/Attestato d			
Fonti Documentarie (stralcio app)			
CT Foglio	13	Area_PRGC	2
CT Mappali	647	Classe_PA	2

STATO ATTUALE

Superficie Lorda Residenziale (mq)	125
Superficie Lorda Agricola e/o Civ. Agricola (mq)	
Volume Residenziale o Civile Agricola (mc)	411
Volume Agricolo (mc)	
Abitanti Attuali	1

IN PROGETTO PRGC

Superficie Lorda Resid. LR 16/2018 (mq)	
Volume Residenziale o Civile Agricola (mc)	411
Abitanti Insediabili LR 16/2018	



COMUNE DI PINO TORINESE

CENSIMENTO DEI FABBRICATI RUSTICI

Num. Censimento Generale

449

Superficie Lorda Resid. o Civ. Agricola (mq) 125

Volume Residenziale LR 16/2018 (mq)

DESTINAZIONE D'USO AMMESSA E PRESCRITTA

Destinazione d'uso Ammessa e Prescritta

MORFOLOGIA INSEDIATIVA E CONTESTO

Morfologia ISOLATA

Orientamento EST - OVEST

Orogeografico GIACITURA DI MEZZA COSTA

Colmi PERPENDICOLARE ALLA CURVE DI LIVELLO

PERTINENZE

Pertinenze RESIDENZA

TIPOLOGIA ARCHITETTONICA

Tipologia Aggregativa A CORTE APERTA

Tipologia Edilizia MANICA SEMPLICE

Tipologia Strutturale MURATURA TRADIZIONALE

Copertura 2 FALDE

Tecniche Costrut. e Mater. TETTO ALLA PIEMONTESE: COPPI; RIVESTIMENTO - INTONACO

Finiture e Caratteri Decor. ZOCCOLATURA - PIETRA DI RIVESTIMENTO; CORNICE

Elementi Archit. Tipizzanti

Altri Elem. Archit. Signific. CANCELLATA/CANCELLO; BALCONE

RILEVANZA STORICO-ARCHITETTONICA E DOCUMENTARIA

Rilevanza DI VALORE DOCUMENTARIO

RILEVANZA PAESAGGISTICA

Rilevanza DI VALORE DOCUMENTARIO

STATO DI CONSERVAZIONE

Conservazione BUONO

CORPI PERTINENZIALI AGGIUNTI

Corpi Pertinenziali

ELEMENTI DI DETRAZIONE VISIVAElementi di Detrazione Visiva **CATEGORIA DI INTERVENTO AMMISSIBILE**

Intervento MANUTENZIONE ORDINARIA E STRAORDINARIA; RISTRUTTURAZIONE EDILIZIA

Note:

CARATTERIZZAZIONE DELL'EDIFICIO

STATO DI CONSERVAZIONE

INDIRIZZI E CATEGORIE D'INTERVENTO AMMISSIBILI



COMUNE DI PINO TORINESE

CENSIMENTO DEI FABBRICATI RUSTICI

Num. Censimento Generale

450

Foto 1:



Foto 2:



Foto 3:



Carta Tecnica:

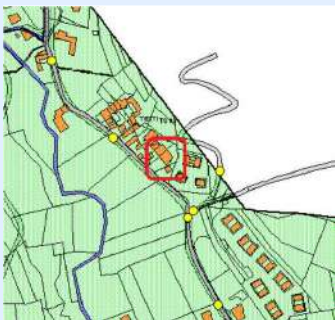

PRGC:

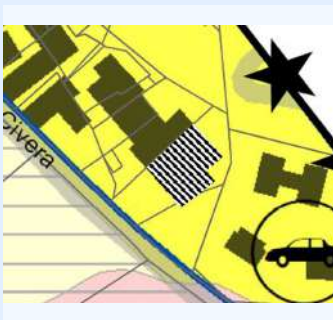

Catasto:

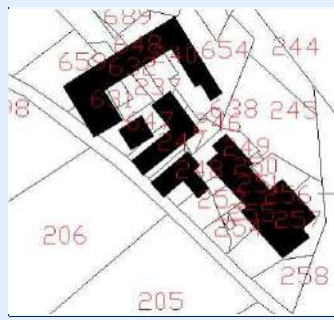

IDENTIFICATIVI

ID Scheda 127B

N° Piani 2

N° Scheda 1974 16

Proprietà BALDASSA ELENA, RAVAGNANI GIANLUCA, ALLASINAZ ALESSANDRA, BARBIERI ANDREA, MASTRO DELLA SIEPE MATTI

Indirizzo VIA CIVERA 22

Ambito Paesaggistico PPR 36

Vincolo Paesaggistico DM 01/08/1985, ART 142 DLGS 42/2004

Destinazione d'uso Attual RESIDENZIALE

Epoca di Costruzione/Attestato d

Fonti Documentarie (stralcio app)

CT Foglio 13

Area_PRGC 2

CT Mappali 256

Classe_PA 2

STATO ATTUALE

Superficie Lorda Residenziale (mq) 274

Superficie Lorda Agricola e/o Civ. Agricola (mq)

Volume Residenziale o Civile Agricola (mc) 904

Volume Agricolo (mc)

Abitanti Attuali 2

IN PROGETTO PRGC

Superficie Lorda Resid. LR 16/2018 (mq)

Volume Residenziale o Civile Agricola (mc) 904

Abitanti Insediabili LR 16/2018



COMUNE DI PINO TORINESE

CENSIMENTO DEI FABBRICATI RUSTICI

Num. Censimento Generale

450

Superficie Lorda Resid. o Civ. Agricola (mq) 274

Volume Residenziale LR 16/2018 (mq)

DESTINAZIONE D'USO AMMESSA E PRESCRITTA

Destinazione d'uso Ammessa e Prescritta

MORFOLOGIA INSEDIATIVA E CONTESTO

Morfologia AGGREGATA; LUNGO LA STRADA - ALLINEATA

Orientamento NORD-EST

Orogeografico GIACITURA DI PIANURA/FONDOVALLE

Colmi PARALLELO ALLE CURVE DI LIVELLO

PERTINENZE

Pertinenze RESIDENZA

TIPOLOGIA ARCHITETTONICA

Tipologia Aggregativa

Tipologia Edilizia MANICA DOPPIA

Tipologia Strutturale MURATURA TRADIZIONALE

Copertura 2 FALDE

Tecniche Costrut. e Mater. TETTO ALLA PIEMONTESE: COPPI; RIVESTIMENTO - INTONACO

Finiture e Caratteri Decor.

Elementi Archit. Tipizzanti

Altri Elem. Archit. Signific. BALCONE; INFERRIATE; RINGHIERA IN FERRO

RILEVANZA STORICO-ARCHITETTONICA E DOCUMENTARIA

Rilevanza IRRILEVANTE

RILEVANZA PAESAGGISTICA

Rilevanza IRRILEVANTE

STATO DI CONSERVAZIONE

Conservazione BUONO

CORPI PERTINENZIALI AGGIUNTI

Corpi Pertinenziali BASSI FABBRICATI ADIACENTI

ELEMENTI DI DETRAZIONE VISIVAElementi di Detrazione Visiva **CATEGORIA DI INTERVENTO AMMISSIBILE**

Intervento MANUTENZIONE ORDINARIA E STRAORDINARIA; RISTRUTTURAZIONE EDILIZIA

Note:

CARATTERIZZAZIONE DELL'EDIFICIO

STATO DI CONSERVAZIONE

INDIRIZZI E CATEGORIE D'INTERVENTO AMMISSIBILI



Foto 1:



Foto 2:



Foto 3:



Carta Tecnica:



PRGC:



Catasto:

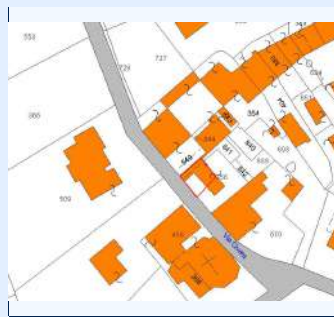

IDENTIFICATIVI

ID Scheda	126B	N° Piani	2
N° Scheda 1974	14		
Proprietà	VECCHI ANDREA		
Indirizzo	VIA CIVERA 2		
Ambito Paesaggistico PPR	36		
Vincolo Paesaggistico	DM 01/08/1985		
Destinazione d'uso Attuale	RESIDENZIALE, COMMERCIALE		
Epoca di Costruzione/Attestato d			
Fonti Documentarie (stralcio app)			
CT Foglio	13	Area_PRGC	2
CT Mappali	549	Classe_PAI	2

STATO ATTUALE

Superficie Lorda Residenziale (mq)	281
Superficie Lorda Agricola e/o Civ. Agricola (mq)	
Volume Residenziale o Civile Agricola (mc)	926
Volume Agricolo (mc)	
Abitanti Attuali	3

IN PROGETTO PRGC

Superficie Lorda Resid. LR 16/2018 (mq)	
Volume Residenziale o Civile Agricola (mc)	926
Abitanti Insediabili LR 16/2018	



COMUNE DI PINO TORINESE

CENSIMENTO DEI FABBRICATI RUSTICI

Num. Censimento Generale

451

Superficie Lorda Resid. o Civ. Agricola (mq) 281

Volume Residenziale LR 16/2018 (mq)

DESTINAZIONE D'USO AMMESSA E PRESCRITTA

Destinazione d'uso Ammessa e Prescritta

MORFOLOGIA INSEDIATIVA E CONTESTO

Morfologia LUNGO LA STRADA - ALLINEATA

Orientamento EST - OVEST

Orogeografico GIACITURA DI MEZZA COSTA

Colmi PERPENDICOLARE ALLA CURVE DI LIVELLO

PERTINENZE

Pertinenze RESIDENZA

TIPOLOGIA ARCHITETTONICA

Tipologia Aggregativa

Tipologia Edilizia MANICA DOPPIA

Tipologia Strutturale MURATURA TRADIZIONALE

Copertura 2 FALDE

Tecniche Costrut. e Mater. RIVESTIMENTO - INTONACO

Finiture e Caratteri Decor. ZOCCOLATURA - PIETRA DI RIVESTIMENTO; CORNICE

Elementi Archit. Tipizzanti

Altri Elem. Archit. Signific. BALCONE

RILEVANZA STORICO-ARCHITETTONICA E DOCUMENTARIA

Rilevanza DI VALORE DOCUMENTARIO

RILEVANZA PAESAGGISTICA

Rilevanza DI VALORE DOCUMENTARIO

STATO DI CONSERVAZIONE

Conservazione BUONO

CORPI PERTINENZIALI AGGIUNTI

Corpi Pertinenziali

ELEMENTI DI DETRAZIONE VISIVAElementi di Detrazione Visiva **CATEGORIA DI INTERVENTO AMMISSIBILE**

Intervento MANUTENZIONE ORDINARIA E STRAORDINARIA; RESTAURO E RISANAMENTO CONSERVATIVO

Note:

CARATTERIZZAZIONE DELL'EDIFICIO

STATO DI CONSERVAZIONE

INDIRIZZI E CATEGORIE D'INTERVENTO AMMISSIBILI



COMUNE DI PINO TORINESE

CENSIMENTO DEI FABBRICATI RUSTICI

Num. Censimento Generale

477

Foto 1:



Foto 2:



Foto 3:



Carta Tecnica:



PRGC:

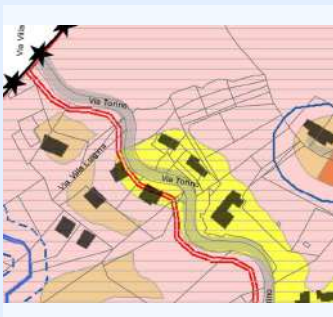

Catasto:

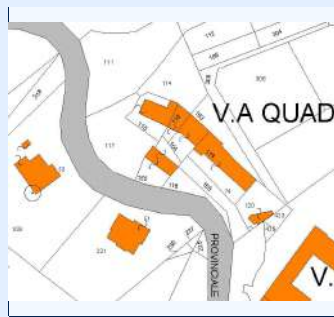

IDENTIFICATIVI

ID Scheda	328	N° Piani	2
N° Scheda 1974	8		
Proprietà	MUSSI GIANCARLO, TOSELLI ALDA		
Indirizzo	VIA TORINO 74		
Ambito Paesaggistico PPR	36		
Vincolo Paesaggistico	DM 23/08/1966, DM 01/08/1985		
Destinazione d'uso Attuale	RESIDENZA		
Epoca di Costruzione/Attestato d			
Fonti Documentarie (stralcio app)			
CT Foglio	17	Area_PRGC	1
CT Mappali	119, 155	Classe_PA	2

STATO ATTUALE

Superficie Lorda Residenziale (mq)	420
Superficie Lorda Agricola e/o Civ. Agricola (mq)	
Volume Residenziale o Civile Agricola (mc)	1385
Volume Agricolo (mc)	
Abitanti Attuali	4

IN PROGETTO PRGC

Superficie Lorda Resid. LR 16/2018 (mq)	
Volume Residenziale o Civile Agricola (mc)	1385
Abitanti Insediabili LR 16/2018	



COMUNE DI PINO TORINESE

CENSIMENTO DEI FABBRICATI RUSTICI

Num. Censimento Generale

477

Superficie Lorda Resid. o Civ. Agricola (mq) 420

Volume Residenziale LR 16/2018 (mq)

DESTINAZIONE D'USO AMMESSA E PRESCRITTA

Destinazione d'uso Ammessa e Prescritta

MORFOLOGIA INSEDIATIVA E CONTESTO

Morfologia ISOLATA

Orientamento EST - OVEST

Orogeografico GIACITURA DI CRINALE

Colmi PARALLELO ALLE CURVE DI LIVELLO

PERTINENZE

Pertinenze RESIDENZA

TIPOLOGIA ARCHITETTONICA

Tipologia Aggregativa

Tipologia Edilizia MANICA SEMPLICE

Tipologia Strutturale MURATURA TRADIZIONALE

Copertura 2 FALDE

Tecniche Costrut. e Mater. TETTO ALLA PIEMONTESE: TEGOLE

Finiture e Caratteri Decor.

Elementi Archit. Tipizzanti

Altri Elem. Archit. Signific.

RILEVANZA STORICO-ARCHITETTONICA E DOCUMENTARIA

Rilevanza IRRILEVANTE

RILEVANZA PAESAGGISTICA

Rilevanza IRRILEVANTE

STATO DI CONSERVAZIONE

Conservazione MEDIOCRE

CORPI PERTINENZIALI AGGIUNTI

Corpi Pertinenziali

ELEMENTI DI DETRAZIONE VISIVAElementi di Detrazione Visiva **CATEGORIA DI INTERVENTO AMMISSIBILE**

Intervento MANUTENZIONE ORDINARIA E STRAORDINARIA; RISTRUTTURAZIONE EDILIZIA; RESTAURO E RISANAMENTO CONSERV

Note:

CARATTERIZZAZIONE DELL'EDIFICIO

STATO DI CONSERVAZIONE

INDIRIZZI E CATEGORIE D'INTERVENTO AMMISSIBILI



Foto 1:



Foto 2:



Foto 3:



Carta Tecnica:



PRGC:



Catasto:



IDENTIFICATIVI

ID Scheda	<input type="text" value="330"/>	N° Piani	<input type="text"/>
N° Scheda 1974	<input type="text"/>		
Proprietà	<input type="text" value="AICARDI CARMEN, LAURETANO ETTORE"/>		
Indirizzo	<input type="text" value="VIA MONGRENO 26"/>		
Ambito Paesaggistico PPR	<input type="text" value="36"/>		
Vincolo Paesaggistico	<input type="text" value="DM 23/08/1966, DM 01/08/1985"/>		
Destinazione d'uso Attual	<input type="text" value="RESIDENZIALE"/>		
Epoca di Costruzione/Attestato d	<input type="text"/>		
Fonti Documentarie (stralcio app)	<input type="text"/>		
CT Foglio	<input type="text" value="7"/>	Area_PRGC	<input type="text" value="1"/>
CT Mappali	<input type="text" value="163"/>	Classe_PAI	<input type="text" value="2"/>

STATO ATTUALE

Superficie Lorda Residenziale (mq)	<input type="text"/>
Superficie Lorda Agricola e/o Civ. Agricola (mq)	<input type="text"/>
Volume Residenziale o Civile Agricola (mc)	<input type="text"/>
Volume Agricolo (mc)	<input type="text"/>
Abitanti Attuali	<input type="text"/>

IN PROGETTO PRGC

Superficie Lorda Resid. LR 16/2018 (mq)	<input type="text"/>
Volume Residenziale o Civile Agricola (mc)	<input type="text"/>
Abitanti Insediabili LR 16/2018	<input type="text"/>



COMUNE DI PINO TORINESE

CENSIMENTO DEI FABBRICATI RUSTICI

Num. Censimento Generale

478

Superficie Lorda Resid. o Civ. Agricola (mq) Volume Residenziale LR 16/2018 (mq) **DESTINAZIONE D'USO AMMESSA E PRESCRITTA**Destinazione d'uso Ammessa e Prescritta **MORFOLOGIA INSEDIATIVA E CONTESTO**Morfologia Orientamento Orogeografico Colmi **PERTINENZE**Pertinenze **TIPOLOGIA ARCHITETTONICA**Tipologia Aggregativa Tipologia Edilizia Tipologia Strutturale Copertura Tecnico Costrut. e Mater. Finiture e Caratteri Decor. Elementi Archit. Tipizzanti Altri Elem. Archit. Signific. **RILEVANZA STORICO-ARCHITETTONICA E DOCUMENTARIA**Rilevanza **RILEVANZA PAESAGGISTICA**Rilevanza **STATO DI CONSERVAZIONE**Conservazione **CORPI PERTINENZIALI AGGIUNTI**Corpi Pertinenziali **ELEMENTI DI DETRAZIONE VISIVA**Elementi di Detrazione Visiva **CATEGORIA DI INTERVENTO AMMISSIBILE**Intervento

Note: FASCIA DI RISPETTO STRADALE

CARATTERIZZAZIONE DELL'EDIFICIO

STATO DI CONSERVAZIONE

INDIRIZZI E CATEGORIE D'INTERVENTO AMMISSIBILI



Foto 1:



Foto 2:



Foto 3:



Carta Tecnica:

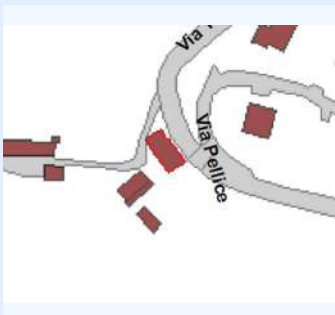

PRGC:



Catasto:



IDENTIFICATIVI

ID Scheda	331	N° Piani	1
N° Scheda 1974			
Proprietà	MEAGLIA DONATELLA, BRESCI ETTORE		
Indirizzo	VIA TORINO 39/1		
Ambito Paesaggistico PPR	36		
Vincolo Paesaggistico	DM 23/08/1966, DM 01/08/1985		
Destinazione d'uso Attual	RESIDENZA		
Epoca di Costruzione/Attestato d			
Fonti Documentarie (stralcio app)			
CT Foglio	18	Area_PRGC	1
CT Mappali	28	Classe_PAI	2; 4

STATO ATTUALE

Superficie Lorda Residenziale (mq)	153
Superficie Lorda Agricola e/o Civ. Agricola (mq)	
Volume Residenziale o Civile Agricola (mc)	506
Volume Agricolo (mc)	
Abitanti Attuali	1

IN PROGETTO PRGC

Superficie Lorda Resid. LR 16/2018 (mq)	
Volume Residenziale o Civile Agricola (mc)	506
Abitanti Insediabili LR 16/2018	



COMUNE DI PINO TORINESE

CENSIMENTO DEI FABBRICATI RUSTICI

Num. Censimento Generale

479

Superficie Lorda Resid. o Civ. Agricola (mq) 153

Volume Residenziale LR 16/2018 (mq)

DESTINAZIONE D'USO AMMESSA E PRESCRITTA

Destinazione d'uso Ammessa e Prescritta

MORFOLOGIA INSEDIATIVA E CONTESTO

Morfologia ISOLATA

Orientamento EST - OVEST

Orogeografico GIACITURA DI CRINALE

Colmi PARALLELO ALLE CURVE DI LIVELLO

PERTINENZE

Pertinenze RESIDENZA

TIPOLOGIA ARCHITETTONICA

Tipologia Aggregativa

Tipologia Edilizia MANICA SEMPLICE

Tipologia Strutturale MURATURA TRADIZIONALE

Copertura 3 FALDE

Tecniche Costrut. e Mater. TETTO ALLA PIEMONTESE: TEGOLE

Finiture e Caratteri Decor.

Elementi Archit. Tipizzanti

Altri Elem. Archit. Signific. INFERRIATE

RILEVANZA STORICO-ARCHITETTONICA E DOCUMENTARIA

Rilevanza IRRILEVANTE

RILEVANZA PAESAGGISTICA

Rilevanza IRRILEVANTE

STATO DI CONSERVAZIONE

Conservazione MEDIOCRE

CORPI PERTINENZIALI AGGIUNTI

Corpi Pertinenziali

ELEMENTI DI DETRAZIONE VISIVAElementi di Detrazione Visiva **CATEGORIA DI INTERVENTO AMMISSIBILE**

Intervento

Note:

CARATTERIZZAZIONE DELL'EDIFICIO

STATO DI CONSERVAZIONE

INDIRIZZI E CATEGORIE D'INTERVENTO AMMISSIBILI



COMUNE DI PINO TORINESE

CENSIMENTO DEI FABBRICATI RUSTICI

Num. Censimento Generale

480

Foto 1:



Foto 2:



Foto 3:

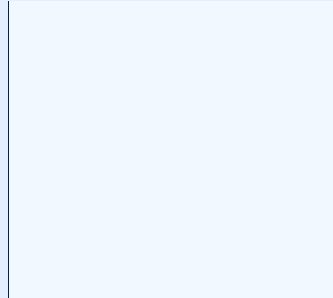

Carta Tecnica:

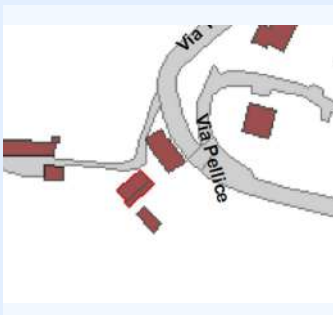

PRGC:



Catasto:



IDENTIFICATIVI

ID Scheda	332	N° Piani	2
N° Scheda 1974	2		
Proprietà	CICHELLI PATRIZIA, DIMATTEO VINCENZO		
Indirizzo	VIA TORINO 39/2		
Ambito Paesaggistico PPR	36		
Vincolo Paesaggistico	DM 23/08/1966, DM 01/08/1985		
Destinazione d'uso Attual	RESIDENZA		
Epoca di Costruzione/Attestato d			
Fonti Documentarie (stralcio app)			
CT Foglio	18	Area_PRGC	1
CT Mappali	29	Classe_PAI	2; 4

STATO ATTUALE

Superficie Lorda Residenziale (mq)	175
Superficie Lorda Agricola e/o Civ. Agricola (mq)	
Volume Residenziale o Civile Agricola (mc)	579
Volume Agricolo (mc)	
Abitanti Attuali	2

IN PROGETTO PRGC

Superficie Lorda Resid. LR 16/2018 (mq)	
Volume Residenziale o Civile Agricola (mc)	579
Abitanti Insediabili LR 16/2018	



COMUNE DI PINO TORINESE

CENSIMENTO DEI FABBRICATI RUSTICI

Num. Censimento Generale

480

Superficie Lorda Resid. o Civ. Agricola (mq) 175

Volume Residenziale LR 16/2018 (mq)

DESTINAZIONE D'USO AMMESSA E PRESCRITTA

Destinazione d'uso Ammessa e Prescritta

MORFOLOGIA INSEDIATIVA E CONTESTO

Morfologia ISOLATA

Orientamento NORD - SUD

Orogeografico GIACITURA DI CRINALE

Colmi PERPENDICOLARE ALLA CURVE DI LIVELLO

PERTINENZE

Pertinenze RESIDENZA

TIPOLOGIA ARCHITETTONICA

Tipologia Aggregativa

Tipologia Edilizia MANICA SEMPLICE

Tipologia Strutturale MURATURA TRADIZIONALE

Copertura PADIGLIONE

Tecniche Costrut. e Mater. TETTO ALLA PIEMONTESE: COPPI; RIVESTIMENTO - INTONACO

Finiture e Caratteri Decor.

Elementi Archit. Tipizzanti

Altri Elem. Archit. Signific.

RILEVANZA STORICO-ARCHITETTONICA E DOCUMENTARIA

Rilevanza DI VALORE DOCUMENTARIO

RILEVANZA PAESAGGISTICA

Rilevanza DI VALORE DOCUMENTARIO

STATO DI CONSERVAZIONE

Conservazione BUONO

CORPI PERTINENZIALI AGGIUNTI

Corpi Pertinenziali

ELEMENTI DI DETRAZIONE VISIVAElementi di Detrazione Visiva **CATEGORIA DI INTERVENTO AMMISSIBILE**

Intervento

Note:

CARATTERIZZAZIONE DELL'EDIFICIO

STATO DI CONSERVAZIONE

INDIRIZZI E CATEGORIE D'INTERVENTO AMMISSIBILI



Foto 1:



Foto 2:



Foto 3:



Carta Tecnica:



PRGC:



Catasto:



IDENTIFICATIVI

ID Scheda	<input type="text" value="329"/>	N° Piani	<input type="text" value="2"/>
N° Scheda 1974	<input type="text"/>		
Proprieta	<input type="text" value="DE MACCHI PIERO, MININI SILVANA"/>		
Indirizzo	<input type="text" value="VIA CENTO CROCI 25"/>		
Ambito Paesaggistico PPR	<input type="text" value="36"/>		
Vincolo Paesaggistico	<input type="text" value="DM 23/08/1966, DM 01/08/1985"/>		
Destinazione d'uso Attual	<input type="text"/>		
Epoca di Costruzione/Attestato d	<input type="text"/>		
Fonti Documentarie (stralcio app)	<input type="text"/>		
CT Foglio	<input type="text" value="17"/>	Area_PRGC	<input type="text" value="2"/>
CT Mappali	<input type="text" value="353"/>	Classe_PA	<input type="text" value="2"/>

STATO ATTUALE

Superficie Lorda Residenziale (mq)	<input type="text"/>
Superficie Lorda Agricola e/o Civ. Agricola (mq)	<input type="text" value="57"/>
Volume Residenziale o Civile Agricola (mc)	<input type="text"/>
Volume Agricolo (mc)	<input type="text" value="188"/>
Abitanti Attuali	<input type="text"/>

IN PROGETTO PRGC

Superficie Lorda Resid. LR 16/2018 (mq)	<input type="text"/>
Volume Residenziale o Civile Agricola (mc)	<input type="text"/>
Abitanti Insediabili LR 16/2018	<input type="text"/>



COMUNE DI PINO TORINESE

CENSIMENTO DEI FABBRICATI RUSTICI

Num. Censimento Generale

481

Superficie Lorda Resid. o Civ. Agricola (mq) Volume Residenziale LR 16/2018 (mq) **DESTINAZIONE D'USO AMMESSA E PRESCRITTA**Destinazione d'uso Ammessa e Prescritta **MORFOLOGIA INSEDIATIVA E CONTESTO**Morfologia Orientamento Orogeografico Colmi **PERTINENZE**Pertinenze **TIPOLOGIA ARCHITETTONICA**Tipologia Aggregativa Tipologia Edilizia Tipologia Strutturale Copertura Tecniche Costrut. e Mater. Finiture e Caratteri Decor. Elementi Archit. Tipizzanti Altri Elem. Archit. Signific. **RILEVANZA STORICO-ARCHITETTONICA E DOCUMENTARIA**Rilevanza **RILEVANZA PAESAGGISTICA**Rilevanza **STATO DI CONSERVAZIONE**Conservazione **CORPI PERTINENZIALI AGGIUNTI**Corpi Pertinenziali **ELEMENTI DI DETRAZIONE VISIVA**Elementi di Detrazione Visiva **CATEGORIA DI INTERVENTO AMMISSIBILE**Intervento

Note:

CARATTERIZZAZIONE DELL'EDIFICIO

STATO DI CONSERVAZIONE

INDIRIZZI E CATEGORIE D'INTERVENTO AMMISSIBILI



Foto 1:



Foto 2:



Foto 3:



Carta Tecnica:



PRGC:



Catasto:

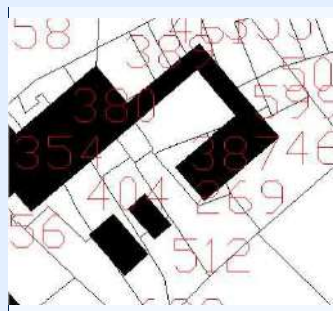

IDENTIFICATIVI

ID Scheda	174B	N° Piani	3
N° Scheda 1974	5		
Proprietà	GHIVARELLO ROBERTO		
Indirizzo	VIA TEPICE 73		
Ambito Paesaggistico PPR	36		
Vincolo Paesaggistico	DM 01/08/1985		
Destinazione d'uso Attual	RESIDENZIALE		
Epoca di Costruzione/Attestato d			
Fonti Documentarie (stralcio app)			
CT Foglio	13	Area_PRGC	2
CT Mappali	404	Classe_PAI	2

STATO ATTUALE

Superficie Lorda Residenziale (mq)	218
Superficie Lorda Agricola e/o Civ. Agricola (mq)	
Volume Residenziale o Civile Agricola (mc)	718
Volume Agricolo (mc)	
Abitanti Attuali	2

IN PROGETTO PRGC

Superficie Lorda Resid. LR 16/2018 (mq)	
Volume Residenziale o Civile Agricola (mc)	718
Abitanti Insediabili LR 16/2018	



COMUNE DI PINO TORINESE

CENSIMENTO DEI FABBRICATI RUSTICI

Num. Censimento Generale

452

Superficie Lorda Resid. o Civ. Agricola (mq) 218

Volume Residenziale LR 16/2018 (mq)

DESTINAZIONE D'USO AMMESSA E PRESCRITTA

Destinazione d'uso Ammessa e Prescritta

MORFOLOGIA INSEDIATIVA E CONTESTO

Morfologia LUNGO LA STRADA - ALLINEATA

Orientamento NORD - SUD

Orogeografico GIACITURA DI MEZZA COSTA

Colmi PERPENDICOLARE ALLA CURVE DI LIVELLO

PERTINENZE

Pertinenze RESIDENZA

TIPOLOGIA ARCHITETTONICA

Tipologia Aggregativa A CORTE APERTA

Tipologia Edilizia MANICA DOPPIA

Tipologia Strutturale MURATURA TRADIZIONALE

Copertura 3 FALDE

Tecniche Costrut. e Mater. TETTO ALLA PIEMONTESE: COPPI

Finiture e Caratteri Decor. ZOCCOLATURA - INTONACO COLORATO

Elementi Archit. Tipizzanti

Altri Elem. Archit. Signific. ABBAINO; CANCELLATA/CANCELLO; BALCONE

RILEVANZA STORICO-ARCHITETTONICA E DOCUMENTARIA

Rilevanza DI VALORE DOCUMENTARIO

RILEVANZA PAESAGGISTICA

Rilevanza DI VALORE DOCUMENTARIO

STATO DI CONSERVAZIONE

Conservazione BUONO

CORPI PERTINENZIALI AGGIUNTI

Corpi Pertinenziali

ELEMENTI DI DETRAZIONE VISIVAElementi di Detrazione Visiva **CATEGORIA DI INTERVENTO AMMISSIBILE**

Intervento MANUTENZIONE ORDINARIA E STRAORDINARIA; RISTRUTTURAZIONE EDILIZIA

Note:

CARATTERIZZAZIONE DELL'EDIFICIO

STATO DI CONSERVAZIONE

INDIRIZZI E CATEGORIE D'INTERVENTO AMMISSIBILI



COMUNE DI PINO TORINESE

CENSIMENTO DEI FABBRICATI RUSTICI

Num. Censimento Generale

453

Foto 1:



Foto 2:



Foto 3:



Carta Tecnica:



PRGC:



Catasto:

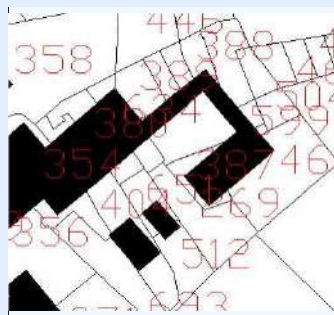

IDENTIFICATIVI

ID Scheda	201B	N° Piani	2
N° Scheda 1974	6		
Proprieta	SERRA ANTONELLA, SERRA MAURO LUCIANO		
Indirizzo	VIA GASTALDI 10		
Ambito Paesaggistico PPR	36		
Vincolo Paesaggistico	DM 01/08/1985		
Destinazione d'uso Attual	AGRICOLA		
Epoca di Costruzione/Attestato d			
Fonti Documentarie (stralcio app)			
CT Foglio	13	Area_PRGC	2
CT Mappali	815	Classe_PAI	2

STATO ATTUALE

Superficie Lorda Residenziale (mq)	
Superficie Lorda Agricola e/o Civ. Agricola (mq)	470
Volume Residenziale o Civile Agricola (mc)	
Volume Agricolo (mc)	1551
Abitanti Attuali	

IN PROGETTO PRGC

Superficie Lorda Resid. LR 16/2018 (mq)	470
Volume Residenziale o Civile Agricola (mc)	
Abitanti Insediabili LR 16/2018	10



COMUNE DI PINO TORINESE

CENSIMENTO DEI FABBRICATI RUSTICI

Num. Censimento Generale

453

Superficie Lorda Resid. o Civ. Agricola (mq)

Volume Residenziale LR 16/2018 (mq)

1551

DESTINAZIONE D'USO AMMESSA E PRESCRITTADestinazione d'uso Ammessa e Prescritta **MORFOLOGIA INSEDIATIVA E CONTESTO**Morfologia Orientamento Orogeografico Colmi **PERTINENZE**Pertinenze **TIPOLOGIA ARCHITETTONICA**Tipologia Aggregativa Tipologia Edilizia Tipologia Strutturale Copertura Tecniche Costrut. e Mater. Finiture e Caratteri Decor. Elementi Archit. Tipizzanti Altri Elem. Archit. Signific. **RILEVANZA STORICO-ARCHITETTONICA E DOCUMENTARIA**Rilevanza **RILEVANZA PAESAGGISTICA**Rilevanza **STATO DI CONSERVAZIONE**Conservazione **CORPI PERTINENZIALI AGGIUNTI**Corpi Pertinenziali **ELEMENTI DI DETRAZIONE VISIVA**Elementi di Detrazione Visiva **CATEGORIA DI INTERVENTO AMMISSIBILE**Intervento

Note:

CARATTERIZZAZIONE DELL'EDIFICIO

STATO DI CONSERVAZIONE

INDIRIZZI E CATEGORIE D'INTERVENTO AMMISSIBILI



COMUNE DI PINO TORINESE

CENSIMENTO DEI FABBRICATI RUSTICI

Num. Censimento Generale

454

Foto 1:



Foto 2:



Foto 3:



Carta Tecnica:



PRGC:



Catasto:

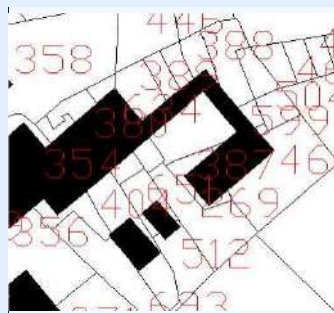

IDENTIFICATIVI

ID Scheda	201C	N° Piani	
N° Scheda 1974	6		
Proprieta	SERRA MARIA		
Indirizzo	VIA GASTALDI 14		
Ambito Paesaggistico PPR	36		
Vincolo Paesaggistico	DM 01/08/1985		
Destinazione d'uso Attual	AGRICOLA		
Epoca di Costruzione/Attestato d			
Fonti Documentarie (stralcio app)			
CT Foglio	13	Area_PRGC	2
CT Mappali	460	Classe_PAI	2

STATO ATTUALE

Superficie Lorda Residenziale (mq)	
Superficie Lorda Agricola e/o Civ. Agricola (mq)	
Volume Residenziale o Civile Agricola (mc)	
Volume Agricolo (mc)	
Abitanti Attuali	

IN PROGETTO PRGC

Superficie Lorda Resid. LR 16/2018 (mq)	445
Volume Residenziale o Civile Agricola (mc)	
Abitanti Insediabili LR 16/2018	10



COMUNE DI PINO TORINESE

CENSIMENTO DEI FABBRICATI RUSTICI

Num. Censimento Generale

454

Superficie Lorda Resid. o Civ. Agricola (mq)

Volume Residenziale LR 16/2018 (mq)

1470

DESTINAZIONE D'USO AMMESSA E PRESCRITTADestinazione d'uso Ammessa e Prescritta **MORFOLOGIA INSEDIATIVA E CONTESTO**Morfologia Orientamento Orogeografico Colmi **PERTINENZE**Pertinenze **TIPOLOGIA ARCHITETTONICA**Tipologia Aggregativa Tipologia Edilizia Tipologia Strutturale Copertura Tecniche Costrut. e Mater. Finiture e Caratteri Decor. Elementi Archit. Tipizzanti Altri Elem. Archit. Signific. **RILEVANZA STORICO-ARCHITETTONICA E DOCUMENTARIA**Rilevanza **RILEVANZA PAESAGGISTICA**Rilevanza **STATO DI CONSERVAZIONE**Conservazione **CORPI PERTINENZIALI AGGIUNTI**Corpi Pertinenziali **ELEMENTI DI DETRAZIONE VISIVA**Elementi di Detrazione Visiva **CATEGORIA DI INTERVENTO AMMISSIBILE**Intervento

Note:

CARATTERIZZAZIONE DELL'EDIFICIO

STATO DI CONSERVAZIONE

INDIRIZZI E CATEGORIE D'INTERVENTO AMMISSIBILI



Foto 1:



Foto 2:



Foto 3:



Carta Tecnica:



PRGC:

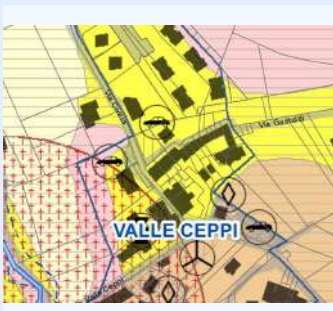

Catasto:

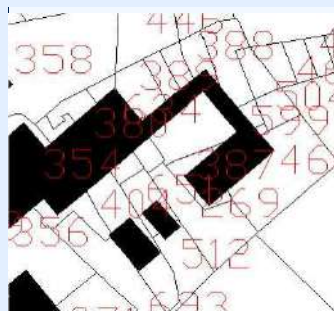

IDENTIFICATIVI

ID Scheda 202B

N° Piani 2

N° Scheda 1974 12

Proprietà SERRA ALDO, SERRA MARCELLO

Indirizzo VIA GASTALDI 8

Ambito Paesaggistico PPR 36

Vincolo Paesaggistico DM 01/08/1985

Destinazione d'uso Attual RESIDENZIALE RURALE

Epoca di Costruzione/Attestato d

Fonti Documentarie (stralcio app)

CT Foglio 13

Area_PRGC 2

CT Mappali 703

Classe_PAI 2

STATO ATTUALE

Superficie Lorda Residenziale (mq) 81

Superficie Lorda Agricola e/o Civ. Agricola (mq)

Volume Residenziale o Civile Agricola (mc) 266

Volume Agricolo (mc)

Abitanti Attuali 1

IN PROGETTO PRGC

Superficie Lorda Resid. LR 16/2018 (mq)

Volume Residenziale o Civile Agricola (mc) 266

Abitanti Insediabili LR 16/2018



COMUNE DI PINO TORINESE

CENSIMENTO DEI FABBRICATI RUSTICI

Num. Censimento Generale

455

Superficie Lorda Resid. o Civ. Agricola (mq) 81

Volume Residenziale LR 16/2018 (mq)

DESTINAZIONE D'USO AMMESSA E PRESCRITTA

Destinazione d'uso Ammessa e Prescritta

MORFOLOGIA INSEDIATIVA E CONTESTO

Morfologia AGGREGATA

Orientamento NORD-OVEST

Orogeografico GIACITURA DI MEZZA COSTA

Colmi PERPENDICOLARE ALLA CURVE DI LIVELLO

PERTINENZE

Pertinenze TETTOIA; RESIDENZA

TIPOLOGIA ARCHITETTONICA

Tipologia Aggregativa A CORTE APERTA

Tipologia Edilizia MANICA DOPPIA

Tipologia Strutturale

Copertura MISTA

Tecniche Costrut. e Mater. TETTO ALLA PIEMONTESE: COPPI

Finiture e Caratteri Decor. ZOCCOLATURA - INTONACO COLORATO

Elementi Archit. Tipizzanti

Altri Elem. Archit. Signific. ALTANA; CANCELLATA/CANCELLO; BALCONE; INFERIATE; RINGHIERA IN FERRO

RILEVANZA STORICO-ARCHITETTONICA E DOCUMENTARIA

Rilevanza SIGNIFICATIVO

RILEVANZA PAESAGGISTICA

Rilevanza SIGNIFICATIVO

STATO DI CONSERVAZIONE

Conservazione MEDIOCRE

CORPI PERTINENZIALI AGGIUNTI

Corpi Pertinenziali

ELEMENTI DI DETRAZIONE VISIVAElementi di Detrazione Visiva **CATEGORIA DI INTERVENTO AMMISSIBILE**

Intervento MANUTENZIONE ORDINARIA E STRAORDINARIA; RISTRUTTURAZIONE EDILIZIA

Note:

CARATTERIZZAZIONE DELL'EDIFICIO

STATO DI CONSERVAZIONE

INDIRIZZI E CATEGORIE D'INTERVENTO AMMISSIBILI



COMUNE DI PINO TORINESE

CENSIMENTO DEI FABBRICATI RUSTICI

Num. Censimento Generale

456

Foto 1:



Foto 2:



Foto 3:



Carta Tecnica:



PRGC:

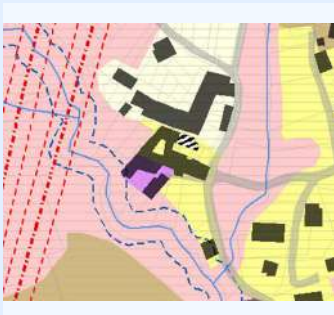

Catasto:



IDENTIFICATIVI

ID Scheda	186C	N° Piani	2
N° Scheda 1974	5		
Proprieta	GHIVARELLO RENATA		
Indirizzo	VIA CASAVERDE 1/A		
Ambito Paesaggistico PPR	36		
Vincolo Paesaggistico	DM 01/08/1985		
Destinazione d'uso Attual			
Epoca di Costruzione/Attestato d			
Fonti Documentarie (stralcio app)			
CT Foglio	14	Area_PRGC	1
CT Mappali	1225	Classe_PA	2

STATO ATTUALE

Superficie Lorda Residenziale (mq)	163
Superficie Lorda Agricola e/o Civ. Agricola (mq)	42
Volume Residenziale o Civile Agricola (mc)	537
Volume Agricolo (mc)	140
Abitanti Attuali	1

IN PROGETTO PRGC

Superficie Lorda Resid. LR 16/2018 (mq)	42
Volume Residenziale o Civile Agricola (mc)	537
Abitanti Insediabili LR 16/2018	1



COMUNE DI PINO TORINESE

CENSIMENTO DEI FABBRICATI RUSTICI

Num. Censimento Generale

456

Superficie Lorda Resid. o Civ. Agricola (mq) 163

Volume Residenziale LR 16/2018 (mq) 140

DESTINAZIONE D'USO AMMESSA E PRESCRITTA

Destinazione d'uso Ammessa e Prescritta

MORFOLOGIA INSEDIATIVA E CONTESTO

Morfologia AGGREGATA

Orientamento NORD - SUD

Orogeografico GIACITURA DI MEZZA COSTA

Colmi PERPENDICOLARE ALLA CURVE DI LIVELLO

PERTINENZE

Pertinenze TETTOIA; RESIDENZA

TIPOLOGIA ARCHITETTONICA

Tipologia Aggregativa A CORTE APERTA

Tipologia Edilizia MANICA SEMPLICE

Tipologia Strutturale MURATURA TRADIZIONALE

Copertura 2 FALDE

Tecniche Costrut. e Mater. TETTO ALLA PIEMONTESE: COPPI; RIVESTIMENTO - INTONACO

Finiture e Caratteri Decor. ZOCCOLATURA - PIETRA DI RIVESTIMENTO; CORNICE

Elementi Archit. Tipizzanti

Altri Elem. Archit. Signific. BALCONE; RINGHIERA IN FERRO

RILEVANZA STORICO-ARCHITETTONICA E DOCUMENTARIA

Rilevanza DI VALORE DOCUMENTARIO

RILEVANZA PAESAGGISTICA

Rilevanza DI VALORE DOCUMENTARIO

STATO DI CONSERVAZIONE

Conservazione BUONO

CORPI PERTINENZIALI AGGIUNTI

Corpi Pertinenziali BASSI FABBRICATI ISOLATI

ELEMENTI DI DETRAZIONE VISIVAElementi di Detrazione Visiva **CATEGORIA DI INTERVENTO AMMISSIBILE**

Intervento MANUTENZIONE ORDINARIA E STRAORDINARIA; RISTRUTTURAZIONE EDILIZIA

Note:

CARATTERIZZAZIONE DELL'EDIFICIO

STATO DI CONSERVAZIONE

INDIRIZZI E CATEGORIE D'INTERVENTO AMMISSIBILI



Foto 1:



Foto 2:



Foto 3:



Carta Tecnica:

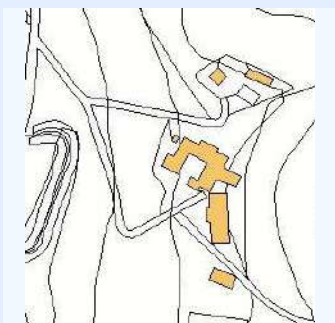

PRGC:



Catasto:

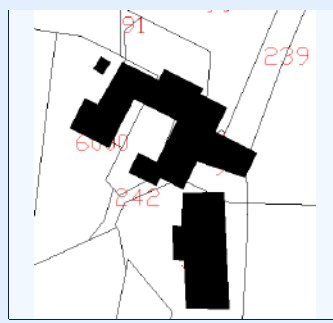

IDENTIFICATIVI

ID Scheda	230D	N° Piani	2
N° Scheda 1974	11		
Proprietà	ALLORA BRUNO, ALLORA GUIDO, ALLORA LAURA		
Indirizzo	VIA SAN GIACINTO 13		
Ambito Paesaggistico PPR	36		
Vincolo Paesaggistico	DM 01/08/1985		
Destinazione d'uso Attual	RESIDENZIALE		
Epoca di Costruzione/Attestato d			
Fonti Documentarie (stralcio app)			
CT Foglio	27	Area_PRGC	1
CT Mappali	383	Classe_PAI	2

STATO ATTUALE

Superficie Lorda Residenziale (mq)	226
Superficie Lorda Agricola e/o Civ. Agricola (mq)	
Volume Residenziale o Civile Agricola (mc)	745
Volume Agricolo (mc)	
Abitanti Attuali	2

IN PROGETTO PRGC

Superficie Lorda Resid. LR 16/2018 (mq)	244
Volume Residenziale o Civile Agricola (mc)	745
Abitanti Insediabili LR 16/2018	5



COMUNE DI PINO TORINESE

CENSIMENTO DEI FABBRICATI RUSTICI

Num. Censimento Generale

457

Superficie Lorda Resid. o Civ. Agricola (mq) 226

Volume Residenziale LR 16/2018 (mq) 804

DESTINAZIONE D'USO AMMESSA E PRESCRITTA

Destinazione d'uso Ammessa e Prescritta

MORFOLOGIA INSEDIATIVA E CONTESTO

Morfologia AGGREGATA

Orientamento NORD-EST

Orogeografico GIACITURA DI MEZZA COSTA

Colmi PERPENDICOLARE ALLA CURVE DI LIVELLO

PERTINENZE

Pertinenze RESIDENZA

TIPOLOGIA ARCHITETTONICA

Tipologia Aggregativa AD ELLE

Tipologia Edilizia UNITA' SISTEMICA

Tipologia Strutturale MURATURA TRADIZIONALE

Copertura MISTA

Tecniche Costrut. e Mater. TETTO ALLA PIEMONTESE: COPPI

Finiture e Caratteri Decor. ZOCCOLATURA - PIETRA DI RIVESTIMENTO

Elementi Archit. Tipizzanti

Altri Elem. Archit. Signific. LOGGIATO

RILEVANZA STORICO-ARCHITETTONICA E DOCUMENTARIA

Rilevanza IRRILEVANTE

RILEVANZA PAESAGGISTICA

Rilevanza IRRILEVANTE

STATO DI CONSERVAZIONE

Conservazione BUONO

CORPI PERTINENZIALI AGGIUNTI

Corpi Pertinenziali

ELEMENTI DI DETRAZIONE VISIVAElementi di Detrazione Visiva **CATEGORIA DI INTERVENTO AMMISSIBILE**

Intervento MANUTENZIONE ORDINARIA E STRAORDINARIA; RISTRUTTURAZIONE EDILIZIA

Note:

CARATTERIZZAZIONE DELL'EDIFICIO

STATO DI CONSERVAZIONE

INDIRIZZI E CATEGORIE D'INTERVENTO AMMISSIBILI



COMUNE DI PINO TORINESE

CENSIMENTO DEI FABBRICATI RUSTICI

Num. Censimento Generale

458

Foto 1:



Foto 2:



Foto 3:



Carta Tecnica:



PRGC:



Catasto:

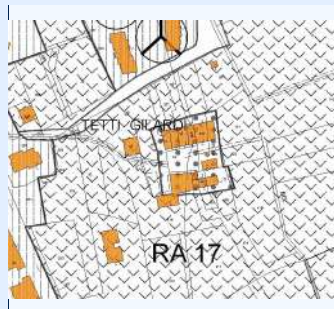

IDENTIFICATIVI

ID Scheda 292B

N° Piani 2

N° Scheda 1974 14

Proprietà SOLA VERONICA

Indirizzo VIA TETTO NUOVO 12

Ambito Paesaggistico PPR 36

Vincolo Paesaggistico DM 01/08/1985, ART 142 DLGS 42/2004

Destinazione d'uso Attuale RESIDENZIALE

Epoca di Costruzione/Attestato d

Fonti Documentarie (stralcio app)

CT Foglio 29

Area_PRGC 2

CT Mappali 416

Classe_PA 3

STATO ATTUALE

Superficie Lorda Residenziale (mq) 595

Superficie Lorda Agricola e/o Civ. Agricola (mq)

Volume Residenziale o Civile Agricola (mc) 1963

Volume Agricolo (mc)

Abitanti Attuali 5

IN PROGETTO PRGC

Superficie Lorda Resid. LR 16/2018 (mq)

Volume Residenziale o Civile Agricola (mc) 1963

Abitanti Insediabili LR 16/2018



COMUNE DI PINO TORINESE

CENSIMENTO DEI FABBRICATI RUSTICI

Num. Censimento Generale

458

Superficie Lorda Resid. o Civ. Agricola (mq) 595

Volume Residenziale LR 16/2018 (mq)

DESTINAZIONE D'USO AMMESSA E PRESCRITTA

Destinazione d'uso Ammessa e Prescritta

MORFOLOGIA INSEDIATIVA E CONTESTO

Morfologia AGGREGATA

Orientamento NORD - SUD

Orogeografico GIACITURA DI PIANURA/FONDOVALLE

Colmi PARALLELO ALLE CURVE DI LIVELLO

PERTINENZE

Pertinenze RESIDENZA

TIPOLOGIA ARCHITETTONICA

Tipologia Aggregativa A CORTE APERTA

Tipologia Edilizia MANICA SEMPLICE

Tipologia Strutturale MURATURA TRADIZIONALE

Copertura 2 FALDE

Tecniche Costrut. e Mater. TETTO ALLA PIEMONTESE: COPPI; RIVESTIMENTO - MISTO

Finiture e Caratteri Decor.

Elementi Archit. Tipizzanti

Altri Elem. Archit. Signific. BALCONE; INFERRIATE; RINGHIERA IN FERRO

RILEVANZA STORICO-ARCHITETTONICA E DOCUMENTARIA

Rilevanza DI VALORE DOCUMENTARIO

RILEVANZA PAESAGGISTICA

Rilevanza DI VALORE DOCUMENTARIO

STATO DI CONSERVAZIONE

Conservazione BUONO

CORPI PERTINENZIALI AGGIUNTI

Corpi Pertinenziali

ELEMENTI DI DETRAZIONE VISIVAElementi di Detrazione Visiva **CATEGORIA DI INTERVENTO AMMISSIBILE**

Intervento MANUTENZIONE ORDINARIA E STRAORDINARIA; RISTRUTTURAZIONE EDILIZIA

Note:

CARATTERIZZAZIONE DELL'EDIFICIO

STATO DI CONSERVAZIONE

INDIRIZZI E CATEGORIE D'INTERVENTO AMMISSIBILI



COMUNE DI PINO TORINESE

CENSIMENTO DEI FABBRICATI RUSTICI

Num. Censimento Generale

459

Foto 1:



Foto 2:



Foto 3:



Carta Tecnica:

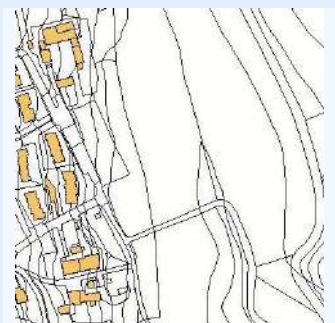

PRGC:



Catasto:

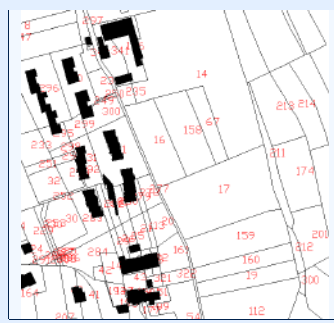

IDENTIFICATIVI

ID Scheda	287B	N° Piani	2
N° Scheda 1974	8		
Proprieta	GILARDI MAURO		
Indirizzo	VIA TETTO NUOVO 26		
Ambito Paesaggistico PPR	36		
Vincolo Paesaggistico	DM 01/08/1985, ART 142 DLGS 42/2004		
Destinazione d'uso Attual	RESIDENZIALE		
Epoca di Costruzione/Attestato d			
Fonti Documentarie (stralcio app)			
CT Foglio	29	Area_PRGC	2
CT Mappali	390 - 391	Classe_PAI	3

STATO ATTUALE

Superficie Lorda Residenziale (mq)	417
Superficie Lorda Agricola e/o Civ. Agricola (mq)	
Volume Residenziale o Civile Agricola (mc)	1376
Volume Agricolo (mc)	
Abitanti Attuali	4

IN PROGETTO PRGC

Superficie Lorda Resid. LR 16/2018 (mq)	
Volume Residenziale o Civile Agricola (mc)	1376
Abitanti Insediabili LR 16/2018	



COMUNE DI PINO TORINESE

CENSIMENTO DEI FABBRICATI RUSTICI

Num. Censimento Generale

459

Superficie Lorda Resid. o Civ. Agricola (mq) 417

Volume Residenziale LR 16/2018 (mq)

DESTINAZIONE D'USO AMMESSA E PRESCRITTA

Destinazione d'uso Ammessa e Prescritta

MORFOLOGIA INSEDIATIVA E CONTESTO

Morfologia AGGREGATA

Orientamento EST - OVEST

Orogeografico GIACITURA DI PIANURA/FONDOVALLE

Colmi PARALLELO ALLE CURVE DI LIVELLO

PERTINENZE

Pertinenze RESIDENZA

TIPOLOGIA ARCHITETTONICA

Tipologia Aggregativa A CORTE APERTA

Tipologia Edilizia MANICA DOPPIA

Tipologia Strutturale MURATURA TRADIZIONALE

Copertura 2 FALDE

Tecniche Costrut. e Mater. TETTO ALLA PIEMONTESE: COPPI; RIVESTIMENTO - INTONACO

Finiture e Caratteri Decor. ZOCCOLATURA - PIETRA DI RIVESTIMENTO

Elementi Archit. Tipizzanti PORTICO

Altri Elem. Archit. Signific. BALCONE

RILEVANZA STORICO-ARCHITETTONICA E DOCUMENTARIA

Rilevanza DI VALORE DOCUMENTARIO

RILEVANZA PAESAGGISTICA

Rilevanza DI VALORE DOCUMENTARIO

STATO DI CONSERVAZIONE

Conservazione BUONO

CORPI PERTINENZIALI AGGIUNTI

Corpi Pertinenziali

ELEMENTI DI DETRAZIONE VISIVAElementi di Detrazione Visiva **CATEGORIA DI INTERVENTO AMMISSIBILE**

Intervento MANUTENZIONE ORDINARIA E STRAORDINARIA; RISTRUTTURAZIONE EDILIZIA

Note:

CARATTERIZZAZIONE DELL'EDIFICIO

STATO DI CONSERVAZIONE

INDIRIZZI E CATEGORIE D'INTERVENTO AMMISSIBILI



COMUNE DI PINO TORINESE

CENSIMENTO DEI FABBRICATI RUSTICI

Num. Censimento Generale

460

Foto 1:



Foto 2:



Foto 3:



Carta Tecnica:

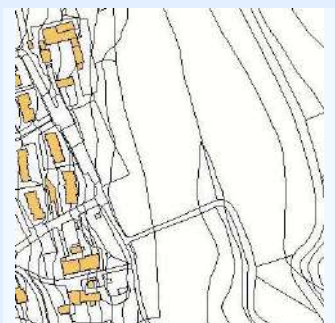

PRGC:



Catasto:

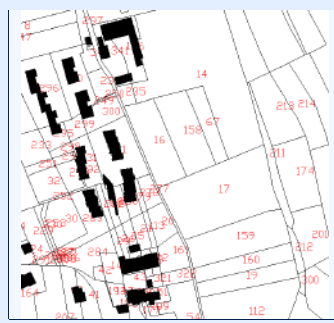

IDENTIFICATIVI

ID Scheda	287C	N° Piani	2
N° Scheda 1974	8		
Proprieta	POVIGLIA ARMANDO		
Indirizzo	VIA TETTO NUOVO 22		
Ambito Paesaggistico PPR	36		
Vincolo Paesaggistico	DM 01/08/1985, ART 142 DLGS 42/2004		
Destinazione d'uso Attual	RESIDENZIALE		
Epoca di Costruzione/Attestato d			
Fonti Documentarie (stralcio app)			
CT Foglio	29	Area_PRGC	2
CT Mappali	341 - 408	Classe_PA	3

STATO ATTUALE

Superficie Lorda Residenziale (mq)	212
Superficie Lorda Agricola e/o Civ. Agricola (mq)	
Volume Residenziale o Civile Agricola (mc)	701
Volume Agricolo (mc)	
Abitanti Attuali	2

IN PROGETTO PRGC

Superficie Lorda Resid. LR 16/2018 (mq)	
Volume Residenziale o Civile Agricola (mc)	701
Abitanti Insediabili LR 16/2018	



COMUNE DI PINO TORINESE

CENSIMENTO DEI FABBRICATI RUSTICI

Num. Censimento Generale

460

Superficie Lorda Resid. o Civ. Agricola (mq) 212

Volume Residenziale LR 16/2018 (mq)

DESTINAZIONE D'USO AMMESSA E PRESCRITTA

Destinazione d'uso Ammessa e Prescritta

MORFOLOGIA INSEDIATIVA E CONTESTO

Morfologia AGGREGATA

Orientamento EST - OVEST

Orogeografico GIACITURA DI PIANURA/FONDOVALLE

Colmi PARALLELO ALLE CURVE DI LIVELLO

PERTINENZE

Pertinenze RESIDENZA

TIPOLOGIA ARCHITETTONICA

Tipologia Aggregativa A CORTE APERTA

Tipologia Edilizia MANICA SEMPLICE

Tipologia Strutturale MURATURA TRADIZIONALE

Copertura 2 FALDE

Tecniche Costrut. e Mater. TETTO ALLA PIEMONTESE: COPPI; RIVESTIMENTO - INTONACO

Finiture e Caratteri Decor.

Elementi Archit. Tipizzanti

Altri Elem. Archit. Signific. BALCONE

RILEVANZA STORICO-ARCHITETTONICA E DOCUMENTARIA

Rilevanza DI VALORE DOCUMENTARIO

RILEVANZA PAESAGGISTICA

Rilevanza DI VALORE DOCUMENTARIO

STATO DI CONSERVAZIONE

Conservazione BUONO

CORPI PERTINENZIALI AGGIUNTI

Corpi Pertinenziali

ELEMENTI DI DETRAZIONE VISIVAElementi di Detrazione Visiva **CATEGORIA DI INTERVENTO AMMISSIBILE**

Intervento MANUTENZIONE ORDINARIA E STRAORDINARIA; RISTRUTTURAZIONE EDILIZIA

Note:

CARATTERIZZAZIONE DELL'EDIFICIO

STATO DI CONSERVAZIONE

INDIRIZZI E CATEGORIE D'INTERVENTO AMMISSIBILI



Foto 1:



Foto 2:



Foto 3:



Carta Tecnica:

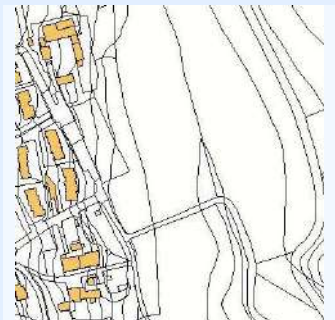

PRGC:



Catasto:

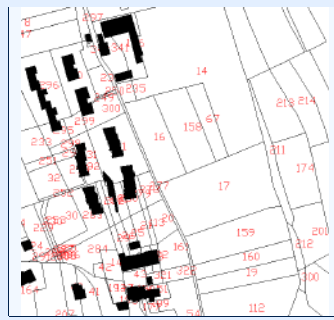

IDENTIFICATIVI

ID Scheda 286B

N° Piani 2

N° Scheda 1974

7

Proprietà

OTTAVIANO MAURIZIO

Indirizzo

VIA TETTO NUOVO 22

Ambito Paesaggistico PPR

36

Vincolo Paesaggistico

DM 01/08/1985, ART 142 DLGS 42/2004

Destinazione d'uso Attual

RESIDENZIALE

Epoca di Costruzione/Attestato d

Fonti Documentarie (stralcio app)

CT Foglio

29

Area_PRGC

2

CT Mappali

408 - 422 - 424

Classe_PA

3

STATO ATTUALE

Superficie Lorda Residenziale (mq) 186

Superficie Lorda Agricola e/o Civ. Agricola (mq)

Volume Residenziale o Civile Agricola (mc) 614

Volume Agricolo (mc)

Abitanti Attuali

2

IN PROGETTO PRGC

Superficie Lorda Resid. LR 16/2018 (mq)

Volume Residenziale o Civile Agricola (mc) 614

Abitanti Insediabili LR 16/2018



COMUNE DI PINO TORINESE

CENSIMENTO DEI FABBRICATI RUSTICI

Num. Censimento Generale

461

Superficie Lorda Resid. o Civ. Agricola (mq) 186

Volume Residenziale LR 16/2018 (mq)

DESTINAZIONE D'USO AMMESSA E PRESCRITTA

Destinazione d'uso Ammessa e Prescritta

MORFOLOGIA INSEDIATIVA E CONTESTO

Morfologia AGGREGATA

Orientamento EST - OVEST

Orogeografico GIACITURA DI PIANURA/FONDOVALLE

Colmi PARALLELO ALLE CURVE DI LIVELLO

PERTINENZE

Pertinenze RESIDENZA

TIPOLOGIA ARCHITETTONICA

Tipologia Aggregativa A CORTE APERTA

Tipologia Edilizia MANICA SEMPLICE

Tipologia Strutturale MURATURA TRADIZIONALE

Copertura 2 FALDE

Tecniche Costrut. e Mater. TETTO ALLA PIEMONTESE: COPPI; RIVESTIMENTO - INTONACO

Finiture e Caratteri Decor.

Elementi Archit. Tipizzanti

Altri Elem. Archit. Signific. BALCONE

RILEVANZA STORICO-ARCHITETTONICA E DOCUMENTARIA

Rilevanza DI VALORE DOCUMENTARIO

RILEVANZA PAESAGGISTICA

Rilevanza DI VALORE DOCUMENTARIO

STATO DI CONSERVAZIONE

Conservazione BUONO

CORPI PERTINENZIALI AGGIUNTI

Corpi Pertinenziali

ELEMENTI DI DETRAZIONE VISIVAElementi di Detrazione Visiva **CATEGORIA DI INTERVENTO AMMISSIBILE**

Intervento MANUTENZIONE ORDINARIA E STRAORDINARIA; RISTRUTTURAZIONE EDILIZIA

Note:

CARATTERIZZAZIONE DELL'EDIFICIO

STATO DI CONSERVAZIONE

INDIRIZZI E CATEGORIE D'INTERVENTO AMMISSIBILI



Foto 1:



Foto 2:



Foto 3:



Carta Tecnica:



PRGC:

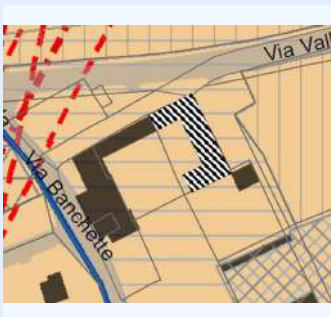

Catasto:

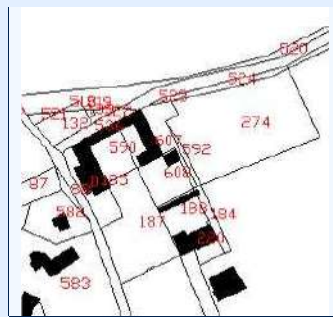

IDENTIFICATIVI

ID Scheda	125B	N° Piani	2
N° Scheda 1974	3		
Proprieta	MASERA FRANCO		
Indirizzo	VIA VALLE MIGLIORETTI 26		
Ambito Paesaggistico PPR	36		
Vincolo Paesaggistico	DM 01/08/1985		
Destinazione d'uso Attual	RESIDENZIALE		
Epoca di Costruzione/Attestato d			
Fonti Documentarie (stralcio app)			
CT Foglio	25	Area_PRGC	1
CT Mappali	673	Classe_PAI	3

STATO ATTUALE

Superficie Lorda Residenziale (mq)	139
Superficie Lorda Agricola e/o Civ. Agricola (mq)	
Volume Residenziale o Civile Agricola (mc)	460
Volume Agricolo (mc)	
Abitanti Attuali	1

IN PROGETTO PRGC

Superficie Lorda Resid. LR 16/2018 (mq)	
Volume Residenziale o Civile Agricola (mc)	460
Abitanti Insediabili LR 16/2018	



COMUNE DI PINO TORINESE

CENSIMENTO DEI FABBRICATI RUSTICI

Num. Censimento Generale

462

Superficie Lorda Resid. o Civ. Agricola (mq) 139

Volume Residenziale LR 16/2018 (mq)

DESTINAZIONE D'USO AMMESSA E PRESCRITTA

Destinazione d'uso Ammessa e Prescritta

MORFOLOGIA INSEDIATIVA E CONTESTO

Morfologia ISOLATA

Orientamento EST - OVEST

Orogeografico GIACITURA DI PIANURA/FONDOVALLE

Colmi PARALLELO ALLE CURVE DI LIVELLO

PERTINENZE

Pertinenze RESIDENZA

TIPOLOGIA ARCHITETTONICA

Tipologia Aggregativa A CORTE APERTA

Tipologia Edilizia MANICA SEMPLICE

Tipologia Strutturale MURATURA TRADIZIONALE

Copertura PADIGLIONE

Tecniche Costrut. e Mater. TETTO ALLA PIEMONTESE: COPPI; RIVESTIMENTO - MISTO

Finiture e Caratteri Decor.

Elementi Archit. Tipizzanti

Altri Elem. Archit. Signific. BALCONE

RILEVANZA STORICO-ARCHITETTONICA E DOCUMENTARIA

Rilevanza DI VALORE DOCUMENTARIO

RILEVANZA PAESAGGISTICA

Rilevanza DI VALORE DOCUMENTARIO

STATO DI CONSERVAZIONE

Conservazione BUONO

CORPI PERTINENZIALI AGGIUNTI

Corpi Pertinenziali

ELEMENTI DI DETRAZIONE VISIVAElementi di Detrazione Visiva **CATEGORIA DI INTERVENTO AMMISSIBILE**

Intervento MANUTENZIONE ORDINARIA E STRAORDINARIA; RISTRUTTURAZIONE EDILIZIA

Note:

CARATTERIZZAZIONE DELL'EDIFICIO

STATO DI CONSERVAZIONE

INDIRIZZI E CATEGORIE D'INTERVENTO AMMISSIBILI



Foto 1:



Foto 2:



Foto 3:



Carta Tecnica:



PRGC:

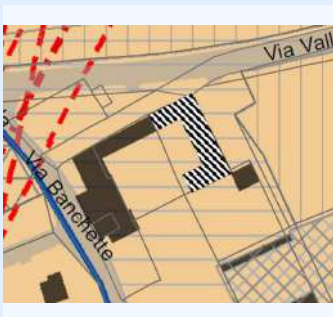

Catasto:

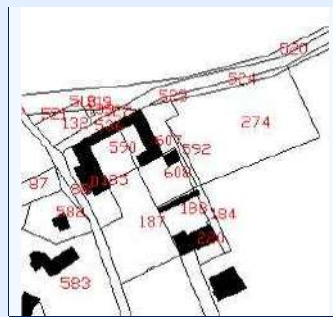

IDENTIFICATIVI

ID Scheda	125C	N° Piani	
N° Scheda 1974	3		
Proprieta	MASERA FRANCO		
Indirizzo	VIA VALLE MIGLIORETTI 26		
Ambito Paesaggistico PPR	36		
Vincolo Paesaggistico	DM 01/08/1985		
Destinazione d'uso Attual	RESIDENZIALE		
Epoca di Costruzione/Attestato d			
Fonti Documentarie (stralcio app)			
CT Foglio	25	Area_PRC	1
CT Mappali	673	Classe_PAI	3

STATO ATTUALE

Superficie Lorda Residenziale (mq)	23
Superficie Lorda Agricola e/o Civ. Agricola (mq)	
Volume Residenziale o Civile Agricola (mc)	77
Volume Agricolo (mc)	
Abitanti Attuali	0

IN PROGETTO PRGC

Superficie Lorda Resid. LR 16/2018 (mq)	
Volume Residenziale o Civile Agricola (mc)	77
Abitanti Insediabili LR 16/2018	



COMUNE DI PINO TORINESE

CENSIMENTO DEI FABBRICATI RUSTICI

Num. Censimento Generale

463

Superficie Lorda Resid. o Civ. Agricola (mq) 23

Volume Residenziale LR 16/2018 (mq)

DESTINAZIONE D'USO AMMESSA E PRESCRITTA

Destinazione d'uso Ammessa e Prescritta

MORFOLOGIA INSEDIATIVA E CONTESTO

Morfologia LUNGO LA STRADA - ALLINEATA

Orientamento NORD-EST

Orogeografico GIACITURA DI MEZZA COSTA

Colmi PERPENDICOLARE ALLA CURVE DI LIVELLO

PERTINENZE

Pertinenze RESIDENZA

TIPOLOGIA ARCHITETTONICA

Tipologia Aggregativa A CORTE CHIUSA

Tipologia Edilizia MANICA DOPPIA

Tipologia Strutturale MURATURA TRADIZIONALE

Copertura MISTA

Tecniche Costrut. e Mater. TETTO ALLA PIEMONTESE: COPPI

Finiture e Caratteri Decor. ZOCCOLATURA - INTONACO COLORATO

Elementi Archit. Tipizzanti

Altri Elem. Archit. Signific. LOGGIATO

RILEVANZA STORICO-ARCHITETTONICA E DOCUMENTARIA

Rilevanza MOLTO SIGNIFICATIVO

RILEVANZA PAESAGGISTICA

Rilevanza MOLTO SIGNIFICATIVO

STATO DI CONSERVAZIONE

Conservazione MEDIOCRE

CORPI PERTINENZIALI AGGIUNTI

Corpi Pertinenziali

ELEMENTI DI DETRAZIONE VISIVAElementi di Detrazione Visiva **CATEGORIA DI INTERVENTO AMMISSIBILE**

Intervento MANUTENZIONE ORDINARIA E STRAORDINARIA; RISTRUTTURAZIONE EDILIZIA

Note:

CARATTERIZZAZIONE DELL'EDIFICIO

STATO DI CONSERVAZIONE

INDIRIZZI E CATEGORIE D'INTERVENTO AMMISSIBILI



COMUNE DI PINO TORINESE

CENSIMENTO DEI FABBRICATI RUSTICI

Num. Censimento Generale

464

Foto 1:



Foto 2:



Foto 3:



Carta Tecnica:



PRGC:

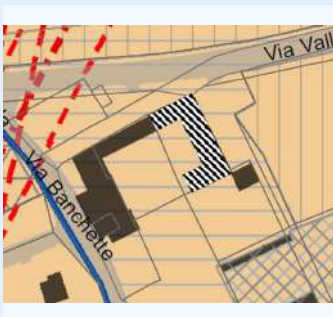

Catasto:

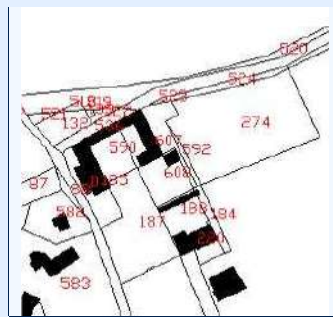

IDENTIFICATIVI

ID Scheda	125D	N° Piani	
N° Scheda 1974	3		
Proprieta	MIGLIORETTI ANNA		
Indirizzo	VIA VALLE MIGLIORETTI 26		
Ambito Paesaggistico PPR	36		
Vincolo Paesaggistico	DM 01/08/1985		
Destinazione d'uso Attual	RESIDENZIALE		
Epoca di Costruzione/Attestato d			
Fonti Documentarie (stralcio app)			
CT Foglio	25	Area_PRGC	1
CT Mappali	735	Classe_PAI	3

STATO ATTUALE

Superficie Lorda Residenziale (mq)	
Superficie Lorda Agricola e/o Civ. Agricola (mq)	463
Volume Residenziale o Civile Agricola (mc)	
Volume Agricolo (mc)	1527
Abitanti Attuali	

IN PROGETTO PRGC

Superficie Lorda Resid. LR 16/2018 (mq)	463
Volume Residenziale o Civile Agricola (mc)	
Abitanti Insediabili LR 16/2018	10



COMUNE DI PINO TORINESE

CENSIMENTO DEI FABBRICATI RUSTICI

Num. Censimento Generale

464

Superficie Lorda Resid. o Civ. Agricola (mq)

Volume Residenziale LR 16/2018 (mq)

1527

DESTINAZIONE D'USO AMMESSA E PRESCRITTADestinazione d'uso Ammessa e Prescritta **MORFOLOGIA INSEDIATIVA E CONTESTO**Morfologia Orientamento Orogeografico Colmi **PERTINENZE**Pertinenze **TIPOLOGIA ARCHITETTONICA**Tipologia Aggregativa Tipologia Edilizia Tipologia Strutturale Copertura Tecniche Costrut. e Mater. Finiture e Caratteri Decor. Elementi Archit. Tipizzanti Altri Elem. Archit. Signific. **RILEVANZA STORICO-ARCHITETTONICA E DOCUMENTARIA**Rilevanza **RILEVANZA PAESAGGISTICA**Rilevanza **STATO DI CONSERVAZIONE**Conservazione **CORPI PERTINENZIALI AGGIUNTI**Corpi Pertinenziali **ELEMENTI DI DETRAZIONE VISIVA**Elementi di Detrazione Visiva **CATEGORIA DI INTERVENTO AMMISSIBILE**Intervento

Note:

CARATTERIZZAZIONE DELL'EDIFICIO

STATO DI CONSERVAZIONE

INDIRIZZI E CATEGORIE D'INTERVENTO AMMISSIBILI



COMUNE DI PINO TORINESE

CENSIMENTO DEI FABBRICATI RUSTICI

Num. Censimento Generale

465

Foto 1:



Foto 2:



Foto 3:



Carta Tecnica:



PRGC:

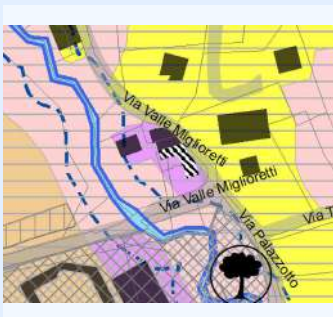

Catasto:

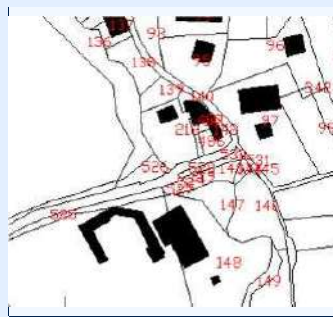

IDENTIFICATIVI

ID Scheda	125	N° Piani	2
N° Scheda 1974	18		
Proprietà	SANSEVERINO PALMA, ZOTTA NICOLA		
Indirizzo	VIA VALLE MIGLIORETTI 45		
Ambito Paesaggistico PPR	36		
Vincolo Paesaggistico	DM 01/08/1985, ART 142 DLGS 42/2004		
Destinazione d'uso Attual	RESIDENZIALE		
Epoca di Costruzione/Attestato d			
Fonti Documentarie (stralcio app)			
CT Foglio	25	Area_PRC	1
CT Mappali	140	Classe_PAI	2; 6

STATO ATTUALE

Superficie Lorda Residenziale (mq)	139
Superficie Lorda Agricola e/o Civ. Agricola (mq)	
Volume Residenziale o Civile Agricola (mc)	459
Volume Agricolo (mc)	
Abitanti Attuali	1

IN PROGETTO PRGC

Superficie Lorda Resid. LR 16/2018 (mq)	
Volume Residenziale o Civile Agricola (mc)	459
Abitanti Insediabili LR 16/2018	



COMUNE DI PINO TORINESE

CENSIMENTO DEI FABBRICATI RUSTICI

Num. Censimento Generale

465

Superficie Lorda Resid. o Civ. Agricola (mq) 139

Volume Residenziale LR 16/2018 (mq)

DESTINAZIONE D'USO AMMESSA E PRESCRITTA

Destinazione d'uso Ammessa e Prescritta

MORFOLOGIA INSEDIATIVA E CONTESTO

Morfologia AGGREGATA

Orientamento EST - OVEST

Orogeografico GIACITURA DI MEZZA COSTA

Colmi PARALLELO ALLE CURVE DI LIVELLO

PERTINENZE

Pertinenze RESIDENZA

TIPOLOGIA ARCHITETTONICA

Tipologia Aggregativa A CORTE APERTA

Tipologia Edilizia MANICA SEMPLICE

Tipologia Strutturale MURATURA TRADIZIONALE

Copertura 2 FALDE

Tecniche Costrut. e Mater. TETTO ALLA PIEMONTESE: TEGOLE; RIVESTIMENTO - INTONACO

Finiture e Caratteri Decor. ZOCCOLATURA - PIETRA DI RIVESTIMENTO; CORNICE

Elementi Archit. Tipizzanti

Altri Elem. Archit. Signific. BALCONE; INFERRIATE

RILEVANZA STORICO-ARCHITETTONICA E DOCUMENTARIA

Rilevanza IRRILEVANTE

RILEVANZA PAESAGGISTICA

Rilevanza IRRILEVANTE

STATO DI CONSERVAZIONE

Conservazione MEDIOCRE

CORPI PERTINENZIALI AGGIUNTI

Corpi Pertinenziali

ELEMENTI DI DETRAZIONE VISIVAElementi di Detrazione Visiva **CATEGORIA DI INTERVENTO AMMISSIBILE**

Intervento MANUTENZIONE ORDINARIA E STRAORDINARIA; RISTRUTTURAZIONE EDILIZIA

Note:

CARATTERIZZAZIONE DELL'EDIFICIO

STATO DI CONSERVAZIONE

INDIRIZZI E CATEGORIE D'INTERVENTO AMMISSIBILI



COMUNE DI PINO TORINESE

CENSIMENTO DEI FABBRICATI RUSTICI

Num. Censimento Generale

466

Foto 1:



Foto 2:



Foto 3:



Carta Tecnica:



PRGC:



Catasto:

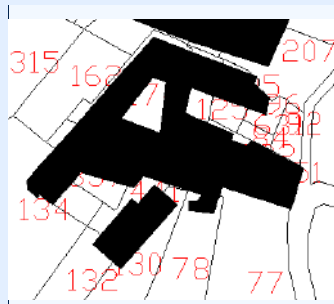

IDENTIFICATIVI

ID Scheda	215D	N° Piani	2
N° Scheda 1974	11		
Proprietà	GHIVARELLO RENATA		
Indirizzo	VIA CASAVERDE 1/A		
Ambito Paesaggistico PPR	36		
Vincolo Paesaggistico	DM 01/08/1985, ART 142 DLGS 42/2004		
Destinazione d'uso Attual	RESIDENZIALE		
Epoca di Costruzione/Attestato d			
Fonti Documentarie (stralcio app)			
CT Foglio	14	Area_PRGC	1
CT Mappali	1225	Classe_PAI	2

STATO ATTUALE

Superficie Lorda Residenziale (mq)	163
Superficie Lorda Agricola e/o Civ. Agricola (mq)	
Volume Residenziale o Civile Agricola (mc)	537
Volume Agricolo (mc)	
Abitanti Attuali	1

IN PROGETTO PRGC

Superficie Lorda Resid. LR 16/2018 (mq)	
Volume Residenziale o Civile Agricola (mc)	537
Abitanti Insediabili LR 16/2018	



COMUNE DI PINO TORINESE

CENSIMENTO DEI FABBRICATI RUSTICI

Num. Censimento Generale

466

Superficie Lorda Resid. o Civ. Agricola (mq) 163

Volume Residenziale LR 16/2018 (mq)

DESTINAZIONE D'USO AMMESSA E PRESCRITTA

Destinazione d'uso Ammessa e Prescritta

MORFOLOGIA INSEDIATIVA E CONTESTO

Morfologia AGGREGATA

Orientamento NORD - SUD

Orogeografico GIACITURA DI MEZZA COSTA

Colmi PARALLELO ALLE CURVE DI LIVELLO

PERTINENZE

Pertinenze TETTOIA; RESIDENZA

TIPOLOGIA ARCHITETTONICA

Tipologia Aggregativa A CORTE APERTA

Tipologia Edilizia MANICA SEMPLICE

Tipologia Strutturale MURATURA TRADIZIONALE; STRUTTURA IN CEMENTO ARMATO

Copertura 2 FALDE

Tecniche Costrut. e Mater. TETTO ALLA PIEMONTESE: COPPI; RIVESTIMENTO - MISTO

Finiture e Caratteri Decor. ZOCCOLATURA - PIETRA DI RIVESTIMENTO; CORNICE

Elementi Archit. Tipizzanti

Altri Elem. Archit. Signific. BALCONE; RINGHIERA IN FERRO

RILEVANZA STORICO-ARCHITETTONICA E DOCUMENTARIA

Rilevanza DI VALORE DOCUMENTARIO

RILEVANZA PAESAGGISTICA

Rilevanza DI VALORE DOCUMENTARIO

STATO DI CONSERVAZIONE

Conservazione BUONO

CORPI PERTINENZIALI AGGIUNTI

Corpi Pertinenziali BASSI FABBRICATI ISOLATI

ELEMENTI DI DETRAZIONE VISIVAElementi di Detrazione Visiva **CATEGORIA DI INTERVENTO AMMISSIBILE**

Intervento MANUTENZIONE ORDINARIA E STRAORDINARIA; RISTRUTTURAZIONE EDILIZIA

Note:

CARATTERIZZAZIONE DELL'EDIFICIO

STATO DI CONSERVAZIONE

INDIRIZZI E CATEGORIE D'INTERVENTO AMMISSIBILI



COMUNE DI PINO TORINESE

CENSIMENTO DEI FABBRICATI RUSTICI

Num. Censimento Generale

467

Foto 1:



Foto 2:



Foto 3:



Carta Tecnica:

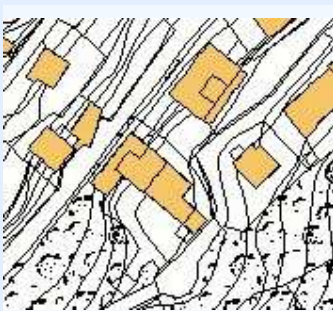

PRGC:



Catasto:

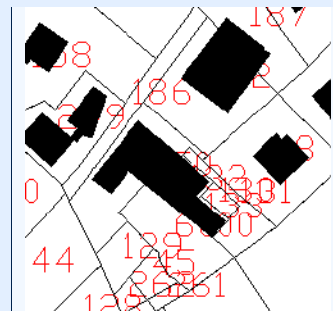

IDENTIFICATIVI

ID Scheda	257B	N° Piani	
N° Scheda 1974	4		
Proprieta	PERNO PIERA		
Indirizzo	VIA DELLE MARGHERITE 13		
Ambito Paesaggistico PPR	36		
Vincolo Paesaggistico	DM 01/08/1985		
Destinazione d'uso Attual	RESIDENZIALE		
Epoca di Costruzione/Attestato d			
Fonti Documentarie (stralcio app)			
CT Foglio	15	Area_PRCG	
CT Mappali	132	Classe_PAI	

STATO ATTUALE

Superficie Lorda Residenziale (mq)	149
Superficie Lorda Agricola e/o Civ. Agricola (mq)	
Volume Residenziale o Civile Agricola (mc)	493
Volume Agricolo (mc)	
Abitanti Attuali	1

IN PROGETTO PRGC

Superficie Lorda Resid. LR 16/2018 (mq)	
Volume Residenziale o Civile Agricola (mc)	493
Abitanti Insediabili LR 16/2018	



COMUNE DI PINO TORINESE

CENSIMENTO DEI FABBRICATI RUSTICI

Num. Censimento Generale

467

Superficie Lorda Resid. o Civ. Agricola (mq) 149

Volume Residenziale LR 16/2018 (mq)

DESTINAZIONE D'USO AMMESSA E PRESCRITTA

Destinazione d'uso Ammessa e Prescritta

MORFOLOGIA INSEDIATIVA E CONTESTO

Morfologia AGGREGATA

Orientamento EST - OVEST

Orogeografico GIACITURA DI CRINALE

Colmi PERPENDICOLARE ALLA CURVE DI LIVELLO

PERTINENZE

Pertinenze RESIDENZA

TIPOLOGIA ARCHITETTONICA

Tipologia Aggregativa

Tipologia Edilizia MANICA DOPPIA

Tipologia Strutturale MURATURA TRADIZIONALE

Copertura 2 FALDE

Tecniche Costrut. e Mater. TETTO ALLA PIEMONTESE: COPPI

Finiture e Caratteri Decor. ZOCCOLATURA - PIETRA DI RIVESTIMENTO

Elementi Archit. Tipizzanti

Altri Elem. Archit. Signific. BALCONE; RINGHIERA IN FERRO

RILEVANZA STORICO-ARCHITETTONICA E DOCUMENTARIA

Rilevanza DI VALORE DOCUMENTARIO

RILEVANZA PAESAGGISTICA

Rilevanza DI VALORE DOCUMENTARIO

STATO DI CONSERVAZIONE

Conservazione BUONO

CORPI PERTINENZIALI AGGIUNTI

Corpi Pertinenziali

ELEMENTI DI DETRAZIONE VISIVAElementi di Detrazione Visiva **CATEGORIA DI INTERVENTO AMMISSIBILE**

Intervento MANUTENZIONE ORDINARIA E STRAORDINARIA; RISTRUTTURAZIONE EDILIZIA

Note:

CARATTERIZZAZIONE DELL'EDIFICIO

STATO DI CONSERVAZIONE

INDIRIZZI E CATEGORIE D'INTERVENTO AMMISSIBILI



COMUNE DI PINO TORINESE

CENSIMENTO DEI FABBRICATI RUSTICI

Num. Censimento Generale

468

Foto 1:



Foto 2:



Foto 3:



Carta Tecnica:

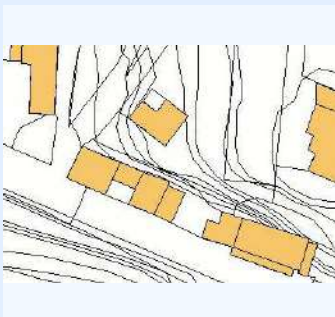

PRGC:



Catasto:



IDENTIFICATIVI

ID Scheda	280B	N° Piani	3
N° Scheda 1974	2		
Proprieta	PIOVANO SPIRITO		
Indirizzo	VIA TORINO 2		
Ambito Paesaggistico PPR	36		
Vincolo Paesaggistico	DM 23/08/1966		
Destinazione d'uso Attual	RESIDENZIALE		
Epoca di Costruzione/Attestato d			
Fonti Documentarie (stralcio app)			
CT Foglio	16	Area_PRGC	2
CT Mappali	100	Classe_PAI	2; 4

STATO ATTUALE

Superficie Lorda Residenziale (mq)	975
Superficie Lorda Agricola e/o Civ. Agricola (mq)	
Volume Residenziale o Civile Agricola (mc)	3218
Volume Agricolo (mc)	
Abitanti Attuali	9

IN PROGETTO PRGC

Superficie Lorda Resid. LR 16/2018 (mq)	
Volume Residenziale o Civile Agricola (mc)	3218
Abitanti Insediabili LR 16/2018	



COMUNE DI PINO TORINESE

CENSIMENTO DEI FABBRICATI RUSTICI

Num. Censimento Generale

468

Superficie Lorda Resid. o Civ. Agricola (mq) 975

Volume Residenziale LR 16/2018 (mq)

DESTINAZIONE D'USO AMMESSA E PRESCRITTA

Destinazione d'uso Ammessa e Prescritta

MORFOLOGIA INSEDIATIVA E CONTESTO

Morfologia LUNGO LA STRADA - ALLINEATA

Orientamento NORD-EST

Orogeografico GIACITURA DI PIANURA/FONDOVALLE

Colmi PARALLELO ALLE CURVE DI LIVELLO

PERTINENZE

Pertinenze RESIDENZA

TIPOLOGIA ARCHITETTONICA

Tipologia Aggregativa

Tipologia Edilizia MANICA DOPPIA

Tipologia Strutturale MURATURA TRADIZIONALE

Copertura 2 FALDE

Tecniche Costrut. e Mater. TETTO ALLA PIEMONTESE: COPPI

Finiture e Caratteri Decor. ZOCCOLATURA - PIETRA DI RIVESTIMENTO

Elementi Archit. Tipizzanti

Altri Elem. Archit. Signific. BALCONE

RILEVANZA STORICO-ARCHITETTONICA E DOCUMENTARIA

Rilevanza IRRILEVANTE

RILEVANZA PAESAGGISTICA

Rilevanza IRRILEVANTE

STATO DI CONSERVAZIONE

Conservazione MEDIOCRE

CORPI PERTINENZIALI AGGIUNTI

Corpi Pertinenziali

ELEMENTI DI DETRAZIONE VISIVAElementi di Detrazione Visiva **CATEGORIA DI INTERVENTO AMMISSIBILE**

Intervento MANUTENZIONE ORDINARIA E STRAORDINARIA; RISTRUTTURAZIONE EDILIZIA

Note:

CARATTERIZZAZIONE DELL'EDIFICIO

STATO DI CONSERVAZIONE

INDIRIZZI E CATEGORIE D'INTERVENTO AMMISSIBILI



COMUNE DI PINO TORINESE

CENSIMENTO DEI FABBRICATI RUSTICI

Num. Censimento Generale

469

Foto 1:



Foto 2:



Foto 3:



Carta Tecnica:

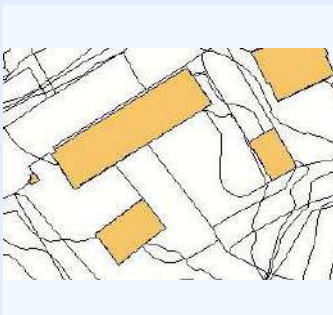

PRGC:



Catasto:

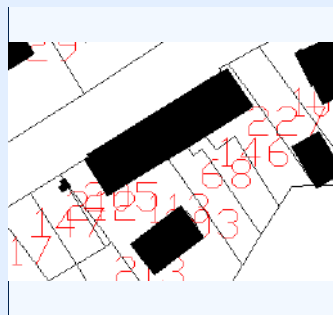

IDENTIFICATIVI

ID Scheda	273B	N° Piani	2
N° Scheda 1974	1		
Proprietà	MORZONE PAOLO, SETTIMO ANNAMARIA, AVALLE ROSINA, FAVARO BRUNO		
Indirizzo	VIA TORINO 21		
Ambito Paesaggistico PPR	36		
Vincolo Paesaggistico	DM 01/08/1985, DM 23/8/1966		
Destinazione d'uso Attual			
Epoca di Costruzione/Attestato d			
Fonti Documentarie (stralcio app)			
CT Foglio	18	Area_PRC	2
CT Mappali	68, 146	Classe_PAI	2

STATO ATTUALE

Superficie Lorda Residenziale (mq)	196
Superficie Lorda Agricola e/o Civ. Agricola (mq)	
Volume Residenziale o Civile Agricola (mc)	646
Volume Agricolo (mc)	
Abitanti Attuali	2

IN PROGETTO PRGC

Superficie Lorda Resid. LR 16/2018 (mq)	
Volume Residenziale o Civile Agricola (mc)	646
Abitanti Insediabili LR 16/2018	



COMUNE DI PINO TORINESE

CENSIMENTO DEI FABBRICATI RUSTICI

Num. Censimento Generale

469

Superficie Lorda Resid. o Civ. Agricola (mq) 196

Volume Residenziale LR 16/2018 (mq)

DESTINAZIONE D'USO AMMESSA E PRESCRITTA

Destinazione d'uso Ammessa e Prescritta

MORFOLOGIA INSEDIATIVA E CONTESTO

Morfologia LUNGO LA STRADA - ALLINEATA

Orientamento NORD-OVEST

Orogeografico GIACITURA DI MEZZA COSTA

Colmi PERPENDICOLARE ALLA CURVE DI LIVELLO

PERTINENZE

Pertinenze RESIDENZA

TIPOLOGIA ARCHITETTONICA

Tipologia Aggregativa

Tipologia Edilizia MANICA DOPPIA

Tipologia Strutturale MURATURA TRADIZIONALE

Copertura PADIGLIONE

Tecniche Costrut. e Mater. TETTO ALLA PIEMONTESE: COPPI

Finiture e Caratteri Decor. ZOCCOLATURA - PIETRA DI RIVESTIMENTO

Elementi Archit. Tipizzanti

Altri Elem. Archit. Signific. INFERRIATE

RILEVANZA STORICO-ARCHITETTONICA E DOCUMENTARIA

Rilevanza DI VALORE DOCUMENTARIO

RILEVANZA PAESAGGISTICA

Rilevanza DI VALORE DOCUMENTARIO

STATO DI CONSERVAZIONE

Conservazione MEDIOCRE

CORPI PERTINENZIALI AGGIUNTI

Corpi Pertinenziali BASSI FABBRICATI ISOLATI

ELEMENTI DI DETRAZIONE VISIVAElementi di Detrazione Visiva **CATEGORIA DI INTERVENTO AMMISSIBILE**

Intervento MANUTENZIONE ORDINARIA E STRAORDINARIA; RISTRUTTURAZIONE EDILIZIA

Note:

CARATTERIZZAZIONE DELL'EDIFICIO

STATO DI CONSERVAZIONE

INDIRIZZI E CATEGORIE D'INTERVENTO AMMISSIBILI



COMUNE DI PINO TORINESE

CENSIMENTO DEI FABBRICATI RUSTICI

Num. Censimento Generale

470

Foto 1:



Foto 2:



Foto 3:



Carta Tecnica:

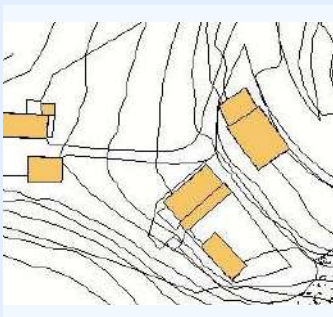

PRGC:



Catasto:

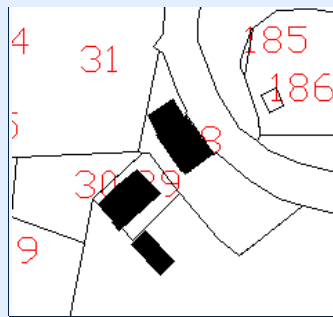

IDENTIFICATIVI

ID Scheda	274B	N° Piani	2
N° Scheda 1974	2		
Proprietà	BRESCI ETTORE , MEAGLIA DONATELLA		
Indirizzo	VIA TORINO 39/1		
Ambito Paesaggistico PPR	36		
Vincolo Paesaggistico	DM 01/08/1985, DM 23/08/1966		
Destinazione d'uso Attual	AGRICOLA		
Epoca di Costruzione/Attestato d			
Fonti Documentarie (stralcio app)			
CT Foglio	18	Area_PRGC	1
CT Mappali	28	Classe_PAI	2

STATO ATTUALE

Superficie Lorda Residenziale (mq)	208
Superficie Lorda Agricola e/o Civ. Agricola (mq)	
Volume Residenziale o Civile Agricola (mc)	686
Volume Agricolo (mc)	
Abitanti Attuali	2

IN PROGETTO PRGC

Superficie Lorda Resid. LR 16/2018 (mq)	
Volume Residenziale o Civile Agricola (mc)	686
Abitanti Insediabili LR 16/2018	



COMUNE DI PINO TORINESE

CENSIMENTO DEI FABBRICATI RUSTICI

Num. Censimento Generale

470

Superficie Lorda Resid. o Civ. Agricola (mq) 208

Volume Residenziale LR 16/2018 (mq)

DESTINAZIONE D'USO AMMESSA E PRESCRITTA

Destinazione d'uso Ammessa e Prescritta

MORFOLOGIA INSEDIATIVA E CONTESTO

Morfologia LUNGO LA STRADA - ALLINEATA

Orientamento NORD-EST

Orogeografico GIACITURA DI MEZZA COSTA

Colmi PARALLELO ALLE CURVE DI LIVELLO

PERTINENZE

Pertinenze RESIDENZA

TIPOLOGIA ARCHITETTONICA

Tipologia Aggregativa

Tipologia Edilizia MANICA SEMPLICE

Tipologia Strutturale MURATURA TRADIZIONALE

Copertura MISTA

Tecniche Costrut. e Mater. TETTO ALLA PIEMONTESE: COPPI

Finiture e Caratteri Decor. ZOCCOLATURA - PIETRA DI RIVESTIMENTO

Elementi Archit. Tipizzanti

Altri Elem. Archit. Signific. BALCONE; INFERRIATE; RINGHIERA IN FERRO

RILEVANZA STORICO-ARCHITETTONICA E DOCUMENTARIA

Rilevanza IRRILEVANTE

RILEVANZA PAESAGGISTICA

Rilevanza IRRILEVANTE

STATO DI CONSERVAZIONE

Conservazione MEDIOCRE

CORPI PERTINENZIALI AGGIUNTI

Corpi Pertinenziali

ELEMENTI DI DETRAZIONE VISIVAElementi di Detrazione Visiva **CATEGORIA DI INTERVENTO AMMISSIBILE**

Intervento MANUTENZIONE ORDINARIA E STRAORDINARIA; RISTRUTTURAZIONE EDILIZIA

Note:

CARATTERIZZAZIONE DELL'EDIFICIO

STATO DI CONSERVAZIONE

INDIRIZZI E CATEGORIE D'INTERVENTO AMMISSIBILI



COMUNE DI PINO TORINESE

CENSIMENTO DEI FABBRICATI RUSTICI

Num. Censimento Generale

471

Foto 1:



Carta Tecnica:



Foto 2:



PRGC:

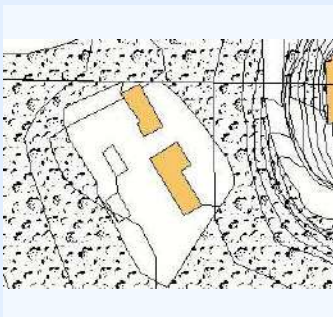

Foto 3:



Catasto:

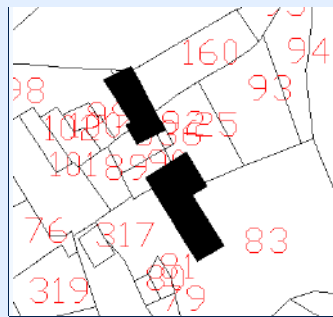

IDENTIFICATIVI

ID Scheda 266B

N° Piani 2

N° Scheda 1974 6

Proprietà FRANZOSO SILVIA, NAPOLI FRANCESCO

Indirizzo TETTI TAGLIAFERRO 3

Ambito Paesaggistico PPR 36

Vincolo Paesaggistico DM 01/08/1985, DM 23/08/1966

Destinazione d'uso Attuale

Epoca di Costruzione/Attestato d

Fonti Documentarie (stralcio app)

CT Foglio 17

Area_PRGC 1

CT Mappali 90

Classe_PA 2; 4

STATO ATTUALE

Superficie Lorda Residenziale (mq) 65

Superficie Lorda Agricola e/o Civ. Agricola (mq) 65

Volume Residenziale o Civile Agricola (mc) 213

Volume Agricolo (mc) 213

Abitanti Attuali 1

IN PROGETTO PRGC

Superficie Lorda Resid. LR 16/2018 (mq) 65

Volume Residenziale o Civile Agricola (mc) 213

Abitanti Insediabili LR 16/2018 1



COMUNE DI PINO TORINESE

CENSIMENTO DEI FABBRICATI RUSTICI

Num. Censimento Generale

471

Superficie Lorda Resid. o Civ. Agricola (mq) 65

Volume Residenziale LR 16/2018 (mq) 213

DESTINAZIONE D'USO AMMESSA E PRESCRITTA

Destinazione d'uso Ammessa e Prescritta

MORFOLOGIA INSEDIATIVA E CONTESTO

Morfologia AGGREGATA

Orientamento NORD-OVEST

Orogeografico GIACITURA DI CRINALE

Colmi PERPENDICOLARE ALLA CURVE DI LIVELLO

PERTINENZE

Pertinenze STALLA

TIPOLOGIA ARCHITETTONICA

Tipologia Aggregativa A CORTE APERTA

Tipologia Edilizia MANICA DOPPIA

Tipologia Strutturale MURATURA TRADIZIONALE

Copertura MISTA

Tecniche Costrut. e Mater. TETTO ALLA PIEMONTESE: COPPI

Finiture e Caratteri Decor. ZOCCOLATURA - PIETRA DI RIVESTIMENTO

Elementi Archit. Tipizzanti

Altri Elem. Archit. Signific. BALCONE; RINGHIERA IN FERRO

RILEVANZA STORICO-ARCHITETTONICA E DOCUMENTARIA

Rilevanza DI VALORE DOCUMENTARIO

RILEVANZA PAESAGGISTICA

Rilevanza DI VALORE DOCUMENTARIO

STATO DI CONSERVAZIONE

Conservazione MEDIOCRE

CORPI PERTINENZIALI AGGIUNTI

Corpi Pertinenziali

ELEMENTI DI DETRAZIONE VISIVA

Elementi di Detrazione Visiva

CATEGORIA DI INTERVENTO AMMISSIBILE

Intervento MANUTENZIONE ORDINARIA E STRAORDINARIA; RISTRUTTURAZIONE EDILIZIA

Note:

CARATTERIZZAZIONE DELL'EDIFICIO

STATO DI CONSERVAZIONE

INDIRIZZI E CATEGORIE D'INTERVENTO AMMISSIBILI



Foto 1:



Foto 2:



Foto 3:



Carta Tecnica:



PRGC:



Catasto:

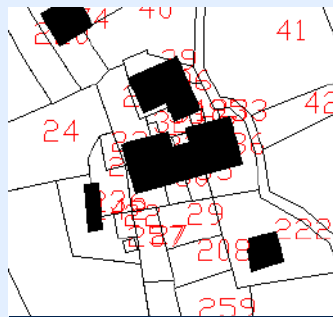

IDENTIFICATIVI

ID Scheda 269C

N° Piani 2

N° Scheda 1974 3

Proprietà VELIERO FRANCA

Indirizzo VIA TETTI GOFFI 6

Ambito Paesaggistico PPR 36

Vincolo Paesaggistico DM 01/08/1985, DM 23/08/1966, ART. 142 DLGS 42/2004

Destinazione d'uso Attuale CIVILE AGRICOLO

Epoca di Costruzione/Attestato d

Fonti Documentarie (stralcio app)

CT Foglio 19

Area_PRGC 1

CT Mappali 38

Classe_PA1 5

STATO ATTUALE

Superficie Lorda Residenziale (mq) 79

Superficie Lorda Agricola e/o Civ. Agricola (mq)

Volume Residenziale o Civile Agricola (mc) 260

Volume Agricolo (mc)

Abitanti Attuali 1

IN PROGETTO PRGC

Superficie Lorda Resid. LR 16/2018 (mq)

Volume Residenziale o Civile Agricola (mc) 260

Abitanti Insediabili LR 16/2018



COMUNE DI PINO TORINESE

CENSIMENTO DEI FABBRICATI RUSTICI

Num. Censimento Generale

472

Superficie Lorda Resid. o Civ. Agricola (mq) 79

Volume Residenziale LR 16/2018 (mq)

DESTINAZIONE D'USO AMMESSA E PRESCRITTA

Destinazione d'uso Ammessa e Prescritta

MORFOLOGIA INSEDIATIVA E CONTESTO

Morfologia AGGREGATA

Orientamento NORD-OVEST

Orogeografico GIACITURA DI CRINALE

Colmi PERPENDICOLARE ALLA CURVE DI LIVELLO

PERTINENZE

Pertinenze RESIDENZA

TIPOLOGIA ARCHITETTONICA

Tipologia Aggregativa A CORTE APERTA

Tipologia Edilizia MANICA DOPPIA

Tipologia Strutturale MURATURA TRADIZIONALE

Copertura 2 FALDE

Tecniche Costrut. e Mater. RIVESTIMENTO - INTONACO

Finiture e Caratteri Decor.

Elementi Archit. Tipizzanti

Altri Elem. Archit. Signific. BALCONE; INFERRIATE; RINGHIERA IN FERRO

RILEVANZA STORICO-ARCHITETTONICA E DOCUMENTARIA

Rilevanza DI VALORE DOCUMENTARIO

RILEVANZA PAESAGGISTICA

Rilevanza DI VALORE DOCUMENTARIO

STATO DI CONSERVAZIONE

Conservazione MEDIOCRE

CORPI PERTINENZIALI AGGIUNTI

Corpi Pertinenziali

ELEMENTI DI DETRAZIONE VISIVAElementi di Detrazione Visiva **CATEGORIA DI INTERVENTO AMMISSIBILE**

Intervento MANUTENZIONE ORDINARIA E STRAORDINARIA; RISTRUTTURAZIONE EDILIZIA

Note:

CARATTERIZZAZIONE DELL'EDIFICIO

STATO DI CONSERVAZIONE

INDIRIZZI E CATEGORIE D'INTERVENTO AMMISSIBILI



Foto 1:



Foto 2:



Foto 3:



Carta Tecnica:

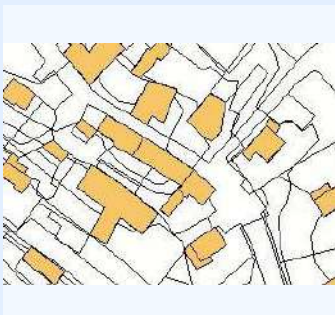

PRGC:



Catasto:



IDENTIFICATIVI

ID Scheda	318B	N° Piani	
N° Scheda 1974	6		
Proprieta	LUCCA FRANCESCA, BATTAGLIO DELFINA		
Indirizzo	STRADA SAN FELICE 80		
Ambito Paesaggistico PPR	36		
Vincolo Paesaggistico	DM 01/08/1985		
Destinazione d'uso Attual	RESIDENZIALE		
Epoca di Costruzione/Attestato d			
Fonti Documentarie (stralcio app)			
CT Foglio	22	Area_PRGC	2
CT Mappali	288	Classe_PA	2

STATO ATTUALE

Superficie Lorda Residenziale (mq)	43
Superficie Lorda Agricola e/o Civ. Agricola (mq)	
Volume Residenziale o Civile Agricola (mc)	142
Volume Agricolo (mc)	
Abitanti Attuali	0

IN PROGETTO PRGC

Superficie Lorda Resid. LR 16/2018 (mq)	
Volume Residenziale o Civile Agricola (mc)	142
Abitanti Insediabili LR 16/2018	



COMUNE DI PINO TORINESE

CENSIMENTO DEI FABBRICATI RUSTICI

Num. Censimento Generale

473

Superficie Lorda Resid. o Civ. Agricola (mq) 43

Volume Residenziale LR 16/2018 (mq)

DESTINAZIONE D'USO AMMESSA E PRESCRITTA

Destinazione d'uso Ammessa e Prescritta

MORFOLOGIA INSEDIATIVA E CONTESTO

Morfologia AGGREGATA

Orientamento NORD-EST

Orogeografico GIACITURA DI PIANURA/FONDOVALLE

Colmi PARALLELO ALLE CURVE DI LIVELLO

PERTINENZE

Pertinenze RESIDENZA

TIPOLOGIA ARCHITETTONICA

Tipologia Aggregativa

Tipologia Edilizia MANICA DOPPIA

Tipologia Strutturale MURATURA TRADIZIONALE

Copertura 2 FALDE

Tecniche Costrut. e Mater. TETTO ALLA PIEMONTESE: COPPI

Finiture e Caratteri Decor.

Elementi Archit. Tipizzanti

Altri Elem. Archit. Signific. INFERRIATE

RILEVANZA STORICO-ARCHITETTONICA E DOCUMENTARIA

Rilevanza IRRILEVANTE

RILEVANZA PAESAGGISTICA

Rilevanza IRRILEVANTE

STATO DI CONSERVAZIONE

Conservazione MEDIOCRE

CORPI PERTINENZIALI AGGIUNTI

Corpi Pertinenziali

ELEMENTI DI DETRAZIONE VISIVAElementi di Detrazione Visiva **CATEGORIA DI INTERVENTO AMMISSIBILE**

Intervento MANUTENZIONE ORDINARIA E STRAORDINARIA; RISTRUTTURAZIONE EDILIZIA

Note:

CARATTERIZZAZIONE DELL'EDIFICIO

STATO DI CONSERVAZIONE

INDIRIZZI E CATEGORIE D'INTERVENTO AMMISSIBILI



Foto 1:



Foto 2:



Foto 3:



Carta Tecnica:



PRGC:

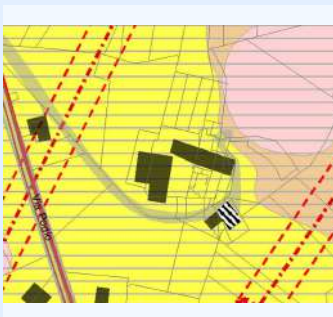

Catasto:



IDENTIFICATIVI

ID Scheda 042D

N° Piani 3

N° Scheda 1974 5

Proprietà MASERA DANIELA

Indirizzo VIA PODIO 19/3

Ambito Paesaggistico PPR

Vincolo Paesaggistico /

Destinazione d'uso Attual RESIDENZIALE

Epoca di Costruzione/Attestato d

Fonti Documentarie (stralcio app)

CT Foglio 30

Area_PRGC 1

CT Mappali 288

Classe_PA 2

STATO ATTUALE

Superficie Lorda Residenziale (mq) 232

Superficie Lorda Agricola e/o Civ. Agricola (mq)

Volume Residenziale o Civile Agricola (mc) 767

Volume Agricolo (mc)

Abitanti Attuali 2

IN PROGETTO PRGC

Superficie Lorda Resid. LR 16/2018 (mq)

Volume Residenziale o Civile Agricola (mc) 767

Abitanti Insediabili LR 16/2018



COMUNE DI PINO TORINESE

CENSIMENTO DEI FABBRICATI RUSTICI

Num. Censimento Generale

474

Superficie Lorda Resid. o Civ. Agricola (mq) 232

Volume Residenziale LR 16/2018 (mq)

DESTINAZIONE D'USO AMMESSA E PRESCRITTA

Destinazione d'uso Ammessa e Prescritta

MORFOLOGIA INSEDIATIVA E CONTESTO

Morfologia AGGREGATA

Orientamento NORD - SUD

Orogeografico GIACITURA DI PIANURA/FONDOVALLE

Colmi PARALLELO ALLE CURVE DI LIVELLO

PERTINENZE

Pertinenze RESIDENZA

TIPOLOGIA ARCHITETTONICA

Tipologia Aggregativa A CORTE APERTA

Tipologia Edilizia MANICA SEMPLICE

Tipologia Strutturale MURATURA TRADIZIONALE

Copertura 2 FALDE

Tecniche Costrut. e Mater. TETTO ALLA PIEMONTESE: COPPI; RIVESTIMENTO - INTONACO

Finiture e Caratteri Decor. ZOCCOLATURA - PIETRA DI RIVESTIMENTO

Elementi Archit. Tipizzanti

Altri Elem. Archit. Signific. BALCONE; TAGLIAFUOCO; RINGHIERA IN FERRO

RILEVANZA STORICO-ARCHITETTONICA E DOCUMENTARIA

Rilevanza IRRILEVANTE

RILEVANZA PAESAGGISTICA

Rilevanza IRRILEVANTE

STATO DI CONSERVAZIONE

Conservazione MEDIOCRE

CORPI PERTINENZIALI AGGIUNTI

Corpi Pertinenziali

ELEMENTI DI DETRAZIONE VISIVAElementi di Detrazione Visiva **CATEGORIA DI INTERVENTO AMMISSIBILE**

Intervento MANUTENZIONE ORDINARIA E STRAORDINARIA; RISTRUTTURAZIONE EDILIZIA

Note:

CARATTERIZZAZIONE DELL'EDIFICIO

STATO DI CONSERVAZIONE

INDIRIZZI E CATEGORIE D'INTERVENTO AMMISSIBILI



Foto 1:



Foto 2:



Foto 3:



Carta Tecnica:



PRGC:



Catasto:

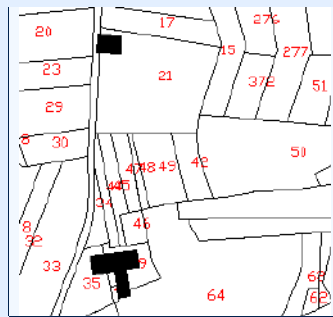

IDENTIFICATIVI

ID Scheda 299B

N° Piani 2

N° Scheda 1974 3

Proprieta BORGNA SIMONE

Indirizzo VIA CIATTALINA 1

Ambito Paesaggistico PPR 36

Vincolo Paesaggistico DM 01/08/1985

Destinazione d'uso Attual CIVILE AGRICOLA

Epoca di Costruzione/Attestato d

Fonti Documentarie (stralcio app)

CT Foglio 31

Area_PRGC 1

CT Mappali 21

Classe_PA 2

STATO ATTUALE

Superficie Lorda Residenziale (mq) 412

Superficie Lorda Agricola e/o Civ. Agricola (mq)

Volume Residenziale o Civile Agricola (mc) 1360

Volume Agricolo (mc)

Abitanti Attuali 4

IN PROGETTO PRGC

Superficie Lorda Resid. LR 16/2018 (mq)

Volume Residenziale o Civile Agricola (mc) 1360

Abitanti Insediabili LR 16/2018



COMUNE DI PINO TORINESE

CENSIMENTO DEI FABBRICATI RUSTICI

Num. Censimento Generale

475

Superficie Lorda Resid. o Civ. Agricola (mq) 412

Volume Residenziale LR 16/2018 (mq)

DESTINAZIONE D'USO AMMESSA E PRESCRITTA

Destinazione d'uso Ammessa e Prescritta

MORFOLOGIA INSEDIATIVA E CONTESTO

Morfologia ISOLATA

Orientamento NORD - SUD

Orogeografico GIACITURA DI CRINALE

Colmi PERPENDICOLARE ALLA CURVE DI LIVELLO

PERTINENZE

Pertinenze TETTOIA; FIENILE; STALLA; RESIDENZA

TIPOLOGIA ARCHITETTONICA

Tipologia Aggregativa

Tipologia Edilizia MANICA DOPPIA

Tipologia Strutturale MURATURA TRADIZIONALE

Copertura 3 FALDE

Tecniche Costrut. e Mater. TETTO ALLA PIEMONTESE: COPPI

Finiture e Caratteri Decor.

Elementi Archit. Tipizzanti

Altri Elem. Archit. Signific. BALCONE; INFERRIATE; RINGHIERA IN FERRO

RILEVANZA STORICO-ARCHITETTONICA E DOCUMENTARIA

Rilevanza DI VALORE DOCUMENTARIO

RILEVANZA PAESAGGISTICA

Rilevanza DI VALORE DOCUMENTARIO

STATO DI CONSERVAZIONE

Conservazione MEDIOCRE

CORPI PERTINENZIALI AGGIUNTI

Corpi Pertinenziali

ELEMENTI DI DETRAZIONE VISIVAElementi di Detrazione Visiva **CATEGORIA DI INTERVENTO AMMISSIBILE**

Intervento MANUTENZIONE ORDINARIA E STRAORDINARIA; RISTRUTTURAZIONE EDILIZIA

Note:

CARATTERIZZAZIONE DELL'EDIFICIO

STATO DI CONSERVAZIONE

INDIRIZZI E CATEGORIE D'INTERVENTO AMMISSIBILI



COMUNE DI PINO TORINESE

CENSIMENTO DEI FABBRICATI RUSTICI

Num. Censimento Generale

476

Foto 1:



Foto 2:



Foto 3:



Carta Tecnica:



PRGC:



Catasto:



IDENTIFICATIVI

ID Scheda	327	N° Piani	2
N° Scheda 1974			
Proprietà	SCANFERLIN MARCO, FARASSINO GIUSEPPE, SCUTARI AURELIA		
Indirizzo	VIA PODIO 46		
Ambito Paesaggistico PPR	36		
Vincolo Paesaggistico	DM 01/08/1985		
Destinazione d'uso Attual			
Epoca di Costruzione/Attestato d			
Fonti Documentarie (stralcio app)			
CT Foglio	30	Area_PRGC	1
CT Mappali	105	Classe_PA	2

STATO ATTUALE

Superficie Lorda Residenziale (mq)	404
Superficie Lorda Agricola e/o Civ. Agricola (mq)	
Volume Residenziale o Civile Agricola (mc)	1333
Volume Agricolo (mc)	
Abitanti Attuali	4

IN PROGETTO PRGC

Superficie Lorda Resid. LR 16/2018 (mq)	54
Volume Residenziale o Civile Agricola (mc)	1333
Abitanti Insediabili LR 16/2018	1



COMUNE DI PINO TORINESE

CENSIMENTO DEI FABBRICATI RUSTICI

Num. Censimento Generale

476

Superficie Lorda Resid. o Civ. Agricola (mq) 404

Volume Residenziale LR 16/2018 (mq) 177

DESTINAZIONE D'USO AMMESSA E PRESCRITTA

Destinazione d'uso Ammessa e Prescritta

MORFOLOGIA INSEDIATIVA E CONTESTO

Morfologia AGGREGATA

Orientamento EST - OVEST

Orogeografico

Colmi

PERTINENZE

Pertinenze

TIPOLOGIA ARCHITETTONICA

Tipologia Aggregativa A CORTE CHIUSA

Tipologia Edilizia MANICA SEMPLICE

Tipologia Strutturale MURATURA TRADIZIONALE

Copertura 2 FALDE

Tecniche Costrut. e Mater. TETTO ALLA PIEMONTESE: COPPI

Finiture e Caratteri Decor. ZOCCOLATURA - INTONACO COLORATO

Elementi Archit. Tipizzanti

Altri Elem. Archit. Signific. CANCELLATA/CANCELLO

RILEVANZA STORICO-ARCHITETTONICA E DOCUMENTARIA

Rilevanza DI VALORE DOCUMENTARIO

RILEVANZA PAESAGGISTICA

Rilevanza DI VALORE DOCUMENTARIO

STATO DI CONSERVAZIONE

Conservazione MEDIOCRE

CORPI PERTINENZIALI AGGIUNTI

Corpi Pertinenziali

ELEMENTI DI DETRAZIONE VISIVAElementi di Detrazione Visiva **CATEGORIA DI INTERVENTO AMMISSIBILE**

Intervento

Note:

CARATTERIZZAZIONE DELL'EDIFICIO

STATO DI CONSERVAZIONE

INDIRIZZI E CATEGORIE D'INTERVENTO AMMISSIBILI